

**Государственное бюджетное образовательное учреждение
высшего профессионального образования
«Курский государственный медицинский
университет»
Министерства здравоохранения Российской
Федерации**

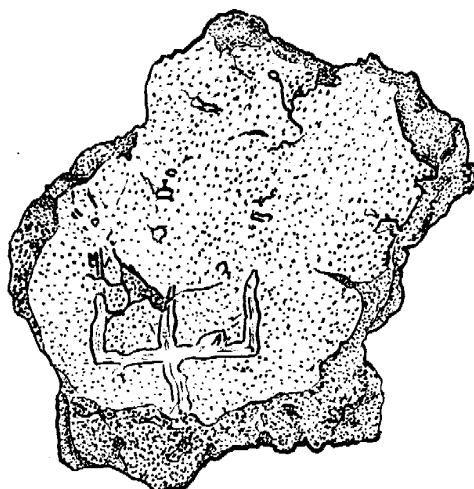

ГРАНИ ГУМАНИТАРНОГО ЗНАНИЯ

*Сборник статей
к 60-летию профессора Сергея Павловича Щавелева*



Курск – 2014

УДК: 009 (082)
ББК: 6/8 Я43
Щ 14

Печатается по решению
редакционно-издательского
совета ГБОУ ВПО КГМУ
Минздрава России

Грани гуманитарного знания. Сборник статей к 60-летию профессора Сергея Павловича Щавелева. – Курск: Изд-во КГМУ, 2014. – 636 с., ил.

Составители и редакторы:

канд. филос. н., доц. *Д.П. Кузнецов* (Курский гос. мед. ун-т);
канд. филос. н. *О.В. Пыжова* (Курский гос. мед. ун-т).

Сборник посвящён юбилею философа, историка, историографа Сергея Павловича Щавелева. Издание составлено из статей его друзей и коллег разных поколений, с которыми он сотрудничает с 1970 – 1980-х годов и по настоящее время. Представлены труды исследователей из Институтов философии, археологии, всеобщей истории РАН; Московского и Санкт-Петербургского государственных университетов; Санкт-Петербургского филиала Архива РАН; Академии управления при Президенте Республики Беларусь; Института археологии Национальной Академии наук, Черниговского университета, Донецкого национального университета Украины; Белгородского национального исследовательского, Брянского, Воронежского, Нижневартковского, Тверского, Тульского педагогического, Калужского, Курского государственных университетов; целого ряда других научных центров.

Разделы книги — по сути, коллективной монографии — отражают научные интересы юбиляра, а потому разнообразны: археология, история, историография, лингвистика и литературоведение, философия и методология науки и практики.

Издание обильно иллюстрировано — портретами многочисленных авторов, рабочими моментами их научной деятельности.

Книга привлечёт внимание специалистов, студентов и аспирантов по разным гуманитарным дисциплинам; всех, кого интересуют вопросы гуманитарного знания.

Оформление обложки М.В. Хрулова.

В оформлении обложки использована репродукция фрески Рафаэля Санти «Афинская школа» («Философия») 1498-1511 гг. Ватикан. Рабочий кабинет Папы Римского.

В оформлении издания использованы рисунки археологических находок С.П. Щавелёва. На титульном листе помещено граффити на фрагменте стенки лепного сосуда (тамга? кириллическая буква «шта»?), обнаруженного при раскопках археологического комплекса Липино (Октябрьский р-н Курской обл.). Рис. И.В. Гуреевой. На последней странице обложки — ювелирное украшение (височное кольцо?; фрагмент) с серпентинным орнаментом и руноподобным знаком. Из сборов на Липинском селище. Рис. Н.В. Срывковой.

ISBN 978-5-7487-1643-7

ББК: 009 (082)
Щ14

© Коллектив авторов, 2014

© ГБОУ ВПО КГМУ Минздрава России, 2014

СОДЕРЖАНИЕ

<i>Д.П. Кузнецов. Пентаграмма гуманитарного знания. От составителя</i> ...	8
Список печатных работ Сергея Павловича Щавелёва	15
Археология	
<i>Д.В. Акимов. Этапы истории и современные задачи изучения древностей эпохи Великого переселения народов на Верхнем Дону</i>	45
<i>А.Г. Дьяченко, Ю.С. Погорелов, Г.В. Головской (Белгород). Древности раннего железного века и эпохи Средневековья в бассейне Ворсклы и Тихой Сосны</i>	56
<i>Е.А. Шинаков, А.А. Чубур, В.О. Пискунов (Брянск). К вопросу о деснинской лакуне в ареале «варварских выемчатых эмалей»</i>	70
<i>А.А. Федин (Курск). Природа и социум в региональной истории (Естественно-географический фон славянского освоения Посеймья в IX–XIII веках)</i>	76
<i>В.П. Коваленко (Украина, Чернигов), А.П. Моця (Украина, Киев). Новые исследования курганов на некрополе Шестовицкого археологического комплекса</i>	83
<i>А.М. Бондарь (Украина, Чернигов). Летописные погосты и Южная Русь в X веке</i>	100
<i>А.А. Фетисов (Москва). К вопросу о нижней дате Гнёздовского археологического комплекса и времени функционирования пути «из варяг в греки»</i>	111
<i>М.В. Цыбин, В.Н. Ковалевский (Воронеж). Основание крепости Воронеж в исторической ретроспективе</i>	119
<i>А.В. Зорин (Курск). Курская крепость XVII – начала XVIII века</i>	125
История	
<i>А.П. Медведев (Воронеж). Архетип «начала государства» и исторические судьбы его подданных (к постановке проблемы)</i> ..	134

<i>А.С. Преображенский (Москва)</i> . Сотрудничество Феофана Грека и Андрея Рублёва: к вопросу об изменениях манеры средневековых мастеров	147
<i>И.В. Кондратьев (Воронеж)</i> . Роль Любечского староства в войнах с Московским государством (конец XV – первая половина XVII). 159	
<i>Т.В. Жиброва (Воронеж)</i> . Торговля, ремёсла и промыслы в Воронежском уезде в XVII веке	173
<i>Я.М. Солодкин (Нижневартовск)</i> . Авраамий Палицын и его «История» (спорные вопросы биографии и творчества публициста Смутного времени)	181
<i>П.О. Горбачёв (Курск)</i> . К вопросу о происхождении Прокопия Ляпунова..	201
<i>И.Ф. Шамара, Л.А. Ермолатий (Курск)</i> . Стереотипные представления о русских в Европе	209
<i>Н.Д. Борщик (Курск)</i> . Три «Описания Курского наместничества» XVIII века: вопросы историографии, текстологии, публикации архивированного памятника (по проекту Российского гуманитарного научного фонда)	213
<i>Г.А. Салтык (Курск)</i> . «Нить по розыску бандита И.И. Голощапова оборвалась...»: из истории борьбы Курского губернского жандармского управления (КГЖУ) с революционным терроризмом в 1907–1917 годах	217
<i>Е.С. Кравцова (Курск)</i> . Современные исследования фискальных проблем России в годы Первой мировой войны	226
<i>Ю.В. Озеров (Курск)</i> . Георгиевская аптека в Курске	232
<i>И.Г. Ермолов (Мценск)</i> . Причины и условия формирования коллаборационистских настроений среди жителей оккупированных территорий РСФСР в 1941–1944 годах	237
<i>С.П. Щавелёв (Курск)</i> . Под немецкой сворой. Дневник оккупации города Курска в 1941–1943 годах	252
<i>А.Н. Курцев (Курск)</i> . Цивилизационная история и демографические явления.....	265

Историография

А.С. Смирнов (Москва). «Привести в ясность российскую историю» (Идеологическая составляющая в действиях ранних научных обществ России)269

И.Л. Тихонов (Санкт-Петербург). Археологические музеи в Санкт-Петербурге музеи Русского Археологического общества и Археологического института281

И.В. Тункина (Санкт-Петербург). Позднескифские памятники Симферополя (открытия на Керменчике в 1784–1831 годах) и их интерпретация в современной археологии295

С.В. Кузьминых (Москва). Василий Иванович Заусайлов: материалы к биографии344

В.А. Соломонов (Саратов). «...Разносторонне подготовленный работник...» (П.Г. Любомиров о научной деятельности А.А. Гераклитова)355

Г.П. Поляков (Брянск). Археологическое собрание Орловского музея церковно-исторических древностей (по докладу П.С. Ткачевского от 1 сентября 1910 г.)367

И.Е. Сафонов, Е.Ю. Захарова (Воронеж). О пребывании В.А. Городцова в Воронеже: планы и реальность378

Е.Н. Жукова (Тверь). Археологическое краеведение в Тверской губернии385

Т.В. Смирнова (Сергиев Посад). Краевед М.И. Смирнов (1868–1949) ...396

А.Н. Усачук, А.В. Колесник (Украина, Донецк). Археологические исследования в в Донбассе в конце 20 – начале 30-х гг. XX века (по материалам архива В.М. Евсеева)412

Курышева М.В. (Москва) «The time is out of joint»: академик В.И. Вернадский и историк М.А. Шангин434

Филология

А.Т. Хроленко (Курск). Летопись, лопата и ... слово440

<i>С.П. Праведников (Курск). О военной лексике в произведениях русского фольклора</i>	445
<i>Л.А. Ермолатий, Л.В. Тюрина (Курск). Современная дифференциация понятий «глобальный» и «международный» язык</i>	453
<i>А.С. Щавелёв (Москва) Профессия историк в романе М.А. Булгакова «Мастер и Маргарита»</i>	458
<i>А.Т. Хроленко (Курск). Филология и философское знание</i>	465
Философия	
<i>И.Т. Касавин (Москва). Историческая эпистемология: новый взгляд</i> ...	488
<i>В.И. Чуешов (Белоруссия, Минск). Аргументология об аргументации и её специфике в философии</i>	504
<i>А.С. Кравец. Ценности как субъективно-объективные «кентавры»</i>	517
<i>Т.В. Торубарова (Курск). Метафизическое значение математического в Новое время</i>	527
<i>А.Г. Кузнецова (Курск). Наука как mathesis universalis: от античной идеи к новоевропейской парадигме</i>	534
<i>В.В. Варава (Воронеж). Рождение философии из духа Просвещения: опыт Дмитрия Веневитинова</i>	542
<i>А.С. Стрельцов (Калуга). Русская философия о культуре познания «призрачного» (непонятого) мира</i>	549
<i>Л.Г. Королёва (Курск). Универсально-персоналистический проект русской идеи И.А. Ильина</i>	557
<i>М.С. Прокопов (Курск). Является ли теология наукой?</i>	565
<i>Е.М. Мирошникова (Тула). Право на свободу совести и религиозное образование</i>	570
<i>Б.П. Буравков, С.Е. Руженцев (Воронеж). Истоки и сущность гуманизма: социальная версия</i>	583

<i>Б.В. Марков (Санкт-Петербург). Образ государства в философии и религии</i>	589
<i>В.П. Римский (Белгород). Метаморфозы тоталитаризма, или когда же наступит посттоталитарное завтра?</i>	601
<i>Л.С. Клейн (Санкт-Петербург). Об индексе Хирша и проделках с ним</i> .	618
<i>О.В. Раздорская (Курск). Креативная образовательная среда: из опыта её воссоздания в высшей медицинской школе</i>	622
Слово предоставляется юбиляру	626
Список сокращений	630

*Д.П. Кузнецов **



Пентаграмма гуманитарного знания От составителя

Сборники научных работ в честь той или иной юбилейной даты того или иного заслуженного коллеги — старая, добрая и ныне процветающая традиция русской и всей мировой науки. У нас в России большая часть дореволюционных учёных-гуманитариев и почти все заметные фигуры советской, многие личности постсоветской гуманитаристики удостоены таких компендиумов. Так что в этом издании мы стараемся следовать достаточно авторитетным образцам.

К числу известных российских учёных сегодня безусловно относится профессор Сергей Павлович Щавелёв. Недавно ему исполнилось 60 лет. Его многочисленные публикации относятся к разным отраслям гуманитарного знания. Прежде всего — **философии**, затем — отечественной **истории**, **археологии** и **историографии** (истории науки). По этим публикациям заметен также интерес автора к **филологии** (в особенности литературоведению). Таким образом, круг статей в нашем

[≡] *Дмитрий Петрович Кузнецов* — кандидат философских наук, доцент (кафедра философии Курского государственного медицинского университета).
delema@kursknet.ru

сборнике образует своего рода **пентаграмму гуманитарного знания**¹, где каждый раздел смыкается со всеми другими; где правилом является смысловая перекличка тех или иных из перечисленных его отраслей.

Ведь пентаграмма, как известно, является одним из самых древних и распространённых на Земле мистических символов (один из вариантов которого представлен пятиконечной звездой, особенно известной с советских времён). Именно внутренне единство, переплетение разного, даже противоположного по смыслу знания и бытия выражают разные вариации этого знака, например, известная пентаграмма Пенроуза.



В нашем случае — это **пять разделов** настоящего сборника, чьи названия выделены в предыдущем абзаце. Хотя все они — относительно самостоятельные, в общем разные отделы гуманитарного знания, но специалистам ясна их нередкая смысловая перекличка, необходимость проводить некоторые исследования на стыке сразу нескольких из них. Приведённая только что пентаграмма — выразительный символ не только диалога, но и теоретико-методологического симбиоза названных отраслей гуманитарного знания. Опыт нашего юбиляра в этом отношении не лишён недостатков, но и весьма примечателен своей редкостью в наши постэнциклопедические времена.

* * *

Сергей Павлович Щавелёв родился в г. Магадане 21 февраля 1953 года. Его семья представляла разные сословия русского народа. Мать — Александра Михайловна Щавелёва, в девичестве Вострякова, — любимая

¹ Идея такого названия высказана Алексеем Сергеевичем Щавелёвым (Москва), за что составители ему весьма признательны.

внучка Семёна Андреевича Фёдорова (1860–1934) — заслуженного профессора, первого директора московского Высшего технического училища (впоследствии и сегодня — имени Н.Э. Баумана), одного из ведущих русских инженеров-текстильщиков своего времени, первого русского директора таких гигантов текстильной промышленности, как Ярославская Большая мануфактура, Раменская текстильная фабрика. Бабушка нашего юбиляра — Александра Семёновна Вострякова жила вместе с дочерью и зятем и оказала влияние на формирование личности будущего учёного. Отец — Павел Михайлович Щавелёв — сын рабочего, мастера той самой Раменской фабрики, ставший сначала инженером-текстильщиком, а затем волею политических судеб нашей страны в 1930-е годы — чекистом, офицером НКВД. После незаконных репрессий и восьмилетней разлуки их семья воссоединилась на Дальнем Севере, в Магадане, где и прошли детство и школьная юность Сергея Щавелёва.

В 1969 году он переехал с родителями в Курск. Здесь окончил с отличием историко-педагогический факультет Курского педагогического института (1975). А вот в аспирантуру поступил по целевому направлению института медицинского — на философский факультет Ленинградского государственного университета (1979). Закончил её по кафедре философии для гуманитарных факультетов ЛГУ, под руководством заведующего этой кафедрой профессора Геннадия Алексеевича Подкорытова. В срок аспирантуры защитил там же кандидатскую диссертацию. После военной службы (дивизион противовоздушной обороны на севере страны, на берегу Белого моря) работает на кафедре философии Курского государственного медицинского института (ныне университета): ассистентом (1980), старшим преподавателем (1983), доцентом (1986), а с 1992 г. и по настоящее время — заведующим этой кафедрой.

Кандидатская диссертация — «Методологическое значение категории «диалектическое отрицание»» (1979). Докторская диссертация — «Практическое познание как философско-методологическая проблема» (1994). Обе диссертации защищены на философском факультете Санкт-Петербургского государственного университета (по специальности «Онтология и теория познания»). Стоит отметить, что докторская диссертация юбиляра была отмечена в числе лучших по своей специальности в традиционном обзоре такого рода сочинений для издания (бюллетеня) Высшей аттестационной комиссии.

В январе 2002 г. на историческом факультете Воронежского государственного университета защитил диссертацию на соискание учёной степени доктора исторических наук по специальности «Отечественная история» на тему: «Судьбы исторических древностей Южной России и их место в её провинциальной культуре XVII – XX веков (По материалам археолого-этнографического изучения Курского края)».

С.П. Щавелёв — автор почти четырёхсот научных работ, в том числе монографий и многих статей в центральных академических журналах, сборниках научных трудов, опубликованных в России, Украине,

Белоруссии и Польше. Книги этого автора — «Практическое познание» (1994); «Метод практики: природа и структура» (1996); «Историк Русской земли. Жизнь и труды Д.Я. Самоквасова» (1998); «Первооткрыватели курских древностей» (Вып. 1–3; 1997–2002); «Курск. История города от Средневековья к Новому времени» (в соавторстве; 1999); «Синяя птица» повседневности (Этюды к антропологии обыденного сознания)» (2002); «Анализ повседневности» (2004, в соавторстве с И.Т. Касавиным); «Археология, история и архивное дело России в переписке профессора Д.Я. Самоквасова» (2007); «Феодосий Печерский — курянин. Историко-археологические очерки» (2008); «Дело краеведов ЦЧО» (2007); биографический словарь «Историки Курского края» (2009); «Этика и психология науки» (2010), «Корпоративный разум врача и провизора» (2012, в соавторстве) и другие пользуются известностью среди специалистов разного профиля.

Полный список печатных работ юбиляра публикуется в настоящем сборнике.

Персональная статья о нём включена в энциклопедический словарь «Философы России XIX–XX столетий. Биографии, идеи, труды» (М., 1999; 2002). Аналогичные статьи содержатся в изданиях: «Курский государственный медицинский университет: от института до университета» (Курск, 2004); «Профессора Курского государственного медицинского университета – 75 лет» (Курск, 2010).

В своих диссертациях и публикациях по философии он обосновал концепцию когнитивных моментов и регулятивов чувственно-предметной деятельности людей; предложил понятие их духовной практики. При этом им пересмотрена сциентистская модель абсолютного преимущества и мнимой самодостаточности науки по сравнению с атеоретическими сферами мысли и духа; на оригинальных материалах истории философии и культуры подтвердил тезис о полиморфности и гетерогенности человеческого познания, а вместе с тем историко-культурной иерархичности его способностей. В проблематику эпистемологии им включены такие стороны жизненной практики, как мудрость и глупость, хитрость и остроумие; этнические образы мира; половые и возрастные, профессиональные и любительские, индивидуальные и групповые модификации познавательных способностей. В отличие от умножающихся за последние годы исследований архаических и маргинальных форм до- и вненаучного сознания (магии, мистики, паранауки и т.п.), им делается акцент на методологическую оптимизацию рационализированной, когитоёмкой практики.

В качестве смысловой матрицы рациональности любого типа представлена повседневность (с её личностными знаниями приёмов малоспециализированного труда, бытового досуга и т.п. элементами народной мудрости и формами здравого смысла). Эта работа, выполненная им вместе с доктором философских наук И.Т. Касавиным (Институт философии РАН), в 2000–2002 гг. поддержана исследовательским грантом

РГНФ (проект № 00030034 «Анализ повседневности. Обыденное сознание как мировоззрение»), а в 2003 г. — издательским грантом РГНФ (№ 03-03-18-04 ОД).

В журнале Института философии РАН (из так называемого ваковского списка) «Эпистемология & философия науки» (2013. Т. XXXV. № 1) была помещена следующая заметка от лица редакционной коллегии: «В феврале этого года член регионального редакционного совета нашего журнала, доктор философских и доктор исторических наук, профессор, заведующий кафедрой философии Курского государственного медицинского университета Сергей Павлович Щавелёв отметил 60-летний юбилей.

Сергей Павлович — специалист в области эпистемологии и философии науки, исследующий научное познание в контексте широкого спектра когнитивных практик. Сергей Павлович немало занимается и конкретно-научными исследованиями по истории, историографии, археологии, и анализом природы исторического знания. Работы С.П. Щавелёва, в том числе опубликованные на страницах нашего журнала, известны во многих научных центрах страны.

Научные исследования Сергей Павлович начал ещё в 1970-е годы, будучи аспирантом профессора Г.А. Подкорытова в Ленинградском государственном университете. Его монография «Практическое познание» (Воронеж, 1994) была написана в русле формирующегося в 1990-е годы интереса к вненаучному, атеоретическому знанию. Развитием этой тематики стало совместное исследование И.Т. Касавина и С.П. Щавелёва «Анализ повседневности» (М., 2004). Подобный широкий взгляд на феномены знания и познания характерен для современной неклассической эпистемологии.

Результатом участия С.П. Щавелёва и его учеников в международном проекте сектора социальной эпистемологии Института философии РАН и ряда зарубежных научных фондов «Наука и духовность» стала коллективная монография «Корпоративный разум врача и провизора (Курск, 2012), а также их соавторство в нескольких масштабных изданиях Института философии РАН: «Социальная эпистемология: идеи, методы, программы» (М., 2010); «Экзистенциальный опыт и когнитивные практики в науках и теологии» (М., 2010).

С.П. Щавелёв — автор оригинального учебного пособия «Этика и психология науки» (Курск, 2010), которое обогащает отечественную методiku преподавания анализом антропологического измерения научного творчества.

Приоритетные исследования в области философии и социологии фармации подытожены им с соавторами (И.М. Раздорская, Г.Н. Шустова) в коллективной монографии «Профессиональное мышление провизора» (Курск, 1999), статьях в журнале «Фармация» и других изданиях.

Под его научным руководством подготовлены и защищены семь кандидатских и докторская диссертации.

Готовится к печати авторский курс лекций С.П. Щавелёва по философии для медицинских университетов.

Наряду с философскими исследованиями занимается проблемами историографии и истории древней и средневековой Руси. В одной из рецензий на его книги отмечалось: «Щавелёв задумал и успешно осуществил проект изучения процесса становления региональной историографии (краеведения) на богатых материалах истории Курского края — одного из древнейших русских регионов страны. Предыдущие его книги содержат уникальный опыт развития краеведческой мысли на юге России» («Вопросы истории». 2001. № 10. С. 158). Во введении к многотомному проекту «Археологическая карта России», издаваемому специалистами Института археологии РАН, отмечается: «С.П. Щавелёв ... сумел не только дать достаточно полный обзор всех археологических работ в регионе с самого их начала в XIX в., но и представил читателю личности некоторых археологов, преуспевших в изучении курских древностей — Д.Я. Самоквасова, А.А. Дмитриюкова, П.С. Рыкова, К.П. Сосновского, М.В. Воеводского, Ю.А. Липкинга».

В его публикациях по истории уточняются ключевые моменты развития Курского Посеймья в IX–XVI вв.: происхождение летописного этнонима «северяне»; уровень развития соответствующей исторической общности — носителей роменской археологической культуры; возраст, время и обстоятельства жизни в Курске Феодосия Печерского; выдвигается оригинальная гипотеза северных, новгородских корней начала и самого названия города Курска; прослеживаются первые шаги христианизации летописного Посеймья.

Постоянное внимания профессор уделяет популяризации научных и краеведческих знаний в периодической печати.

* * *

Из всего нами сказанного понятно, почему многие коллеги охотно предоставили свои работы для публикации в нашем сборнике. Стоит отметить, что большая часть авторских работ, составивших настоящий сборник, публикуется впервые, была написана специально для нашего издания. Две статьи перепечатывается заново, из крайне малотиражных провинциальных изданий (100–300 экземпляров), которые остаются неизвестными даже многим специалистам.

Практически все публикации прямо или косвенно связаны с научными интересами самого юбиляра; многие возникали по ходу выполнения тех исследовательских, издательских проектов, в которых он участвовал или которые инициировал. Так что известное правило так или иначе привязывать публикации в юбилейных сборниках к персоне «виновника торжества» нами здесь соблюдено.

Опять же по академической традиции, в этот сборник включён список печатных работ юбиляра. Этот перечень представляет собой

дополненное переиздание брошюры, вышедшей ранее, летом 2003 г. *. Настоящее, второе издание дополнено публикациями автора за последующее десятилетие, т.е. до лета 2013 года.

Порядок перечисления публикаций С.П. Щавелёва — хронологический, по мере их выхода в свет. Все они описаны *de visu*, по выходным данным соответствующих изданий (Фамилия автора из этих выходных данных опущена). Монографии отмечены жирным шрифтом. Рецензии на работы автора приведены более мелким шрифтом. В квадратных скобках заключены поясняющие содержание отдельных публикаций дополнения составителя.

В перечень включены не только собственно научные и учебно-методические труды, но и популярные, публицистические выступления автора в периодических изданиях. В основном они касаются исторического краеведения и внесли заметный вклад в пропаганду и сохранение историко-культурного наследия Курского края, популяризацию гуманитарных наук в общественном сознании соотечественников, земляков.

Просмотрев публикуемый ниже библиографический список, читатель может заметить, что заметное место в нём занимают рецензии и отзывы на разного рода издания. Многие из них носят остро-критичный характер и посвящены разоблачению фальсификаторов гуманитарной науки. Так выражается не только внутринаучный, но и гражданский, социально-политический темперамент юбиляра.

В той же связи отметим, как много историографических «портретов», образов наших коллег самых разных поколений — с XVIII века и по настоящее время оказался извлечён из небытия и донесён до наших современников публикациями С.П. Щавелёва.

Тексты, присланные для этого сборника, подверглись нами минимальной редакторской правке: были исправлены явные опечатки, отдельные тавтологии. Ведь многие авторы готовили свои статьи при явном цейтноте — в самое горячее для учёных время отчётов по грантам, открытым листам и в т.п. неотменяемых обязательствах. В некоторых случаях унифицировано библиографическое описание ссылок и списков использованной литературы. В редких случаях заменялись по стилистическим соображениям составителей отдельные слова. Других сокращений текста нами не производилось.

По чисто техническим причинам полиграфических возможностей нашей университетской типографии пришлось часть текста слишком больших статей печатать меньшим, 12 кеглем. Мы надеемся на понимание коллег — соавторов этого юбилейного сборника и от всей души благодарим их за отзывчивость, солидарность в рамках нашей профессии исследователей и педагогов.

За другую допущенную вольность составителям извиниться труднее. Портреты авторов помещены нами далеко не при всех статьях. Такая

[≡] См.: Список печатных работ Сергея Павловича Щавелёва. Биобиблиографический указатель / Сост. Д.П. Кузнецов. Курск, КГМУ, 2003. 32 с.

просьба оказалась не во всех приглашениях, разосланных нами в прошлом году. *Mea maxima culpa*, как говорили древние. Но и в этом досадном пробеле составители надеются на интеллигентную снисходительность обойдённых изображениями коллег... Иллюстративный ряд издания вообще страдает разношёрстностью, но всё же должен быть интересен читателям: ведь наглядная сторона науки обычно опускается в академических изданиях, а зря.

Пусть наш общий труд послужит развитию российской науки и образованию новых поколений исследователей.

*Кандидат философских наук, доцент
Д.П. Кузнецов.
1 июля 2013 г.*

Список печатных работ Сергея Павловича Щавелёва

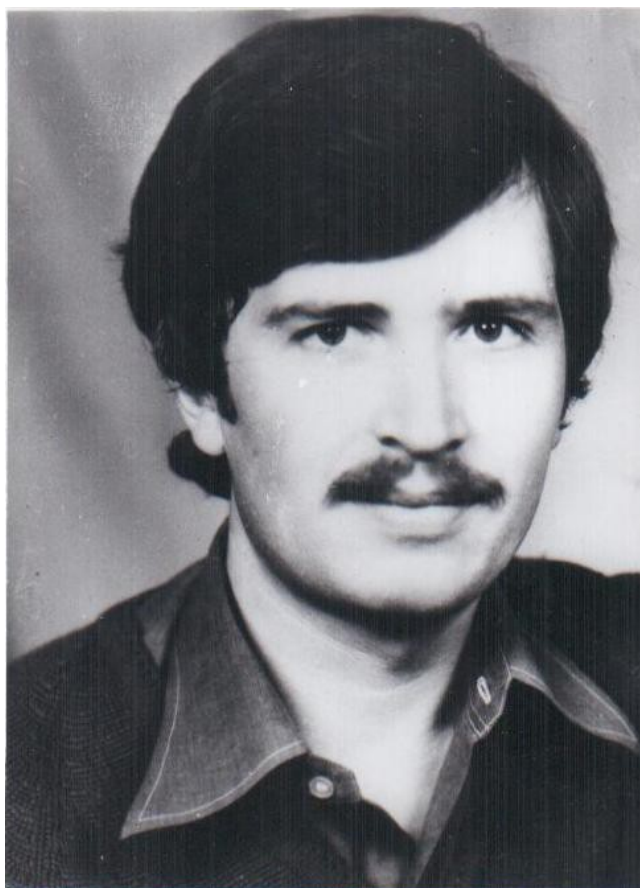

С.П. Щавелёв — ассистент кафедры марксистско-ленинской философии Курского государственного медицинского института. 1985 г.

1977

1. О методологической функции социального знания // Научно-техническая революция и философская наука. Л., изд-во Ленинградского ун-та, 1977. С. 103–106.

1979

2. Dialektyczna negacja jako regulatywna zasada poznania społecznego // Problemy studenckiego ruchu naukowego. Warszawa – Łódź. Rok IX. 1979. № 2 (42). S. 18–22 (В соавторстве с *T. Bodio*).

3. Взаимосвязь критики и историзма в формировании теоретического знания. Л., 1979. 28 с. Депонировано в ИНИОН АН СССР № 3131. Библиографическое описание и реферат: «Новая советская литература по общественным наукам. Философские науки». 1979. № 7. С. 56 (В соавторстве с *И.И. Анисимовой*).

4. Какова же роль скептицизма в познании? // Философские науки. 1979. № 5. С. 130–132 (В соавторстве с *Г.А. Подкорытовым*).

5. Диалектическое отрицание как регулятивный принцип развития теоретического знания // Марксистско-ленинская философия и проблемы развития науки и практики. Л., 1979. С. 81–85. Депонировано в ИНИОН АН СССР № 3349. Библиографическое описание: «Новая советская литература по общественным наукам. Философские науки». 1979. № 10. С. 9.

6. Методологическое значение категории «диалектическое отрицание». Автореф. дисс. ... канд. филос. наук. Л., 1979. 24 с.

1980

7. Диалектическое отрицание как регулятивный принцип научного познания // Эвристическая и методологическая функция философии в научном познании. Л., изд-во Ленинградского ун-та, 1980. С. 79–85.

8. Методологическая роль диалектического отрицания в научном познании // Материалы конференции молодых учёных Курского государственного медицинского института. Курск, 1980. С. 2–10. Депонировано во ВНИИМИ МЗ СССР № 3702–80. Библиографическое описание: «Медицинский реферативный журнал». Разд. XVI. 1981. № 2. С. 7.

1981

9. Повышать организованность, дисциплину и культуру в работе — долг сотрудников органов внутренних дел. Учебно-методическое пособие. Курск, 1981. 29 с. (В соавторстве с *Т.А. Бобовниковой*).

10. Отношение теории и метода в содержании философского знания. Курск, 1981. 15 с. Депонировано во ВНИИМИ МЗ СССР № Д-44-16-81. Библиографическое описание и реферат: «Медицинский реферативный журнал». Разд. XVI. 1981. № 12. С. 42.

11. Искусство и наука истории [Рец. на кн.: *Гулыга А.В.* Искусство истории. М., 1980] // Молодая гвардия. Курск. 1981. № 29. 5 марта. С. 3.

12. Курский край в «Истории России» [*С.М. Соловьёва*] // Курская правда. 1981. № 167. 19 июля. С. 4.

1982

13. Живые страницы истории [Рец. на кн.: Страницы истории города Курска. Воронеж, 1981] // Книжное обозрение. 1982. № 6.

14. По законам ли жанра? [Рец. на кн.: *Матюшин Г.Н. У истоков человечества*. М., 1982] // Книжное обозрение. 1982. № 28. С. 6.

Рец.: *Воронин А.* «По законам ли жанра» // Там же. 1982. № 40. С. 6.

15. Семинарские занятия по курсу марксистско-ленинской философии (диалектический материализм). Курск, 1982. 85 с. (В соавторстве с *В.Е. Никитиным*, *В.М. Файтельсоном*).

16. О принципе соответствия в социальном познании. Курск, 1982. 19 с. Депонировано в ИНИОН АН СССР № 12110. Библиографическое описание: «Новая советская литература по общественным наукам. Философские науки». 1983. № 6. С. 43.

1983

17. Практическое познание в его философско-методологических аспектах. Курск, 1983. 23 с. Депонировано в ИНИОН АН СССР № 15133. Библиографическое описание: «Новая советская литература по общественным наукам. Философские науки». 1984. № 1. С. 50.

18. Без руля в ночном полёте [Рец. на кн.: *Буковская А.* Сент-Экзюпери или парадоксы гуманизма. Пер. с польск. М., 1983] // Книжное обозрение. 1983. № 29. С. 11.

19. Историк и археолог [Д.Я. Самоквасов] // Курская правда. 1983. 22 октября. С. 3.

1984

20. О принципах формирования диалектико-материалистического мировоззрения студентов медицинского вуза в процессе преподавания профильных дисциплин // Преподавание философии и профиль вуза. Тезисы докладов краевой научно-методической конференции. Красноярск, 1984. С. 138–139 (В соавторстве с *В.Е. Никитиным*).

1985

21. Типы диалектического отрицания в процессе развития // Понятие развития и актуальные проблемы теории социального прогресса. Тезисы конференции. Пермь, 1985. С. 114–116.

22. Семинарские занятия по курсу марксистско-ленинской философии (Исторический материализм). Учебно-методические материалы для подготовки и проведения занятий. Курск, 1985. 90 с. (В соавторстве с *В.Е. Никитиным*, *В.М. Файтельсоном*).

23. Изучение стрессовых состояний в профессиональной деятельности аптечных работников. Курск, 1985. 9 с. Депонировано во ВНИИМИ МЗ СССР № Д-98-246-85. Библиографическое описание и реферат: «Медицинский реферативный журнал». Разд. XXII. 1985. № 10. С. 6 (В соавторстве с *И.М. Раздорской*, *И.П. Павликом*).

24. К проблеме взаимосвязи научного и практического познания в идеологической работе // Проблемы внедрения результатов научных исследований в практику идейно-воспитательной работы в трудовых коллективах. Тезисы докладов и выступлений научно-технической конференции. Уфа, 1985. С. 35–36.

25. Контроль как средство управления учебным процессом // Адаптация студентов к вузовским условиям. Методические указания. Курск, 1985. С. 9–10 (В соавторстве с *В.Е. Никитиным*).

1986

26. Удовлетворённость трудом как фактор профессиональной адаптации специалистов-провизоров. Курск, 1986. 11 с. Депонировано во ВНИИМИ МЗ СССР № Д-10083-85. Библиографическое описание и реферат: «Медицинский реферативный журнал». Разд. XXII. 1986. № 1. С. 4 (В соавторстве с *И.М. Раздорской, И.П. Павликом, Т.П. Лобовой, О.П. Сырицей*).

27. Изучение причин текучести фармацевтических кадров среднего звена. Курск, 1986. 15 с. Депонировано во ВНИИМИ МЗ СССР № Д-10519-85. Библиографическое описание и реферат: «Медицинский реферативный журнал». Разд. XVI. 1986. № 5. С. 55 (В соавторстве с *В.Л. Базарным, Т.В. Резцовой*).

28. О методологической культуре практического социального действия // Общее и особенное в методологии социальных исследований. Л., изд-во Ленинградского ун-та, 1986. С. 164–173.

29. Поиск продолжается [Рец. на кн.: *Яли И.А.* Развенчанное самосознание. Критический очерк философии Бруно Бауэра. Воронеж, 1985] // Книжное обозрение. 1986. № 31. С. 3.

30. [Рец. на кн.:] *Яли И.А.* Развенчанное самосознание. Критический очерк философии Бруно Бауэра. Воронеж, 1985 // Философские науки. 1986. № 6. С. 174–176 (В соавторстве с *В.И. Чушовым*).

31. Примерная программа философских проблем медико-биологических дисциплин // Философские вопросы медико-биологических и химико-фармацевтических дисциплин. Методические указания для преподавателей. Курск, 1986. С. 13–21 (В соавторстве с *В.Е. Никитиным, В.Ю. Крамаренко*).

32. Примерная программа социально-философских проблем химической науки и технологии // Там же. С. 33–43.

33. Примерная программа социально-философских вопросов кибернетики и информатики // Там же. С. 45–49.

34. Программа специального курса «Основы этики и деонтологии врачебного дела» // Там же. С. 73–77.

35. Основные направления формирования мировоззренческой и методологической культуры студентов в учебном процессе на профильных кафедрах. Курск, 1986. 36 с. (В «соавторстве» с *Н.С. Степановым*).

1987

36. Практическое мышление и его особенности в условиях коллективной деятельности // Социально-психологические аспекты организованности коллектива школьников и студентов. Межвузовский сборник научных трудов. Курск, 1987. С. 28–36.

1988

37. Семинарские занятия по курсу марксистско-ленинской философии (Диалектический материализм). Учебно-методические рекомендации для подготовки, проведения занятий и самостоятельной работы студентов. Курск, 1988. 132 с. (В соавторстве с *В.Е. Никитиным, В.М. Файтельсоном*).

38. Особенности и возможности практического познания // Мировоззрение в системе общественного сознания. Тезисы Всесоюзной конференции. Ч. I. Воронеж, 1988. С. 81–83.

39. Мемориал совести [О памятнике жертвам сталинских репрессий] // Огонёк. 1988. № 37. С. 29.

40. В квартирантах у истории. Памятники Курской земли // Курская правда. 1988. 14 сентября. № 212. С. 2.

41. Буржуазный скептицизм в этике и социологии культуры: критический анализ аргументов и выводов // О ценностях подлинных и мнимых. Межвузовский сборник научных трудов. Курск, 1988. С. 11–20.

1989

42. Творческая природа практического познания // Молодёжь и творчество: социально-философские проблемы. Ч. 2. Методологические вопросы творчества (Тезисы выступлений участников VIII Всесоюзных философских чтений молодых учёных). М., 1989. С. 70–73.

43. Антигуманизм феномена паранауки // Тезисы докладов региональной учебно-методической конференции «Проблемы совершенствования атеистического и гуманистического воспитания в условиях перестройки высшего медицинского образования и здравоохранения». Воронеж, 1989. С. 71–73.

44. Поиски краеведов [Рец. на кн.: *Николаенко А.Г.* К тайнам истории. Воронеж, 1989; *Пряхин А.Д.* Археология ... Наследие. Воронеж, 1989] // Курская правда. 1989. 30 сентября. № 225. С. 4.

45. Гносеология практики: эскиз проблематики // Всесоюзная научно-практическая конференция «Диалектика. Перестройка. Человек». Тезисы докладов. Ч. I. Минск, 1989. С. 49–51.

46. Роль отрицательных результатов в научном познании и практической жизни // Проблемы методологии науки и формирования научного мышления. Сборник научных трудов. Курск, 1989. С. 133–145.

1990

47. Оценка престижа труда провизора // Фармация. 1990. № 1. С. 61–62 (В соавторстве с *И.М. Раздорской, И.Е. Кулешовой, Л.Н. Александровой*).

48. Практическое познание как философско-методологическая проблема // Философские науки. 1990. № 3. С. 117–122.

49. Профессиональный стиль мышления провизора (теоретический и конкретно-социологический аспекты) // Социология в медицине: теоретические и научно-практические аспекты (Тезисы докладов на международной конференции. Кобулет, 20–24 апреля 1990 г.). Вып. 3. М., 1990. С. 173–175.

50. Интеллект политика: нравственные параметры // Этика и социология политической деятельности (Тезисы к симпозиуму). Владимир, 1990. С. 173–175.

51. И.Е. Забелин и Д.Я. Самоквасов: моменты сотрудничества // Научные чтения к 170-летию И.Е. Забелина [в Государственном Историческом музее]. М., 1990. С. 3–5.

52. Гуманизм как принцип научного и практического познания // Всесоюзная научная конференция «Философские и социальные проблемы гуманизации науки, техники и инженерного образования». Тезисы докладов. Сумы, 1990. С. 70–71.

53. Без языка? [О курском говоре] // Курская правда. 1990. 8 июля. № 155. С. 2.

54. Чувствовать себя первооткрывателем: история отчего края // Политический диалог. Курск, 1990. № 17 (1071). С. 13–18 (В соавторстве с *В.Ф. Бахмутом*).

55. Профессионал и любитель как субъекты практики // Идеология и перестройка (Республиканская научно-практическая конференция. Тезисы докладов). Витебск, 1990. С. 131–132.

56. Интеллект практика и качество предметной деятельности // Общефилософские проблемы теории и методологии качества деятельности. Тезисы докладов Всесоюзной научной конференции «Качество деятельности в механизме общественного прогресса». Омск, изд-во Омского ун-та, 1990. С. 49–51.

1991

57. Практическое знание // Социальная сила знания. Минск, изд-во «Университетское», 1991. С. 24–35.
58. Д.Я. Самоквасов: заповіт археолога // Археологія. 1991. № 1. С. 98–108.
59. [Рец. на кн.:] Отрицание и полагание. Киев, 1990 // Философские науки. 1991. № 5. С. 189–190 (В соавторстве с Ю.А. Хариным).
60. Вклад Д.Я. Самоквасова в изучение и охрану древностей Полтавской губернии // 100-річчя Полтавського краєзнавчого музею. Матеріали ювілейної наукової конференції. Ч. II. Археологія Полтавщини. Полтава, 1991. С. 12–17.
61. Искатели кладов // Летопись. Вып. 4. Курск, 1991. С. 4–5.
62. На пути из Ленинграда в Петербург // Медик. Курск. 1991. 11 июля. № 23. С. 2.
63. Перечень археологических исследований Д.Я. Самоквасова, составленный им самим в 1910 – 1911 гг. [Публикация, комментарий] // Археология и история юго-востока Руси. Тезисы конференции. Курск, 1991. С. 4–8.
64. Первые страницы истории курской археологии (А.И. Дмитриуков и Д.Я. Самоквасов) // Там же. С. 95–97.
65. Практическое значение гуманитарного знания // Гуманитарное знание: сущность и функции. Межвузовский сборник. СПб., изд-во Санкт-Петербургского ун-та, 1991. С. 56–69 (В соавторстве с З.С. Алябьевой).
66. Личностное познание как феномен практики // Мышление и субъективный мир. Сборник научных трудов. Ярославль, изд-во Ярославского ун-та, 1991. С. 90–93.
67. Теоретические аспекты профессионального мышления провизоров // Актуальные вопросы фармацевтической науки и практики (Тезисы докладов научно-практической конференции, посвящённой 25-летию фармацевтического факультета КГМИ). Курск, 1991. С. 94–95 (В соавторстве с И.М. Раздорской).
68. Вопросы теории и методики в археологических трудах Д.Я. Самоквасова // Очерки истории русской и советской археологии / Сост. и отв. ред. А.А. Формозов. М., Ин-т археологии РАН, 1991. С. 25–50.

1992

69. Микола Макаренко та Дмитро Самоквасов: зустріч на терені вивчення старожитностей України // Червоний промінь. Суми. 1992. № 5. С. 6–7 (В соавторстве с В.Б. Звагельским).
70. Практический разум как категория философии и психологии // Мышление и общение в практической деятельности. Материалы межвузовской научно-практической конференции. Ярославль, изд-во Ярославского ун-та, 1992. С. 93–95.
71. Этика в негражданском обществе (памяти В.А. Блюмкина) // Этика гражданского общества. Тезисы докладов Всероссийской научно-теоретической конференции. Владимир, 1992. С. 101–103.
72. Практическая онтология творческого познания // Творчество как онтологическая проблема. Тезисы докладов межвузовской научной конференции. Пермь, 1992. С. 35–36.
73. Первый опыт массового учёта археологических памятников в России (анкета Д.Я. Самоквасова 1872–1873 гг. и её результаты) // Российская археология. 1992. № 1. С. 255–264.
74. «Москва. Девичье поле. Архив. Профессору Д.Я. Самоквасову...» // Московский журнал. 1992. № 7. С. 52–58.
75. Становление археологической методологии и методики в России (Вклад А.С. Уварова и Д.Я. Самоквасова) // Теория и методика исследования археологических

памятников лесостепной зоны. Тезисы докладов научной конференции. Липецк, 1992. С. 9–12.

76. А.И. Дмитриуков — первый курский археолог и этнограф // Архивная находка. Тезисы выступлений на научно-практических чтениях. Вып. 1. Курск, 1992. С. 25–29.

1993

77. Эпизоды истории русской археологии (К 150-летию со дня рождения Д.Я. Самоквасова) // Российская археология. М., 1993. № 1. С. 221–235.

78. Д.Я. Самоквасов — историк русского государства и права (К 150-летию со дня рождения) // Государство и право. 1993. № 2. С. 114–120.

79. Д.Я. Самоквасов — историк, археолог, архивист // Вопросы истории. 1993. № 3. С. 177–183.

80. Д.Я. Самоквасов: эскиз археологического наследия // Проблемы истории отечественной археологии. Тезисы докладов конференции. СПб., 1993. С. 21–23.

81. Д.Я. Самоквасов: эскиз творческого наследия // Слов'яни і Русь у науковій спадщині Д.Я. Самоквасова. Матеріали історико-археологічного семінару, присвяченого 150-річчю від дня народження Д.Я. Самоквасова (Новгород-Сіверський). Чернігів, «Сіверянська думка», 1993. С. 7–9.

82. Не менее Шлимана славен... Профессор Д.Я. Самоквасов и Курский край // Городские известия. 1993. 21 августа. № 120–121. С. 4.

83. Образок с изображением святого князя // Молодая гвардия. 1993. 13 февраля. С. 3 (Под псевдонимом С. Раменский).

84. Крест нательный бронзовый с эмальями // Молодая гвардия. 1993. 12 июня. № 65–66. С. 4 (Под псевдонимом С. Раменский).

85. Культурология: методический мутант или законная наследница философии? // Тезисы Всероссийской конференции «Проблемы и перспективы развития культурологии в вузах России». Вып. 1. Ростов-на-Дону, 1993. С. 14–18.

86. Уровни познания циклических процессов в природе и обществе // Циклические процессы в природе и обществе (Материалы международной конференции). Ставрополь, изд-во Ставропольского ун-та, 1993. С. 67–68.

87. Историография провинциальных древностей (эскиз периодизации применительно к юго-востоку России) // Археология и история юго-востока Древней Руси (Материалы научной конференции). Воронеж, изд-во Воронежского ун-та, 1993. С. 91–93.

1994

88. Социально-философская методология 1990-х: поход за пределы науки // Международная научно-практическая конференция «Философия социального действия и перспективы демократии». Ч. 1. Методология социального действия в экстремальных условиях общественного развития. Минск, 1994. С. 7–9.

89. Философская культура медицины. Программа кандидатского экзамена по философии для аспирантов и соискателей. Курск, 1994. 29 с. (В соавторстве с В.Е. Никитиным, В.Ю. Крамаренко).

90. С.А. Фёдоров (1860–1934) — выдающийся учёный и инженер, организатор текстильной промышленности России — липецкий уроженец // История — философия — культура. Первые историко-философские чтения, посвящённые 40-летию Липецкой области. Тезисы докладов и сообщений. Липецк, 1994. С. 42–43.

91. Древности для музея // Городские известия. 1994. 27 января. № 9. С. 5.

92. Практичен ли гуманизм? // *Человековедение: гуманистические и гуманитарные ориентации в образовании. Тезисы докладов Всероссийской научной конференции.* Курск, 1994. С. 251–253.

93. **Практическое познание. Философско-методологические очерки.** Воронеж, изд-во Воронежского ун-та, 1994. 232 с.

Рец.: *Гоголев Б.П.* Гуманизация и гуманитаризация образования: вклад курских учёных. Краткий обзор основных работ 90-х годов // *Педагогический поиск.* Курск. 1997. № 6. С. 11.

94. Культурологические ориентиры профессиональной подготовки провизоров // *Современные проблемы подготовки специалистов фармацевтического профиля. Материалы конференции по научным основам учебного процесса.* Курск, 1994. С. 59–61 (В соавторстве с *И.М. Раздорской*).

95. 150-летие со рождения Д.Я. Самоквасова. Юбилейные мероприятия // *Российская археология.* 1994. № 4. С. 244–246.

96. Научные конференции, посвящённые Д.Я. Самоквасову // *Архив русской истории.* Вып. 4. М., «Археографический центр», 1994. С. 234–237.

97. Клио в объятиях краеведов (Начало Курска: мифы, факты, гипотезы) // *Городские известия.* 1994. 17 мая. № 53. С. 3.

Рец.: *Рязанов Н.В.* Слово в защиту краеведов... // *Городские известия.* 1994. 25 июня. № 69. С. 2.

98. Историческое «уравнение с двумя неизвестными»: когда родился Феодосий Печерский и сколько лет он прожил на Курской земле? // *Городские известия.* 1994. 2 августа. № 83. С. 3, 6.

Рец.: *Баскевич И.З.* О Феодосии Печерском, писателе // *Городские известия.* 1994. 16 августа. № 89. С. 1, 3.

Склярук В.И. Ещё раз о Феодосии Печерском // *Городские известия.* 1994. 10 сентября. № 100. С. 6.

Рязанов Н.В. Другой вариант решения «исторического уравнения» // *Городские известия.* 1994. 20 августа. № 91. С. 5.

Солодкин Я.П. Загадка остаётся загадкой // *Городские известия.* 1994. 10 ноября. № 125. С. 4.

99. К.П. Сосновский и его археологические работы в Посеймье // *Проблеми ранньослов'янської і давньоруської археології Посейм'я. Матеріали наукової конференції, присвяченої 900-річчю Вира – Білопілья.* Білопілья, 1994. С. 56–57.

100. Технология как форма научно-практического знания // *Новые технологии в учебном процессе медицинского вуза (Опыт работы Курского медицинского университета).* Курск, 1994. С. 73–74.

101. Практическое познание как философско-методологическая проблема. Автореферат диссертации ... доктора философских наук. СПб., 1994. 32 с.

Рец.: *Хроленко А.Т.* // *Городские известия.* 1995. 29 августа. № 103. С. 2;

Москвичев Л.Н. О динамике защиты диссертаций // *Бюллетень Высшего аттестационного комитета Российской Федерации.* 1996. № 6. С. 29.

102. [Рец на кн.:] *Щёголев О.* Хрестоматия для провинциального юношества по истории города Рыльска. Курск, 1994 // *Городские известия.* 1994. 11 октября. № 113. С. 5.

103. Возраст личности и история общества: новое прочтение курской биографии Феодосия Печерского // *Проблемы исторической демографии и исторической географии Центрального Черноземья. Сборник научных докладов IV межвузовской конференции.* М. – Курск, 1994. С. 21–29.

104. Д.Я. Самоквасов как друг и сотрудник археологов Уваровых // *Уваровские чтения-II.* (Муром, 1993). М., 1994. С. 52–57.

105. Українська археологія у листуванні Д.Я. Самоквасова // Археологія. Київ. 1994. № 1. С. 115–131.

1995

106. Разведчик туманного прошлого: Ю.А. Липкингу — 90 лет // Курская правда. 1995. 25 января. С. 4.

107. Феномен практического познания // Природа и дух: мир философских проблем. Учебно-научное пособие. В 2 кн. Кн. 2. Виды и формы освоения бытия. СПб., изд-во Санкт-Петербургского Аграрного ун-та, 1995. С. 142–164.

108. Союз двух муз: курские древности в стихах Сергея Раменского и рисунках Ольги Даниловой // Городские известия. 1995. 16 марта. № 29. С. 7 (Псевдоним: *Сергей Раменский*; в соавторстве с *О.Н. Енуковой*).

109. Философия и методология без науки // Наука и философия на рубеже тысячелетий: перспективы и горизонты. Тезисы докладов и выступлений на Всероссийской научной конференции. Курск, 1995. С. 71–73.

110. Страда археологов // Городские известия. 1995. 15 июля. № 84. С. 5.

111. Новые книги по истории Курска // Городские известия. 1995. 7 сентября. № 107. С. 4–5; 10 октября. № 121. С. 5 [Под псевдонимом: *С. Фёдоров*].

112. Последний романтик краеведческой археологии (К 90-летию со дня рождения Ю.А. Липкинга) // Российская археология. 1995. № 3. С. 213–219.

113. Последний романтик курской археологии [Ю.А. Липкингу] // Городские известия. 1995. 31 октября. № 130. С. 4–5.

114. «Свои» и «чужие»: межэтнические оценки с точки зрения культурологии и педагогики // Состояние и перспективы учебно-методической работы с иностранными студентами в медицинском вузе (Материалы научно-практической конференции). Курск, 1995. С. 26–29.

115. Мудрость, глупость и хитрость как социально-философские категории // Философия. История. Культура. Книга для высших и средних учебных заведений. Курск, 1995. С. 307–315.

116. «Поступающее мышление»: рассуждение на заданную М.М. Бахтиным тему // М.М. Бахтин и гуманитарное мышление на пороге XXI века. Тезисы III Саранских международных Бахтинских чтений. В 2 ч. Ч. I. Саранск, изд-во Саранского ун-та, 1995. С. 135–137.

117. Курский дебют П.С. Рыкова как археолога-полевика // Сеймские берега. Курск, 1995. № 3–4. С. 17–18.

118. «Куреськъ на Тускоре»: происхождение названия и возраст города // Городские известия. 1995. 14 ноября. № 135. С. 3.

119. Деснинская экспедиция М.В. Воеводского и её вклад в археологическое изучение Курского края // Деснинские древности. Сборник материалов межгосударственной научной конференции, посвящённой памяти Ф.М. Заверняева. Брянск, 1995. С. 12–15.

120. На пути изучения древностей Украины: сотрудничество Д.Я. Самоквасова и Н.Е. Макаренко // Полтавський археологічний збірник. Т. 3. Археологічні дослідження на Полтавщині 1994 р. Полтава, Центр охорони та дослідження пам'яток археології, 1995. С. 191–198.

1996

121. Редакция и предисловие; раздел: «Охрана и использование культурного наследия. Культура российской провинции. Курск и его округа в прошлом и настоящем» // *Зыкина Е.Б.* Культурология. Учебный курс для студентов медицинского университета. Курск, 1996. С. 3–4; 132–133.

122. Учебник умной жизни [Рец. на кн.: *Хроленко А.Т.* Самоменеджмент: для тех, кому от 16 до 20. М., «Экономика», 1996] // Городские известия. 1996. 14 марта. № 32. С. 7.
123. Этноним «северяне» и его историко-географические особенности в Курском Посеймье // Проблемы исторической демографии и исторической географии Центрального Черноземья и Запада России. Сборник тезисов V международной конференции. М. – Брянск, изд-во Брянского пед. ун-та, 1996. С. 26–29.
124. Обречённый арьергард: курские краеведы 1920-х – 1930-х годов и разгром провинциальной археологии в Советской России // Юг России в прошлом и настоящем: история, экономика, культура. Материалы региональной научно-практической конференции. Белгород, изд-во Белгородского пед. ун-та, 1996. С. 4–6.
125. Критика вненаучного разума — основной вопрос философии постмодернизма // Человек в научной и философской картине мира XXI века. Тезисы докладов и выступлений Всероссийской научной конференции. Курск, изд-во Курского педагогического ун-та, 1996. С. 14–16.
126. Феномен кладоискательства на юге России в предыстории славянской археологии // Славяне и их соседи. Тезисы XV конференции. Миф и история. Происхождение и ранняя история славян в общественном сознании позднего средневековья и раннего Нового времени. М., Ин-т славяноведения и балканистики РАН, 1996. С. 55–58.
127. Н.К. Рерих как археолог и дальнейшие судьбы российских древностей // Мир через культуру. Материалы областной общественно-научной конференции, посвящённой 60-летию пакта Рериха. Курск, изд-во Духовного центра Рерихов, 1996. С. 55–57.
128. Его уроки не забудутся [Рец. на кн.: *Фроянов И.Я., Юдин Ю.И.* Русский былинный эпос. Курск, 1995] // Городские известия. 1996. 25 июня. № 77. С. 3.
129. Юбилей Д.Я. Самоквасова // Сумська старовина. Сумы, 1996. С. 9–11.
130. Вы просили — мы откликнулись [Рец. на кн.: *Курский край в истории Отечества.* Курск, 1996] // Городские известия. 1996. 27 июля. № 94–95. С. 7–8 (В соавторстве с *А.В. Зориным*).
131. Нитки от «красного пояса»? [О проекте краеведческого словаря-справочника «Курск»] // Городские известия. 1996. 26 сентября. № 123. С. 3.
132. История Курска на славянском конгрессе // Городские известия. 1996. 22 октября. № 124. С. 8.
133. Философское «рагу» [Рец. на кн.: *Философия. История, Культура.* Курск, 1995] // Курская правда. 1996. октября. С. 3.
- 134. Метод практики: природа и структура. Курск, изд-во Курского медицинского ун-та, 1996. 132 с.**
135. Редакция; Предисловие; Главы: 1. «Зачем и как изучать философию студенту-медику»; 4. «Природа и экология. Глобальные проблемы человечества»; 9. «Познание и мышление, логика и интуиция»; 10. «Наука и её методология»; 12. «Великие мыслители Нового времени»; 27. «Историческое начало города Курска. Культурные традиции Курского края» // Основы философии и культурологии. Учебное пособие для иностранных студентов, обучающихся в России. Курск, изд-во Курского медицинского ун-та, 1996. 130 с.
136. Археологический почин курского учителя А.И. Дмитрюкова в 1820 – 1830-е годы // Российская археология. 1996. № 4. С. 177–184.
137. Образ змея-дракона в эпической мифологии и его археологическая реплика — зооморфные остроконечники из круга дружинных древностей Восточной Европы // Юдинские чтения – 96. Курск, изд-во Курского педагогического ун-та, 1996. С. 45–52.
138. Основные направления торговых связей Курской земли в X–XIII веках // Торговля Курского края с древнейших времён до начала XX века. Сборник статей и

материалов. Курск, изд-во Комитета по культуре и искусству администрации Курской области, 1996. С. 12–34 (В соавторстве с *В.В. Енуковым*).

139. Подвиг во имя христианских идеалов: образец св. Феодосия Печерского (новая хронология) // Святой князь Михайло Чернігівський та його доба. Матеріали церковно-історичної конференції. Чернігів, «Сіверянська думка», 1996. С. 67–69.

140. Определение степени сформированности профессионального мышления выпускников в процессе государственных экзаменов // Актуальные вопросы медицинской науки (Сборник научных трудов, посвящённый 60-летию КГМУ). Курск, изд-во Курского медицинского университета, 1996. С. 734–736 (В соавторстве с *И.М. Раздорской, В.Л. Базарным, Г.Н. Шустовой*).

141. Проблемы расширения сферы профессиональной деятельности провизоров в условиях рыночной экономики // Там же. С. 736–738 (В соавторстве с *И.М. Раздорской, Г.Н. Шустовой*).

142. Разнотипность интеллекта как проблема философии и педагогики (в творческом наследии М.М. Бахтина) // Там же. С. 758–760.

1997

143. Этнографические материалы в научном наследии археолога Д.Я. Самоквасова // Развитие культуры в каменном веке. Краткое содержание докладов на Международной конференции, посвященной 100-летию Отдела археологии МАЭ. СПб., Музей антропологии и этнографии имени Петра Великого (Кунсткамера), 1997. С. 164–165.

144. Курское Посеймье в «Поучении» Владимира Мономаха // Россия и Украина на пороге XXI века. Пути сочетания национальных интересов и братского взаимодействия (Тезисы докладов и сообщений международной конференции. Ч. «История и историография. Общность исторических судеб и сотрудничество славянских народов»). Воронеж, Центрально-Чернозёмное книжное изд-во, 1997. С. 78–81.

145. Факультет разных вещей (Вспоминая истпед) // Городские известия. 1997. 18 марта. № 33. С. 5.

146. Апология практического разума // Человек — Философия — Гуманизм. Тезисы докладов и выступлений I Российского философского конгресса. В 7 тт. Т. 3. Онтология, гносеология, логика и аналитическая философия. СПб., изд-во Санкт-Петербургского ун-та, 1997. С. 421–423.

147. **Первооткрыватели курских древностей. Очерки истории археологического изучения южнорусского края. Вып. I. Предпосылки и становление региональной историографии.** Курск, изд-во Курского медицинского ун-та, 1997. 136 с.

148. **Первооткрыватели курских древностей. Очерки истории археологического изучения южнорусского края. Вып. II. «Золотой век» губернского краеведения: 1860–1910-е годы.** Курск, изд-во Курского медицинского ун-та, 1997. 140 с.

149. Курских древностей судьбы [Интервью в связи с выходом книги «Первооткрыватели курских древностей»] // Городские известия. 1997. 14 августа. № 94. С. 5.

150. «Курескъ на Тускоре»: к вопросу о происхождении летописного города // Труды VI Международного Конгресса славянской археологии. Т. 2. Славянский средневековый город. М., изд-во «Фонд археологии», 1997. С. 261–271 (В соавторстве с *Ю.Ю. Моргуновым*).

151. [Соредакция]; Предисловие (в соавторстве с *А.Е. Кедровским, А.Т. Хроленко*); статья: Имя города Курска: историко-археологические материалы к этимологии // Курские тетради. Курск и куряне глазами учёных. Тетрадь первая. Курск, изд-во Курского педагогического ун-та, 1997. С. 3–10, 11–22.

152. «Северяне от кривичей»: новгородско-курские параллели как примечание к летописной формуле // Прошлое Новгорода и Новгородской земли. Материалы научной конференции. Новгород, изд-во Новгородского ун-та им. Ярослава Мудрого, 1997. С. 33–38.

153. Антураж княжеских съездов на Руси: замечания по культурно-исторической семантике // Любецький з'їзд князів 1097 року в історичній долі Київської Русі. Материалы міжнародної наукової конференції, присвяченої 900-літтю з'їзду князів Київської Русі у Любечі. Чернігів, «Сіверянська думка», 1997. С. 20–23 (В соавторстве с *А.С. Щавелёвым*).

154. Дмитрюков А.И.; Рыков П.С.; Самоквасов Д.Я.; Самсонов В.И.; Соловьев Л.Н. // Курск. Краеведческий словарь-справочник. Курск, 1997. С. 119; 340; 342–344.

155. [С.Н. Ефременко] // Курск (Документы. Воспоминания. Статьи). Курск, изд-во КГМУ, 1997. С. 97–98.

1998

156. Рыцарь в мантии [К 60-летию профессора А.Т. Хроленко] // Курская правда. 1998. 1 января. № 1. С. 2.

157. **Историк Русской земли. Жизнь и труды Д.Я. Самоквасова. Курск, изд-во Курского гос. медицинского ун-та, 1998. 286 с., ил.**

Рец.: Булат В. Книга о Д. Самоквасове // Сумська старовина. Науковий журнал з історії та культури України. №№ V–VI. Суми, Видання Сумського державного університету, 1999. С. 208–209;

Лантева Т.А., Эскин Ю.М. Книга о выдающемся археологе и архивисте // Отечественная история. 2000. № 6. С. 186–187.

Бердинских В.А. // Вопросы истории. 2001. № 8. С. 159–160.

158. Левобережье Днепра в IX–XI вв. как культурно-политический феномен // Проблемы исторической демографии и исторической географии Центрального Черноземья и Запада России. Липецк, изд-во Липецкого гос. педагогического ин-та, 1998. С. 11–13.

159. Становление археологического интереса в России XVII века (ранние находки древностей в районе Курска в отражении приказного делопроизводства) // Российская археология. 1998. № 2. С. 188–194.

160. Воевода Претич и войско Днепровского Левобережья в событиях печенежской войны 968 г. // Материалы международной научно-практической конференции «Юг России в прошлом и настоящем: история, экономика, культура». Белгород, изд-во Белгородского гос. ун-та, 1998. С. 14–16.

161. **Историки Курского края. Биографический словарь. Курск, изд-во Курского гос. педагогического ун-та, 1998. 122 с., ил. (История Курского края. Вып. 1)** (В соавторстве с *А.В. Зориним, С.А. Остроуховым, Г.Ю. Стародубцевым*).

Рец.: Бахмут В. Летописцы родного края // Курская правда. 1998. 10 июля. С. 13.

162. Труд, игра, познание // Кубанские научные беседы. [Вып. 1]. Трудовое воспитание младших школьников. Курск, изд-во Курского гос. педагогического ун-та, 1998. С. 3–16.

163. Технология как форма знания и практики // Кубанские научные беседы [Вып. 2]. Компьютерные технологии образования. Курск, изд-во Курского гос. пед. ун-та, 1998. С. 3–6.

164. [Рец. на кн.:] *А.А. Формозов*. Классики русской литературы и историческая наука // Вопросы истории. 1998. № 5. С. 156–158.
165. Древнерусский Курск: предпосылки и период становления города // Курские тетради. Курск и куряне глазами учёных. Тетрадь вторая. Курск, изд-во Курского пед. ун-та, 1998. С. 3–25.
- Рец.: *Воробьёв В.* Курские богатые тетради // Городские известия. 1998. № 147. 8 декабря. С. 7.
166. Курск и куряне в научной литературе // Там же. С. 68–71.
167. Курск в контексте летописного эпизода 1139 г. // Текст: этнокультурный аспект (Материалы конференции). Славянск-на-Кубани, изд-во Курского гос. пед. ун-та, 1998. С. 123–124.
168. Гносеология фольклора (Постановка проблемы на примере историографии и археологии) // Фольклор и мировая культура. Тезисы докладов научной конференции «Юдинские чтения – 98» (г. Курск, 12 февраля 1998 г.). Курск, изд-во Курского гос. пед. ун-та, 1998. С. 83–87.
169. «Земля, мне близкая...» Историк Д.Я. Самоквасов и Курский край // Порубежье. Литературный альманах. № 1 (3). Курск, 1998. С. 126–128.
170. Много у «Курска» достоинств. Но не о них разговор... [Рецензия на кн.: Курск. Краеведческий словарь-справочник. Курск, 1997] // Городские известия. 1998. 17 октября. № 125. С. 4–5.
- Рец.: *Бочаров А.[Н.]* Не умаляя главного // Городские известия. 1999. 16 января. № 5. С. 5.
171. Курское краеведческое общество 1920-х гг. и его археологические работы // Очерки истории отечественной археологии. Вып. 2. Сост. *А.А. Формозов*. Отв. ред. *А.А. Формозов, И.С. Каменецкий*. М., изд-во «Богородицкий печатник», 1998. С. 187–213.
172. Глава 17. Научное и практическое познание // Философия. Учебное пособие в 3 кн. Кн. 1. История философии, философия бытия, философия познания. СПб., «Химиздат», 1998. С. 254–266.
173. *С.П. Щавелёв* [Из кн.: Практическое познание. Воронеж, 1994] // Философия. Учебное пособие в 3 кн. Кн. 3. Хрестоматия, словарь терминов. СПб., «Химиздат», 1998. С. 127.
174. Разработка методики мониторинга фармацевтического мышления при проведении экзаменационного контроля // Оптимизация учебно-воспитательного процесса в медицинском университете в современных условиях (Материалы научно-методической конференции. Сентябрь 1998 г.). Курск, изд-во Курского гос. мед. ун-та, 1998. С. 120–121 (В соавторстве с *И.М. Раздорской, В.Л. Базарным, Г.Н. Шустовой*).
175. Д.Н. Анучин и Д.Я. Самоквасов: моменты научного сотрудничества // Интеграция археологических и этнографических исследований. Материалы VI международного научного семинара, посвящённого 155-летию со дня рождения Д.Н. Анучина. Ч. II. Омск, изд-во Омского ун-та, 1998. С. 130–132.

1999

176. Клады куфических монет в Курском Посеймье // Археология Центрального Черноземья и сопредельных территорий. Тезисы докладов научной конференции. Липецк, изд-во Липецкого гос. пед. ин-та, 1999. С. 155–159.
177. Непредсказуемое наше прошлое... [Рец. на кн.: История. Учебное пособие / Под ред. *П.И. Острикова*. Ч. 1–2. Курск, изд-во Курского гос. пед. ун-та 1998] // Городские известия. 1999. № 12. 2 февраля. С. 6.

178. А чиновники ловят мух... [Рец. на кн.: Археологическая карта России. Курская область. Ч. 1. Автор-составитель *А.В. Кашкин*. М., 1998] // Курский вестник. 1999. № 18. С. 4.
179. Компас далёких веков [Рец. на кн.: Археологическая карта России. Курская область. Ч. 1. Автор-составитель *А.В. Кашкин*. М., 1998] // Курская правда. 1999. 6 апреля. № 58. С. 3.
180. «Философский пароход» опять под загрузкой? // Поиск. Еженедельная газета научного сообщества. 1999. № 34. 27 августа. С. 4 (В соавторстве с *Б.Ф. Сикорским, В.И. Колядко, Б.Н. Королёвым*).
181. Дело об издании учебного пособия А.Н. Илиади «Введение в марксистско-ленинскую философию» (1969–1970 гг.) // Вторые Илиадиевские чтения. Тезисы докладов и выступлений международной научной конференции (г. Курск, 5 мая 1999 г.). Курск, изд-во Курского гос. пед. ун-та, 1999. С. 7–9.
- Рец.: *Гоголев Б.П.* Илиадиевские чтения (памяти известного философа) // Социально-гуманитарные знания. 1999. № 6. С. 297–298.
182. Основные направления изучения курской истории сегодня (с древнейших времен до XVII века) // Историко-культурное краеведение: вчера, сегодня, завтра. Материалы I научно-практической региональной конференции (г. Курск, 24–25 мая 1999 г.). Курск, изд-во Курского гос. пед. ун-та, 1999. С. 12–19.
183. Словарь курских историков: первый опыт и критерии составления // Там же. С. 61–62.
184. Повседневность, научность, специальность: проблемы соотношения рациональностей // Научная рациональность и структуры повседневности. Тезисы научной конференции. Санкт-Петербург. 22–23 ноября 1999 г. СПб., 1999. С. 24–26.
185. **Профессиональное мышление провизора. Курск, изд-во Курского гос. мед. ун-та, 1999. 101 с.** (В соавторстве с *И.М. Раздорской, Г.Н. Шустовой, Е.Ю. Коноревой*).
186. Местоположение древнего Курска // Исторический город в контексте современности. Материалы межрегиональной научно-практической конференции. Вып. IV. Секция «Историко-культурная и природная Среда исторического города. Археология. Экология». Нижний Новгород, Нижегородский гуманитарный центр, 1999. С. 10–15.
187. Первые находки останков курских мамонтов и окончательное открытие С.Н. Замятниным палеолита на Сейме // Археология Чернозёмного центра России: история исследований, историография. Материалы региональной научной конференции, посвящённой 100-летию со дня рождения С.Н. Замятнина. Воронеж, 1999. С. 19–23.
188. Находки и значение северных древностей в Курском Посеймье рубежа I и II тыс. н. э. // 60 лет кафедре археологии МГУ им. М.В. Ломоносова. Тезисы докладов юбилейной конференции. М., 1999. С. 246–249.
189. [Рец. на кн.:] *И.Т. Касавин*. Миграция. Креативность. Текст. Проблемы неклассической теории познания // Вопросы философии. 1999. № 12. С. 143–146.
190. Самоквасов Д.Я. // Энциклопедія Сумщини (материали). Вип. III. Діячі науки. Суми, Сумський державний університет, 1999. С. 75–77.
191. **Курск. История города от Средневековья к Новому времени: X–XVII века. Курск, изд-во «Учитель», 1999. 292 с.** («Курский край». Т. IV) (В соавторстве с *А.В. Зориним, А.И. Раздорским*).
- Рец.: *Бахмут В.Ф.* Откуда есть пошёл град Курск... Новая книга о начале Курска // Городские известия. 2001. 3 марта. № 25. С. 5.
192. Мера этничности летописных северян // Интеграция археологических и этнографических исследований. Сб. научных трудов / Под ред. А.Г. Селезнёва, С.С. Тихонова, Н.А. Томилова. Омск, 1999. 276 с.

193. Ю.И. Юдин как теоретик искусства // Юдинские чтения - 2000. Фольклор и национальная культура. Ч. I. Курск, изд-во Курского гос. педагогического ун-та, 2000. С. 3–7.

194. [Рец. на кн.:] *В.А. Бердинских*. Вятлаг. Киров, Кировская областная типография, 1998. 336 с. // Вопросы истории. 2000. № 1. С. 163–164.

195. Северяне «Повести временных лет» и формирование древнерусской народности // Проблемы славяноведения. Сб. научных статей и материалов. Вып. 1. Брянск, изд-во Брянского гос. пед. ун-та, 2000. С. 7–25.

196. Курск в XIII–XVI вв.: между Ордой, Литвой и Москвой // Население и территория Центрального Черноземья и Запада России в прошлом и настоящем. Материалы VII региональной научной конференции по исторической демографии и исторической географии, посвящённой 75-летию проф. В.П. Загоровского (1925–1994). Воронеж, «Центр духовного возрождения Чернозёмного края», 2000. С. 106–108.

197. Облик старого Рыльска на взгляд А.И. Дмитриюкова // Малые города России. Материалы II Всероссийской научно-практической конференции (1–3 июня 2000 г., г. Рыльск). Ч. I. Курск, Изд-во Курского гос. пед. ун-та, 2000. С. 48–50.

198. Курск и монголы: к истории города и его округа в XIII–XIV вв. // Курские тетради. Курск и куряне глазами учёных. Тетрадь третья. Курск, изд-во Курского гос. пед. ун-та, 2000. С. 3–31.

199. Курск и куряне в научной литературе (1998–2000 гг. издания) // Там же. С. 31–37.

200. Повседневность как новация современного философствования // Философия XX века: школы и концепции. Материалы научной конференции [к 60-летию философского факультета СПбГУ]. СПб., 2000. С. 135–137.

201. «Куры Тьмутороканя» в свете этимологии имени летописного города Курска // Словознавство. «Слово о полку Игоревім» та його епоха. Вип. I. Київ – Суми – Путивль, Видавництво Сумського державного університету, 2000. С. 71–73.

202. Летописный город Римов: на верхнем Псле или на нижней Суле он располагался? // Там же. С. 135–140.

203. Славянская археология в эпистолярном архиве Д.Я. Самоквасова (Письма В.Б. Антоновича) // Проблемы славяноведения. Сб. научных статей и материалов. Вып. 2. Брянск, изд-во Брянского гос. пед. ун-та, 2000. С. 206–214.

204. Понятие вненаучного познания // Третьи Илиадиевские чтения. Тезисы докладов и выступлений международной научной конференции. Курск, изд-во Курского гос. пед. ун-та, 2000. С. 42–43 (В соавторстве с *А.Ю. Бубновым*, *Е.Г. Гребенщиковой*).

205. [Ред.]; От редактора // *Хроленко А.Т.* Лингвокультуроведение. Пособие к спецкурсу по проблеме «Язык и культура». Курск, изд-во ГУИПП «Курск», 2000. С. 3–4.

2001

206. Внедрение новых информационных технологий в преподавание гуманитарных наук // Современные информационные технологии в образовании. Материалы учебно-методической конференции. 2 февраля 2001 г., г. Курск. Курск, изд-во Курского гос. мед. ун-та, 2001. С. 25–27.

207. Чёрная могила // Вопросы истории. 2001. № 2. С. 134–141 (В соавторстве с *А.С. Щавелёвым*).

208. Летописный город Римов на Верхнем Псле // Приложение в кн.: Чернышёв А.А., Чернышёв А.С. Верхний Псёл (река Псёл в Курской и Белгородской областях). Курск, изд-во Курского гос. пед. ун-та, 2001. С. 81–86.

209. Камерные погребения Гочевского некрополя на Верхнем Псле // Там же. С. 86–98 (В соавторстве с *А.С. Щавелёвым*).

210. Повседневность и ритуал: единство противоположностей? // Ритуальное пространство культуры. Материалы международного форума. СПб., Изд-во Санкт-Петербургского Философского общества, 2001. С. 321–324.

211. Летописная репутация Курского княжения // Городские известия. 21 августа. № 104. С. 3.

212. У начала русского монашества: св. Феодосий Печерский на пути из Курска в Киев (Уточнение хронологии) // Уваровские чтения-III. «Русский православный монастырь как явление культуры: история и современность». Материалы научной конференции, посвящённой 900-летию Муромского Спасо-Преображенского монастыря. Муром, 17–19 апреля 1996. Муром, 2001. С. 164–165.

213. Юрий Иванович // *Юдин Ю.И.* Записные книжки. Курск, изд-во Курского гос. пед. ун-та, 2001. С. 5–9 (В соавторстве с *А.Т. Хроленко, А.П. Садило*).

214. Славянская археология в эпистолярном архиве Д.Я. Самоквасова (Избранные письма польских, украинских, чешских корреспондентов) // Проблемы славяноведения. Сб. научных статей и материалов. Вып. 3. Брянск, изд-во Брянского гос. ун-та, 2001. С. 383–391.

215. Кафедра философии [КГМУ] // Достижения, проблемы, перспективы фармацевтической науки и практики. Материалы научной конференции, посвящённой 35-летию фармацевтического факультета Курского государственного медицинского университета. Курск, изд-во Курского гос. мед. ун-та, 2001. С. 35–36.

216. Фармация и философия (в судьбе преподавателя и методике обучения студентов) // Там же. С. 37–38.

217. «Вселенная» повседневности и другие по отношению к ней «миры» // Онтология возможных миров в контекстах классической и неклассической рациональности. Тезисы научной конференции. Санкт-Петербург. 14–16 ноября 2001 г. СПб., 2001. С. 103–105.

218. Курск на Ловати и Курск на Тускари: историко-археологический комментарий к топонимическому дубликату // Топонимия и диалектная лексика Новгородской земли. Материалы Международной научной конференции «Историческая топонимика Великого Новгорода и Новгородской земли», 13–15 ноября 2001 г. Великий Новгород, изд-во НовГУ им. Ярослава Мудрого, 2001. С. 83–90.

219. Сеймский путь (в системе международных коммуникаций Восточной Европы рубежа I и II тысячелетий н. э.) // Археологический сборник. Гнёздово. 125 лет исследования памятника. М., 2001 (Труды Государственного Исторического музея. Вып. 124). С. 145–158, илл.

2002

220. [Соредакция]; Предисловие [в соавторстве с *А.Т. Хроленко*]; Курск: происхождение имени летописного города // Курские тетради. Курск и куряне глазами учёных. Тетрадь четвёртая. Курск, изд-во Курского гос. педагогического ун-та, 2002. С. 3–10, 11–31.

221. Зооморфные острия с роменских памятников Курского Посеймья // Деснинские древности. Вып. 2. Материалы межгосударственной научной конференции «История и археология Подесенья», посвящённой памяти брянского археолога и краеведа Ф.М. Заверняева. Брянск, изд-во Брянского краеведческого музея, 2002. С. 93–97.

222. Вятичи и «семцы» в контексте военно-политической деятельности Владимира Мономаха // Там же. С. 190–198.
223. The annalistic legend about Kiy as a model of early state formation // 2-я Международная конференция “Иерархия и власть в истории цивилизаций”. Тезисы докладов. М.–СПб., 2002. С. 95.
224. **«Синяя птица» повседневности (Этюды к антропологии обыденного сознания). Курск, изд-во Курского гос. мед. ун-та, 2002. 125 с.**
225. Ещё раз о бронзовом идоле из Чёрной могилы // *Ruthenica*. Т. I. Київ, изд-во Института истории Украины НАН, 2002. С. 118–126.
226. Язык без истории — одно рычание // *Городские известия*. 22 июня. № 75. С. 6.
- Рец.: *Детков В.П.* Умный умника щадит... Ответ профессору философии С.П. Щавелёву // *Молодая гвардия*. Областная общественно-политическая газета. 2002. 8 августа. № 31. С. 1, 6.
227. Образ и слово новой веры: первые христианские древности в Курском Посеймье X–XI вв. // *Юдинские чтения – 2002. Слово и образ. Материалы Всероссийской научной конференции (Курск, 30 января 2002 г.)*. Курск, изд-во Курского гос. пед. ун-та, 2002. 151–158, ил. (В соавторстве с *А.С. Щавелёвым*).
228. Славяне и хазары: даннические отношения как индикатор потестарно-политического взаимодействия // *Проблемы славяноведения. Сб. научных статей и материалов*. Брянск, изд-во Брянского гос. ун-та, 2002. С. 5–14, илл.
229. Вербальное и визуальное в современной культуре и ситуация в образовании // *Сборник материалов научно-методической конференции (7–8 февраля 2002 г.)*. Курск, изд-во Курского гос. мед. ун-та, 2002. С. 147–149.
230. [Выступление на заседании редакционной коллегии и редакционного совета журнала:] «Незаконные раскопки и археологическое наследие России. Материалы круглого стола, проведённого редакцией и редколлегией журнала «Российская археология»» // *Российская археология*. 2002. № 4. С. 85–89.
231. Общее и особенное при освоении Русью Курского Посеймья // *Русский сборник. Сб. научных трудов, посвящённый 25-летию исторического факультета Брянского гос. университета имени академика И.Г. Петровского*. Брянск, изд-во БГУ, 2002. С. 14–35.
232. Курская тьма в составе Золотой Орды // *Социальная история российской провинции в контексте модернизации аграрного общества в XVIII–XX вв. Материалы международной конференции (май 2002 г.)*. Тамбов, изд-во Тамбовского гос. ун-та им. Г.Р. Державина, 2002. С. 232–236.
233. Клады арабского серебра в Курском Посеймье // *Клады: состав, хронология, интерпретация. Материалы тематической научной конференции*. Санкт-Петербург, 26–29 ноября 2002 г. СПб., СПбГУ, 2002. С. 144–149.
234. **Первооткрыватели курских древностей. Очерки истории археологического изучения южнорусского края. Вып. 3. Советское краеведение в провинции: взлёт и разгром (1920-е–1950-е гг.)**. Курск, изд-во Курского гос. мед. ун-та, 2002. 200 с.
235. Судьбы исторических древностей Южной России и их место в её провинциальной культуре XVII–XX веков (По материалам археолого-этнографического изучения Курского края). Автореферат диссертации на соискание учёной степени доктора исторических наук. Курск, изд-во Курского гос. медицинского ун-та, 2002. 41 с.
236. Предисловие // *Шинаков Е.А.* Образование древнерусского государства: сравнительно-исторический аспект. Брянск, изд-во Брянского гос. ун-та, 2002. С. 5–9.
237. Homo trivialis — человек обыденный в зеркале литературы и искусства // *Сборник работ 68-й итоговой научной сессии КГМУ и отделения медико-*

биологических наук Центрально-Чернозёмного научного центра РАМН. Ч. 2. Курск, 2002. С. 361–362.

238. В защиту Д.Я. Самоквасова // Вопросы истории. 2002. № 2. С. 174–175.

Рец.: *Б.Б. Лебедев*. Архив Самоквасова не сохранился // Вопросы истории. 2003. № 3. С. 174–175.

239. Викинги на юго-востоке Руси (по находкам скандинавских древностей на земле летописных северян) // I Северный Археологический конгресс. Новосибирск, 2002.

2003

240. Проблемы и задачи гуманитарного образования в медицинском университете // Сборник материалов научно-методической конференции 6–7 февраля 2003 г. Ч. 2. Курск, изд-во Курского гос. мед. ун-та, 2003. С. 37–39.

241. Вненаучное познание. Паранаука; Практическое познание: содержание, структура, функции // Философия и методология познания. Учебник для магистров и аспирантов / Под общ. и науч. ред. *В.Л. Обухова* и др. СПб., Фонд поддержки науки и образования в области правоохранительной деятельности «Университет», 2003. С. 254–271, 287–302.

242. **Феодосий Печерский — курянин // Преподобный Феодосий Печерский. Жизнеописание. М. – Курск, МГСУ «Союз», 2002. С. 72–155, 173–182; ил.**

243. Дракон в руках богатыря (Зооморфные остроконечники из круга дружинных древностей Восточной Европы I тыс. н. э.) // Уваровские чтения - IV. Богатырский мир: эпос, миф, история. (14–16 апреля 1999 г.). Муром, Издательско-полиграфический центр Муромского ин-та Владимирского гос. ун-та, 2003. С. 26–29.

244. Предисловие; Локальные культуры; Культурный мир повседневности; Происхождение русского народа и российской государственности; Язычество и его мир: религиозные верования и обряды древних славян; Христианизация и культура Древней Руси. Культура Курского края // *Зыкина Е.Б.* Основы культурологии. Учебное пособие для студентов медицинских университетов. Курск, изд-во Курского гос. мед. ун-та, 2003. С. 3–4, 49–55, 115–129, 150–152.

245. Зооморфные остроконечники из состава дружинных древностей Европы VIII–XI вв. // Дружинні старожитності Центрально-Східної Європи VIII–XI ст. Матеріали Міжнародного польового археологічного семінару (Чернігів — Шестовиця 17–20 липня 2003 р.). Чернігів, Сіверянська думка, 2003. С. 185–193.

246. Камерные ингумации Гочева: юго-восточная реплика варяго-русского погребального обряда // Там же. С. 194–200 (В соавторстве с *А.С. Щавелёвым*).

247. Славянская дань Хазарии: новые материалы к интерпретации // Вопросы истории. 2003. № 10. С. 141–146.

248. Курск в «Списке русских городов, дальних и ближних» // Межславянские связи и взаимодействия в Восточной Европе: история, проблемы, перспективы. Материалы межгосударственной научной конференции (Брянск, 13–14 мая 2003 г.). Брянск, изд-во Брянского гос. ун-та, 2003. 75–78.

249. Летописное сказание о Кие и его родичах как «устная история» политогенеза у восточных славян // Проблемы славяноведения. Сб. научных статей и материалов. Вып. 5. Брянск, изд-во Брянского гос. ун-та, 2003. С. 5–9.

250. Ситуации типа «вымысел вымысла» в науке и на практике // Рациональность и вымысел. Тезисы научной конференции. Санкт-Петербург, 12–14 ноября 2003 г. СПб., [СПбГУ], 2003. С. 141–143.

251. Лист до редакції // *Ruthenica*. Т. II. Київ, Інститут історії України НАН України, 2003. С. 204.

252. «Мы жили тогда на планете другой...» [Воспоминания об учредительном заседании Курского краеведческого общества] // Курский край. Научно-исторический журнал. № № 16–17 (48–49) Малоизвестные страницы истории Курского края. Ч. 1. К 15-летию Курского областного научного краеведческого общества. Курск, издание КОКО, 2003. С. 7.

253. Коренная икона Знамения Божьей матери: фольклор и история // Юдинские чтения – 2003. Миф, фольклор, литература. Материалы Всероссийской научной конференции (Курск, 17 апреля 2003 г.). Курск, изд-во Курского гос. ун-та, 2003. С. 137–129.

254. Вступительные строки; Летописец сварожьего племени (Биографический этюд к творческому портрету Ю.А. Липкинга) // Юрий Александрович Липкинг: курский археолог, писатель, педагог. Курск, «Курск», 2003. С. 11–46.

255. Самоквасов Дмитро Якович // Сумщина в іменах. Енциклопедичний довідник / Головний ред. В.Б. Звагельський. Суми, Сумський державний університет, 2003. С. 393.

256. Крест и лунница: археологические свидетельства христианизации летописных северян Курского Посеймья в X–XIII вв. // Христианское наследие Византии и Руси. Сб. материалов II Международной конференции «Церковная археология: изучение, реставрация и сохранение христианских древностей» (Симферополь, 2002). Симферополь, Универсум, 2003. С. 236–242 (В соавторстве с А.С. Щавелёвым).

2004

257. Предисловие [В соавторстве с А.Т. Хроленко]; «Град Римов» в «Посеймье» (два этюда к летописной географии Курского края) // Курские тетради. Курск и куряне глазами учёных. Тетрадь 5. К 100-летию со дня рождения Ю.А. Липкинга (1904–1983). Ч. 1. Курск, 2004. С. 3–7; 61–73.

258. Предисловие [В соавторстве с А.Т. Хроленко]; Курск и куряне в научной литературе (библиография 2002–2003 гг.) // Курские тетради. Курск и куряне глазами учёных. Тетрадь 5. К 100-летию со дня рождения Ю.А. Липкинга (1904–1983). Ч. 2. Курск, 2004. С. 4–8; 64–69.

259. **Анализ повседневности. М., Канон +, 2004. 432 с. (Современная философия)** (В соавторстве с И.Т. Касавиным).

260. [Рец. на кн.:] *Формозов А.А.* Древнейшие этапы истории Европейской России. М., «Наука», 2002 // Вопросы истории. 2004. № 3. С. 163–164.

261. Памяти Льва Шабанова // Городские известия. 2004. 25 мая. № 63. С. 8.

262. Предисловие [В соавторстве с А.Т. Хроленко, В.Н. Криволаповым]; Об Исааке Баскевиче, писателе // Курские тетради. Курск и куряне глазами учёных. Тетрадь 6. Ревнителю русского слова. К 70-летию филологического факультета КГПИ / КГПУ. Курск, 2004. С. 3–7; 61–73.

263. Поэтическая антропология еды // V Илиадиевские чтения. Бытие и культура. История и современность. Материалы международной научно-практической конференции (г. Курск, 12–13 мая 2004 г.). Ч. 1. Курск, изд. центр «Юмекс», 2004. С. 124–127.

264. Герменевтика в Воронеже // Эпистемология & философия науки. Научно-теоретический журнал по общей методологии науки, теории познания и когнитивным наукам. Т. II. № 2. М., «Канон +», 2004. С. 95–96.

265. Вклад Д.Я. Самоквасова в полевую археологию (по архивированной рукописи учёного) // Проблемы первобытной археологии Евразии (к 75-летию А.А. Формозова). Сб. статей / Ред. и сост. В.И. Гуляев и С.В. Кузьминых. М., Институт археологии РАН, 2004. С. 94–99.

266. Анненков И.П.; Анненков М.Н. [в соавторстве с А.В. Зориным]; Бага-лей Д.И.; Березовец Д.Т.; Богданов А.П. [в соавторстве с С.А. Остроуховым]; Глазов В.Н.; Головащенко А.А.; Горохов Т.А.; Гутцейт В.К.; Данилевич В.Е.; Дуброво А.Я.; Загоровский В.П.; Замятнин С.Н.; Запорожская О.П. [в соавторстве с А.В. Зориным]; Зеленин Д.К.; Златоверховников Н.И. [в соавторстве с Ю.А. Бугровым] // Большая курская энциклопедия / Гл. ред. Ю.А. Бугров. Т. I. Кн. 1. Персоналии. Курск, 2004. С. 31, 32, 54, 81–82, 91, 177, 187, 198, 220, 223, 250, 284, 287, 294, 297.

267. Биоэтика и деонтология в медицинском университете. Программа комплексного и поэтапного преподавания на кафедрах и факультетах многопрофильного медицинского вуза / Под ред. А.И. Лазарева. Курск, изд-во Курского гос. мед. ун-та, 2004. 56 с.

268. От составителя // *Формозов А.А.* Историография русской археологии на рубеже XX–XXI веков (Обзор книг, вышедших в 1997–2003 гг.). Курск, изд-во Курского гос. ун-та, 2004. С. 3–5.

269. Возраст житийно-летописного города Курска // Курский край в истории Отечества. Материалы научно-практической конференции, посвящённой 225-летию образования Курской губернии и 70-летию образования Курской области. Курск, 14 мая 2004 г. Ч. 1. Курск, Гос. архив Курской области, «Юмекс», 2004. С. 14–17.

270. Д.Я. Самоквасов и становление исторической археологии // Из истории отечественной археологии: дореволюционное время. Материалы IV чтений по историографии археологии Евразии. Воронеж, Воронежский гос. ун-т, 2004. С. 31–40.

271. Лунница и крест (начало христианизации Курского Посеймья по данным археологии) // Деснинские древности. Вып. III. Материалы межгосударственной научной конференции «История и археология Подесенья», посвящённой памяти брянского археолога и краеведа ... Ф.М. Заверняева. Брянск, изд-во Клинцовской городской типографии, 2004. С. 188–202.

272. Две культуры отечественной интеллигенции // Культура как фактор развития личности. Материалы межрегиональной научно-практической конференции. Курск, изд-во Курского гос. мед. ун-та, 2004. С. 5–8.

273. От редактора (Рассказ об авторе «Рассказов об ученых») // *Формозов А.А.* Рассказы об учёных. Курск, изд-во Курского гос. мед. ун-та, 2004. С. 114–122.

274. Самоквасов Дмитро Якович // Сумщина в іменах. Енциклопедичний довідник. 2-е видання, перероблене та доповнене / Головний ред. В.Б. Звагельський. Суми, Сумський державний університет, 2003. С. 408–409.

2005

275. Паранаучные вызовы современному образованию // Проблемное обучение в условиях современных образовательных и информационных технологий / Сб. материалов юбилейной учебно-методической конференции, посвящённой 70-летию КГМУ (1–2 февраля 2005 г.). Курск, КГМУ, 2005. С. 34–35.

276. Паранаука и её когнитивные основы // Университетская наука: Взгляд в будущее. Сб. трудов юбилейной научной конференции КГМУ и сессии Центрально-Чернозёмного научного центра РАН, посвящённых 70-летию КГМУ. В 2 тт. Т. 2. Курск, КГМУ, 2005. С. 463–464.

277. Паранаука, её социально-психологические и когнитивные основы // Материалы пленарных и секционных заседаний учебно-методической и научной конференций, посвящённых 70-летию Курского государственного медицинского университета. Курск, изд-во Курского гос. мед. ун-та, 2005. С. 14–20.

278. Первые иконы Курского края // Кондаковские чтения - I. Материалы I международной научной конференции. Белгород, изд-во Белгородского гос. ун-та, 2005. С. 227–230, ил.

279. Духовная практика // *Философия и будущее цивилизации. Тезисы докладов и выступлений IV Российского философского конгресса. В 5 тт. Т. 3. М., «Современные тетради», 2005. С. 447–448.*
280. Предисловие // *Апанасёнок А.В. Старообрядчество Курского края в XVII – начале XX вв. Курск, изд-во Курского гос. технического ун-та, 2005. С. 4–6.*
281. [Ред.]; Об авторе // *Кузнецов Д.П. История и человек. Проблема завершенности и совершенства в русской религиозной философии. Курск, изд-во Курского гос. мед. ун-та, 2005. С. 128.*
282. Христианская археология Курского края: первые страницы // *Жизнь Серафима Саровского и судьбы России: прошлое, настоящее и будущее (К 100-летию канонизации). Материалы Всероссийской научно-практической конференции (26–28 июня 2003 г.) / Отв. ред. В.М. Меньшиков. Курск, изд-во Курского гос. ун-та, 2005. С. 67–73.*
283. [Ред.] *Кузнецов Д.П. Основы философии. Учебное пособие для заочных отделений многопрофильных медицинских университетов. Курск, изд-во Курского гос. мед. ун-та, 2005. 76 с.*
284. Липкинг Ю.А., Львович В.С. (в соавторстве); Нестор; Орлова М.Н., Переверзев И.Е., Резанов В.И. (в соавторстве), Резанова Е.И., Рыбаков Б.А. (в соавторстве), Рыков П.С. // *Большая курская энциклопедия / Гл. ред. Ю.А. Бугров. Т. I. Кн. 2. Персоналии. Курск, 2005. С. 24, 40, 109, 130–131, 147, 207, 227–228, 230.*
285. Самоквасов Д.Я., Самсонов В.И., Сокол К.Ф. (в соавторстве), Соловьёв Л.Н., Халанский М.Г., Шварц В.Г. (в соавторстве), Юдин Ю.И. (в соавторстве) // *Большая курская энциклопедия / Гл. ред. Ю.А. Бугров. Т. I. Кн. 3. Персоналии. Курск, 2005. С. 9, 10, 53, 56, 139, 191, 223–224.*
286. *Словарь историков Курского края: первый опыт и перспективы составления // Курские тетради. Курск и куряне глазами учёных. Тетрадь седьмая. Прошлое и настоящее региональной культуры Курского края. По проектам Российского гуманитарного научного фонда 2005 г. Курск, изд-во Курского гос. мед. ун-та, 2005. С. 48–59.*
287. *Курск и куряне в научной литературе (2004–2005 гг. издания) // Курские тетради. Курск и куряне глазами учёных. Тетрадь седьмая. Прошлое и настоящее региональной культуры Курского края. По проектам Российского гуманитарного научного фонда 2005 г. Курск, изд-во Курского гос. мед. ун-та, 2005. С. 59–61.*
288. «Великолепная семёрка» как метафора альтернатив освобождения // *Рациональность и свобода. Тезисы VI международной научной конференции. 16–17 ноября 2005 года. СПб., изд-во СПбГУ, 2005. С. 211–213.*
289. *Историческое познание и ценности практики // Наука глазами гуманитария / Отв. ред. В.А. Лекторский. М., Прогресс-Традиция, 2005. С. 501–522.*
290. *Славянская археология в переписке из архива Д.Я. Самоквасова (Письма Н.П. Авенариуса) // Проблемы славяноведения. Сб. научных статей и материалов. Вып. 7. Брянск, изд-во Брянского гос. ун-та, 2005. С. 365–382.*
291. *Лунница и крест: христианизация Юго-Востока Руси (По материалам Курского Посеймья) // Днепро-Донское междуречье в эпоху раннего средневековья. Сб. статей. Воронеж, Воронежский гос. ун-т, 2005. С. 94–109.*

2006

292. *Абсолютна или относительна свобода? // Университетская наука: взгляд в будущее. Сб. трудов 71-й научной конференции КГМУ и сессии Центрально-Чернозёмного научного центра РАМН. В 2 т. Т. 2. Курск, изд-во Курского гос. мед. ун-та, 2006. С. 348–349.*

293. Кинометафора свободы: «Великолепная семёрка» // Проблема свободы личности и общества в социально-гуманитарном дискурсе. Материалы всероссийской научной конференции. Курск, 16–17 мая 2006 г. Курск, изд-во Курского гос. ун-та, 2006. С. 141–145.

294. [Рец. на кн.:] Большая курская энциклопедия. Т. I. Кн. 1–3 // Вопросы истории. 2006. № 4. С. 169–172.

295. Методические рекомендации по организации курса подготовки аспирантов и соискателей к кандидатскому экзамену по истории и философии науки // Подготовка и защита диссертационных работ (в помощь соискателям учёной степени). 2-е изд., перераб. и доп. / Под ред. В.А. Лазаренко и др. Курск, изд-во Курского гос. мед. ун-та, 2006. С. 62–101.

296. Об ответственности историка [Рец. на кн.: Большая курская энциклопедия. Т. I. Кн. 1–3. Курск, 2004–2005] // Городские известия. 2006. № 73. 17 июня. С. 4.

297. Мстислав Лютый — основатель житийно-летописного города Курска (к вопросу о славянских, варяжских, касожских участниках строительства Древнерусской державы) // Русь на перехресті світів (Міжнародні впливи на формування давньоруської держави) IX–XI ст. Матеріали Міжнародного похового археологічного семінару (Чернігів – Шестовиця, 20–23 липня 2006 г.). Чернігів, «Сіверянська думка», 2006. С. 227–231.

298. Имена городов с формантом «-ск» как топонимический источник политической истории Древней Руси // Русский сборник (Труды кафедры отечественной истории древности и средневековья Брянского государственного университета имени академика И.Г. Петровского. Вып. 2–3). Брянск, РИО БГУ, 2006. С. 186–188.

299. Мера этничности летописных северян по археологическим данным // Археологическое изучение Центральной России. Тезисы Международной научной конференции, посвященной 100-летию со дня рождения В.П. Левенка (13–16 ноября 2006 г.). Липецк, Липецкий гос. пед. ун-т, 2006. С. 307–310.

300. [Рец. на кн.:] *Бердинских В.А.* История кладоискательства в России. М., «Захаров», 2005 // Российская археология. 2006. № 4. С. 172–175.

301. **Новые книги А.А. Формозова по истории и теории русской археологии (2004–2005). Курск, изд-во Курского гос. ун-та, 2006. 19 с.**

302. Знаменитые земляки: образовательные и воспитательные возможности использования биографического материала по региональной культуре // Региональная культура в образовательном пространстве. Материалы межрегиональной научно-практической конференции (апрель, 2006) / отв. ред. А.И. Лазарев. Курск, изд-во Курского гос. мед. ун-та, 2006. С. 7–16.

303. Биографический словарь региональной науки: критерии составления (на примере энциклопедической статьи «Ю.И. Юдин» // Фольклор в контексте современной культуры. Юдинские чтения – 2005. Материалы Всероссийской научно-практической конференции (Курск, 22 декабря 2005 г.). Курск, Изд-во Курского гос. ун-та, 2006. С. 160–164.

304. **Очерки истории фармации. Вып. 1. Рождение целителя и его аптеки: древние цивилизации. Учебное пособие для студентов фармацевтических факультетов высшей медицинской школы. Курск, изд-во Курского гос. мед. ун-та, 2006. 200 с. (В соавторстве с И.М. Раздорской).**

305. От плагиата до компиляции [Рец. на кн.: *Арцыбашева Т.Н.* Курский край и монастырская культура. Учебное пособие по региональной культуре. Курск, 1998. 72 с.; *Её же.* Очерки культуры Курского края. Вып. 2. Краеведческие материалы. Курск, изд-во Курского гос. пед. ун-та, 2000. 104 с.; *Её же.* Русь – Росия – Московия: от хакана до государя. Культурогенез средневекового общества Центральной России. Курск, изд-во

Курского гос. ун-та, 2003. 193 с.] // Клио. Журнал для учёных. СПб., изд-во «Нестор», 2006. № 2 (33). С. 243–249.

306. Конфликт ценностей в фармацевтическом бизнесе // Медфармконвенция – 2006. Региональные медико-фармацевтические научно-образовательные конференции. Тезисы. Компании-партнёры. М., 2006. С. 234–235 (В соавторстве с *И.М. Раздорской*).

307. Переписка А.А. Спицына и Д.Я. Самоквасова: штрихи к истории становления русской археологии // Эпоха металла Восточной Европы (история исследований, публикации). Воронеж, Воронежский гос. ун-т, 2006 (Археология восточноевропейской лесостепи. Вып. 20). С. 46–49.

308. Знак трезубца в эпиграфике юго-востока Древней Руси // Деснинские древности. Вып. IV. Материалы Межгосударственной научной конференции «История и археология Подесенья», посвящённой памяти брянского археолога и краеведа ... Фёдора Михайловича Заверняева ... Брянск, Брянский гос. объединённый краеведческий музей, 2006. 120–135.

309. Курская тьма — пограничье Руси и Золотой Орды // Уваровские чтения – VI. Граница и пограничье в истории и культуре. Материалы научной конференции. Муром, 16–18 мая 2005 г. Муром [Муромский историко-художественный музей], 2006. С. 102–110.

2007

310. Студенческая олимпиада по философии: один из вариантов // Компетентность как проблема повышения качества образовательного процесса в университете. Сб. материалов учебно-методической конференции (1–2 февраля 2007 г.). Курск, изд-во Курского гос. мед. ун-та, 2007. С. 272–275.

311. Помнить или забыть? («Дело краеведов ЦЧО» ГПУ СССР 1930–1931 гг. — возвращение из архивного небытия) // Университетская наука: Взгляд в будущее. Сб. трудов 72-й научной конференции КГМУ и сессии Центрально-Черноземного научного центра РАМН. В 3 тт. Т. III. Курск, изд-во Курского гос. мед. ун-та, 2007. С. 293–296.

312. [Рец. на кн.:] П.С. Уварова. Былое. Давно прошедшие счастливые дни. М., Изд-во им. Сабашниковых, 2005. 296 с.; П.С. Уварова П.С. Былое. Давно прошедшие счастливые дни. Труды Государственного Исторического музея. Вып. 144. М., 2005. 336 с. // Вопросы истории. 2007. № 3. С. 170–172.

313. **«Дело краеведов ЦЧО» 1930–1931 годов. (Курский «филиал»).** Курск, изд-во Курского гос. ун-та, 2007. 272 с., илл.

Рец.: *Ю.В. Озеров*. По тернистым дорогам курского краеведения // Городские известия. 2007. 2007. 7 августа. № 94. 7 августа. С. 4 (Исторический альманах «Сеймские берега». Августовские странички);

А.Н. Курцев. Судьбы курских краеведов // Курская правда. 2007. № 139. 19 сентября. С. 3.

314. Раскопки души. О когнитивном потенциале феноменологии на примере археологии // Эпистемология & философия науки. Научно-теоретический журнал по общей методологии науки, теории познания и когнитивным наукам. Т. XII. № 2. М., «Канон+», 2007. С. 130–149 (В соавторстве с *А.С. Щавелёвым*).

315. Межкультурная коммуникация во времени и пространстве истории человечества // Сб. материалов Всероссийской научно-практической электронной конференции «Язык. Коммуникация. Культура» (19–28 февраля 2007 г.). Курск, изд-во Курского гос. мед. ун-та, 2007. С. 198–201.

316. **Археология, история и архивное дело России в переписке профессора Д.Я. Самоквасова (1843–1911) / Составление, вступительная статья и комментарии С.П. Щавелёва.** Курск, изд-во Курского гос. мед. ун-та, 2007. 508 с., ил.

Рец.: *Степанов В.Б.* Вехи творческой судьбы // Курская правда. 2008. 23 января. № 8 (24438). С. 3.

317. Рациональность и коммуникация // Рациональность и коммуникация. Тезисы VII международной научной конференции. 14–16 ноября 2007 г. СПб., Санкт-Петербургский гос. ун-т, 2007. С. 17–19.

318. Героический этос в свете исторической феноменологии // Феноменологические исследования. Обзор философских идей и тенденций. Ежегодник. № 8. 2007 г. / Отв. ред. *Е.А. Плеханов*. Владимир – Nanover, Владимирский гос. пед. ун-т; Русский центр феноменологии образования и эстетики, 2007. С. 245–277 (В соавторстве с *А.С. Щавелёвым*).

319. «Дело краеведов ЦЧО» ГПУ СССР 1930–1931 гг.: церковно-религиозные мотивы обвинения // Наука и религия в современном образовании. Материалы III научно-образовательных Знаменских чтений (13–16 марта 2007 г.). Т. I. Курск, Курский гос. ун-т, 2007. С. 183–187.

320. К вопросу о церковном строительстве Мстислава Владимировича на Днепровском Левобережье (Знаменский храм в Курске 1020-х гг.) // Чернігів у середньовічній та ранньомодерній історії Центрально-Східної Європи. Зб. наукових праць, присвяченні 1100-літтю першої літописної згадки про Чернігів. Чернігів, «Деснянська правда», 2007. С. 181–184.

2008

321. Разные тропы в прошлое: профессионалы и любители // Эпистемология & философия науки. Научно-теоретический журнал по общей методологии науки, теории познания и когнитивным наукам. Т. XV. № 1. М., «Канон +», 2008. С. 73–82.

322. Прозвище русского князя — «зеркало» его личности (князь Трубчевский и Курский «буй-тур» Всеволод) // Личность в истории. Личность историка. Тезисы II региональной научной конференции. г. Воронеж, 1 февраля 2008 г. Воронеж, «Истоки», 2008. С. 9–12.

323. Вместо предисловия; Почему Курская Коренная икона — Знаменская? Каков возраст курского Знаменского храма? (ответы археологии) // Православие в истории и культуре России. Материалы I Международной молодёжной научно-просветительской конференции «Пасхальные чтения – 2007» (30 марта 2007 г.). Курск, изд-во Курского гос. ун-та, 2008. С. 7–8; 70–74 (В соавторстве с *А.С. Щавелёвым*).

324. **Феодосий Печерский — курянин. Историко-археологические очерки. Курск, изд-во Курского гос. мед. ун-та, 2008. 280 с., ил.**

325. Послесловие составителя // *Формозов А.А.* Статьи разных лет. Курск, изд-во Курского гос. мед. ун-та, 2008. С. 103–115.

326. У прошлого много тайн [Интервью в связи с выходом кн. «Феодосий Печерский — курянин»] // Городские известия. 2008. № 115 (2663). 25 сентября. С. 3.

327. Медицина. Наука? Искусство? Ремесло? (Эпистемологические предпосылки врачебной диагностики) // Специализация преподавания гуманитарных дисциплин в высшей медицинской школе. Сб. материалов Всероссийской научно-методической электронной конференции (9–18 ноября 2007 г.). Курск, изд-во Курского гос. мед. ун-та, 2008. С. 9–11.

328. Вариант введения в курс философии для врачей и провизоров // Специализация преподавания гуманитарных дисциплин в высшей медицинской школе. Сб. материалов Всероссийской научно-методической электронной конференции (9–18 ноября 2007 г.). Курск, изд-во Курского гос. мед. ун-та, 2008. С. 152–157.

329. Биоэтика и деонтология в медицинском университете. Программа комплексного и поэтапного преподавания на кафедрах и факультетах многопрофильного медицинского вуза / Под ред. *А.И. Лазарева*. Изд. 2-е, испр. и доп.

Курск, изд-во Курского гос. мед. ун-та, 2008. 62 с. (В соавторстве с *Е.Г. Гребеницковой, Д.П. Кузнецовым*).

330. Славянская дань Хазарии: новые соображения // Восточнославянский мир Днепро-Донского междуречья и кочевники южнорусских степей в эпоху раннего средневековья (Материалы научной конференции [1–4 октября 2008 г.]). Воронеж, «Истоки», 2008. С. 67–70.

331. Демаркация типов знания: по «горизонтали» или по «вертикали» пространства культуры? // Проблема демаркации науки и теологии: современный взгляд / Отв. ред. *И.Т. Касавин*. М., Ин-т философии РАН, 2008. С. 25–29.

332. Жизнь и житие (На историографических границах религии и науки: общее и особенное агиографии и биографии) // Там же. С. 182–200 (В соавторстве с *А.С. Щавелёвым*).

333. «Гочевские древности Обоянского уезда Курской губернии» Д.Я. Самоквасова: век археологического изучения комплекса памятников на Верхнем Псле // Труды II (XVIII) Всероссийского археологического съезда в Суздале. Т. III. М., Ин-т археологии РАН, 2008. С. 254–257.

334. Секс как паракоммуникация // Язык. Коммуникация. Культура. Сб. материалов [III] Всероссийской электронной конференции с международным участием (21–28 января 2008 г.). Курск, изд-во Курского гос. мед. ун-та, 2008. С. 506–510. Номер государственной регистрации издания 0320801431 Федерального депозитария электронных изданий.

335. «Чудо» в пределах и за пределами разума // Университетская наука: теория, практика, инновации. Сб. трудов 73-й научной конференции КГМУ и сессии Центрально-Чернозёмного научного центра РАМН. В 3 т. Т. 3. Курск, изд-во Курского гос. мед. ун-та, 2008. С. 445–450.

336. «Мне понравился этот рассказ...» (Вариант организации самостоятельной работы студентов по гуманитарной дисциплине) // Повышение качества образовательного процесса в университете. Сб. материалов научно-методической конференции (5–6 февраля 2008 г.). Курск, изд-во Курского гос. мед. ун-та, 2008. С. 332–335.

337. Письма А.А. Спицына М.В. Воеводскому (1928–1929 гг. об изучении среднеазиатских древностей) // История и практика археологических исследований. Материалы Международной научной конференции, посвящённой 150-летию со дня рождения члена-корреспондента АН СССР, профессора А.А. Спицына (Санкт-Петербург, 26–30 ноября 2008 г.). СПб., Издательский Дом Санкт-Петербургского гос. ун-та, 2008. С. 220–226.

338. Дата, о которой спорят [Интервью, взятое В. Крюковым относительно 500-летия присоединения курских земель к Московскому государству] // Городские известия. 2008. № 122 (2670). 11 октября. С. 8.

339. Сохраним историческое лицо Курска. Обращение исполкома общественного совета депутатов города Курска // Городские известия. 2008. 18 ноября. № 138 (2689). С. 3 (В соавторстве с *С. Писаревым, В. Енуковым, В. Детковым*, и др.).

340. Былина «Северюк» и ее исторические реминисценции // Традиционная культура. Современный взгляд: проблемы и перспективы. Юдинские чтения – 2008. Материалы Всероссийской научно-практической конференции (Курск, 15 февраля 2008 г.). Курск, Изд-во Курского гос. ун-та, 2008. С. 204–208.

341. Фольклорный отголосок истории южнорусского пограничья: былина «Северюк» // Российско-Белорусско-Украинское пограничье: проблемы формирования единого социокультурного пространства — история и перспективы. Материалы международной научно-практической конференции. Брянск, «Ладомир», 2008. С. 135–139.

342. Предисловие [редактора] // *Бубнов А.Ю.* Основы политической науки. Учебное пособие для очных отделений многопрофильных медицинских университетов. Курск, изд-во Курского гос. ун-та, 2008. С. 4–5.

343. Феноменология чуда: опыт междисциплинарного анализа // Феноменологические исследования. Обзор философских идей и тенденций. Ежегодник. № 9. 2008 г. / Отв. ред. *Е.А. Плеханов*. Владимир – Nanover, Владимирский гос. пед. ун-т; Русский центр феноменологии образования и эстетики, 2008. С. 245–277 (В соавторстве с *А.С. Щавелёвым*).

2009

344. Приложение VI. Зооморфные остроконечники из состава дружинных древностей Европы VIII–XI вв. // *Викинги. Между Скандинавией и Русью* / Авт-сост. *А.А. Фетисов, А.С. Щавелёв*. М., «Вече», 2009 (Terra Historica). С. С. 207–222.

345. [Рец на кн.:] *А.В. Жук*. Василий Алексеевич Городцев в рязанский период его жизни, службы и научной деятельности. Омск.: Изд-во ОмГУ, 2005. 536 с. // *Российская археология*. 2009. № 1. С. 184–185.

346. **Историки Курского края. Биографический словарь. Курск, изд-во Курского гос. мед. ун-та, 2009. 468 с.**

Рец.: *Крюков В.* [Интервью с составителем] // *Городские известия*. 2009.

Степанов В. Курские летописцы // *Курская правда*. 2009. 2009. № 142 (24806). 3 июля. С. 3.

Курцев А.Н. Николай Карамзин — летописец Курского края? [Интервью с С.П. Щавелёвым в связи с выходом словаря «Историки Курского края»] // *Курск. Областной общественно-деловой еженедельник*. 2009. № 30 (530). 29 июля. С. 26.

Историки Соловьинского края [Интервью редактора В. Гороховой с составителем] // *Вести Курского медицинского университета*. Многотиражная газета. 2009. № 10 (75). Июнь. С. 6.

347. Метафизика свободы // «Ψ-tower» [Многотиражная газета факультета клинической психологии КГМУ]. 2009. Февраль. № 2 (14). С. 7.

348. Новый этап фальсификации нумизматических источников по истории и археологии Древней Руси (По курским и брянским материалам) // *Проблемы истории Центральной и Восточной Европы*. Сб. научных статей. Брянск, РИО Брянского государственного университета, 2009. С. 184–191.

349. Переоценка роли религии в обществе и науке: к анализу российского опыта // *Ценностный дискурс в науках и теологии* / Отв. ред. *И.Т. Касавин*. М., Институт философии РАН, 2009. 56–72.

2010

350. Гуманитарные аспекты общетеоретической и специальной подготовки в высшей медицинской школе // *Традиционные и инновационные подходы к модернизации медицинского образования. Материалы Всероссийской научно-методической конференции с международным участием, посвящённой 75-летию КГМУ (2–8 февраля 2010 г.)*. В 3-х тт. Т. I. Курск, изд-во Курского гос. мед. ун-та, 2010. С. 311–316.

351. Соотношение теории и практики при подготовке специалистов-медиков // Там же. С. 316–319.

352. Философия юбилея [Интервью в связи с 75-летием КГМИ / КГМУ] // *Вести Курского медицинского университета*. Многотиражная газета. 2010. № 5 (80). Январь. С. 6.

353. Глава 8. Практическое знание // Социальная эпистемология: идеи, методы, программы / Под ред. *И.Т. Касавина*. М., «Канон+» РООИ «Реабилитация», 2010. С. 160–178.
354. Историческая археология: эпистемологический анализ // Социальная эпистемология: идеи, методы, программы / Под ред. *И.Т. Касавина*. М., «Канон+» РООИ «Реабилитация», 2010. С. 363–384 (В соавторстве с *А.С. Щавелёвым*).
355. «Гочевские древности Обоянского уезда Курской губернии» 1909 г.: публикация архивированного отчета последней экспедиции Д.Я. Самоквасова // Человек и древности. Памяти Александра Александровича Формозова (1928–2009) / Отв. ред. *И.С. Каменецкий, А.Н. Сорокин*. М., Гриф и К., 2010. С. 623–637.
356. **Этика и психология науки. Дополнительные главы курса истории и философии науки. Учебное пособие для аспирантов и соискателей ученой степени к экзамену кандидатского минимума.** Курск, изд-во Курского гос. мед. ун-та, 2010. 312 с.
357. Фольклор ГУЛАГа и его мемориально-нравственный потенциал // Фольклорные традиции в контексте современной культуры и образования. Юдинские чтения – 2010. Материалы Всероссийской научной конференции. 25 февраля 2010 г. Курск, изд-во Курского гос. ун-та, 2010. С. 241–243.
358. Историческая реконструкция в современной культуре и педагогике // Там же. С. 231–234.
359. Национальный образ мира в теории и на практике межэтнической коммуникации // Межэтническая толерантность как технология духовной практики / Материалы региональной научно-практической конференции, посвящённой 75-летию КГМУ, 28 сентября 2010 г. Курск, изд-во Курского гос. пед. ун-та, 2010 (В соавторстве с *О.В. Пыжовой*).
360. Феномен чуда: возможности рационализации // Экзистенциальный опыт и когнитивные практики в науках и теологии / Под ред. *И.Т. Касавина, В.П. Филатова, М.О. Шахова*. М., Альфа-М, 2010. С. 248–270.
361. Феноменология духовной практики (осознание жизненного мира: эскиз когнитивной топологии) // Там же. С. 389–453.
362. Жизнь и житие (общее и особенное в агиографии и биографии) // Там же. С. 482–498.
363. [Рец. на кн.:] Энциклопедия эпистемологии и философии науки. – М.: «Канон +», РООИ «Реабилитация», 2009. 1248 с. // Вестник Российского гуманитарного научного фонда. 2010. № 4. С. 198–202.
364. В.А. Городцов и Д.Я. Самоквасов (По эпистолярным материалам) // Проблемы изучения и сохранения археологического наследия Центральной России. Материалы Всероссийской научно-практической конференции, посвящённой 110-летию со дня рождения В.А. Городцова. Рязань, 20–22 апреля 2010 г. Рязань, изд-во РИИМЗ, 2010. С. 43–45.
365. Областная археология в чёрно-белую полосу (О разграблении курских памятников археологии в 1990 – 2000-е гг.) // Там же. Большая российская энциклопедия С. 146–149.
366. «Краеведов дело» // Большая российская энциклопедия. Т. 15. М., 2010. С. 50 (В соавторстве с *А.Н. Акиньшиным*). С. 561–562.
367. Заслуги и недостатки исторического краеведения в прошлом и настоящем // Труды Первого Всероссийского съезда историков-регионоведов (Санкт-Петербург, 11–13 октября 2007 года). В 3 томах. Т. I. СПб., Президентская библиотека имени Б.Н. Ельцина, 2010. С. 43–55.

368. **Очерки истории фармации. Вып. 2. Фармация античности, Средневековья и раннего Нового времени. Учебное пособие для студентов фармацевтических факультетов высшей медицинской школы. Курск, изд-во Курского гос. мед. ун-та, 2010. 332 с. (В соавторстве с И.М. Раздорской).**

2011

369. Доказательства бытия божия как научно-педагогическая проблема // Университетская наука: Взгляд в будущее. Материалы итоговой научной конференции сотрудников КГМУ, Центрально-Черноземного научного центра РАМН и отделения РАЕН, посвящённой 76-летию Курского государственного медицинского университета (2–3 февраля 2011 г.). Курск, изд-во КГМУ, 2011. С. 192–196.

370. Религия и медицина: противоречивое единство в культуре // Философские проблемы биологии и медицины. Сб. статей научной конференции. Вып. 7 / Под ред. И.Э. Есауленко. Воронеж, Воронежская гос. мед. академия им. Н.Н. Бурденко, 2011. С. 64–66.

371. Богатырь русской археологии (К 100-летию со дня кончины Д.Я. Самоквасова // Достояние поколений. Научно-популярный журнал. 2011. № 1 (10). С. 72–79.

372. «Для меня это зрелище с Голгофы... (Письма Н.И. Пузановой С.Ф. Платонову). Штрихи к «делу краеведов ЦЧО» 1930–1931 гг. // Памяти академика Сергея Фёдоровича Платонова: исследования и материалы / Отв. ред. А.Ю. Дворниченко, С.О. Шмидт. СПб., Любавич, 2011. С. 493–499.

373. Д.Я. Самоквасов и его вклад в познание далёкого прошлого русской земли (К 100-летию со дня смерти) // История и историческая память. Межвузовский сб. научных трудов. Вып. 3 / Под ред. А.В. Гладышева. Саратов, Саратовский гос. ун-т, 2011. С. 194–221.

374. «Сберечь памятники сумеют только те, кому они дороги...» О сборнике «Человек и древности: памяти Александра Александровича Формозова (1928–2009)» // Там же. С. 263–271.

374. Предыстория русской археологии: поиски древностей в Курском Посеймье XVII в. // Труды III (XIX) Всероссийского археологического съезда. Т. II. СПб. – М. – Великий Новгород, 2011. С. 269–270.

379. Первые иконы Курского края // Труды III (XIX) Всероссийского археологического съезда. Т. II. СПб. – М. – Великий Новгород, [Институт истории материальной культуры РАН], 2011. С. 204–205 (В соавторстве с А.С. Щавелёвым).

380. «Практика в отношении брака»: семейная философия Д. Юма // Дэвид Юм и современная философия. Материалы международной конференции (Москва, 15–17 ноября 2011 г.). Т. 6. Социальная теория, политика, история, экономика. М., Альфа-М, 2011. С. 44–49.

381. **Александр Александрович Формозов (1928–2009). Послесловие. Курск, изд-во Курского гос. мед. ун-та, 2011. 112 с. (В соавторстве с Л.С. Клейном).**

382. **Критика тоталитарного опыта. Курск, изд-во Курского гос. мед. ун-та, 2011. 160 с. (В соавторстве с Б.В. Марковым).**

2012

383. «Прощай, отчий край!» [Рец. на кн.: Сапковский А. Змея. М., 2011] // Вести Курского медуниверситета. Многотиражная газета. 2012. № 7 (103). С. 10.

384. **1150: юбилей российской государственности. От «призвания варягов» (862) до основания житийно-летописного города Курска (1032: 980). Актовая речь**

в день 77-й годовщины университета на открытом заседании Учёного совета. **Курск, изд-во Курского гос. мед. ун-та, 2012. 40 с., ил.**

385. Д.Я. Самоквасов (1843–1911) как историк и археолог (к 100-летию со дня кончины) // *Материалы по истории и археологии России. Том 2. Рязань, Александрия, 2012. С. 205–231.*

386. Корпоративный разум врача и провизора: стратегия и тактика формирования и развития. Курск, изд-во Курского гос. мед. ун-та, 2012. 532 с. (В соавторстве с А.Ю. Бубновым, Д.П. Кузнецовым, И.М. Раздорской, О.В. Раздорской).

387. Возраст житийно-летописного города Курска // *Российское государство: истоки, современность, перспективы. Материалы межрегиональной историко-патриотической научной конференции. Липецк, 8 июня 2012 года. Ч. I. Липецк, [Липецкий государственный педагогический университет,] 2012. С. 42–48.*

388. [Составление, комментарии, статьи] *Брюсов А.Я.* На тропах археологии // *Российский археологический ежегодник / Под ред. Л. Вишняцкого. № 2. 2012. СПб., изд-во Санкт-Петербургского университета, 2012. С. 647–702 (В соавторстве с С.В. Кузьминых).*

389. Власть археологии и археология власти (*Смирнов А.С.* Власть и организация археологической науки в Российской империи (Очерки институциональной истории науки XIX – начала XX века). М., Ин-т археологии РАН, 2011. 592 с. // *Российский археологический ежегодник / Под ред. Л. Вишняцкого. № 2. 2012. СПб., изд-во Санкт-Петербургского университета, 2012. С. 765–780.*

390. Власть науки и археология власти // *Эпистемология & философия науки. Ежеквартальный научно-теоретический журнал. Т. XXXIII. № 3. М., «Канон+», 2012. С. 14–159.*

391. Географические предпосылки русской археологии: первые «Описания Курского наместничества» // *История археологии: личности и школы. Материалы Международной научной конференции к 160-летию со дня рождения В.В. Хвойки (Киев, 5–8 октября 2010 г.). СПб., «Нестор-История», 2011. С. 316–323.*

392. Алексей Иванович Дмитриуков (1795–1870): начало рыльской историографии, археологии, этнографии // *Рыльск и рыляне в отечественной и зарубежной истории и культуре. Сб. материалов межрегиональной научной конференции (г. Рыльск, 3 июня 2011 г.). Рыльск, РАТКГА–ФМГТУГА, 2012. С. 100–113.*

393. «В труднейшей обстановке высоко держал знамя науки» (А.А. Формозов о творческом наследии И.И. Ляпушкина) // *Славяне Восточной Европы накануне образования Древнерусского государства. Материалы международной конференции, посвящённой 110-летию со дня рождения Ивана Ивановича Ляпушкина (1902–1968). Санкт-Петербург, 3–5 декабря 2012. СПб., СОЛО, 2012. С. 34–36.*

394. Летописное сказание о Киев и его родичах как раннеисторический образ политогенеза у восточных славян // *Славяне Восточной Европы накануне образования Древнерусского государства. Материалы международной конференции, посвящённой 110-летию со дня рождения Ивана Ивановича Ляпушкина (1902–1968). Санкт-Петербург, 3–5 декабря 2012. СПб., СОЛО, 2012. С. 435–441.*

395. Участь прогрессора (Л.С. Клейн. Трудно быть Клейном. Автобиография в монологах и диалогах. СПб., Нестор-История, 2010. 730 с.) // *Евразийский археолого-историографический сборник. К 60-летию Сергея Владимировича Кузьминых. СПб. – Красноярск, 2012. С. 193–201.*

396. Александр Яковлевич Брюсов. На тропах археологии. Воспоминания. Сост., статьи, примечания и комментарии С.В. Кузьминых, С.П. Щавелёва. М.–Курск, Ин-т археологии РАН / Курский гос. мед. ун-т, 2012 88 с., ил.

397. Политический проект Рюрика: опыт конспирологической истории начала русской государственности // *Начало русской государственности в IX веке и её*

возрождение в первой четверти XVII века. Материалы международной научной конференции 25–27 ноября 2012 г. Брянск, «Курсив», 2012. 107–114.

2013

398. [Рец. на кн.:] А.В. Орешников. Дневник. 1915–1933. В 2-х кн. / Сост. П.Г. Гайдуков и др. М., 2010–2011 (Научное наследство. Т. 34) // Российская археология. 2013. № 2. С. 140–145.



С.П. Щавелёв в кабинете заведующего кафедрой философии Курского государственного медицинского университета.

Археология

*Д.В. Акимов**



Этапы истории и современные задачи изучения древностей эпохи Великого переселения народов на Верхнем Дону

Выделение памятников эпохи Великого переселения народов в бассейне верхнего течения реки Дона стало едва ли не самым значительным археологическим открытием рубежа XX–XXI вв. в регионе. В статье приводится историографический обзор начальных этапов их исследования. Материалы эпохи Великого переселения были объединены в культурно-хронологическую группу во второй половине 80-х гг. XX в., первоначально она была датирована третьей четвертью I тыс. н. э. В начале 1990-х гг. была установлена их более точная хронология в пределах позднеримского и гуннского времени. Исследователи разделили памятники на две группы: типа Каширки-Седелок и типа Чертовицкого-Замятино (терминология А.М. Обломского). В настоящее время накоплена значительная источниковая база, опубликована большая часть находок, выдвинуты гипотезы о происхождении названных культурных типов. Тем не менее остается много нерешённых и дискуссионных проблем:

[≡] *Денис Владимирович Акимов* — кандидат исторических наук, доцент; доцент кафедры политической истории исторического факультета Воронежского государственного университета. denisakimo@rambler.ru

уточнение хронологии, районирование и группировка древностей, поиск и определение методики обнаружения погребальных памятников.

Открытие древностей второй четверти – середины I тыс. н. э. на территории Верхнего Подонья представляет собой весьма значительное событие в региональной археологии конца прошлого столетия. Сегодня уже известны десятки памятников, среди которых есть и весьма хорошо исследованные, определены их археологические признаки и этнокультурные особенности. В связи с этим хочется обратиться к историографическому аспекту проблемы, который до настоящего времени практически не разработан.

Первые материалы эпохи Великого переселения народов появились в археологических коллекциях рубежа 1960 – 1970-х гг. Так, например, фрагменты лепных грубо выделанных сосудов с примесью крупного шамота характерных форм были найдены на поселениях Шилово, Стрельбище IV (Чижовское-4) и некоторых других близ устья реки Воронежа, а также при разведках в бассейне Дона и его притоков (Пряхин, 1968; Пряхин, 1969; Екимов, 1976). Стали известны также отдельные вещевые находки (Пряхин А.Д., Винников А.З., Цыбин М.В., 1987. С. 31). Тем не менее долгое время эти древности оставались либо не опознаны, либо причислялись к другим археологическим общностям, преимущественно раннего железного века. На то был целый ряд причин, однако решающим стал тот факт, что донские материалы эпохи Великого переселения народов не имели местных корней. Близкие аналогии они находили в киевской археологической культуре, систематическое изучение которой в середине – третьей четверти XX столетия только начиналось. О черняховских памятниках восточнее Среднего Поднепровья тоже практически ничего не было известно. Груболепная посуда с бугристой из-за крупных примесей поверхностью сильно напоминало керамику донских славян конца I тыс. н. э. или среднедонской культуры скифского времени.

Между тем археологический материал накапливался и требовал своего осмысления. Полевые исследования А.Н. Бессуднова, И.Е. Бирюкова, И.А. Козмирчука и других археологов на Верхнем Дону выявляли целые археологические комплексы, не похожие ни на один из известных до того в регионе. Кроме того, в середине – второй половине 1980-х гг. начались раскопки многослойных донских и воронежских поселений, на которых слой второй четверти – середины I тыс. н. э. являлся значительным, либо вообще был основным, содержал не только керамику, но и вещевые находки и строительные комплексы. Речь идет о работах А.З. Винникова на Хлевном 3 (Отчёт о научно-исследовательской работе..., 1989; Земцов, 2001), А.И. Козлова на Староживотинном 3 (Козлов, 1991), А.П. Медведева на III Чертовицком городище (Медведев, 1998 а). Вновь выявленные древности были объединены в типологическую группу, отнесённую авторами к третьей четверти I тыс. н. э. (Якименко, 1988; Бессуднов, Козлов, 1991; Винников, 1992). Такая датировка основывалась на некотором типологическом сходстве топографии

поселений, а также керамических серий и некоторых орудий труда, например, пряслиц, поселений Верхнего Дона и памятников раннеславянских культур юга Восточной Европы, прежде всего пеньковской (Бессуднов, Козлов, 1991. С. 23; Винников, 1992. С. 50–51). Кроме того, в распоряжении исследователей не оказалось тогда достаточно узко датированных вещей, и вопросы хронологии решались сравнительным методом на массовом материале.

По воспоминаниям археологов, стоявших у истоков выявления нового пласта верхнедонских древностей², начало ему было положено в 1991 г. на научной конференции «Археология и история Юго-Востока Руси», проходившей в Курске. Там с материалами липецких и воронежских коллег ознакомились ведущие специалисты по раннеславянской археологии А.М. Обломский и Р.В. Терпиловский. В ходе последующих консультаций выяснилось, что наиболее типологически близки верхнедонским древностям памятники Поднепровья и днепровского Левобережья позднееримского и раннегуннского времени. Однако прорыв стал возможен благодаря новым археологическим открытиям на Дону.

Дело в том, что к началу 1990-х годов наиболее исследованным из известных тогда памятников оставалось III Чертовицкое городище. Именно здесь впервые был получен не только массовый керамический материал, но и целая серия строительных и погребальных комплексов, а также, что наиболее важно, хроноиндикаторы соответствующих эпох — трёхлопастная стрела гуннского типа, поясные пряжки с хоботовидным язычком и другие. Всё это позволило автору раскопок памятника А.П. Медведеву поставить вопрос о появлении признаков раннеславянских культур «полей погребений» в Подонье в III–V вв. н. э. (Медведев, 1993).

О значимости описываемых событий свидетельствует хотя бы тот факт, что с 1994 г. работы Раннеславянской экспедиции Института археологии РАН под руководством А.М. Обломского были перенесены в Липецкую область.

«Опознание» пласта верхнедонских древностей таким образом состоялось. Как видится, вмешательство специалистов было очень важным, но не единственным фактором, позволившим, наконец, адекватно понять культурно-хронологическую принадлежность новых для Подонья археологических материалов. К началу последнего десятилетия прошлого века археологическая картина юга Восточной Европы несколько преобразилась. К западу от донского бассейна были массово выявлены и изучены памятники киевской и черняховской культур Днепровского Левобережья (Обломский, 1991; Обломский, 2002). К востоку же, в лесостепном Прихоперье, стали известны древности позднезарубинецкого

² Пользуясь случаем, выражаю искреннюю благодарность А.Н. Бессуднову, А.М. Обломскому, А.П. Медведеву, безвременно ушедшему от нас В.И. Беседину и многим другим коллегам-археологам, беседы с которыми позволили мне, по мере моих сил и знаний, восстановить пробелы в истории рассматриваемого открытия.

круга (Хреков, 1991), а ещё дальше на восток — в Самарском Поволжье — памятники типа Лбища, также возникшие в результате миграций из днепровского региона (Матвеева, 1986). Эти обстоятельства заставили местных археологов более пристально присмотреться к находкам в Подонье, поскольку последнее могло быть ретрансляционным пунктом восточных миграций племен — носителей культур «полей погребений».

Так или иначе, но в истории и археологии территории бассейна Дона эти памятники обозначили переход от эпохи Древности к периоду Средневековья, определили смену этнокультурной парадигмы заселения региона. Многовековое господство ираноязычных номадов здесь завершилось, началось освоение региона племенами лесостепной и лесной зон Восточной Европы, принимавшими участие, в том числе, и в славянском этногенезе.

Следующим этапом исследования памятников эпохи Великого переселения народов стало массовое накопление источниковой базы. Раннеславянская экспедиция Института археологии РАН (руководитель А.М. Обломский) совместно с отрядом Липецкого педагогического университета (руководитель А.Н. Бессуднов) исследует поселения на р. Семенек — притоке р. Красивая Меча (1994 г. — Каширка 1 и Каширка 2; 1995 г. — Писарево), в 1996–1997 гг. — селище Седёлки (Бессуднов, Обломский, 1996; Обломский, 1998; Обломский, Терпиловский, 1998). В работах принимает участие ведущий научный сотрудник Национальной Академии наук Украины, доктор наук Р.В. Терпиловский. С 1998 г. Раннеславянская экспедиция перебазирована на Замятинский археологический комплекс на Острой Луке Дона, ведёт раскопки поселений Замятино 8 (1998–2000 гг.) и Замятино 7 (2001 г.). Там же (поселение Замятино 5) с 1995 по 2000 г. работает отряд Липецкой областной дирекции по охране культурного наследия (руководитель И.Е. Бирюков). Итоги работ опубликованы, о чём речь пойдет ниже.

Скифо-сарматский отряд археологической экспедиции ВГУ (руководитель А.П. Медведев), в котором с 1994 г. работал и автор этих строк, в 1997–2000 гг. проводил исследование поселения Староживотинное 3 (Акимов, 1998; Акимов, Медведев, 1999; Акимов, Медведев, 2009), затем поселений Малая Трещевка 1 и 2 (2001–2002 гг.) (Акимов, Медведев, 2008 а; Акимов, Медведев, 2008 б).

Отряд археологической экспедиции Воронежского педагогического университета в 1997–1998 гг. начал раскопки поселения у с. Верхнего Турова (Синюк, Чекменёв, 1999). С 2000 г. на р. Снове (поселение Мухино 2) исследования проводил отряд студентов Липецкого педуниверситета и школьников (руководитель Г.Л. Земцов) (Земцов, 2003; Земцов, 2012). Проводились работы и многими другими нашими коллегами, в ходе полевых изысканий которыми на многослойных памятниках выявлялись, в том числе, и интересующие нас находки.

Таким образом, вместе с местонахождениями, которые стали известны в конце 1980-х – начале 1990-х гг. (Бирюков, 1996; Медведев,

1996; Зиньковская, 2008; Бирюков, Голотвин, 2009. С. 165-167) к рубежу веков источниковую базу рассматриваемых древностей составляли материалы раскопок более полутора десятка памятников, из которых почти две трети имели общую вскрытую площадь на каждом свыше 500 кв. м (III Чертовицкое и Животинное городища, поселения Курино 1, Каширка 2, Седелки, Замятино 5 и 8, Староживотинное 3, Мухино 2). Весь полученный объём информации надо было ввести в научный оборот и подвергнуть начальному анализу. Эта работа проводилась параллельно полевым исследованиям.

Перманентно публиковались материалы раскопок, в том числе и памятников, полевые исследования которых продолжались. В связи с введением в научный оборот стоит особо отметить выход в свет сборника «Археологические памятники Верхнего Подонья первой половины I тысячелетия н. э.» (Воронеж, 1998) из серии «Археология восточно-европейской лесостепи» (выпуск 12). Подавляющая часть его статей представляла собой публикации соответствующих материалов и попытки их первичного этнокультурного осмысления.

Последние ознаменовали собой наступление нового этапа изучения истории населения верхнедонского бассейна рубежа древности и средневековья.

Статьи, посвящённые интерпретации рассматриваемых древностей, появились в конце 1990-х гг. Первой из них стала работа А.М. Обломского, вышедшая в 1997 г. (Обломский, 1997), но написанная им раньше. В ней автор выделяет на Верхнем Дону три культурно-хронологические группы памятников. Одна из них возникла на почве местного оседлого населения, проживавшего здесь ещё с раннего периода раннего железного века (Обломский, 1997. С. 237, 244). Две другие же были оставлены пришлым населением. На основе материалов раскопок Каширки и Седёлок делался вывод о миграции в регион носителей сейминско-донецкого варианта киевской культуры в симбиозе с «черняховцами», часть которых мигрировала из Северного Причерноморья и Нижнего Поднепровья (Обломский, 1997. С. 245). В статье подчеркивается предварительный характер выводов.

Ещё одна попытка обобщения принадлежала А.П. Медведеву (Медведев, 1998 б). В ней автор осуществил подробный обзор этнокультурных процессов в регионе в первые века н. э. Касательно же древностей второй четверти I тыс. им были сделаны общие наблюдения. Важнейшими из них были выделение также двух групп памятников, оставленных пришлыми племенами, определение их киевско-черняховских «праславянских» корней, констатация роли местного населения в формировании верхнедонских древностей постсарматского времени (Медведев, 1998б. С. 8–9).

В обеих работах авторы касались и вопросов хронологии, которые оставались не решёнными по причине малочисленности датирующих вещей.

В известной мере подытоживающим на данном этапе исследования стал доклад А.М. Обломского на конференции в Липецке, затем опубликованный в её материалах (Обломский, 1999). В нём все известные на то время верхнедонские памятники III–V вв. н. э. разделялись на две культурно-хронологические группы, названные по наиболее исследованным памятникам. Одна из них, круга Каширки – Седёлок, датировалась около середины III – начала IV в., её происхождение связывалось с днепровскими поселениями так называемой «киевской традиции в черняхове» в сочетании с некоторыми северопричерноморскими черняховскими элементами (Обломский, 1999. С. 129, 132–133). Вторая группа, типа Чертовицкого – Замятино, относилась к гуннскому времени (финал IV–V в.), указывалось на её родство с киевской культурой сейминско-днецкого её варианта. Кроме него, отмечались компоненты черняховский, местный «позднескифский», мощинский (Обломский, 1999. С. 131–133). Перечисленные тезисы А.М. Обломский в той или иной мере отстаивает и поныне, а предложенная им терминологию определения названий культурно-хронологических групп сегодня можно считать общепринятой.

Актуальные на то время достижения в исследованиях древностей лесостепной части донского бассейна эпохи Великого переселения народов были резюмированы в кандидатской диссертации автора этих строк, защищённой им в декабре 2001 г. (Акимов, 2001б). В ней предлагались также собственные разработки типологий важнейших категорий археологических материалов (построек, лепной керамики), хронологии, происхождения рассматриваемых памятников, направлений их связей (Акимов, 2001а; Акимов, Медведев, 2002; Акимов, 2003).

Нынешний исследовательский этап характеризуется рядом особенностей.

1. Заметно сократился объём полевых работ на соответствующих памятниках. Из постоянно действующих в регионе стационарных экспедиций по данной тематике осталось всего две: Раннеславянская экспедиция РАН (руководитель А.М. Обломский) и Воронежский отряд археологии эпохи Великого переселения народов «Вентгард» (руководитель Д.В. Акимов). Впрочем, первая из них в настоящий момент занимается разработкой другого интереснейшего пласта древностей пограничья леса и лесостепи, относящихся к середине – третьей четверти I тыс. н. э. Второй с 2004 г. исследует городище Крутогорье на р. Воронеже, недалеко от современного Липецка.

2. Качественно изменились публикации материалов раскопок. Теперь стали выходить обобщающие работы, венчающие собой многолетние полевые исследования. В их задачи входит не только введение в научный оборот новых материалов, но и на базе междисциплинарных исследований целого коллектива авторов анализ различных аспектов хозяйственной, социальной и культурной деятельности древнего населения Верхнего Подонья. Характерным примером такой коллективной монографии

является «Острая Лука Дона. Замятинский археологический комплекс гуннского времени» (Москва, 2004, серия «Раннеславянский мир», вып. 6). Несмотря на некоторые спорные моменты в обобщениях и интерпретациях (Акимов, Медведев, 2006), безусловно, эта книга поднимает планку региональных археологических исследовательских изданий на довольно высокий уровень, к которому нужно стремиться.

Отмечая свежие работы, следует отметить в этом же пункте и выход книги Г.Л. Земцова (Земцов, 2012). Несмотря на её популярный характер и ориентацию на широкий круг читателей, а не узкий — специалистов, тем не менее она представляет для последних несомненный интерес результатами естественно-научных исследований и весьма интересными реконструкциями.

3. Возникают и отстаиваются концепции и гипотезы об исторических причинах возникновения известных древностей в донском регионе, этапов и обстоятельств его заселения на рубеже Древности и Средневековья, включение региональных этнокультурных процессов в общую этно-историческую картину эпохи Великого переселения народов в Восточной Европе (Обломский, 2001; Медведев, 2002; Медведев, 2003; Терпиловский, 2004. С. 50–51; Обломский, 2004; Обломский, 2005; Обломский, 2006; Обломский, 2007; Акимов, 2007; Акимов, 2008; Обломский, 2008 а; Медведев, 2008).

4. Образуются некие «дискуссионные поля», под которыми я понимаю определённую систему взаимосвязанных спорных вопросов по каким-либо аспектам изучаемых древностей. Важнейшими из этих «полей» сегодня, на мой взгляд, являются следующие:

- хронология культурных типов в целом на основании уточнения датировки отдельных памятников (особенно древностей круга Чертовицкого – Замятино);

- этнические и этнокультурные составляющие верхнедонских древностей эпохи Великого переселения народов, их истоки и происхождение, а также их роль и характер влияния на сложение культурных типов;

- исторический контекст возникновения рассматриваемых памятников в свете известных нам событий переходного периода второй четверти – середины I тысячелетия н. э. в Восточной Европе и на континенте в целом.

Есть и более прагматичные задачи сугубо полевого и камерального плана. Первоочередные из них, по моему мнению, это:

1. Выявление новых памятников интересующих нас культурных типов как полевыми разведками, так и штудированием музейных фондов и хранилищ. Составление максимально полного свода этих древностей должно пролить свет на структуру и этапы заселения региона в позднеримское и гуннское время.

2. Продолжение стационарных исследований уже известных памятников для уточнения их характера, хронологии, истории их

бытования. Это позволит углубить их комплексное изучение, даст более полную информацию по микрорегионам.

3. Определение дальнейших судеб донского населения рубежа Древности и Средневековья, поиск направлений его дальнейших миграций, либо археологических материалов третьей четверти I тыс. н.э. на Верхнем Дону.

4. Поиск и выявление погребальных памятников племён, оставивших древности интересующих нас типов, определение методики их обнаружения.

Дело в том, что до недавнего времени было известно лишь два могильника, которые можно было связать с эпохой Великого переселения народов на Верхнем Дону. Один из них составили несколько ингумаций на площади Животинного городища, которые первоначально были интерпретированы как сарматские (Медведев, Винников, 1989). Однако затем их датировка была скорректирована в сторону омоложения почти на столетие — до второй половины V в. (Медведев, Акимов, 2001. С. 152; Ахмедов, Казанский, 2004. С. 179). Второй некрополь расположен в площади III Чертовицкого городища и включает 12 кремаций, совершённых на стороне, с последующим помещением останков в органических ёмкостях в округлые ямы (Медведев, 1998 а. С. 53–54). Хроноиндикаторов и надёжно диагностирующих эпоху вещей в них не встречено, поэтому его принадлежность к слою периода Переселения народов остаётся спорной (Медведев, Акимов, 2001. С. 151; Обломский, 2005. С. 110; Акимов, 2007. С. 47). Кроме могильников были известны и отдельные погребения (Земцов, 2003. С. 111–112). Однако в 2002 г. в комплексе памятников у с. Ксизово на Острой Луке Дона был открыт обширный грунтовый некрополь, который уже дал несколько десятков захоронений (Обломский, 2008 б). Он демонстрирует весьма большое разнообразие погребальной обрядности донского населения гуннской эпохи. Поныне случаются и неожиданные открытия отдельных погребений на памятниках других эпох (Акимов, Разуваев, Сурков, 2008). Так что поиск и определение мест захоронений рассматриваемого нами времени, по моему мнению, представляет собой едва ли не наиболее актуальную пока задачу.

Литература

Акимов Д.В. Поселение Староживотинное 3 на р. Воронеж // Археологические памятники Верхнего Подонья первой половины I тысячелетия н. э. Воронеж, 1998.

Акимов Д.В. Постройки 2-й четверти – середины I тыс. н. э. в бассейне Верхнего Дона и лесостепного Хопра // Верхнедонской археологический сборник. Вып. 2. Липецк, 2001 а.

Акимов Д.В. Лесостепное Подонье на рубеже Древности и Средневековья (III–V вв. н. э.). Автореф. дис. ... канд. ист. наук. Воронеж, 2001 б.

Акимов Д.В. К вопросу о хронологии памятников рубежа древности и средневековья лесостепного Подонья // Контактные зоны Евразии на рубеже эпох.

Материалы археологической экспедиции СОИКМ им. П.В. Алабина и Международной конференции. Самара, 2003.

Акимов Д.В. Население Верхнего Подонья накануне и в период гуннского вторжения в Восточную Европу // РА. 2007. № 3.

Акимов Д.В. Лесостепное Подонье в эпоху Великого переселения народов // Восточнославянский мир Днепро-Донского междуречья и кочевники южно-русских степей в эпоху раннего средневековья (Материалы научной конференции). Воронеж, 2008.

Акимов Д.В., Медведев А.П. Поселение Староживотинное 3 на реке Воронеж // Археология Центрального Черноземья и сопредельных территорий (тезисы докладов науч. конференции). Липецк, 1999. С. 134–136.

Акимов Д.В., Медведев А.П. Керамический комплекс верхнедонских поселений типа III Чертовицкого городища // Археологические памятники Восточной Европы: Межвуз. сборник научных трудов. Воронеж, 2002.

Акимов Д.В., Медведев А.П. [Рец. на кн.: Острая Лука Дона в древности. Замятинский археологический комплекс гуннского времени. М., 2004. 330 с., ил. (Раннеславянский мир)] // Вестник Воронежского государственного университета. Серия: История. Политология. Социология. 2006. № 1. С. 108–110.

Акимов Д.В., Медведев А.П. Поселения позднеримского времени у села Малая Трещевка // Древности эпохи Средневековья Евразийской лесостепи: сборник научных трудов. Воронеж, 2008 а.

Акимов Д.В., Медведев А.П. Комплекс поселений второй четверти – середины I тыс. н. э. у села Малая Трещевка // КСИА. Вып. 222. М., 2008 б.

Акимов Д.В., Медведев А.П. Поселение Староживотинное 3 и его место среди верхнедонских памятников 1-й половины I тыс. н. э. // Верхнедонской археологический сборник. Вып. 4. Липецк, 2009.

Акимов Д.В., Разуваев Ю.Д., Сурков А.В. Погребение эпохи Великого переселения народов у с. Ямное на Верхнем Дону // Культуры степей Евразии второй половины I тыс. н. э.: Тезисы докладов IV Международной археологической конференции. Самара, 2008.

Ахмедов И.Р., Казанский М.М. После Аттилы. Киевский клад и его культурно-исторический контекст // Культурные трансформации и взаимовлияния в Днепровском регионе на исходе римского времени и в раннем Средневековье. СПб., 2004.

Бессуднов А.Н., Козлов А.И. О памятниках 3-й четверти I тыс. н. э. в лесостепном Подонье // Археология и история Юго-Восточной Руси. Курск, 1991.

Бессуднов А.Н., Обломский А.М. Изучение археологических памятников на р. Семенек // Археологические исследования высшей педагогической школы (к 25-летию археологической экспедиции Воронежского педагогического университета). Воронеж, 1996.

Бирюков И.Е. Материалы раннего железного века с поселения Курино I на реке Воронеж // Археологические памятники лесостепного Придонья. Вып. 1. Липецк, 1996.

Бирюков И.Е., Голотвин А.Н. Поселение Чертовицкое VI на р. Воронеж (бассейн Верхнего Дона) // Верхнедонской археологический сборник. Вып. 4. Липецк, 2009.

Винников А.З. Этнокультурная ситуация в лесостепном Подонье во 2-й половине I тыс. н. э. // Вопросы этнической истории Волго-Донья (материалы науч. конференции). Пенза, 1992.

Екимов Ю.Г. Отчёт о разведке по р. Снова и по р. Кобылья Снова в Задонском районе Липецкой области в 1976 г. // Научный архив Археологического музея Воронежского университета (НА АМБУ). Р-1, 11.

Земцов Г.Л. Поселение второй четверти I тыс. н. э. Хлевное-3 на Верхнем Дону // Верхнедонской археологический сборник. Вып. 2. Липецк, 2001.

Земцов Г.Л. Миграционные потоки III-V вв. н. э. и Верхнедонской регион (на примере поселения Мухино-2) // Контактные зоны Евразии на рубеже эпох. Материалы археологической экспедиции СОИКМ им. П.В. Алабина и Международной конференции. Самара, 2003.

Земцов Г.Л. Липецкий край в III-V веках. Тула, 2012.

Зиньковская И.В. Поселение и могильник раннегуннского времени на Животинном городище // Древности эпохи Средневековья Евразийской лесостепи: сборник научных трудов. Воронеж, 2008.

Козлов А.И. Отчёт об исследовании кургана у с. Бодеево Лискинского района и поселения Староживотинное 3 в Рамонском районе Воронежской области в 1991 г. // Архив ИА РАН. Р-1.

Матвеева Г.И. Этнокультурные процессы в Среднем Поволжье в I тысячелетии нашей эры // Культуры Восточной Европы I тысячелетия. Межвузовский сборник статей. Куйбышев, 1986.

Медведев А.П. О времени появления славян на Дону // Археология и история Юго-Востока Древней Руси (материалы науч. конференции). Воронеж, 1993.

Медведев А.П. Подгоренское городище на р. Воронеж // Археологические памятники лесостепного Придонья. Вып. 1. Липецк, 1996.

Медведев А.П. III Чертовицкое городище (материалы 1-й половины I тыс. н. э.) // Археологические памятники Верхнего Подонья первой половины I тысячелетия н. э. Воронеж, 1998 а.

Медведев А.П. Верхнее Подонье в 1-й половине I тыс. н. э. (основные этапы и тенденции этнокультурного развития) // Там же. Воронеж, 1998 б.

Медведев А.П. О начальном этапе этнической истории славян в Подонье // Исторические записки: Научные труды исторического факультета ВГУ. Вып. 8. Воронеж, 2002.

Медведев А.П. Памятники типа III Чертовицкого городища на Верхнем Дону: вопросы этнокультурной интерпретации // Контактные зоны Евразии на рубеже эпох. Материалы археологической экспедиции СОИКМ им. П.В. Алабина и Международной конференции. Самара, 2003.

Медведев А.П. Древности середины I тыс. н. э. на Верхнем Дону (проблемы интерпретации) // Восточнославянский мир Днепро-Донского междуречья и кочевники южно-русских степей в эпоху раннего средневековья (Материалы научной конференции). Воронеж, 2008.

Медведев А.П., Акимов Д.В. Верхнее Подонье на рубеже Древности и Средневековья // Исторические записки: Научные труды исторического факультета ВГУ. Вып. 7. Воронеж, 2001.

Медведев А.П., Винников А.З. Грунтовый могильник на Животинном городище // Проблемы археологического изучения Доно-Волжской лесостепи. Межвуз. сб. науч. трудов. Воронеж, 1989.

Обломский А.М. Этнические процессы на водоразделе Днепра и Дона в I-V вв. н. э. Москва-Сумы, 1991.

Обломский А.М. Этническая ситуация в лесостепном Подонье в позднеримское время // Труды VI Международного Конгресса славянской археологии. Т. 1. Проблемы славянской археологии. М., 1997.

Обломский А.М. Находки позднеримского времени на поселении Писарево // Археологические памятники Верхнего Подонья первой половины I тысячелетия н. э. Воронеж, 1998.

Обломский А.М. О ритмах развития лесостепного Поднепровья и Подонья в позднеримское и гуннское время // Археология Центрального Черноземья и сопредельных территорий. Тезисы докладов научной конференции. Липецк, 1999.

- Обломский А.М.* О памятниках лесостепного Подонья поздне римского времени // Верхнедонской археологический сборник. Вып. 2. Липецк, 2001.
- Обломский А.М.* Днепровское лесостепное Левобережье в поздне римское и гуннское время (середина III – первая половина V в. н. э.). М., 2002.
- Обломский А.М.* Новая культурно-хронологическая группа памятников гуннского времени на территории восточноевропейской лесостепи // *Słowianie i ich sąsiedzi we wczesnym średniowieczu*. М. Dulinicz red., Warszawa-Lublin, 2003.
- Обломский А.М.* Замятинский археологический комплекс — перекрёсток этнокультурных традиций // Острая Лука Дона. Замятинский археологический комплекс гуннского времени. М., 2004.
- Обломский А.М.* Проблемы изучения памятников Верхнего Подонья гуннского времени // КСИА. Вып. 219. М., 2005.
- Обломский А.М.* Верхнее Подонье в V в. н. э. как часть гуннской державы // Археологическое изучение Центральной России. Тезисы Международной научной конференции, посвящённой 100-летию со дня рождения В.П. Левенка. Липецк, 2006.
- Обломский А.М.* Лесостепное Подонье // В кн.: Восточная Европа в середине I тысячелетия н. э. М., 2007.
- Обломский А.М.* Некоторые соображения о походах дружин короля готов Германариха на восток // Лесная и лесостепная зоны Восточной Европы в эпохи римских влияний и Великого переселения народов. Вып. 1. Тула, 2008 а.
- Обломский А.М.* Предварительные итоги раскопок могильника гуннского времени у с. Ксизово Задонского р-на Липецкой обл. // Восточнославянский мир Днепро-Донского междуречья и кочевники южно-русских степей в эпоху раннего Средневековья (Материалы научной конференции). Воронеж, 2008 б.
- Обломский А.М., Терпиловский Р.В.* Поселение Седёлки и его место среди памятников поздне римского времени Днепровского Левобережья и лесостепного Подонья // Археологические памятники Верхнего Подонья первой половины I тысячелетия н. э. Воронеж, 1998.
- Отчёт о научно-исследовательской работе «Выявление, постановка на учет и изучение археологических памятников на территории Центрально-Чернозёмной зоны (промежуточный) за 1989 г.» // Научный архив Археологического музея Воронежского университета (НА АМБУ). Р-1, 100.
- Пряхин А.Д.* Отчёт археологической экспедиции Воронежского университета по обследованию памятников эпохи бронзы в 1968 г. // Архив ИА РАН. Р-1, № 3674, 3674 а.
- Пряхин А.Д.* Отчёт о раскопках Шиловского поселения в 1969 г. // Архив ИА РАН. Р-1, № 4145.
- Пряхин А.Д., Винников А.З., Цыбин М.В.* Древнерусское Шиловское поселение на р. Воронеже // Археологические памятники эпохи железа Восточно-Европейской лесостепи. Межвузовский сборник научных трудов. Воронеж, 1987.
- Синюк А.Т., Чекменёв Ю.А.* Древнее укрепленное поселение у села Верхнее Турово // Проблемы археологии бассейна Дона: Сборник науч. трудов. Воронеж, 1999.
- Терпиловский Р.В.* Славяне Поднепровья в первой половине I тысячелетия н. э. Lublin, 2004.
- Хреков А.А.* Грунтовый могильник с сожжениями на западе Саратовской области // Археология Восточно-Европейской лесостепи (межвузовский сб. научных трудов). Вып. 2. Саратов, 1991.
- Якименко Е.В.* Разведки по р. Воронеж // Археологические открытия 1986 г. М., 1988.



Древности раннего железного века и эпохи Средневековья в бассейнах Ворсклы и Тихой Сосны

В 2001–2004 гг. авторы обследовали 2 городища и 1 курганный могильник на территории Грайворонского, Красногвардейского и Алексеевского районов Белгородской области. Цель работ заключалась в установлении или уточнении культурно-хронологического облика памятников для последующего включения их в Каталог и Карту археологического наследия региона. Ниже приводим основные данные, характеризующие изученные объекты.

Смородино, городище-1. Информация о наличии в окрестностях с. Смородина Грайворонского района древнего городища поступила от

≅ Александр Григорьевич Дьяченко — кандидат исторических наук, доцент; профессор кафедры социологии и управления Белгородского государственного технологического университета имени В.Г. Шухова. belarch@mail.ru

≅* Юрий Сергеевич Погорелов — кандидат геолого-минералогических наук, доцент; доцент кафедры прикладной геологии и горного дела Белгородского государственного национального исследовательского университета. strojanalit@mail.ru

краеведа В.В. Ерошенко. Памятник расположен в 0,6 км к ЮЮВ от юго-восточной окраины населённого пункта на мысе правого берега восточного протока пересыхающего безымянного ручья, впадающего справа в р. Дорогощ на северо-восточной окраине с. Смородина. Высота городища над поймой протока около 20 м. Укрепленная территория повторяет очертания мыса, она несколько вытянута по линии З – В. Размеры 70 * 80 м, площадь около 0, 56 га.

Планировка и система обороны поселения полностью подчинены рельефу местности. С севера и юга мыс ограничен двумя глубокими балками. Склоны у городища крутые (27–38°). Напольная сторона — восточная. Искусственные оборонительные сооружения в виде вала и рва протяжённостью около 30 м сохранились только вдоль юго-восточного края площадки. Высота вала до 0,5 м, ширина в подошве 2,5 м. Глубина рва около 0,7 м, ширина по верхнему краю 2,7 м. Ближе к юго-восточному концу оборонительной линии прослеживается въезд в виде перемычки во рву и разрыва в насыпи. Ширина въезда 4 м. Остальной периметр защищён естественными склонами мыса, которые непосредственно перед жилой площадкой усилены эскарпом (ширина подошвы 3 м, длина подрезки 4 м, угол крутости ската 66°).

Территория памятника задернована и покрыта лиственным лесом. Подъёмного материала не обнаружено. Наличие культурного слоя не установлено.

По расположению, форме и характеру оборонительной системы поселение следует датировать ранним железным веком и относить к I типу (вид 1) мысовых городищ лесостепной культуры скифского времени, которые защищались оборонительными сооружениями не по всему периметру и, как правило, не имели предградий³.

Малобыково (Ильинка?), городище-1. Расположено в 2,5 км к СВ от восточной окраины с. Малобыкова Красногвардейского района⁴. Ниже по течению Тихой Сосны в 4,5 км к ЮВ от памятника находится с. Ильинка Алексеевского района. По-видимому, городище было выявлено и привязано к с. Ильинка в 1963 г. Северо-Донецким отрядом Нижне-Донской экспедиции Института археологии АН СССР под руководством С.А. Плетнёвой [1963. С. 18].

В 2004 г. памятник подвергся значительному разрушению при устройстве карьера. В том же году в процессе осмотра разрушений нам удалось получить новые материалы, важные для культурно-исторической оценки поселения.

В 2005 г. охранные раскопки городища провела Т.В. Сарапулкина [2006].

³ Классификацию лесостепных городищ скифского времени на территории Восточной Европы см. в работе: Моруженко, 1969.

⁴ С приёмника GPS 12LX получены географические координаты поселения: N: 50°40'10,8"; E: 38°33'9".

Малобыковское городище-1 занимает край плато вдоль левого берега Тихой Сосны, приподнятый над зеркалом реки на высоту 26–27 м. Площадка городища в плане подтреугольная. Она ограничена двумя линиями валов и рвов, которые преграждали доступ к обитаемой территории с северо-востока и юго-востока. С северо-запада подход к крепости затруднял глубокий овраг, с юго-запада — высокий обрывистый берег реки.

Искусственные оборонительные комплексы располагаются волнообразно, создавая целостный рубеж обороны глубиной ≈ 32 м. Валы и рвы сильно оплыли. Максимальные параметры сооружений: высота вала № 1 (внешнего) 0,6 м, глубина рва 0,4 м; высота вала № 2 (внутреннего) 0,4 м, глубина рва 0,6 м. Протяжённость искусственной оборонительной линии: внешней — 198 м, внутренней — 186 м. Естественная оборонительная линия городища со стороны р. Тихой Сосны в юго-западной части разрушена карьером. Протяжённость карьера вдоль берега реки около 40 м, ширина 11—12 м, глубина до 2 м. Прочная береговая бровка, предохранявшая площадку от эрозии, уничтожена.

В валах и рвах прослеживаются три разрыва. Первый из разрывов шириной 4 м виден в насыпи внутреннего вала-2 на расстоянии 8 м от бровки оврага. Внешний вал-1 в этом месте сильно оплыл и проход в нём не просматривается. Второй разрыв находится с восточной стороны примерно в средней части линии валов и рвов. Через него проложена старая полевая дорога, ведущая на городище. Не доходя 12 м до берегового склона, валы и рвы обрываются, образуя широкий третий проход, ведущий вдоль кромки берега вниз, к воде.

В северо-западном углу городища, где соединяются бровки берега и оврага, хорошо выражена округлая в плане естественная возвышенность с пологими склонами. Северный, южный и восточный склоны обращены к площадке и незаметно переходят в малонаклонную плоскость, западный примыкает к бровке оврага. Середина высоты прорезана воронкой, имеющей прямые и ровные скаты и почти круглую геометрическую форму плана. Расстояние между верхней границей скатов воронки 45,6 м, ширина дна равна 29,0 м, максимальная глубина 1,6 м.

Для естественного образования в рельефе земной поверхности котловины столь больших размеров в грунтах её центральной части должны существовать естественные каналы, в которые происходила бы разгрузка смываемого с поверхности земли материала (например, карстовые полости). В таких каналах, по крайней мере частично, должен накапливаться перенесённый в них поверхностный материал. В буровых скважинах, заложенных в пределах данного углубления, описанное явление не отмечается. Следовательно, можно полагать, что воронка имеет преимущественно антропогенное происхождение.

На дне воронки чёткими контурами выделяется курганообразное сооружение в форме усечённого конуса. Диаметр его нижнего основания около 20 м, диаметр плоской горизонтальной вершины 11,5–12 м. Нижнее

основание сооружения ограничено кольцевым рвом с плоским дном и отвесными стенками. Ширина устья и современной поверхности дна рва 3,2–3,4 м.

Ров опущен в дно воронки между подошвой её внутренней крутости (9°) и скатами (8–10°) курганообразного холма. По результатам бурения и натурных измерений дно рва находится на глубине приблизительно 1,3 м.

С противоположных сторон выемки на одной линии по азимуту 15° расположены две перемычки. Их плоскости находятся на уровне окраины рва ⁵. Ширина перемычек 4,5–4,8 м, высота над современным уровнем дна рва 0,4 м.

Поверхность городища, за исключением повреждённых карьером северо-западного и юго-западного участков, а также редких мелких обнажений, прочно задернована. Заметен наклон площадки в южном и юго-восточном направлениях под углом 2–4°. Размеры территории, защищённой валами и рвами: вдоль берега 150 м, вдоль оврага 80 м. Площадь ≈ 0,6 га.

В местах, где городище подверглось разрушению землеройной техникой ⁶, между дёрном и материком (мел) виден серый или тёмно-серый слабогумусированный слой переотложенного мелового щебня толщиной 10–15 см. Он содержит небольшое количество сильно измельчённых культурных остатков. Из этого слоя происходит, в частности, орнаментированная керамика с примесью песка, относящаяся к срубной культуре. К раннему железному веку (лесостепная культура скифского времени) относятся фрагменты лепной посуды с примесью мелких фракций песка и шамота.

Подъёмный керамический материал раннего железного века выявлен также на овражных склонах за пределами городища на удалении 30–40 м от внешнего рва. Он свидетельствует о существовании **селища «А»**, примыкавшего к крепости с северной стороны, где отмечен один из разрывов в валах и рвах.

С городищем топографически связано **селище-1**, обнаруженное в 0,2 км к востоку от укрепления на прилегающем участке сниженного берега Тихой Сосны. Оно дало почти исключительно местную лепную керамику, к сожалению, также в мелких обломках. Керамика аналогична посуде городища и селища «А», однако более разнообразна по тесту: наряду с мелкодробленным шамотом в глине отмечен крупный шамот, а также песок средней зернистости. Выделяется обломок красноглиняной

⁵ Ручным бурением установлена стратиграфия средней части северной перемычки (скважина № 4): 0 – 0,05 — дёрн; 0,05 – 0,25 — серая почва с меловой щебенкой; 0,25 – 0,30 — чистая меловая крошка и мука плотного материкового мела; 0,30 – 0,35 — чистая меловая крошка, повышенное содержание муки плотного материкового мела; 0,35 и ниже — плотный материковый мел.

⁶ До проведения механического бурения, вскрышных работ и выемки мела городище было повреждено только коротким военным окопом вдоль берегового склона. Сейчас на участках, прилегающих к карьере, дёрн снят, культурные отложения в плане и в профиле обнажены и размываются.

амфорной ручки грубой выделки ранневизантийского типа. Очевидно, Малобыковское селище-1 имеет отложения не только раннего железного века, но и начала средневековья.

С учётом особенностей топографии и планировки оборонительной системы городище-1 у с. Малобыкова может быть отнесено к I типу (вид 1) весьма редких укреплений скифской эпохи, которые располагались **на краю плато**. Они ограждались валом и рвом только с напольной стороны и не имели предградий [Моруженко, 1969. С. 69, 71]. Вероятно, Малобыковское городище-1 возникло на месте селища позднего бронзового века.

В целях получения дополнительной информации о памятнике авторами осуществлены геофизические исследования оборонительных сооружений и курганообразного объекта Малобыковского городища, основанные на применении неразрушающей технологии — кондукционного электропрофилеирования потенциальной установкой с разносом электродов 3 м. Эффективная глубина исследования геоэлектрического разреза составила 1,0–3,0 м от земной поверхности. Измерения проводились отечественной аппаратурой типа АНЧ-3. Стратиграфические данные, необходимые для проверки и интерпретации геофизических сведений, получены ручным бурением с отбором и анализом шлама выбуренного грунта. Диаметр бура 5,5 см.



Рис. 1. Геофизический профиль вдоль внешнего вала Малобыковского городища-1 в направлении с запада на восток

Сопоставление графиков кажущегося электрического сопротивления (ρ_k) с особенностями рельефа земной поверхности и данными бурения показало отсутствие в исследованном интервале иных литологических разностей, кроме мела различной степени влажности и нарушенности. По профилю, проложенному вдоль гребня вала № 1, грунты характеризуются в целом более высокими значениями ρ_k (>100 Ом м), чем по другим профилям (рис. 1). При этом в средней части данного профиля значения ρ_k

имеют небольшой разброс, что говорит о весьма однородном сложении насыпи на этом участке. На профиле, проложенном вдоль внутреннего вала № 2, отмечены пониженные значения ρ_k (преимущественно 100 Ом м и меньше), однако они находятся в пределах, свойственных разукрупнённому (рыхлому) и переотложенному мелу (рис. 2).

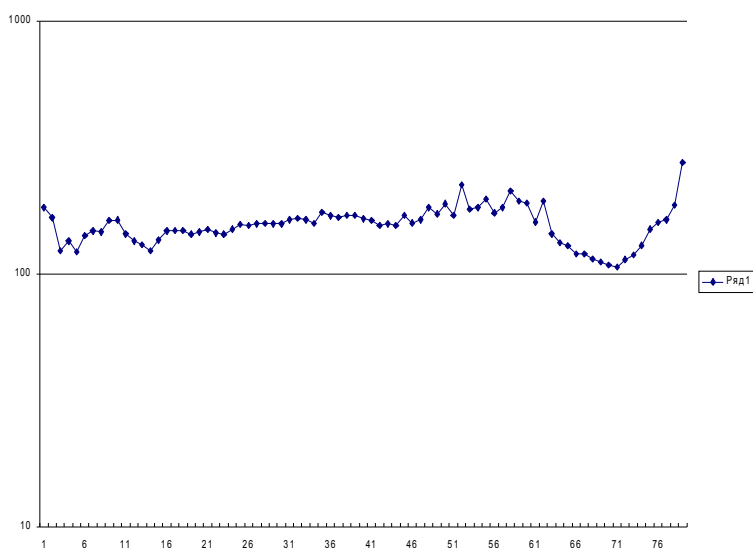

Рис. 2. Геофизический профиль вдоль внутреннего вала Малобыковского городища-1 в направлении с запада на восток

Различие в уровнях значений ρ_k валов объясняется главным образом неодинаковой сохранностью этих сооружений. Вал № 1, имеющий более мощную насыпь ⁷, соответственно характеризуется и более высокими значениями ρ_k . Пониженные значения ρ_k внутреннего вала, сохранившегося хуже, определяются частичным выходом эффективной глубинности электроразведочной установки на плотный и влажный материковый мел, подстилающий остатки насыпного грунта и ненарушенный эрозией и другими естественными факторами ⁸.

⁷ Стратиграфия вала № 1 (внешнего, в метрах). **Скважина № 8:** 0 – 0,20 — дёрн, тёмная гумусированная почва с небольшой примесью меловой крошки; 0,20 – 0,75 — тёмная гумусированная и серая почва с небольшой примесью меловой крошки, разрушенный мел; 0,75 – 0,87 — меловой материк. **Скважина № 10:** 0 – 0,20 — дёрн, тёмная гумусированная почва, немного меловой щебенки; 0,20 – 0,35 — серая почва с мелом и щебёнкой; 0,35 – 0,65 — жёлтый материковый мел.

⁸ Стратиграфия вала № 2 (внутреннего, в метрах). **Скважина № 7:** 0 – 0,20 — дёрн, тёмно-серая почва с меловой щебёнкой; 0,20 – 0,40 — разрушенный мел с небольшим количеством серой почвы; 0,40 – 0,70 — разрушенный мел; 0,70 – 0,90 — серая погребённая почва, **уголёк**, обломочный мел; 0,90 – 1,10 — жёлтый материковый мел. **Скважина № 9:** 0 – 0,20 — дёрн, тёмная гумусированная почва с включениями тёмного мела; 0,20 – 0,45 — серая почва с разрушенным мелом и меловой дресвой; 0,45 – 0,75 — серая почва с повышенным содержанием меловой щебенки и дресвы; 0,75 – 0,90 — меловой материк.

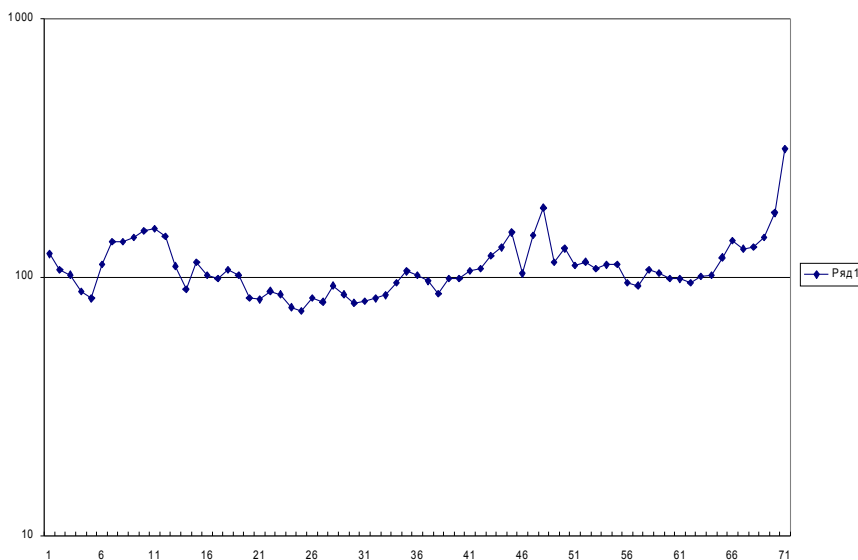
Показательны результаты измерения кажущегося электрического сопротивления ρ_k в местах разрывов оборонительной линии. Так, разрыв в насыпи внутреннего вала № 2 с северной стороны отмечен глубоким минимумом ρ_k , ясно указывающим на отсутствие в данном интервале насыпных почв и однозначно интерпретируемым как плотный материковый мел⁹. Разрыв в средней части обоих валов с восточной стороны характеризуется резким локальным ростом значений кажущегося сопротивления, свидетельствующим о наличии значительного по мощности разуплотнённого мелового массива, относящегося к остаткам насыпи вала. Несомненно, данный разрыв имеет позднее происхождение, что подтверждается и проходящей через него современной дорогой. Участок длиной 12 м между юго-восточной оконечностью оборонительной линии и береговым склоном, не имеющий видимых следов искусственных сооружений, характеризуется постепенным повышением значений ρ_k в направлении реки. Этот факт находит объяснение в естественном увеличении разуплотнённости выветренного мелового массива при переходе электроразведочного профиля на обнажённый берег Тихой Сосны.

Итак, в древности городище имело только один въезд — с северной стороны. Этот въезд прикрывался оврагом. Дополнительный проход к реке был устроен, вероятно, для хозяйственных нужд. Заезд на площадку через него был малоудобным из-за пересечённого рельефа прилегающей местности.

Курганообразное сооружение в северо-западном углу городища исследовалось электропрофилеированием через центр в направлении В–З (рис. 3). Пересечения тальвега кольцевого рва отмечены восточным и западным максимумами значений ρ_k , что связано с наличием в заполнении сильно разуплотнённого сухого грунта — продуктов смыва и скатывания в ров комков и обломков мела при разрушении отлогости воронки, стенок рва и самого холма в процессе естественного размывания и выветривания¹⁰. К востоку от восточного максимума, то есть в сторону площадки, отмечено монотонное понижение значений ρ_k , вызванное постепенным уменьшением степени разуплотнённости мела и переходом к более плотному и влажному матерiku. Напротив, к западу от западного максимума, то есть в сторону бровки оврага, после стабилизации значений ρ_k на уровне, характерном для бровки воронки, наблюдалось постепенное увеличение кажущегося электрического сопротивления, вызванное появлением при переходе на выветрелый склон оврага разуплотнённого

⁹ Стратиграфия участка разрыва в насыпи вала № 2 с северо-восточной стороны (в метрах). **Скважина № 6:** 0 – 0,20 — дёрн, темная гумусированная почва с меловой щебенкой; 0,20 – 0,50 — серая почва с меловой крошкой; 0,50 – 0,70 — серая почва с повышенным содержанием меловой крошки; 0,70 – 0,80 — материк.

¹⁰ Стратиграфия западной части кольцевого рва на линии тальвега (в метрах). **Скважина № 2:** 0 – 0,20 — дёрн, темная гумусированная почва; 0,20 – 0,45 — разрушенный мел, меловая крошка; 0,45 – 0,90 — влажный разрушенный мел, меловая крошка; 0,90 – 1,43 — очень влажный плотный материковый мел.

мела — более рыхлого и сухого, чем материковый мел ¹¹.

Бровка впадины характеризуется значениями ρ_k в интервале 100–115 Ом м, которые соответствуют рыхлому насыпному мелу. При этом на восточном пересечении бровки профилем отмечаются несколько пониженные значения ρ_k (100 Ом м) по сравнению с западным пересечением (115 Ом м). Отмеченные различия в значениях кажущегося электрического сопротивления вызваны неодинаковой мощностью сохранившегося слоя переотложенного мела на указанных участках.



Рис. 3. Геофизический профиль через центр курганообразного сооружения на площадке Малобыковского городища-1 (с востока на запад).

Вершина курганообразного сооружения отличается более высокими значениями ρ_k (120–130 Ом м), причём их уровень, а значит, и степень нарушенности грунта повышаются к краям (рис. 3).

Зафиксированная геофизическим методом ситуация отражает наличие в толще курганообразного всхолмления **материкового останца**, перекрытого весьма рыхлым насыпным материалом. Количество последнего увеличивается от ядра объекта к поверхности. Этот вывод, вытекающий из геофизических данных, нашёл подтверждение также в результатах бурения верхней горизонтальной площадки «кургана». Полученные стратиграфические колонки имеют следующие характеристики (в метрах). **Скважина № 1** (центр площадки): 0 – 0,15 — дёрн, тёмная гумусированная почва; 0,15 – 0,35 — серая почва с меловой крошкой; 0,35 – 0,45 — серая почва с разрушенным мелом; 0,45 – 0,75 —

¹¹ Стратиграфия западного ската курганообразного холма ниже 1,0 м от бровки вершины (в метрах). **Скважина № 3:** 0 – 0,20 — дёрн; 0,20 – 0,35 — меловая щебёнка с острыми краями, мука плотного материкового мела; 0,35 – 0,45 — меловая щебёнка с острыми краями, повышенное содержание муки плотного материкового мела; 0,45 – 0,50 — плотный материковый мел.

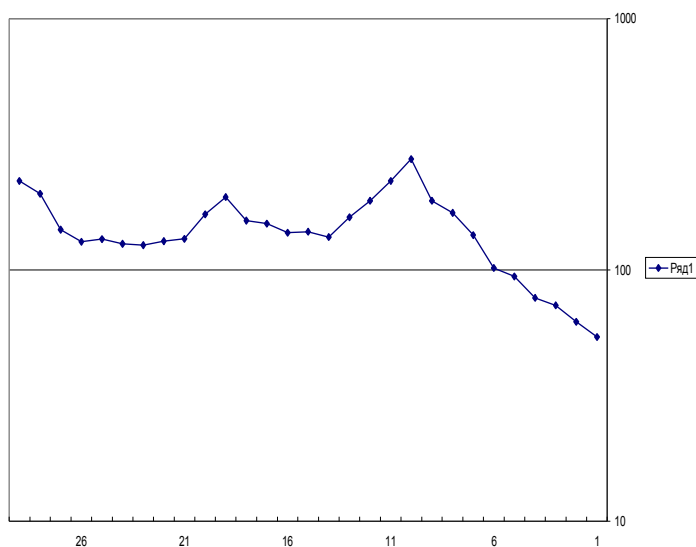
материковый мел. **Скважина № 5** (в 2 м к востоку от центра площадки): 0 – 0,20 — дёрн; 0,20 – 0,30 — серая почва с меловой щебёнкой; 0,30 – 0,60 — серая почва, меловая щебёнка, разрушенный мел; 0,60 и ниже — плотный материковый мел.

Совокупность археологических наблюдений, геофизических и геологических данных позволяет заключить, что курганообразный холм является искусственным сооружением лишь частично, поскольку он сложен на основе естественного возвышения, преднамеренно оставленного на дне воронки. Сопоставление объёма грунта, полученного при выкапывании впадины и кольцевого рва, с масштабами зафиксированной бурением досыпки «кургана» позволяет утверждать, что основная масса земли была перемещена за бровку воронки. В этой связи показательна разница в отметках горизонтальной вершины «кургана» и бровки котловины. Она составляет + 0,4–0,6 м (для бровки). Таким образом, очевидно, что верхняя площадка курганообразного холма изначально находилась **ниже** окраины воронки.

Результаты охранных раскопок 2005 г. привели Т.В. Сарапулкину к мысли, что анализируемый объект может представлять собой остатки славянского святилища первой половины I тысячелетия н. э. Вместе с тем исследовательница правильно отметила, что такой оценке противоречит отсутствие в раскопчной траншее следов использования огня и небольшое количество археологических остатков [Сарапулкина, 2006. С. 8–9].

Круглая форма оснований, горизонтальная вершина и кольцевой ров с широким плоским дном действительно сближают курганообразное сооружение Малобыковского городища с раннеславянскими капищами, на площадках которых в специальных ямах вроде бы устанавливались языческие идолы [Русанова, Тимощук, 1993. С. 18–19, 34. Рис. 6]. Следует, однако, иметь в виду, что в геофизическом профиле, проложенном по диаметру вершины курганообразного холма (рис. 3), следы центральной ямы не выступают. Бурением зафиксировано, что с глубины 0,45 м там начинается нетронутый меловой материк.

Скважина № 2 (см. прим. 8) показала, что в заполнении кольцевого рва отсутствуют даже слабые остатки кострищ в виде тонких прослоек пепла или отдельных угольков. Между тем хорошо известно, что выразительные следы продолжительного употребления огня в ровиках-оградах являются одним из главных признаков славянских святилищ [Русанова, Тимощук, 1993. С. 9].

Есть и другие детали, существенно отличающие малобыковский объект от обычных языческих капищ. Напомним, что верхняя площадка малобыковского «кургана» расположена ниже бровки впадины, в то время как славянские площадки-подножия всегда возвышались над окружающей местностью [Русанова, Тимощук, 1993. С. 18]. Неглубокие кольцевые ровики или канавки, ограждавшие собственно капища, не имели внутренних перемычек [Русанова, Тимощук, 1993. С. 18. Рис. 6]. Нельзя не

обратить внимания и на то, что капища у славян появляются не ранее IX в. [Русанова, Тимошук, 1993. С. 18, 19]. На Малобыковском городище материалы этого времени отсутствуют.

Думается, изложенные факты делают маловероятной гипотезу о культовом характере курганообразного сооружения, находящегося на площадке первого Малобыковского городища.

К языческим площадкам-капищам близки курганы, которые правомерно считаются одним из видов культовых памятников [Третьяков, Шмидт, 1963. С. 32; Русанова, Тимошук, 1993. С. 9]. Отождествлению малобыковского курганообразного объекта с настоящим курганом противоречит прежде всего высокая степень сохранности этого сооружения, которое отличается чёткими контурами скатов и кольцевого рва. Как известно, дошедшие до нас восточноевропейские курганы бронзового и раннего железного веков, в том числе расположенные на площадках лесостепных городищ скифского времени, а также кочевнические курганы X–XIII вв., в основной массе имеют иной облик. Невысокие насыпи обычно сильно размыты¹², а кольцевые ровики их полностью затянута наносными почвами [Ильинская, Тереножкин, 1983. С. 312, 315, 316, 318, 326; Плетнёва, 1981. С. 217, 218].

В результате электропрофилирования и бурения малобыковского конусообразного холма не выявлено признаков нахождения в меловом массиве центрального погребения. Следовательно, без дополнительных оснований данный объект не может рассматриваться и в качестве своеобразного кургана.

Дату, этнокультурную и типологическую характеристику «кургана» удалось установить в процессе изучения материалов, оставшихся после очистки шнеков в местах работы промышленной буровой установки. Как показало обследование, буровики заложили (и оставили открытыми) 3 скважины на одной линии в южной поле возвышенности (азимут 70°) и 4 — по тальвегу кольцевого рва в юго-западном секторе. Диаметр скважин 15 см, глубина около 25 м.

Вместе с меловой породой бур извлёк на поверхность упоминавшиеся выше культурные остатки позднего бронзового и раннего железного веков, а также русскую керамику XVII в. Последняя не встречалась нам в рывинах и прочих обнажениях на других участках площадки. На наш взгляд, именно эта керамика указывает на время возникновения, функционирования и этнокультурную (русскую) принадлежность курганообразного всхолмления на территории Малобыковского городища эпохи раннего железа.

В период позднего Средневековья лесостепь между реками Осолом и Доном была хорошо известна русским людям. Тихая Сосна, текущая в

¹² На территории Украины выявлены курганы конусообразной формы, срезанные вершины которых представляют собой ровные округлые площадки. Эти курганы хорошо сохранили свои насыпи ещё с бронзового века, но только благодаря тому, что были обмазаны раствором чернозёма и суглинка [Чмихов и др., 1989. С. 56, 57].

широтном направлении, преграждала здесь один из главных путей татарских вторжений в пределы Российского государства — Кальмиусскую сакму. Уже в последней четверти XVI в. на берега этой реки выдвигались русские конные разъезды, наблюдавшие за движением татар. После основания в 1585 г. Воронежа воронежские сторожи стали при устье речки Усерд (современная р. Усердец), впадающей в Тихую Сосну, а также у Каменного и Вязова (Плавного) бродов. В 1630 г. в связи с решением русского правительства построить на Тихой Сосне пограничный город Усерд оскольские и воронежские служилые люди подробно описали берега Тихой Сосны, особо отметив старые городища, татарские броды и сакмы на ней, сопроводив описания чертежами. В 1636 г. эту же работу проделали «дозорщики» Разрядного приказа во главе с воеводой Ф. Сухотиным и подъячим Е. Юрьевым. Последние отметили 8 бродов на Тихой Сосне. Второй из них — Каменный — находился в двух верстах ниже впадения в Тихую Сосну р. Усерд и был одним из наиболее часто используемых татарами при переправах [Загоровский, 1966. С. 6–11]. Не случайно именно этот брод упомянут в «Книге Большому Чертежу» (ред. 1627 г.) при описании Тихой Сосны: «А ниже Коротояка (речки — А. Д.), верст с 10, с Крымской стороны, пала в Дон река Тихая Сосна; а на реке на Сосне, от Дону вёрст с 30, Каменной брод, а в тот брод лежит дорога Калмиуская; а выше Каменного броду, на Сосне Терновая поляна» [Книга Большому Чертежу, 1950. С. 83].

Броды на Тихой Сосне с течением времени меняли своё местоположение. На протяжении XVII–XIX вв. река в одних местах углубляла русло, в других мелела. В результате старые броды исчезали, вместо них появлялись новые. В начале XX в. воронежский краевед Е.Л. Марков обратил внимание на то, что там, где находились описанные в источниках Каменный и Осинный броды, никаких бродов нет [Марков, 1904. С. 121, 131].

С возведением в 1637 г. города Усерда северный берег Тихой Сосны у Каменного и соседнего с ним Черемхового бродов надёжно защитили надолбами, валом и дубовой острожной стеной с дозорной башней. Земляной вал тянулся почти на 4 км до Иловского леса [РГАДА, ф. 210, ед. хр. 261, кн. 9.4. Л. 80–85].

Описанная укреплённая линия проходила на некотором удалении от русла Тихой Сосны [РГАДА, ф. 210, ед. хр. 261, кн. 9.4. Л. 80], в то время как татарский «перелаз» нуждался в постоянной и непосредственной охране. Вероятно, для этой цели на древнем Малобыковском городище, находившемся напротив Каменного брода, была сооружена безымянная сторожевая башня. Ее платформа в виде курганообразного холма-останца с плоской вершиной имела ограду в виде достаточно широкого и глубокого кольцевого рва с двумя перемычками-мостиками. Аналогичные перемычки иногда встречаются во рвах некоторых городищ с разновременными отложениями, например, Яблоновского городища в бассейне р. Оскол [Дьяченко, Погорелов, Семушев, 1999. С. 162].

Почву, полученную при выкапывании воронки и кольцевого рва, использовали преимущественно для увеличения высоты окраины впадины. Благодаря подсыпке, на краю впадины и прилегающем склоне естественной возвышенности образовался невысокий «вал», позднее подвергшийся сильному размыванию. В геофизическом профиле бровка воронки дала значения ρ_k в интервале 100–115 Ом м, которые соответствуют рыхлому насыпному мелу (рис. 3).

В итоге произведённых строителями работ основание сторожевой башни оказалось «утопленным» в землю. Согласно правилам общеевропейской долговременной фортификации позднего Средневековья именно такой профиль защитной ограды и требовался при возведении крепостного сооружения любого типа [Яковлев, 1995. С. 32; Носов, 2009. С. 103].

Расположенная южнее основной защитной полосы, малобыковская башня не вошла в описание полевых сооружений Усердского участка Белгородской оборонительной линии, которое составил в 1669 г. стольник П.В. Зиновьев. Каменный брод также не фигурирует в данном документе [РГАДА, ф. 210, ед. хр. 261, кн. 9.4. Л. 80–85]. По-видимому, за три десятилетия существования русских укреплений вдоль левого берега Тихой Сосны этот знаменитый татарский «перелаз», как и Черемховый брод, перестал быть одним из главных объектов охраны гарнизона г. Усерда, закреплённых за последним в соответствии с первоначальным планом 1637 г. [Загоровский, 1966. С. 11].

Поскольку никакой активной хозяйственной деятельности в границах территории, занятой сторожевой башней, не велось, количество русских позднесредневековых археологических остатков крайне незначительно. Ясно также, что дозорщики не могли разводить огонь на деревянной площадке башни, чем и объясняется полное отсутствие следов костра (пепла, углей) как в раскопочных, так и в разведочных материалах этого объекта.

По минованию надобности деревянная конструкция башни могла быть разобрана. Так обычно поступали с небольшими обветшалыми острожками Белгородской черты, в сохранении которых не было военной необходимости.

Ильинка, курганный могильник-3. Находится на первой надпойменной террасе левого берега Тихой Сосны в 1,7 км к СЗ от северо-западной окраины хут. Белоглинка, входящего в черту с. **Ильинка** Алексеевского района. Состоит из 6 насыпей. Господствующей является курган № 1 высотой более 2 м. В настоящее время все курганы задернованы, так как в последние годы территория могильника не обрабатывалась. Вместе с тем до начала 90-х годов XX столетия памятник подвергался интенсивной распашке, по причине чего высота большинства насыпей не превышает 1 м. Подъёмный материал не обнаружен.

Публикуемые сведения дополняют археологическую карту Белгородчины и представляют определённый интерес для освещения

этнокультурных процессов на территории Днепро-Донского лесостепного междуречья в различные периоды его истории.

Литература

- Дьяченко А.Г., Погорелов Ю.С., Семушев Ю.С.* Археолого-геофизические исследования Яблоновского городища в лесостепном Поосколье // Археология Центрального Черноземья и сопредельных территорий: Тез. докл. Липецк, 1999. С. 159–165.
- Загоровский В.П.* Из истории городов на Белгородской черте // Труды Воронежского ун-та. Т. 64. Воронеж, 1966. С. 3–33.
- Ильинская В.А., Тереножкин А.И.* Скифия VII – IV вв. до н. э. Киев, 1983.
- Книга Большому Чертежу* / Подгот. к печ. и ред. К.Н. Сербиной. М.– Л., 1950. 229 с.
- Марков Е.* Валы защитной черты по реке Тихой Сосне // Труды Воронежской учёной архивной комиссии. Вып. 2. Раздел 1. Воронеж, 1904.
- Моруженко А.О.* Городища скіфського часу на території лісостепу Східної Європи // Вісник Харківського ун-ту. № 35. Історична серія. Вип. 3. Харків, 1969. С. 65–73.
- Носов К.С.* Русские крепости конца XV–XVII вв. СПб., 2009.
- Плетнёва С.А.* Отчёт о работах Северо-Донецкого отряда Нижне-Донской экспедиции летом 1963 г. АИА РАН. Р-1. № 2647.
- Плетнёва С.А.* Печенеги, торки, половцы // Археология СССР / Степи Евразии в эпоху Средневековья. М., 1981. С. 213–222.
- РГАДА*, ф. 210, ед. хр. 261. Разрядный приказ, кн. 9. 4. Дела десятен. 104 л. с об.
- Русанова И.П., Тимощук Б.А.* Языческие святилища древних славян. М., 1993.
- Сарапулкина Т.В.* Отчёт о проведении охранных раскопочных работ на городище-1 у с. Ильинка в Алексеевском районе Белгородской области в 2005 г. Белгород, 2006. Архив Института археологии РАН, Р-1, № 26323.
- Третьяков П.Н., Шмидт Е.А.* Древние городища Смоленщины. М. – Л., 1963.
- Чмихов О.М., Шилов Ю.А., Корнієнко П.Л.* Археологічні дослідження курганів. Київ, 1989.
- Яковлев В.В.* История крепостей. Эволюция долговременной фортификации. СПб., 1995.



С.П. Щавелёв на Липинском городище (Октябрьский район Курской области). 1995 г.



Профессор Е.А. Шинаков —
один из ведущих специалистов по военной истории.

К вопросу о деснинской лакуне в ареале «варварских выемчатых эмалей»

Предметы убора позднеримского времени Восточной Европы, известные как «варварские выемчатые эмали» издавна привлекают внимание исследователей, а картирование таких находок позволяет уточнять историческую географию этого периода. Основная масса украшений с выемчатой эмалью представлена случайными изолированными находками или происходит из кладов. Наиболее массовой

[≡] Евгений Александрович Шинаков — доктор исторических наук, профессор, заведующий кафедрой отечественной истории Древности и Средневековья Брянского государственного университета им. академика И.Г. Петровского; директор научно-образовательного центра «Археолого-этнологическая лаборатория». shinakov@mail.ru

^{≡*} Артур Артурович Чубур — кандидат исторических наук, доцент кафедры отечественной истории Древности и Средневековья Брянского государственного университета им. академика И.Г. Петровского.

^{≡**} Владислав Олегович Пискунов — соискатель кафедры отечественной истории Древности и Средневековья Брянского государственного университета им. академика И.Г. Петровского.

[≡]
[≡]

находкой являются лунницы, о которых, как отдельной категории, мы и поведём речь ниже.

Интересно, что на всех опубликованных к настоящему моменту картах (Корзухина, 1978; Максимов, Терпиловский, 1991; Дідик, 2000; Обломский, Терпиловский, 2007) в центре Восточной Европы наблюдаются три центра концентрации древностей круга эмалей — Среднее Поднепровье, Посеймье и Верхнее Поочье (ареал мощинской культуры) с прилегающей территорией расселения финно-угров, где эти вещи явно вторичны. На всех картах в бассейне Средней Десны наблюдается лакуна, заполненная фактически только двумя пунктами. Это единичная находка краеведа А.М. Романова на р. Навле, введенная в научный оборот Е.А. Калитиной (Корзухина, 1978, с. 72; Чубур, 2006) и накладка с красной эмалью из слоя селища под курганным могильником Кветунь 2 из раскопок Л.В. Артишевской (Артишевская, 1963; Чубур, 2009).

К западу от Среднего Подесенья стала известна малая лунница (с треугольным корпусом с красной эмалью; на концах рожек помещены круглые диски с гнездами красной эмали, окружённые тремя колечками), найденная на р. Ипуть ещё в конце 1950-х годов (Шинаков, 2007, 2008). По словам находчика П.Н. Сушенок, 7 экземпляров подобных предметов, «соединённых в цепь в форме треугольника», находились на скелете в разрушенном погребении. Оно находилось на краю надпойменной террасы левого берега р. Ипуть, между северной окраиной пос. Вышков Злынковского района и урочищем «Малинов остров» в пойме реки. Шесть предметов «разошлись по рукам», а 1 экземпляр был передан местным краеведом А.И. Поддубным в Новозыбковский краеведческий музей. Е.А. Шинаковым она была отнесена к киевской культуре, поскольку цельный корпус с гнездами эмали характерен для Поднепровских древностей этого круга, тогда как в прибалтийских изделиях корпус лунниц, как правило, прорезной. По сути, это долгое время была единственная находка рассматриваемого типа, как-то связанная со Среднедеснинским регионом.

Однако находки последних лет, сделанные в Среднем Подесенье в процессе поисковых работ и при случайных обстоятельствах, а также новый Суземский клад, поступивший недавно в Государственный Исторический музей, существенно меняют привычную картину.

Нам удалось учесть при помощи краеведов из Севска и Брянска не менее 23 лунниц (не включая Вышковскую находку — 6 лунниц, а также материал совсем недавно обнаруженного и переданного в ГИМ Суземского клада, где содержится не менее 17 больших и малых лунниц с гнездами эмали, включая две сложносоставных, сгруппированных по три). В список не включены ещё несколько находок, информацию о которых пока не удалось уточнить. В данной публикации, носящей предварительный характер, мы приведём лишь краткий список (детальное описание материала с приведением подробных аналогий готовится к

печати и выйдет отдельной работой после проведения спектрального анализа металла ряда украшений в лаборатории Брянского университета).

Основная масса находок связана с Деснинским левобережьем, точнее — с бассейнами рек Навля, Нерусса и, в первую очередь, Сев, что указывает на прямую связь находок с Посеймьем. Заметим, что несколько предметов из бассейна притока Сейма — р. Свапы с северо-запада Курской области и из Комаричского района Брянской области уже были предварительно опубликованы (Чубур, Турлакова, 2012).

1–5. **Севск.** 1) Малая лунница, корпус треугольный, заполненный гнездом красной эмали, на концах рожек ромбы с гнёздами красной эмали и тремя колечками на каждом. Аналогии имеются в Среднем Поднепровье и Нижнем Подесенье. 2) Малая лунница, корпус треугольный прорезной с круглым гнездом красной эмали в центре, на концах рожек диски с гнёздами красной эмали, на каждом по три малых диска с такими же гнёздами. Полных аналогий нет. 3) Малая лунница, корпус треугольный, заполненный гнездом красной эмали, на концах рожек диски с бусинами и гнёздами синей и белой эмали. Неполные аналогии встречены в Среднем Поднепровье. 4) Лунница большая трёхрогая, сходная по облику и размерам с лунницами из Борзны (Корзухина 1978. Табл. 1), ранее была кратко опубликована находчиком (Трошин, 2010). 5) Происходящая из пос. Заречный в черте города малая лунница с треугольным корпусом, на концах рожек диски с гнёздами красной эмали с тремя колечками. Сходна с лунницами из Шмырёва (Курская область) и Мощины (Калужская область).

6. **Гапоново** (Севский район) — с треугольным корпусом, на концах рожек диски с гнёздами красной эмали с тремя колечками. Сходна с лунницами из Шмырёва (Курская область) и Мощины (Калужская область).

7. **Заулье** (Севский район) — малая лунница, корпус треугольный, на концах рожек диски с гнёздами красной эмали, на каждом по три малых диска с такими же гнёздами. Аналогии имеются в материалах Мощинского клада (Калужская область).

8–9. **Бересток** (Севский район, урочище Ивник). 1) Малая лунница с дугообразным корпусом с гнездом красной эмали, на рожках диски с бусинками и гнёздами синей эмали. Неполная аналогия: Малый Букрин Переяслав-Хмельницкого района Киевской области, Украина. 2) Малая лунница с треугольным корпусом с гнездом красной эмали, на рожках ромбы с гнёздами зелёной эмали, окружёнными тремя дисками каждое по углам. Близкая аналогия — Кагарлык Киевской области Украины.

10–12. **Семеновск** (Севский район). 1) Малая лунница с треугольным корпусом и с колечками на концах рожек. Прямых аналогий нет. 2) Малая лунница с дугообразным корпусом с гнездом со следами красной эмали, с дисками на концах рожек с гнёздами со следами зелёной (?) эмали и соединёнными меж собой тремя секировидными окончаниями на каждом диске. Неполная аналогия — лунница из Абидни Быховского района Могилёвской области. 3) Малая лунница с дугообразным корпусом с гнездом красной эмали, на концах рожек диски с гнёздами красной эмали, с одной стороны диск с тремя колечками, с другой — с тремя малыми дисками с гнёздами красной эмали. Неполная аналогия — Малый Букрин Переяслав-Хмельницкого района Киевской области, Украина.

13–14. **Ясное Солнце** (Севский район) — в составе найденного военно-поисковым отрядом клада две малых лунницы: 1) С треугольным корпусом, на концах рожек — диски с гнёздами красной эмали и колечками. 2) Аналогична первой, но вместо колечек — гнёзда красной эмали. Аналогии обеим имеются в Шмырёве (Курская обл.), Мощинском кладе (Калужская обл.) и в Ромашках Таращанского р-на Киевской области Украины.

15–20. **Новоямск** (Севский район) — находки (несколько малых лунниц) происходят из подъёмного материала с территории куста многослойных раннесредневековых памятников. 1) С треугольным корпусом, на концах рожек — диски с гнёздами красной эмали и колечками. 2) С треугольным корпусом с гнездом красной эмали и дисками с гнёздами красной же эмали на концах рожек и тремя секировидными окончаниями на каждом диске. 3) Сложносоставная из двух малых лунниц с треугольным корпусом, дисками с гнездами красной эмали и бусинами на концах рожек. 4) С дугообразным корпусом и 4 колечками на каждом конце рожек. 5) С треугольным корпусом и 4 колечками на каждом конце рожек. 6) С треугольным прорезным (2 треугольника) корпусом и 4 колечками на каждом конце рожек.

На правом берегу Десны эти находки практически единичны.

21. **Урочище Ропчик на р. Романа** (Унечский район) — треугольный корпус с гнездом красной эмали и диски с гнёздами красной эмали и колечками на концах рожек.

22. **Левенка** (Стародубский район), р. Вапля. С треугольным корпусом с гнездом красной эмали, на концах рожек — диски с гнёздами красной эмали и с бусинами с гнёздами красной эмали.

23. **Голевск** (Трубчевский район) Обломок большой трёхрогой лунницы с гнездом красной эмали

Последняя находка сделана в непосредственной близости к району концентрации на левобережье Десны, как и находки из Кветуни, опубликованные Л.В. Артишевской (Артишевская, 1963).



Рис. 1. Лунницы с выемчатыми эмалями с территории Брянской области. Деснинское левобережье.

1 – Гапоново; 2, 4, 12, 13, 15 – Севск; 3 – Заулье; 5, 8, 11 – Семеновск; 6, 7 – Бересток; 9, 10 – Ясное Солнце; 14, 16-20 – Новоямск.

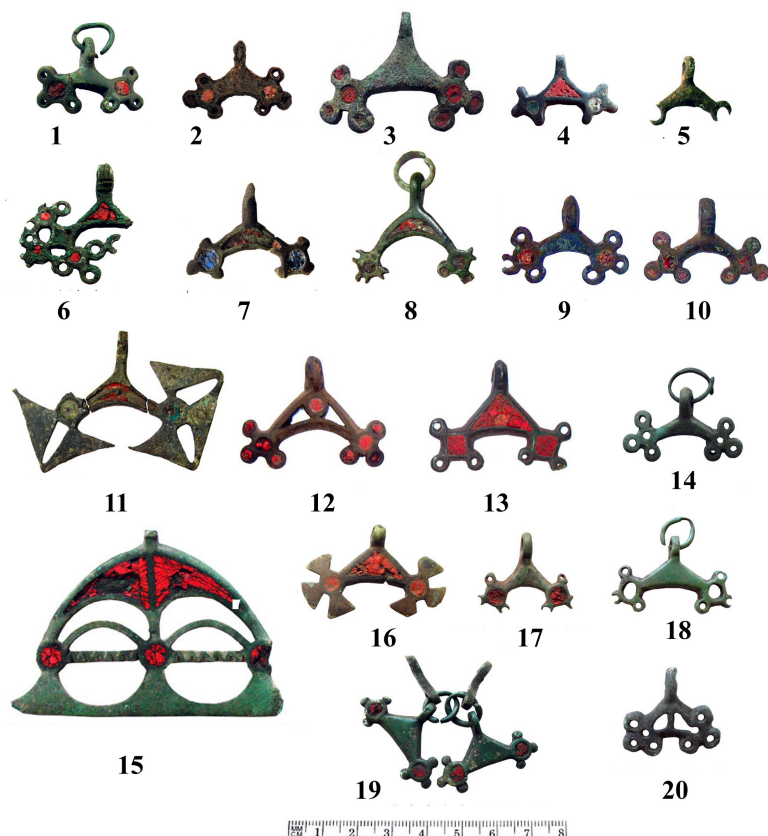

Рис. 2. Лунницы с выемчатыми эмалями с территории Брянской области. Деснинское правобережье.

1 – Вышков; 2 – Ропчик; 3 – Левенка; 4 – Голевск.

Таким образом, по сути дела, благодаря серии находок в Среднем Подесенье и сопредельных территориях сливаются в единый ареал три крупных региона распространения «варварских выемчатых эмалей» — ареал распространения мощинской культуры в Поочье, Посеймье и Среднее Поднепровье (включая Нижнее Подесенье).

В итоге можно констатировать, что выемчатые эмали как тип украшений и, в частности, лунницы, безусловно характерны для всего ареала киевской культуры позднеримского времени, а не только присутствуют как локальное явление в отдельных частях её ареала. Не составляют они для Среднего Подесенья и редкого исключения, что могло бы следовать из ранее опубликованных карт — напротив, левобережье Средней Десны оказалось районом концентрации предметов убора с выемчатой эмалью, возможно, связанным с одним из центров их производства.

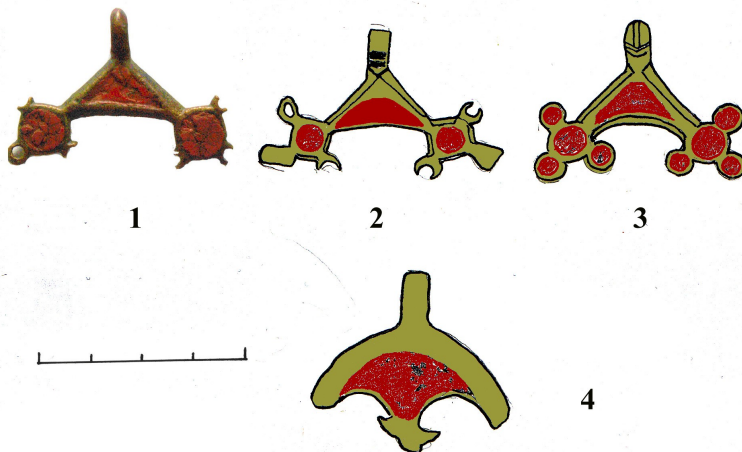
Этот факт заставляет задуматься об острой необходимости развёртывания планомерных поисков и стационарных исследований памятников позднеримского времени на Деснинском левобережье на Брянском отрезке течения главной реки региона.

Литература

Артишевская Л.В. Могильник раннеславянского времени на р. Десне // Славяне накануне образования Киевской Руси. Материалы и исследования по археологии СССР. № 108. М.–Л., 1963.

Дідик В.В. Лунници з виїмчастими емалями з пізньозарубинецьких пам'яток вододілу Дніпра Дону // Археологічний літопис Лівобережної України 2009. № 1–2 (7–8).

Корзухина Г.Ф. Предметы убора с выемчатыми эмалями V – первой половины VI в. н. э. в Среднем Поднепровье. САИ Е-1-43. М., 1978.

Максимов Е.В., Терпиловский Р.В. Киевская культура // Славяне и их соседи в конце I тысячелетия до н.э. – первой половине I тысячелетия н.э. (Археология СССР). М., «Наука», 1991.

Обломский А.М., Терпиловский Р.В. Предметы убора с выемчатыми эмалями на территории лесостепной зоны Восточной Европы // Памятники киевской культуры в лесостепной зоне России (III – начало V в. н. э.). (Раннеславянский мир, вып.10). М., 2007.

Трошин А.Л. Севская лунница // Домонгол-2010. Научно-популярный альманах. М., 2010.

Чубур А.А. Елизавета Арсеньевна Калитина // Российская археология. 2006. № 2.

Чубур А.А. Страницы истории Брянской археологии. Любовь Артишевская: дороги без конца // Ф.И. Тютчев и тютчеведение в начале третьего тысячелетия. Материалы III научно-практической конференции. Брянск, 2009.

Чубур А.А., Турлакова Е.А. Новые находки древностей круга выемчатых «варварских» эмалей в междуречье Сейма и Десны // Музейні читання. Материалы наукової конференції «Ювелірне мистецтво — погляд крізь віки» 14–16 листопада 2011 р. Київ, 2012.

Шинаков Е.А. Ранние этапы заселения Брянского края славянами // Проблемы отечественной и всеобщей истории. Сборник статей памяти Николая Ивановича Платунова. Брянск, 2007.

Шинаков Е.А. Находки предметов с эмалями поздне римской эпохи в Подесенье и вопросы их происхождения и атрибуции // Случайные находки: хронология, атрибуция, историко-культурный контекст. Материалы тематической научной конференции. СПб., 2008.



«Так сколько же Курску лет?» С.П. Щавелёв даёт интервью корреспонденту «Городских известий» (Курск) В.В. Крюкову.

**Природа и социум в региональной истории
(Естественно-географический фон славянского освоения
Посеймья в IX–XIII веках)** ¹³

«Небо полно погоды,
Сейма сияют воды».

*Н.Н. Асеев.
Курские края.
1930.*

Сколько-нибудь систематическое изучение истории общества, в первую очередь региональной, невозможно без всестороннего учёта природных условий, начиная с характерных особенностей рельефа, ландшафта соответствующей местности и заканчивая существовавшим там и тогда климатом. Иначе говоря, имеются в виду основные физико-географические компоненты указанной в заглавии статьи и достаточно репрезентативной, модельной для Восточноевропейской равнины территории, применительно к которой мы стремимся проследить демографические процессы на протяжении более чем четырёх веков — по существу стартовых для славяно-русского периода развития соответствующего края и народа.

Многие исследователи в течение немалого времени специально занимались изучением географии, гидрологии и климата Курской области, чьи административные границы близки к исторически сложившимся очертаниям интересующего нас микрорегиона. Примерами тому могут служить работа Н.П. Вознесенского (Вознесенский, 1930), а также совместный труд ряда авторов, посвящённый вопросам гидрологии малых водоёмов этой же территории (Гидрологический режим малых водоёмов Курской области, 1961). Но наиболее полным исследованием природных условий Курской области является к настоящему времени сборник статей под общей редакцией профессора Ф.Н. Милькова (Посеймье, 1983).

Территория Курской области расположена в пределах Воронежской антеклизы, ставшей ядром формирования всей Среднерусской возвышенности и тектонической основой собственно Посеймья (Михно,

≅ *Алексей Анатольевич Федин* — археолог, в 1990-е гг. член Группы по инвентаризации памятников истории и культуры Курской области при её администрации; в дальнейшем — сотрудник Курского государственного музея археологии и Курского государственного университета. alextedinger@yandex.ru

¹³ Варианты этой статьи публиковались ранее в кн.: Курские тетради. Курск и куряне глазами учёных. Тетрадь 5. К 100-летию со дня рождения Ю.А. Липкинга (1904–1983) / Сост. А.Т. Хроленко, С.П. Щавелёв. Ч. 1. Курск, 2004. С. 41–47; *Федин А.А.* Влияние физико-географических и климатических факторов на расселение славян в Посеймье в IX–XIII веках // Днепро-Донское междуречье в эпоху раннего железа. Сб. статей. Воронеж, 2005. С. 77–81.

Ахтырцева, 1983, с. 13). Вполне понятно, что современные физико-географические условия Курской области являются результатом длительного процесса формирования и развития природы этой провинции, начавшегося в определённые геологические эпохи и продолжающегося в какой-то степени до настоящего времени (Галицкая, 1968, с. 12).

По заключению Н.Ф. Галицкой, на протяжении кембрия и силура территория области представляла собой сушу. Выветривание и действие текучих вод, с одной стороны, и интенсивно протекающие тектонические движения с другой, обусловили наличие неровностей на поверхности данного кристаллического массива. Затем древние кристаллические породы были перекрыты осадочными породами более молодого возраста. В их составе особенно хорошо представлены мело-мергельные породы, которыми образована большая часть осадочного покрова и песчано-глинистые отложения.

Когда же образовавшееся первичное плато освободилось от моря, оно имело значительную (по меркам данной геологической провинции) высоту (Галицкая, 1968, с. 13). Это существенным образом отразилось на глубине вреза речных долин, что и привело к наличию значительной разности высот междуречий и дна долины. Различие высот предопределило значительное падение речных долин притоков этих рек и древних балок, а это, в свою очередь, отразилось на скорости течения рек и интенсивности эрозионного размыва. Период размыва стал настолько длительным, и территория области испытала столь глубокое эрозивное расчленение, что в результате сформировался зрелый эрозивно-увалистый рельеф. Таким образом, геологическое строение предопределило здесь основные черты рельефа местности (Михно, Ахтырцева, 1983, с. 7).

Характерной геоморфологической особенностью территории Курской области является наличие в её пределах грядовых поднятий. Это крупные элементы рельефа юго-западного склона Среднерусской возвышенности, абсолютные высоты которых достигают 240–270 м. Межгрядовые понижения заняты речными долинами (Галицкая, 1968, с. 14).

Воронежская антеклиза, ось которой проходит по линии Щигры — Старый Оскол, определила положение основного водораздела, от которого реки потекли с одной стороны в бассейн Днепра, с другой — в бассейн Дона (Галицкая, 1968, 14).

Ещё одну характерную особенность гидрографии Курской области отмечает Р.В. Кабанова (Кабанова, 1968). Дело в том, что бассейны большинства рек тут по своей форме асимметричны. Так, резко асимметричен бассейн Сейма: его правобережная часть больше левобережной в два раза. Бассейны Тускари и Свапы обладают, напротив, левосторонней асимметрией. У реки Оскол также левобережная часть больше правобережной.

Кроме асимметрии речных бассейнов, обращает на себя внимание

сложная конфигурация гидрографической сети (Кабанова, 1968, с. 23). Особенно сложным рисунком отличается Сейм. От истоков река направляется против основного падения осадочных пород южного склона Воронежской антеклизы. У города Курска Сейм поворачивает на запад. Перед тем, как уйти за пределы современной Курской области, река делает резкий, колесообразный изгиб у села Коренева, меняя западное направление на южное. Реки Свапа и Тускарь тоже делают коленообразные изгибы, меняя западное направление на южное. Такую сложную конфигурацию гидрографической сети Р.В. Кабанова объясняет тектоническими явлениями (Кабанова, 1968, с. 27).

Другой исследователь — С.В. Хруцкий, помимо асимметричности бассейнов и сложной конфигурации речной сети Курской области, отмечает ещё и различную степень выраженности асимметрии склонов речных долин (Хруцкий, 1983, с. 16). Так, например, долина реки Сейма на участках к юго-западу от Курска до устья ручья Рогозна, от города Льгова до устья реки Свапы, и к западу от посёлка Коренева, несмотря на то, что имеет более крупный правый склон, обладает слабо выраженной асимметрией. Террасированы обычно оба склона, на всех этих участках долина протягивается с востока на запад. В тех же местах, где Сейм имеет южное направление или юго-западное, например, на участке к северу и к югу от Рыльска, асимметрия береговых склонов выражается достаточно резко. Правый склон круто обрывается к пойме реки.

Причиной различного строения долины на разных её участках, как считает С.В. Хруцкий, является подчинённое расположение их по отношению к наклону пластов коренных пород в юго-западном направлении (Хруцкий, 1983, с. 17). На участках, вытянутых с севера на юг, боковое смещение потока вправо под воздействием сил вращения Земли происходит в сторону наклона пластов беспрепятственно. На участках, направленных с востока на запад, наклон пластов пород препятствовал правостороннему смещению потока, резко снижая его эффективность. Исключение составляет только участок долины к западу от села Глушкова до хутора Самарки, что объясняется влиянием проходившего здесь ледника. В то же время речные долины правых притоков Сейма — Тускари и Свапы, протягивающиеся с севера на юг, имеют на этих отрезках резко выраженную правостороннюю асимметрию.

Что же касается строения надпойменных террас Сейма, то оно также в большой степени зависит от положения их в отрезках долины, ориентированных в различных направлениях (Хруцкий, 1983, 18). Самая высокая — четвёртая терраса прослеживается по левому склону долины Сейма ниже посёлка им. К. Либкнехта. Её высота достигает 50–60 м. От села Большие Угоны она протягивается узкой полосой (2–4 км), а к юго-западу от долины реки Снагости ширина её увеличивается до 15 км.

Третья надпойменная терраса, высота которой составляет 30–40 м, также прослеживается лишь по левому берегу долины — от села Дьяконова до границы Глушковского районов и у села Сугрова.

Вторая надпойменная терраса узкой прерывистой полосой

протянулась по левобережью Сейма. На правобережье она встречается лишь местами в отрезках долин, имеющих широтное направление, — в юго-западной части Курска напротив села Дьяконова, в западной части Льгова, выше села Ржавы. Её высота — 16–24 м.

Первая надпойменная терраса высотой 6–12 м прослеживается по левому склону долины почти на всем её протяжении. В целом нужно отметить ещё и тот факт, что правые склоны в широтных отрезках долин, ориентированные на юг, имеют несколько большую крутизну, чем левые (Хруцкий, 1983, с. 19).

Климатические условия Курской области определяются положением её в умеренных широтах, с одной стороны, и влиянием Атлантики — с другой (Михно, Ахтырцева, 1983, с. 8). Общее повышение температуры, как в июле, так и в январе, происходит в направлении с северо-востока на юго-запад. Количество осадков убывает в направлении с севера-запада на юго-восток (Атлас Курской области, 1968, с. 12; Справочник по климату СССР, 1971, с. 3).

Существенное влияние на распределение осадков оказывает рельеф. Так, в районах с пересечённой местностью количество осадков возрастает (Справочник по климату СССР, 1971, с. 7). Помимо этого, большое количество влаги получают склоны, обращённые на запад, а также открытые на запад долины (Галицкая, 1968, с. 16).

По мере продвижения на юго-восток, вслед за увеличением количества тепла и уменьшением количества влаги, происходит сокращение площадей, занятых лесами. Леса уходят с водораздельных пространств и сохраняются лишь в речных долинах и балках. Центральная часть области находится в пределах типичной лесостепи и только на крайнем юго-востоке распространена степь (Галицкая, 1968, с. 20; Атлас Курской области, 1968, с. 18).

Почвенный покров Курской области характеризуется значительной пестротой. Доминируют чернозёмы и серые лесные почвы. Наиболее высоким плодородием отличаются преобладающие в речных долинах пойменные и луговые почвы (Атлас Курской области, 1968, с. 17). Кроме пойменных почв, в бассейнах рек распространены лугово-чернозёмные почвы, расположенные, в основном, на речных террасах. Они лучше обеспечены продуктивной влагой по сравнению с чернозёмами (Михно, Ахтырцева, 1983, с. 9). С этим связана их более высокая биологическая продуктивность в засушливые годы (Ахтырцев, 1983, с. 42).

Такова общая физико-географическая картина исследуемого региона. На основе сказанного выше можно выделить её наиболее характерные особенности.

1. Геологическое строение и особенности гидродинамики предопределили основные черты зрелого эрозисто-увалистого рельефа и исключительное положение рек с ярко выраженной асимметрией склонов их долин подавляющего большинства речных бассейнов.

2. Практически повсеместно правые берега рек высокие и крутые, а

левые — пологие и террасированные. Наиболее ярко это видно на тех отрезках рек, которые протянулись с севера на юг.

3. Те же участки рек, которые текут в широтном направлении, имеют различную степень выраженности асимметрии склонов речных долин.

4. Линия годового количества осадков, составляющая 550 мм, делит территорию Посемья как бы на две части: более сухую — восток и юго-восток и более влажную — запад и северо-запад (а при наложении климатической карты на археологическую эта линия достаточно строго ограничивает ареал славянских поселений в IX–XIII веках от более засушливой восточной части, где оседлое население в эпоху раннего Средневековья как будто отсутствовало).

5. Наиболее плодородные и удобные для обработки почвы находятся вблизи рек — по берегам или в речных долинах, при этом нужно иметь в виду, что славянское население Посеймья в IX–XIII вв. рассеялось исключительно по берегам рек, использовало плодородные пойменные почвы, а переход к обработке других почв происходит лишь в XIII веке (Беляева, Кубышев, 1991; Шинаков, 1991, 1991 а).

Все перечисленные обстоятельства оказали решающее влияние на выбор места славянских поселений. В их размещении на территории Посеймской округи обнаруживаются следующие общие тенденции.

- Практически все городища расположены вдоль берегов рек, причём явное предпочтение отдавалось правым, более высоким берегам.

- Определяющее влияние на расселение славян в пределах изучаемой территории оказал не почвенный, а климатический фактор; границу ареала славянского заселения Посеймья определила граница годового количества осадков, равная 550 мм.

- Почти одинаковое соотношение различных типов памятников (городищ разных размеров, селищ, могильников), общие тенденции их рельефной приуроченности к берегам рек, распространение их на всей изучаемой территории без сколько-нибудь значительных лакун, при отсутствии преимущества определённой археологической культуры на определённом участке местности — все это позволяет говорить об общности топографии роменских и древнерусских поселений, определённой преемственности в их развитии.

- Выбор места славянских поселений тесно связан с защитными свойствами рельефа, что наглядно показывает преимущество городищ первого типа (Куза, 1985; 1989) — у которых планировка оборонительных сооружений полностью повторяет особенности рельефа местности.

Физико-географические факторы размещения славянских поселений существенно дополнялись и корректировались факторами социально-политическими. Пограничное с кочевнической Степью положение Посеймья в IX–XIII веках и вытекающая отсюда постоянная угроза военной опасности привели к тому, что характерными особенностями славянских поселений данной территории являются:

- 1) преобладание из всех типов городищ именно приречно-мысового,

как наиболее защищённого естественными рубежами с одних сторон, а с других поддающегося эффективной фортификации по секторам, самой природой незащищённым;

2) значительная часть городищ второго типа (по классификации А.В. Кузы), где в планировке оборонительных сооружений чувствуется стремление достижениями инженерной мысли дополнить и улучшить природные рубежи обороны (эскарпы, рвы, валы, деревянные защитные конструкции).

При дальнейшем изучении экологических условий истории региона в эпоху Средневековья предстоит попытаться реконструировать «внешнюю» и «внутреннюю» микротопографию городищ и остальных типов славянских поселений Посеймья. Имеются в виду такие вопросы, как: размещение жилищ и иных построек на поселениях, примерную длительность жизни на них (краткосрочные, либо долговременные); основанную на этих данных примерную численность населения на каждом поселении в тот или иной период их славянского заселения; системную взаимосвязь поселений друг с другом в рамках хозяйственных «гнезд», их функциональную типологию; структуру земледельческого, скотоводческого, промыслового, ремесленного хозяйства носителей роменской и древнерусской культур в данном регионе; а также примерную численность и порядок размещения жителей на всей территории Курского Посеймья, их социальную ранжированность и, возможно, другие демографо-антропологические характеристики.

Литература

- Атлас Курской области. М., 1968.
Ахтырцев Б.Н. Почвы // Посеймье. Воронеж, 1983.
Беляева С.А., Кубышев А.И. К изучению сельского хозяйства и промыслов Древнерусского лесостепного Левобережья // Археология и история юго-востока Руси. Курск, 1991.
Вознесенский Н.П. Климат Курского края. Курск, 1930.
Галицкая Н.Ф. Физико-географическая характеристика Курской области. Воронеж, 1968.
Гидрологический режим малых водоемов Курской области. М. – Л., 1961.
Кабанова Р.В. Особенности гидрографии Курской области // Малые реки и водоёмы Курской области. Воронеж, 1968.
Куза А.В. Малые города Древней Руси. М., 1989.
Куза А.В. Древнерусские поселения // Археология СССР. Древняя Русь. Город, замок, село. М., 1985.
Михно В.Б., Ахтырцева Н.И. // Посеймье. Воронеж, 1983.
Посеймье. Воронеж, 1983.
Справочник по климату СССР. Вып. 28. Курск, 1971.
Хруцкий С.В. Геологическое строение и рельеф // Посеймье. Воронеж, 1983.
Шинаков Е.А. Опыт экологической классификации территорий юго-востока Древней Руси // Археология и история юго-востока Руси. Курск, 1991 а.
Шинаков Е.А. Освоение ополей в X–XII вв. // Брянские ополья: природа и природоиспользование. М., 1991 б.

С. П. ЩАВЕЛЁВ

ИСТОРИК РУССКОЙ ЗЕМЛИ:

ЖИЗНЬ И ТРУДЫ
Д. Я. САМОКВАСОВА

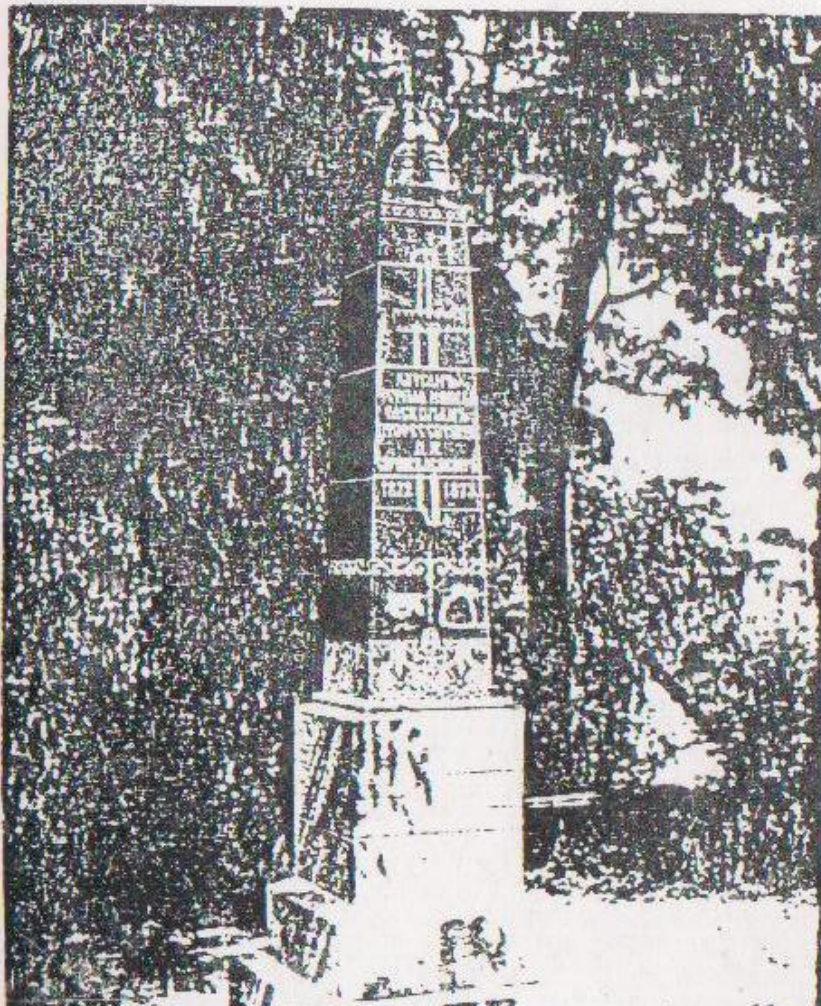

*В.П. Коваленко (Чернигов) * , А.П. Моця (Киев)*[≡]*



В.П. («Петрович») Коваленко в «поле».



Член Национальной академии наук Украины
доктор А.П. Моця.

Новые исследования курганов на некрополе Шестовицкого археологического комплекса

Шестовицкий курганный некрополь, считающийся полностью уничтоженным в результате хозяйственной деятельности человека, продолжает преподносить исследователям всё новые находки в разных

[≡] *Владимир Петрович Коваленко* — кандидат исторических наук, доцент кафедры истории и археологии Украины Черниговского Национального педагогического университета им. Т.Г. Шевченко. vpkarh@ukr.net

^{≡*} *Александр Петрович Моця* — доктор исторических наук, профессор, член-корреспондент Национальной Академии наук Украины, заведующий отделом древнерусской и средневековой истории Института археологии Национальной Академии наук Украины.

своих группах. В ходе работ Шестовицкой международной археологической экспедиции, возобновившей в 1998 г. исследования комплекса, сделан ряд открытий, привлёкших снова внимание специалистов. Кроме получившего широкую известность погребения молодого знатного викинга в срубной гробнице (2006 г.), интерес представляют также 2 трупосожжения на стороне: рядовое славянское (2009 г.) и парное (2011 г.), в котором находились останки знатной скандинавки и её рабыни (?) славянки.

Материалы Шестовицкого археологического комплекса, считающегося эталонным для решения многих вопросов истории Древнерусской государственности эпохи её становления, по-прежнему остаются в центре внимания специалистов. И хотя курганные древности Шестовицы, благодаря серии ярких публикаций П.И. Смоличева (1926, с. 178–180; 1931, с. 56–64), Т. Арне (1931, с. 285–302), Я.В. Станкевич (1949, с. 50–56; 1962, с. 6–12) и особенно Д.И. Блительда (1952, с. 130–131; 1953, с. 30; 1977) давно вошли в научный оборот (Рис. 1–2), возобновление исследований памятника в 1998 г. время от времени приносит новые интересные открытия, введение в научный оборот которых и является целью данной публикации.

Первым исследователем, проводившим ещё в 1870-х гг. небольшие охранные раскопки на Шестовицком комплексе, — Н. А. Константиновичем — в докладе на III Археологическом съезде в Киеве упоминались лишь 3 группы курганов на пойме: «Недалеко от д. Шестовица, есть 3 группы курганов, расположенных в луговой местности, ежегодно окружаемой заливной водой Десны» (Константинович, 1878, с. 184). Полувеком позже П. И. Смоличев в 1925 г. говорит уже о том, что «вся місцевість, що оточує навкруги обидва городища, у свій час вкрита була могилами, від яких залишилися лише одиниці, що розміщені по садибам селян, особливо у південній частині села, ближче до Коровеля, а на останньому, в забудованій його частині, можна зустріти ще й тепер досить значні групи могил (в садибі Євгена Міха та суміжних з нею — 20 могил)» (Коваленко, Черненко, 2003, с. 87). Чуть ниже он упоминает и описанную Н.А. Константиновичем группу к юго-востоку от Шестовицы, на заливном лугу вдоль полевой дороги на с. Слабин, в которой он насчитывал «более 80 могил» (Коваленко, Черненко, 2001, с. 92–100). Продолжившая исследования в Шестовице в 1946 г. Я.В. Станкевич, кроме 3 курганных групп на пойме (она, в отличие от П.И. Смоличева, насчитывала здесь около 80 насыпей в первой группе, 9 во второй и 5 в третьей), упоминает, кроме того, 2 насыпи на сельском кладбище, «против южного конца деревни несколько курганов на возвышенности у края соснового леса», а также отдельные насыпи в окрестностях села» (Станкевич, № 35/146; Станкевич, 1946/20).

Как известно, первым детальное описание Шестовицкого комплекса (обоих городищ с посадами, селищ, многочисленных курганных групп и случайных находок) составил черниговский археолог и краевед

А.А. Попко (Попко, 1947/20; 1971, с. 129–134). Именно он предложил членение могильника на 6 локальных групп: на усадьбах в середине села — 5 насыпей; в урочище Курганы в северо-восточной части села — 3 насыпи; в ур. Курганье, к северу от села — 3 насыпи; на поле к северо-западу от села — 5 насыпей на поле под самым лесом; к юго-западу от села, в северо-восточной части ур. Коровель — 5 насыпей на краю террасы; к северо-западу от села, в ур. Дуброва (Колодливо), на пойме по дороге на с. Слабин — 107 насыпей в 3 группах. Позднее это членение Шестовицкого некрополя было воспринято и в несколько изменённом виде введено в широкий научный оборот Д.И. Блифельдом (Блифельд, 1977, с. 9–12): 3 группы на пойме, к западу от городища Коровель; 4-я в ур. Узвоз, на краю коренной террасы, к северо-западу от городища; 5-я в ур. Лысая гора (Защита), на западной окраине села; 6-я в южной части села, на усадьбах крестьян.

Поскольку вся надпойменная терраса Десны к югу от села была сформирована из песчаных отложений аллювиального происхождения, активно развеивавшихся ветром и вследствие этого регулярно заносивших сыпучими песками огороды и усадьбы селян, в 1955 г. она была подвергнута распашке плантажным плугом, разровнявшей остатки оплывших насыпей, и засажена сосновым лесом, который дополнил и без того тотальную нивелировку наземных частей курганов. Новые исследования Д.И. Блифельдом в 1956–1958 гг. проводились уже почти исключительно на 3 группах в пойме. Эти работы дали основания киевскому археологу утверждать, что «Шестовицкий могильник можна вважати зараз майже повністю дослідженим...» (Блифельд, 1977, с. 12).

В конце 1975 г. остатки Шестовицкого могильника ждал новый сокрушительный удар: в ходе очередной всесоюзной компании по увеличению фонда посевных площадей расположенные в пойме остатки некрополя были сnivelированы бульдозером и распаханы. (Последнее мероприятие, впрочем, не увенчалось успехом: тяжёлые по механическому составу пойменные грунты, периодически заливаемые разливами Десны, позволяли собирать меньше зерновых, чем ежегодно засевалось, и через несколько лет эта территория вновь была превращена в пастбище.) После этого памятник был переведён в число уничтоженных и снят с учёта, несмотря на то, что обследование, проведённое весной 1976 г. В.П. Коваленко, доисследовавшим здесь остатки 2 распаханных курганов, показало, что ряд невысоких насыпей (а также погребений в межкурганном пространстве) ещё вполне пригодны для изучения (Коваленко, 1976/118; 1981, с. 91–97). Этот вывод был блестяще подтверждён в 1983 г. А.П. Моцей и П.М. Покасом, которые заложили на территории 2-й и 3-й пойменных курганных групп серию шурфов и траншей, позволивших выявить ещё 2 кургана, насыпи которых не сохранились, в том числе камерную гробницу, ограбленную ещё в древности (Коваленко, Моця, Шекун, 1985, с. 287–288; Коваленко, 1999, с. 33–43). 2 повреждённых траншеями военных лет погребения X в. по

обряду трупосожжения на месте удалось выявить в 1980 г. и на краю террасы к юго-востоку от села (5-я группа по классификации А.А. Попко и 6-я по Д.И. Блительду) экспедицией археологической секции Украинского Общества охраны памятников истории и культуры во главе с председателем секции А.В. Шекуном, который в ходе охранных работ заложил здесь 7 траншей, 15 шурфов и 1 раскоп, общей площадью около 100 м² (Шекун, 1981, с. 321–322). В 1983–1984 гг. ряд разрушенных ещё в древности насыпей были исследованы В.П. Коваленко в ходе охранных работ в ур. Сад Ледового (место выселенного ещё до войны однодворного хутора) (Коваленко, Моця, Шекун, 1985, с. 287–288), что окончательно подтвердило: списывать в полностью разрушенные памятники Шестовицкий некрополь преждевременно.

После возобновления работ Шестовицкой Международной экспедиции в 2000 г. одним из её отрядов было доказано, что в составе значившейся уничтоженной группы в ур. Узвоз (4-я по схеме А.А. Попко и Д.И. Блительда) после посадки леса также сохранились остатки курганов: здесь были раскопаны ещё 3 насыпи с погребениями по обряду трупоположения, перекрывшие сожжённые в начале XI в. наземные жилища. Ещё около десятка разрушенных в древности при расширении посада, на его северной окраине, близ места работ 1983–1984 гг., насыпей были исследованы в ходе работ экспедиции (Kovalenko, 2000, s. 32–43; Коваленко, 2006, с. 148–161).

И когда в 2006 г., при подготовке к проведению II Международного полевого археологического семинара в Шестовице встал вопрос о необходимости поиска яркого показательного объекта, выбор пал на группу на юго-восточной окраине села (Рис. 3). Именно здесь, рядом с исследованными в 1980 г. А.В. Шекуном сожжениями, было открыто богатое погребение юного знатного воина с 2 конями в камерной гробнице (вопрос о наличии в могиле девушки остался открытым в связи с крайне неудовлетворительной сохранностью антропологических материалов), находки из которого уже неоднократно публиковались (Коваленко, Моця, Осадчий, 2007, с. 295–297; Коваленко, Моця, 2006, с. 40–43; 2007, с. 1–5; 2008, с. 111–118; Коваленко, Моця, Сытый, 2012, с. 321–344).

В сезоне 2009 г. работы на данном участке были продолжены. Новый раскоп заложен близ восточного края ограды бывшей базы отдыха «Автомобилист», приблизительно в 140 м к юго-западу от раскопа 2006 г. На этом месте в ходе инструментальной съёмки было зафиксировано возвышение округлых очертаний, 0,6 м высотой и 14 м диаметром. На поверхности насыпи были оставлены 2 крестовидные стратиграфических бровки, шириной 1 м, ориентированные по сторонам света.

Судя по стратиграфии, насыпь состояла из дерново-гумусного слоя (0,05 – 0,07 м), серого (0,20 – 0,25 м), светло-серого пятнистого (0,40 – 0,45 м) и чёрного песка с угольками (0,17 – 0,21 м). Указанные слои по краям перекрывали курганные ровики и содержали отдельные вкрапления угольков, фрагменты стенок лепной и кружалной керамики. На уровне

погребённой поверхности зафиксировано пятно чёрной супеси с угольками и пятнами жёлтого песка, 2,5 x 1,7 м. (Рис. 4-А). В верхней части на западном краю этого слоя найден железный наконечник стрелы.

В восточной части пятна, кроме мелких угольков, фиксируются крупные обугленные плашки, до 0,30 м длиной и до 0,06 м шириной, ориентированных по линии северо-восток – юго-запад, а также фрагменты кружальной керамики и мелкие пережжённые кости, которые концентрировались на участке 0,2 x 0,2 м. Кроме костей, здесь собраны 3 обломка железных пластин, круглая горнохрустальная, биконическая и 2 круглые сердоликовые и синяя сильно деформированная пастовая бусины (все со следами пребывания в огне). В 0,25 м от них найден развал кружального горшка с манжетовидным венчиком (высота 19,5 см, диаметр горла 16,5 см, диаметр в шейке 15,0 см, максимальная ширина 19,5 см, диаметр донца 8,3 см, с клеймом «косой ромб с восемью лучами в рамке»), орнаментированный 7 врезными прямыми линиями и ногтевыми вдавлениями под верхней из них (Рис. 4-А), а в восточном секторе пятна — 2 бронзовые пуговицы, орнаментированные косыми насечками по поверхности верхней половинки сферы, и капля оплавленного металла. В западной части сожжения фиксируется скопление угольков и обгорелые плашки (до 0,04 x 0,24 м), шиферный оселок, железные скоба и мелкие кольца (Рис. 4-Б). Судя по типу погребального сосуда, погребённую в кургане 2009 г. можно считать славянкой.

Под насыпью кургана на глубине 0,8–0,9 м выявлен слой пятнистой супеси со следами перетлевшего погребённого дёрна, до 0,20 м толщиной, в котором собраны фрагменты лепной, эпохи бронзы (орнаментированной ногтевыми зацепками, отпечатками гребёнки и верёвочным штампом), и кружальной древнерусской керамики (в том числе — фрагменты венчиков от 2–3 сосудов), а также железные обломок ножа и стержень, кремневые фрагмент ножа и скребок. В юго-западном секторе пятна найдены 7 кремневых наконечников стрел эпохи бронзы.

В целом характер материала и стратиграфические наблюдения позволяют говорить о новом кургане с погребением по обряду трупосожжения на стороне, а типология кружальной керамики — датировать его серединой – второй половиной X в.

Рядом с раскопом находились ещё несколько всхолмлений, напоминающих курганные насыпи. Некоторые из них имеют по центру впадины от грабительских ям. В то же время на территории бывшего лагеря похожие всхолмления отсутствуют; скорее всего, здесь они были уничтожены при посадке леса в 1955 г. и при строительстве лагеря в начале 1980-х гг.

Второй курган, высотой 0,65 м и диаметром 8,0 x 10,0 м, с погребением по обряду трупосожжения на стороне, был исследован в 2011 г., в десятке метров к северу от предыдущего (Рис. 3). Западная половина насыпи повреждена при строительстве дороги к лагерю «Автомобилист», в начале 1980-х гг. Насыпь была окружена ровиком, обнаруженным на

глубине 1,40 м от уровня древней дневной поверхности (ширина 2,0 – 2,5 м, глубина 0,60 – 0,70 м), состоявшим из 5 сегментов, разделённых перемычками. Под насыпью (светло-серый слабо гумусированный и светло-жёлтый песок), на глубине 1,0 м от вершины кургана, обнаружена яма округлой формы, 1,10 x 1,0 м, глубиной до 0,22 м, прорезавшая культурный слой эпохи бронзы (Рис. 5-А). Яма забита угольками и обугленными плашками (дуб и сосна), а также кальцинированными костями. В северо-восточном секторе ямы был вкопан на 1/3 крупный раннегончарный горшок с венчиком доманжетного типа без следов пребывания в огне, орнаментированный в верхней части тулова линейными врезными линиями, а над ними — одной плавной волной; заполненный кальцинированными костями. Высота горшка 18,5 см, диаметр горла 17,5 см, максимальный диаметр 19,0 см, диаметр шейки 15 см, диаметр донца 9,0 см (Рис. 6-А). На донце выявлено плохо отпечатавшееся клеймо, напоминающее зеркальную литеру «А». По предварительным наблюдениям, кости в горшке принадлежали взрослой женщине (Коваленко, Моця, Осадчий, 2012, с. 40–42).

На глубине 1,02–1,20 м выявлен разбросанный хаотично погребальный инвентарь, сосредоточенный, главным образом, в северо-западном секторе ямы. Большинство находок носят следы пребывания в огне. Особенно пострадали бусы. Удалось собрать 14 экз., большинство из которых сильно пережжены и частично деформированы. Из них поддаются определению 1 бочковидная красная, 1 бочковидная светло-синяя, 1 сердоликовая круглая, 1 золотостеклянная, 1 зонная рубчатая синяя, 1 биконическая синяя, 2 двухчастные фиолетового стекла, 2 «лимонки» синего стекла и 2 бесцветного, крупная синяя стеклянная (сильно деформированная), а также 2 сильно оплавленных, вследствие чего они утратили цвет и форму. Кроме того, найдены 3 фрагмента оковки (от ларца ?) из тонкой железной полосы, шириной 1,8 см, с круглым отверстием в каждом (в одном сохранилась заклёпка), 2 обломка черенка от железного ножа, черенок шила (?).

Гораздо лучше сохранились серебряные и билоновые украшения (Рис. 6-Б.). Среди них: обломок бортика крупной черепаховидной фибулы, малая круглая фибула с орнаментом типа «Терслев», 3 круглых подвески со стилизованным изображением зверя, 2 цепедержателя (?) колоколовидной формы, 4 круглых подвески с волютообразным орнаментом и 2 обоймицы с 2 заклёпками в каждой.

От черепаховидной фибулы сохранился фрагмент удлинённого бортика, украшенного по нижнему краю тиснёными прямоугольниками длиной 18–22 мм, с волютообразным орнаментом в одном углу и косыми насечками в другом.

Фибула круглая малая типа «Терслев». Диаметр 28 мм; сечение пластины корпуса 1,0 мм. На лицевой стороне — сложно переплетённый орнамент из скани и крупной зерни; в центре композиции — крупный шарик, закреплённый несколькими вертикально напаянными

проволочками (высота 3 мм). На оборотной стороне фибулы была железная игла, от которой сохранились пружина и иглоприёмник; реконструируемая длина иглы — около 2,2 мм. На оборотной стороне фибулы между двух зубчиков-держателей было закреплено серебряное проволочное кольцо (диаметр 18 мм, сечение проволоки 1 мм) с завязанными концами. Ближайшая аналогия — камерное погребение на территории Михайловского Златоверхого монастыря в Киеве (раскопки Г.Ю. Ивакина, 1999 г.).

3 круглых подвески со стилизованным изображением зверя, опирающегося 4 лапами на рамку, с личиной под ушком. Чётко просматриваются глаза, нос и большие уши. Ободок подвески образован четырьмя масками фантастических существ, обёрнутыми в профиль и соединёнными узкой лентой, разделённой бороздками на 3 полосы. В круг рамки вписано четырёхлапое фантастическое чудовище, тело которого изогнуто таким образом, что одна из лап, гипертрофировано увеличенная, остаётся в центре изображения, а 3 другие держатся за обод. Все 3 экземпляра, похоже, отлиты в одной форме (40 x 34 мм), ушко — 9 x 6 мм, диаметр отверстия — 1 мм. По мнению В.Н. Зоценко, подобные подвески относятся к типу «Skemo» и принадлежат к группе украшений, переходных от стиля «Vogte» к стилю «Jelling». До нашей находки в Восточной Европе был известен 21 экз. подобных подвесок.

4 подвески круглых (1 фрагментирована) группы А: 1, типа «Söderby». Диаметр 20 мм; ушко 6 x 4 мм, диаметр отверстия 1 мм. Орнамент — 3 спирали волют, развёрнутых кверху. Ближайшая аналогия — подвеска с Букринского городища (с. Великий Букрин Киевской обл.).

2 цепедержателя (?) колоколовидной формы, 22 x 19 мм, ушко 7 x 3 мм, диаметр отверстия 1,5 мм. Орнамент — стилизованная личина, на которой схематически изображены 2 больших круглых глаза, маленький нос, густые поднимающиеся кверху усы, рот. От нижней рамки отходят 3 ушка, диаметром 4 мм, из припаянной проволоки, диаметром 1 мм.

2 обоймицы из тонкого листового серебра, 20 x 12 мм и 15 x 12 мм, в каждой из них сохранилось по 2 заклёпочки. В меньшей сохранилось серебряное же проволочное кольцо (20 мм) с завязанными концами.

По совокупности признаков и аналогиям погребение может быть датировано серединой – второй половиной X в. (Коваленко, Моця, Сытый, 2012, с. 345–350).

Остатки кремации из этого кургана исследовались в отделе биоархеологии Института археологии НАН Украины И.Д. Потехиной и Т.И. Слободян (Потехина, Слободян, 2012, с. 80–83). Большинство обгоревших скелетных останков находилось в горшке-урне, который не имел следов пребывания в огне. Другая группа кальцинированных костей располагалась непосредственно в этой же яме, которая была заполнена угольками и обгоревшими деревянными плашками. Именно это погребение сопровождалось упомянутым выше богатым набором украшений из серебра, сердолика, горного хрусталя и цветного стекла.

При проведении экспертизы кремаций были использованы как традиционные антропологические методы, так и специальные методики, которые применяются в судебно-медицинской, криминалистической и антропологической практике при работе с сожжёнными костяками. В частности, данные о физико-химических изменениях в костях, которые возникают при определённой температуре сжигания тела, позволяют по цвету обгоревших костей определить температуру, при которой проходило горение.

Проведённое И.Д. Потехиной и Т.И. Слободян сопоставление костей из горшка и ямы показало, что они принадлежали двум разным взрослым особям. Погребение в горшке представлено 521 фрагментом костей черепа и посткраниального скелета и обломками четырёх зубов взрослого человека. Размер фрагментов варьируется от 3 до 103 мм, причём преобладающее их большинство (310) не превышает в длину 15 мм, и лишь 6 обгорелых обломков длиннее 45 мм. Такая степень дробления костей указывает на значительную протяжённость и высокую интенсивность процесса сожжения. Согласно экспериментальным данным, отмечают авторы исследования, вес останков взрослого человека после кремации составляет в среднем от 1,5 – 2 кг (женщины) до 3 кг (мужчины). Общий вес костей из горшка составляет всего 342 г, что, вроде бы, может указывать на избирательность в отборе костей при погребении по обряду кремации. Однако результаты морфологической идентификации показывают, что в горшке представлены фрагменты всех отделов скелета, что опровергает это предположение. Таким образом, небольшой общий вес костей в горшке при наявности фрагментов всех отделов скелета связан, очевидно, с тем, что основная их масса перегорела до состояния пепла, рассыпалась в прах и не могла попасть в горшок даже при тщательном их собирании.

Всего, по подсчётам антропологов, удалось идентифицировать 275 фрагментов костей. От черепа сохранилось 89 обломков (фрагмент лобной кости с метопичным швом, правый челюстной отросток, фрагменты левой теменной кости с сагиттальным и лямбдовидным швами, левая часть затылочной кости с затылочным выступом, правая часть нижней челюсти с альвеолами трёх моляров, а также фрагмент левой части поднёбной кости). Посткраниальный скелет представлен 137 фрагментами нижних и верхних конечностей, 43 фрагментами позвонков всех отделов хребта и 6 обломками рёбер. Среди них лучше сохранились проксимальная часть правой локтевой кости, фрагмент правой седалищной кости с полумесячной поверхностью, головка правой бедренной кости, 5 фрагментов правых верхних суставных отростков грудных позвонков, 3 обломка правых суставных отростков поясничных позвонков, фрагмент шейного позвонка, головка левой бедренной кости и некоторые другие. Патологических изменений на костях не обнаружено.

В результате длительного воздействия огня возникла заметная дуговидная деформация локтевой и бедренной костей, появились

продольные и поперечные трещины на других трубчатых костях, в некоторых случаях наблюдается расслоение компакты. На костях свода черепа, лицевого отдела, позвонках и рёбрах деформация почти незаметна, но присутствуют неглубокие трещины.

Несмотря на значительную степень фрагментарности материала, половозрастное определение, отмечают антропологи, не вызвало затруднений. Комплекс признаков, а также общая грацильность костей и незначительное развитие мышечного рельефа свидетельствуют о том, что погребение в горшке принадлежало женщине. Возраст погребённой был в пределах 20–35 лет, на что указывают полное сращение проксимального эпифиза локтевой кости с её диафизом и малого вертлюга с бедренной костью, а также ещё не облитерированные швы на внутренней поверхности черепа.

Температурный режим сожжения колебался в пределах от 100–300°C до 900°C. Температура горения разных частей скелета определена по цвету костей, который варьируется от молочно-белого до коричнево-чёрного, но преобладает серый. Наиболее обгорелыми являются конечности и передняя часть черепа; при невысокой температуре горели задняя сторона грудной клетки и таза. Большая часть сохранившихся фрагментов относится к задней стороне костяка (кости свода, бедренные кости с линией *Aspera*, крылья и фрагменты тазовой кости с полумесячной поверхностью и т. д.). Таким образом, при обряде трупосожжения эту покойницу положили на спину сбоку кострища, о чём свидетельствуют также достаточно хорошо сохранившиеся части позвонков (в частности, боковые отростки). Они имеют тёмно-серый, до чёрного, оттенок, что указывает на невысокую температуру их горения из-за незначительного доступа кислорода при таком положении тела (Рис. 5-Б).

Второе погребение, располагавшееся непосредственно в яме, представлено значительно меньшим количеством кальцинированных костей (262 фрагмента) общим весом 109 г. Идентифицировано 36 фрагментов черепа, шесть фрагментов позвонков и 4 обломка рёбер, а также фрагменты костей конечностей. Патологические изменения не обнаружены. По общей грацильности и замерам толщины костей черепного свода можно допускать, что костяк принадлежал женщине. Соотношение толщины слоёв костей свода черепа и размеры фрагментов трубчатых костей соответствуют взрослому возрасту погребённой, определить который более точно не удалось, хоть в целом складывается впечатление, что она была старше первой. В результате действия огня кости приобрели серо-голубую и слегка меловую окраску. Такие оттенки указывают на то, что температура сжигания тела была очень высокой и достигала 700–1000°C (Потехина, Слободян, 2012, с. 80–83), что привело к почти полному сгоранию большинства костей (Рис. 5-Б).

Таким образом, результаты проведённой экспертизы показали, что в данном погребении Шестовицкого могильника находились останки двух молодых женщин, которые отличались грацильным строением скелета без

видимых признаков больших физических нагрузок. Трупосожжение первой из них проходило в положении на спине при температуре 100–900°C, после чего все сохранившиеся кости были полностью собраны в горшок и захоронены. Погребальный ритуал над второй взрослой женщиной, останки которой находились в яме, очевидно, был несколько иным. После кремации, которая проходила при значительно более высокой температуре (700–1000°C) и сам скелет находился в процессе сожжения в центре погребального костра, лишь небольшое количество обгорелых останков скелета могло быть собрано и отдано земле.

В целом, сопоставление объёма и характера сопровождающего инвентаря, особенностей погребального обряда позволяют высказать предположение, что под курганной насыпью по обряду кремации на стороне были погребены 2 женщины различной этнической принадлежности и разного социального статуса: знатная скандинавка — в яме (на погребальном костре она лежала в центре) и её рабыня-славянка (?), лежавшая на костре сбоку от первой, остатки сожжения которой были ссыпаны в керамический сосуд-урну. Особенности обряда не позволяют, к сожалению, определить причину смерти обеих.



Рис. 1. Южная окраина с. Шестовица (Съёмка из космоса).



Рис. 2. Схемплан археологического комплекса у с. Шестовицы.



Рис. 3. План сохранившейся части VI курганной группы у с. Шестовицы.





Рис. 4. План кургана 2009 г. у с. Шестовицы (а) и находки из сожжения (б).

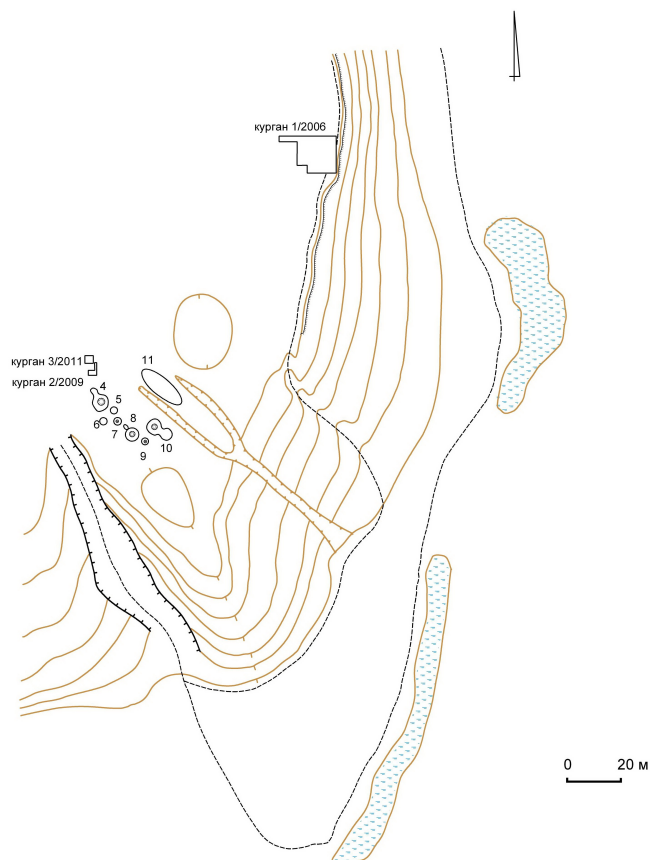
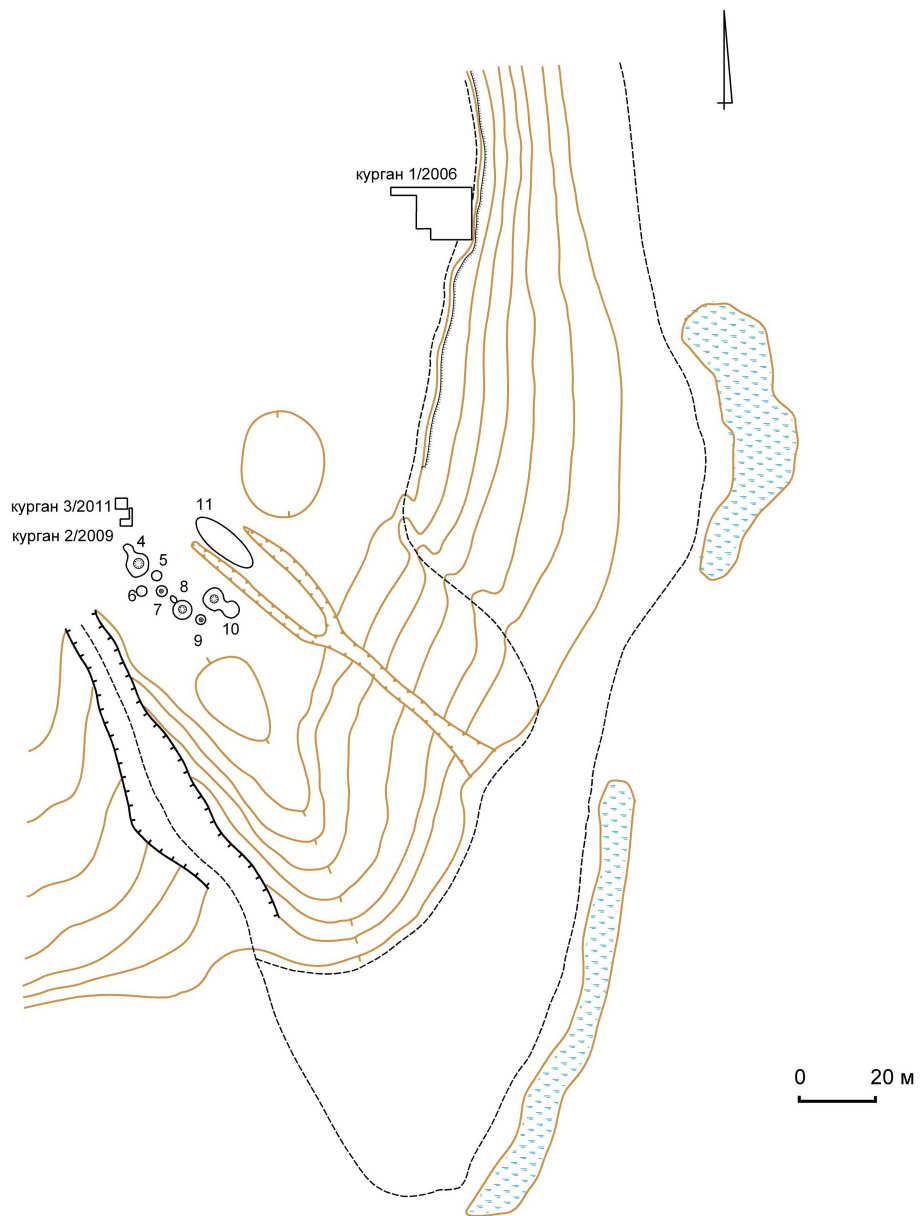

Рис. 5. План раскопа 2011 г. (а) и схема температурных режимов (б) кремаций скелета № 1 (нижние цифры) и № 2 (верхние цифры).

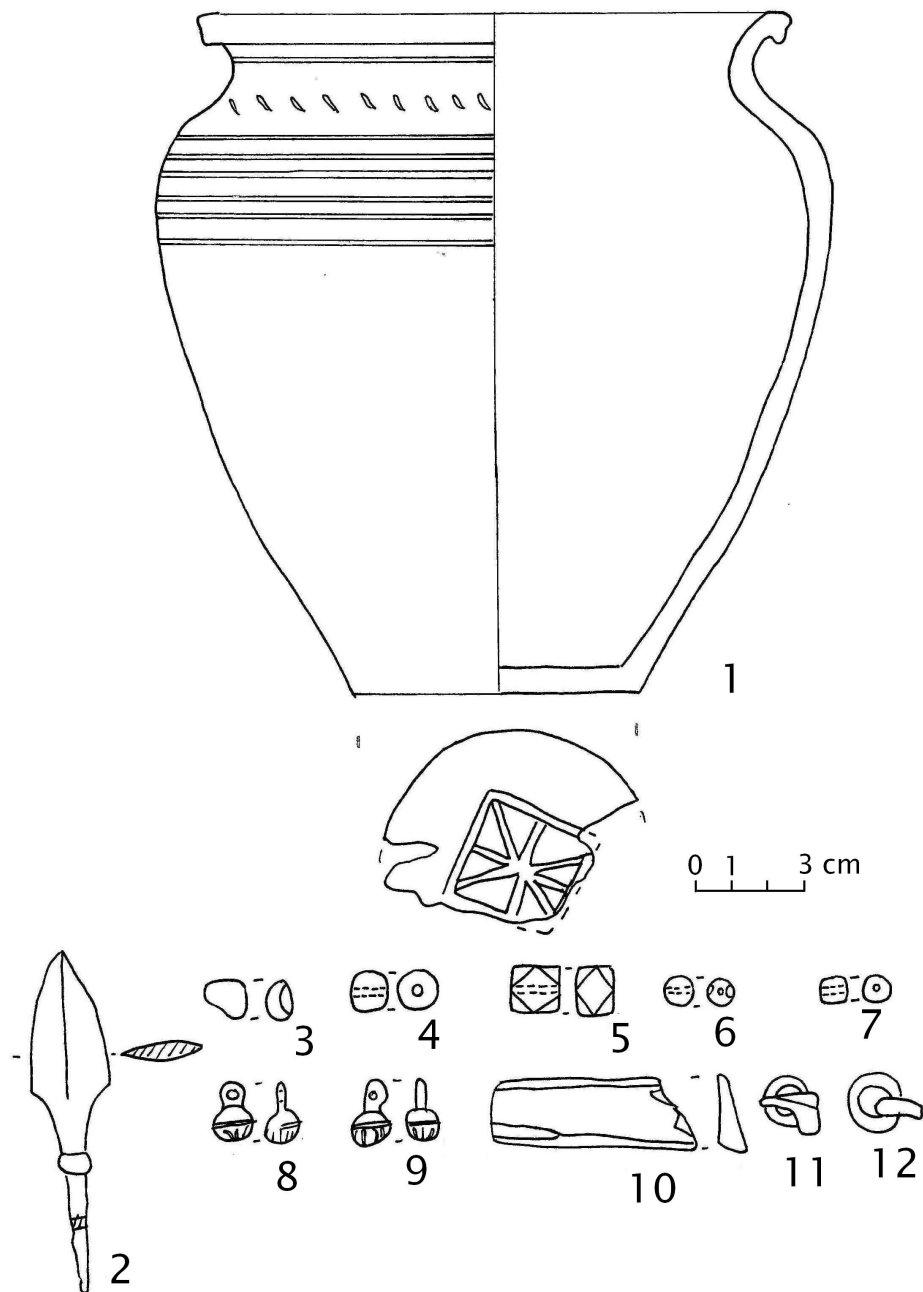

Рис. 6. Керамический горшок (а) из кургана 2011 г.

Таким образом, новые работы 2006–2011 гг. на территории VI группы Шестовицкого некрополя ещё раз подтвердили перспективность продолжения исследований на памятнике, бесосновательно считающемся полностью уничтоженным.

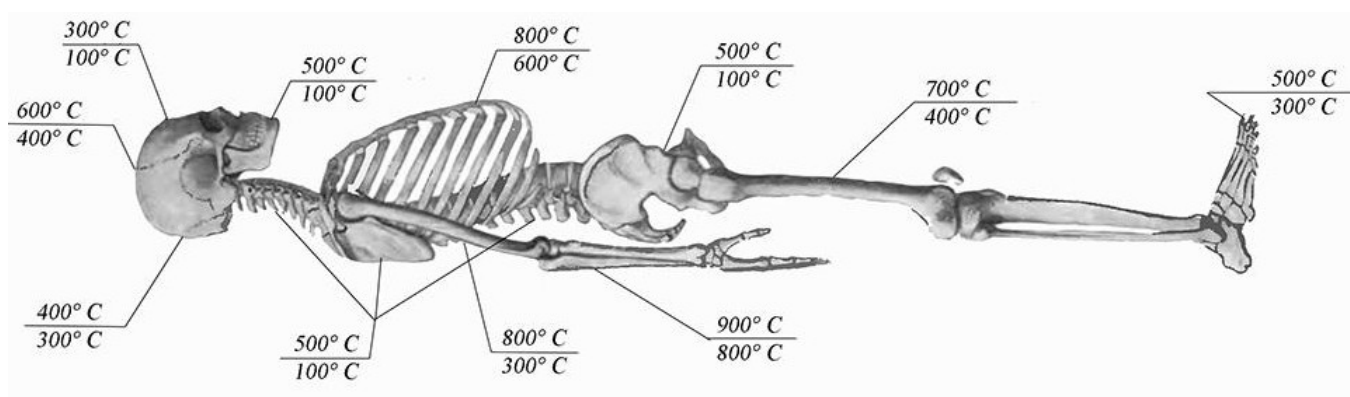
Литература

Бліфельд Д.І. Дослідження в с. Шестовиця // Археологічні пам'ятки УРСР. Т. III. К., 1952. С. 130–131.

Бліфельд Д.І. Славянские памятники Черниговщины по исследованиям последних лет // КСИА АН УССР. Вып. 2. К., 1953. С. 30.

Бліфельд Д.І. Давньоруські пам'ятки Шестовиці. К., 1977.

- Коваленко В.П.* Отчет о разведочных работах в Среднем Подесенье в 1976 г. // Научный архив Института археологии Национальной академии наук Украины (НА ІА НАНУ). 1976/118. № 8225–8227.
- Коваленко В.П.* Розвідувальні роботи в Середньому Подесенні у 1976р.// Археологія. № 36. К., 1981. С. 91–97.
- Коваленко В.П., Моця А.П., Шекун А.В.* Работы Шестовицкой экспедиции // Археологические открытия 1983 года. М., 1985. С. 287–288.
- Коваленко В.П.* Нові дослідження Шестовицького археологічного комплексу // Археологічний літопис Лівобережної України. Полтава, 1999. № 1. С. 33–43.
- Kovalenko V.* Chernigiv and Shestovitsa: Slavonic-Scandinavian Contacts on the Left Bank of the Dniپر in the end of IX- X cent. // Magdeburg und Europa im X Jahrhundert. Magdeburg, 2000. С. 32–43.
- Коваленко В., Черненко О.* Петро Смолічев і перші дослідження в Шестовиці // Три століття гуманітарної та педагогічної освіти в Чернігові: від колегіуму до університету. Збірник матеріалів Ювілейної наукової конференції, присвяченої 300-річчю Чернігівського колегіуму і 85-річчю Чернігівського державного педагогічного університету імені Т.Г.Шевченка. Чернігів, 2001. С. 92–100.
- Коваленко В., Черненко О.* Перші дослідження в Шестовиці // Дружинні старожитності Центрально-Східної Європи VIII–XI ст. Матеріали Міжнародного польового археологічного семінару. Чернігів, 2003. С. 84–101.
- Коваленко В.* Начальные этапы изучения Шестовицкого археологического комплекса // Русский сборник. Брянск, 2006. С. 148–161.
- Коваленко В., Моця О., Осадчий Є., Ситий Ю.* Нова камерна гробниця з Шестовиці // Археологічні дослідження в Україні 2005–2007 рр. Київ-Запоріжжя, 2007. Вип. 9. С. 295–297.
- Коваленко В., Моця А.* Викинг из Шестовицы // Родина. М., 2006. № 10. С. 40–43.
- Коваленко В., Моця О.* Поховання вікінга з Шестовиці // Гардаріки / Gardariki. Львів, 2007. № 1. С. 1–5.
- Коваленко В., Моця О.* Нові дослідження в Шестовиці // Російсько-Білоруско-Українское пограничье: проблемы формирования единого социокультурного пространства — история и перспективы. Брянск, 2008. С. 111–118.
- Коваленко В. П., Моця О. П., Осадчий Є. М.* Новий курган у Шестовиці // Археологические исследования в Еврорегионе «Днепр» в 2011 г. Чернигов, 2012. С. 40–42.
- Коваленко В., Моця А., Сытый Ю.* Новейшие скандинавские находки в погребениях Шестовицы. Курган с камерным погребением из раскопок 2006 г. // *Андрощук Ф., Зоценко В.* Скандинавские древности Южной Руси. Каталог. Paris, 2012. С. 321–344.
- Коваленко В., Моця А., Сытый Ю.* Новейшие скандинавские находки в погребениях Шестовицы. Погребение из раскопок 2011 г. // *Андрощук Ф., Зоценко В.* Скандинавские древности Южной Руси. Каталог. Paris, 2012. С. 345–350.
- Константинович Н.А.* О курганах Черниговского уезда // Труды III Археологического съезда в Киеве. К., 1878.
- Попко А.А.* Краткий отчет об археологических разведках в районе Чернигова // НА ІА НАНУ. 1947/20. № 548, № 882;
- Попко О.О.* Слов'янські археологічні пам'ятки у нижній течії Десни // Середні віки на Україні. К., 1971. Вип. 1. С. 129–134.
- Потехіна І.Д., Слободян Д.І.* Звіт про антропологічну експертизу кремованих скелетних решток з некрополя Шестовиці // Археологические исследования в Еврорегионе «Днепр» в 2011 г. Чернигов, 2012. С. 80–83.
- Смолічев П.И.* Раскопки северянских могил в с. Шестовица летом 1925 г. // Украина. 1926. Кн. 1. С. 178–180.

Смолічев П.І. Подвійні поховання Х ст. коло Шестовиці на Чернігівщині // Записки Чернігівського наукового товариства. Праці історико-краєзнавчої секції. Чернігів, 1931. Т. 1. С. 56–64.

Станкевич Я.В. Отчёт о работе Шестовицкой археологической экспедиции летом 1946 г. // Архив ИИМК РАН. Ф. № 35/1946. № ед. хр. 67. Листы 1–8.

Станкевич Я.В. Отчёт о работе Шестовицкой археологической экспедиции за 1946 г. // НА ІА НАНУ. 1946/20. № 3562–3565.

Станкевич Я.В. Шестовицька археологічна експедиція 1946 р. // Археологічні пам'ятки УРСР. Т. 1. К., 1949. С. 50–56.

Станкевич Я.В. Шестовицкое поселение и могильник по материалам раскопок 1946 г. // КСИА. Вып. 87. 1962.

Шекун А.В. Работы Черниговской областной археологической экспедиции // Археологические открытия 1980 г. М., 1981. С. 321–322.

Arne T.J. Skandinaviske Holzkammergraber aus der Wikingerzeit in der Ukraine // Acta Archaeologica. Vol. II. Fasc. 3. Kobenhavn, 1931. С. 285–302.



**Археология, история
и архивное дело
России в переписке
Д.Я. Самоквасова
(1843 - 1911)**

КУРСК - 2007



Черниговские археологи в поисках места битвы при Листвене 1024 г. между сыновьями великого князя Владимира I Ярославом Владимировичем (Мудрым) и Мстиславом Владимировичем (Лютым).

Летописные погосты и Южная Русь в X веке

Становление государственных институтов Древней Руси неразрывно связано с таким типом поселений, как погосты. Мнения учёных разделились по вопросу их существования, либо отсутствия на территории Южной Руси. Однако ряд летописных, документальных и археологических фактов указывает на то, что в середине и конце X в. подобные поселения всё же существовали на территории Поднепровья и являлись **неотъемлемой** частью территориальной структуры этого региона Древнерусского государства.

Вопрос о существовании погостов на территории Южной Руси до сегодняшнего дня остаётся открытым, несмотря на то, что этой теме посвящено много исследований. Назовём несколько самых важных из них, а также те, в которых подведены самые последние историографические итоги. В.О. Ключевский связывал происхождение термина «погост» со словом «гостить» и отводил им особое место в своей «торговой теории».

[≡] *Александр Николаевич Бондарь* — старший научный сотрудник Института истории, этнологии и правоведения имени А.М. Лазаревского Черниговского национального педагогического университета имени Т.Г. Шевченко. chnpu.edu.ua
bondar86sanya1@rambler.ru

Он считал, что именно там находились изначально торговые селения, где позднее возникли церкви. В дальнейшем, по его мнению, такие поселения стали центрами административных округов (1, с. 244–45). А.Е. Пресняков, наоборот, роль погостов в торговле считал преувеличенной, склоняясь к мнению о чисто административной функции последних (22, с. 309–310). Н.Н. Воронин пришёл к выводу, что погост следует отождествить с древнерусской вервью, то есть территориальным союзом мелких сельских поселений (8, с. 183–184). Но доказать свою теорию учёный так и не смог. А.Н. Насонов в своих работах отдельно не касался термина «погост», однако ряд наблюдений натолкнул его на мысль о том, что данный тип поселений первоначально имел значение «становища», куда во время княжеского объезда земель свозилась дань, а сами они исполняли роль административных центров (25, с. 98–99). Б.А. Рыбаков в погостах видел опорные пункты государственной власти вне зоны «полюдья» (23, с. 363–366).

В своё время П.П. Толочко и А.П. Толочко высказали мнение о том, что на южнорусских землях погосты как тип поселения не существовали. Они категорически не согласились с утверждением, что погосты следует отождествить с такими памятниками, как Шестовица, Гнёздово и Тимерёво, аргументируя свою точку зрения тем, что эти «открытые поселения» возникают не в середине X в., а по крайней мере на полстолетия раньше и их генезис связан не столько с действиями центральной власти, сколько с развитием международной торговли. Реформы же Ольги (как первое упоминание о погостах) застают их фактически на стадии упадка. Эти авторы считают тождественными понятия «погост» и «становище»: первое характерное для севера, второе — для юга (24, с. 80–81).

Проблема существования и функционирования погостов на территории Руси была рассмотрена А.П. Моцей в ряде его публикаций, посвящённых этому типу поселений (18; 19). Исследователь пришёл к выводу, что в первую очередь погосты являлись административным звеном в территориальном делении Древнерусского государства, занимая промежуточное место в системе «*вервь – погост – волость*» (18, с. 200). А.П. Моця допускает существование погостов на территории Южной Руси, с их последующим исчезновением в XI в., в связи с появлением частновладельческих поселений как административно-фискальных центров (18, с. 201–202).

Н. Зубашевский, опираясь на труды Е.А. Мельниковой, И. Янсона, В.Я. Петрухина, с определённой долей доказательности попытался отождествить древнешведские «хузбю» с древнерусскими «погостами». Он пришёл к выводу, что особенности возникновения и функционирования «погостов» и «хузбю» типологически очень близки, особенно в контексте их социальной роли в определённый синхростадиальный период (10).

Статья Н.И. Платоновой «Древнерусские погосты — новая старая проблема» подводит итоги и наиболее полно раскрывает проблему

генезиса, сущности и эволюции погостов. В ней исследовательница даёт развёрнутый историографический экскурс и исчерпывающий все виды источников анализ (21). Не обошла Н.И. Платонова и вопроса о наличии погостов на территории Южной Руси. Анализируя Устав Владимира Святославича, она приходит к выводу, о том, что данный тип поселения был характерен и для южнорусского региона. Как аргумент приводится выдержка из «Устава»: «... и по всем городам дал есмь, и по погостам, и по свободам, где крестьяне суть» (27, с. 23, 31). Н.И. Платонова отмечает: «Цитированный отрывок Устава Владимира присутствует во всех редакциях этого памятника и реконструируется исследователями в составе древнейшего ядра текста, восходящего, по-видимому, к 995 г. (появление «Уставной грамоты Десятинной церкви в Киеве»). Поскольку указанный фрагмент текста реконструируется в числе тех, что были перенесены в Устав Владимира из Уставной грамоты Десятинной церкви, из сферы его изложения следует исключить значительную часть территории Руси, где христианизация происходила позднее. Указанная грамота ещё не была общерусским уставом, она лишь подтверждала права и привилегии Десятинной церкви. Следовательно, в первоначальном варианте фраза «... и по всем городам дал есмь, и по погостам, и по свободам, где крестьяне суть» подразумевалась лишь часть Среднего Поднепровья, а именно Киевская земля. Позднее в XI–XII вв. по мере дальнейшего формирования текста Устава Владимира Святославича, упомянутый отрывок мог получить территориально более широкое толкование» (21, с. 342–343). К летописному сообщению о «погостах Ольги» Н.И. Платонова, не без оснований, относится более осторожно, считая этот отрывок устным преданием, которое было вставлено в летопись не ранее конца XI – начала XII вв. (21, с. 345–346).

Таким образом, опираясь на выводы Н.И. Платоновой, следует признать, что на территории Среднего Поднепровья такие поселения как погосты всё же существовали в последней четверти X в. Если её выводы верны, то логичен следующий исторический вопрос, а именно, – археологическая локализация погостов.

Общепринятым является мнение, что летописному типу поселения должен соответствовать определённый тип археологического памятника. Наиболее просто дело обстоит с летописными городами — Киевом, Черниговом, Любечем и др. «Сёлам», «вёсям» и «свободам» соответствуют открытые сельские поселения.

В разные времена археологи и историки неоднократно пытались выделить признаки, которые бы характеризовали погост как отдельный тип поселения. Так, Б.А. Рыбаков, рассматривая такой тип поселений, отмечал: «Весь комплекс погоста нельзя представить себе без тех или иных укреплений. Сама идея организации погоста, внедрённого в покорённый князем край, требовала наличия укреплений, «града», «градка малого». Поэтому у нас есть надежда отождествить с погостами некоторые городища IX–X вв. в славянских и соседних землях» (23, с. 365). Также

Б.А. Рыбаков приводит как пример погоста городище Векшенга: «Это обычное мысовое городище треугольной формы, у которого две стороны образованы оврагами, а с третьей стороны, соединяющей мыс с плато, прорыт ров. Городище небольших размеров. Культурного слоя на самом городище почти нет — люди проживали на месте современного села Векшенги» (23, с. 365).

Анализируя градообразовательные процессы на территории Руси, В.Я. Петрухин обратил внимание и на погосты. Характеризуя их, учёный отмечает: «Рядом с этими поселениями уже нет тех обширных «дружинных кладбищ», которые характерны для Гнёздова, Тимерёва и других центров, однако показательны общие тенденции в развитии их ремесленной деятельности и направлении их связей. Вероятно, население погостов, помимо дружинников, включало в себя «служилых людей» — ремесленников, ремонтировавших ладьи, производивших массовые серийные изделия, керамику и т.п. К ним могли примыкать охотники, бортники и прочие люди, служившие на «ловищах», «перевесищах» и других княжеских угодиях» [20, с. 159–160]. К таким пунктам В.Я. Петрухин относит Городок на Верхней Луге, Городок на Ловати, Седнев, Кветунь и прочие т.п. (20, с. 160).

Практически все авторы сходятся в том, что погост окружали села и веси, а иначе теряется смысл его существования. Если обратить внимание на такой «эталонный» памятник, как Шестовица, то увидим, что вокруг него в радиусе 10 км практически нет сельских поселений X в. Это исключает его из списков «погостов» и косвенно подтверждает мнение П.П. Толочко и А.П. Толочко. Следовательно, погосты нужно искать в месте с густой сеткой сельских поселений X – начала XI вв. Как один из вариантов такого поиска обращает на себя внимание северная часть нижнего междуречья течений Десны и Днепра. Сегодня здесь известно около 20 неукреплённых поселений с материалами конца IX в. и больше 70 сельских поселений, возникших в X в. (7). При их картографировании становится видно, что они довольно компактно группируются вокруг синхронных им укреплённых центров. Это в первую очередь летописные Оргощ и Листвен, а также археологические комплексы у сс. Гущин, Клонов, Звеничев и Пересаж (исключение составляет только поселение Пересаж, где укрепления не обнаружены, однако по ряду признаков оно очень близкое к перечисленным укреплённым центрам) (Рис. 1). Ранее автор настоящей статьи неоднократно обращался к ним и их конкретным характеристикам (3; 5; 6). Дабы избежать повторений, следует лишь кратко о них напомнить. Так, первые поселения на территории Оргоща, Листвена, Звеничева и Гущина возникают на рубеже IX–X вв. Первые укрепления Оргоща строятся не позднее середины X в., однако они вскоре гибнут в огне. На их месте возводятся укрепления, которые существуют во второй половине X – начале XI вв. Также в середине – второй половине X в. укрепляются поселения в Звеничеве, Листвене, Гущине. С датировкой укреплений Клоновского комплекса пока не всё ясно (4).

Захоронения в курганных могильниках указанных археологических комплексов датируются в основном серединой – концом X в. (13; 16; 17; 13). Судя по исследованиям на городищах, посадах и могильниках, расцвет этих комплексов датируется также серединой X – началом XI в., потом жизнь на них постепенно затухает.

Изучение этих памятников и их окружи выявили интересную закономерность — чем больше в округе комплекса сельских поселений, тем больше площадь его посада и укрепленной части. Картографирование памятников X в. указывает, что максимальная концентрация сельских поселений наблюдается в радиусе 10 – 12 км от укрепленного центра. Так, в округе Оргоща известно минимум 15 сельских поселений с материалами X в. Площадь посада этого летописного населенного пункта составляет на X в. около 40 га, а детинца — почти 3 га (2). У Листвена в округе зафиксировано 13 сёл X в., площадь его посада — 20 га, городища — около 0,7 га. У Гущина и Звеничева в округе зафиксировано 7 и 9 поселений соответственно, площадь их посадов составляет по 9 га. Городище Гущина занимает площадь в 0,4 га. Укрепления Звеничева состоят из двух концентрических линий валов. Площадь внешнего контура — 1,9 га, внутреннего — 0,4 га. Площадь поселения Пересажа — 8 га, в его округе фиксируется 8 сел X в. Посад Клонова занимает 6 га мыса, городище — 0,35 га [4; 17]. В его округе сегодня известно 3 поселения, синхронные комплексу (Рис. 2).

Курганные некрополи рассматриваемых археологических памятников да нашего времени целиком не сохранились (за исключением, вероятно, Клонова). Так, курганный могильник последнего, обнаруженный А.В. Шекуном в 1984 г., насчитывал 200 насыпей различных размеров (17). Могильник Пересажа в 1960-х гг. включал 136 насыпей (26); Гущина в конце XIX в. — 120 насыпей; Оргоща в начале XX в. в двух курганных группах — около 90 насыпей (по мнению А.П. Моци, эти две группы изначально составляли одну большую группу, то есть количество насыпей было в несколько раз больше) (9; 15; 16). На Звеничевском курганном некрополе в 1970-х годах зафиксировано 19 насыпей, хотя по данным начала XX в. их было «много» (13). К сожалению, могильник летописного Листвена до нашего времени вообще не сохранился, хотя имеются данные о двух курганных группах вокруг посада–2 и городища–1 (12).

Что касается захоронений в этих могильниках, то среди них, помимо элитарных камер и богатых кремаций, встречаются также довольно скромные погребения. Вещевой материал из них представлен как общерусскими находками, так и предметами импорта из Скандинавии и стран Востока. Могильники археологических комплексов Оргоща, Пересажа, Звеничева, Клонова и Гущина напоминают могильники Шестовицы и Гнёздова, но представляют собой их уменьшенные копии.

Жители данных археологических комплексов занимались разнообразными ремёслами. Так, на посадах и городищах были зафиксированы следы металлообработки, косторезного,

деревообрабатывающего ремёсел. На городище Оргоща исследована ювелирная мастерская. Особое место, судя по находкам крючков, блёсен и рыбьей чешуи, занимал рыболовный промысел. Логично предположить, что большая часть ремесленных изделий мастеров происходила из этих центров, была ориентирована на их сельскую округу. Отдельным видом занятий населения была торговля. На это указывают предметы импорта, а также находки весов и их фрагментов (5; 6). На территории Звеничевского и Гущинского комплексов были найдены монетно-вещевые клады, относящиеся к середине – второй половине X в. (13, с. 48; 14, с. 65–67).

Также следует отметить тот факт, что все рассматриваемые комплексы находятся в ключевых местах водных и сухопутных путей X в. междуречья Десны и Днепра.

Таким образом, археологические комплексы Оргоща, Листвена, Гущина, Звеничева, Клонова и Пересажа схожи с Шестовицей и Гнёздовым, однако их масштабы намного меньше, а главная их отличительная черта — они возникают синхронно с сельскими поселениями своей густозаселённой округи. Это подтверждают выводы В.Я. Петрухина, изложенные выше. С определённой долей вероятности, можно соотнести данные археологические памятники с древнерусскими летописными «погостами». Поскольку эти памятники имеют ряд социально-топографических признаков последних:

- 1) возникают в середине – второй половине X в. (возведение укреплений);
- 2) расположены в густой сети сельских поселений, являясь центрами их гнёзд;
- 3) имеют укреплённые городища и открытые посады;
- 4) их сопровождают обширные, в несколько сотен насыпей, могильники с элитарными захоронениями (вероятно, представители великокняжеской администрации и дружинный гарнизон);
- 5) демонстрируют развитое ремесленное производство и промыслы;
- 6) позволяли обеспечивать контроль над водными и сухопутными путями региона.



Рис. 1. Карта памятников конца IX–X вв. на территории Междуречья нижнего течения Десны и Днепра (по Е.М. Веремейчик).

1. Городища с культурными слоями конца IX–X вв.
2. Сельские поселения с культурными слоями конца IX – начала X вв.
3. Сельские поселения с культурными слоями X вв.
4. Дружинные курганные некрополи.
5. Летописные города.

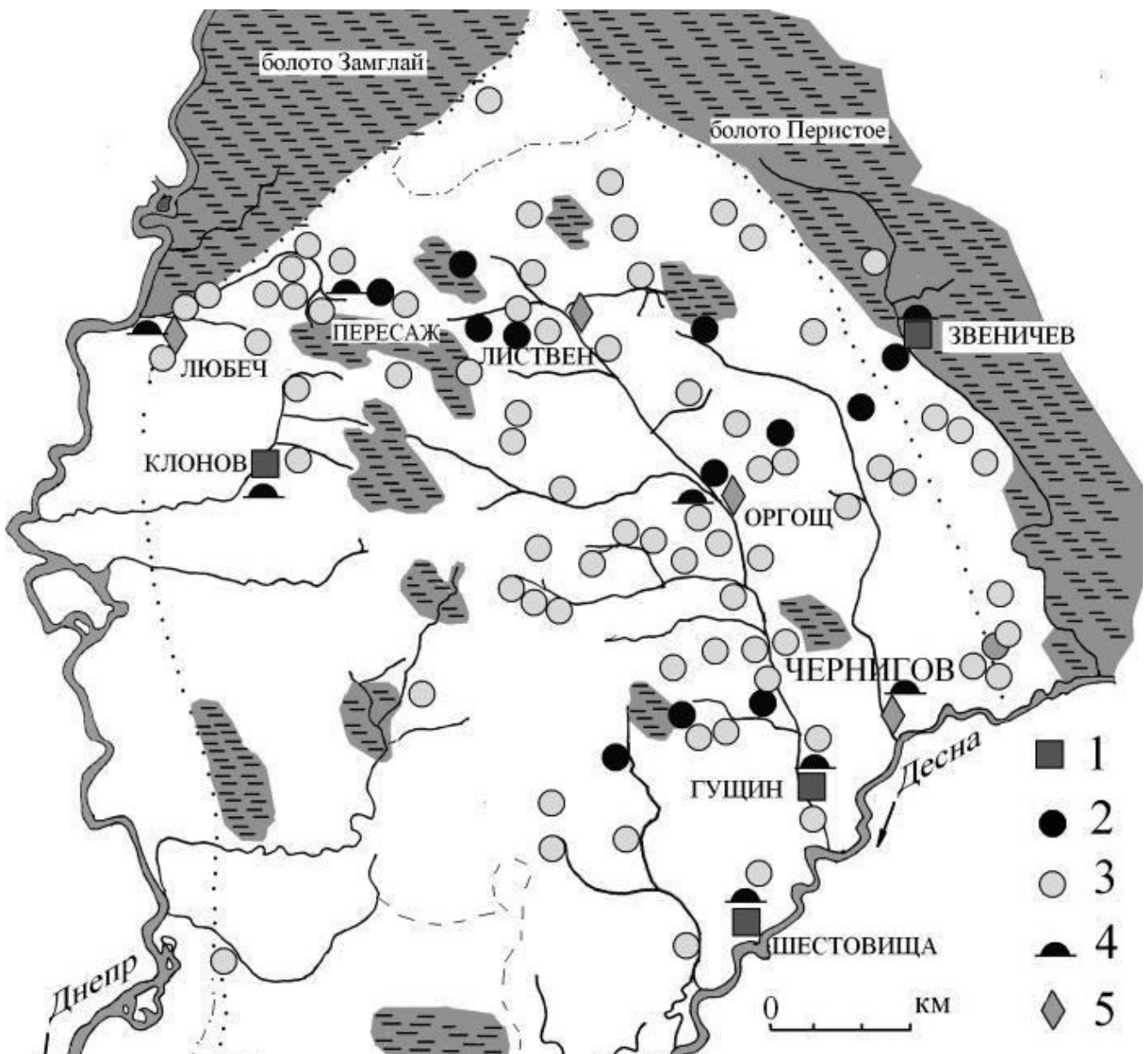

Рис. 2. План-схемы пространственно-топографической структуры укреплённых центров конца IX–X вв. на территории Междуречья нижнего течения Десны и Днепра.

1. Археологический комплекс в сс. Рогощи и Табаевка.
2. Археологический комплекс близ с. Пересаж.
3. Археологический комплекс в с. Малый Листвен.

4. Археологический комплекс близ с. Клонов.
5. Археологический комплекс в с. Звеничев.
6. Археологический комплекс в с. Гуцин.

Все вышесказанное даёт основание ещё раз подтвердить тезис о административно-территориальном устройстве русских земель по схеме «*вервь – погост – волость*» (18, с. 200; 19, с. 67). Остаётся пока неразрешённым вопрос о том, что произошло с погостами Южной Руси в XI–XII вв. Вероятно, его разгадка кроется в развитии земельных отношений и складывании боярско-феодалных землевладений на территории Русской земли. Как отмечают многие авторы, с конца XI в. на территории Поднепровья и Подесенья возникают частновладельческие феодальные «замки» или «дворы», которые и принимают на себя функции более ранних укрепленных административных центров. Возникают они иногда прямо на местах последних, как видно на примере с летописным Лиственем. Эти процессы не уникальны, ведь подобные «замены» происходят в XI–XII вв. и на территории Швеции, где на смену хузбю приходят королевские или феодальные замки. Остаётся открытым вопрос: почему на севере Руси данный тип поселения доживает до позднего Средневековья? Вероятно, это связано всё с теми же процессами становления землевладельческих структур, обширностью и малонаселённостью территорий Русского Севера.

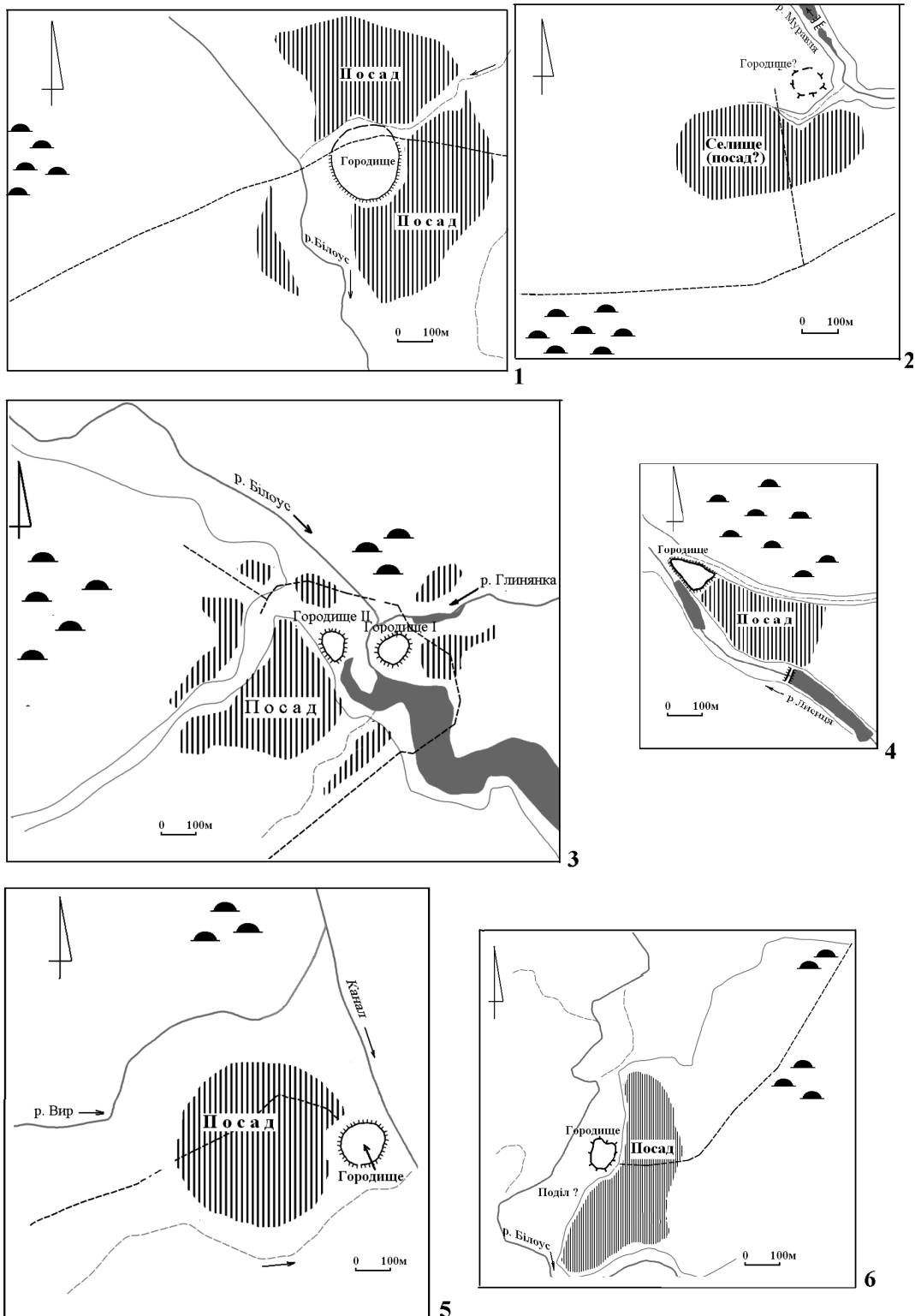
Литература

1. Бондар О., Богуш О., Кравченко Р. Археологічні розвідки біля с. Пересаг Ріпкинського району Чернігівської області у 2011 р. // Археологические исследования в еврорегионе «Днепр». Чернигов, 2012. С. 17–20.
2. Бондар О., Терещенко О. Археологічні розвідки на території Чернігівського району у 2011 р // Археологические исследования в еврорегионе «Днепр». Чернигов, 2012. С. 11–16.
3. Бондар О.М., Ситий Ю.М. Давньоруські укріплення Північного Лівобережжя часів становлення держави // Воєнна історія Середньої Наддніпрянщини. К., 2012. С. 47–51.
4. Бондар О.М. Обстеження пам'яток біля сіл Малий Листвен, Звеничів та Клонів Ріпкинського району Чернігівської області // Археологічні дослідження в Україні 2010 р. Київ-Полтава, 2011. С. 43–44.
5. Бондарь А.Н. «Дружинные лагеря» и их сельская округа в X – начале XI в. на территории междуречья нижнего течения Десны и Днепра // Восточная Европа в Древности и Средневековье. Миграции, расселение, война как факторы политогенеза. М., 2012. С. 25–29.
6. Бондарь А.Н. Укрепленные пункты на территории междуречья Днепра и нижнего течения Десны в конце IX – начале X вв. // Древнейшие государства Восточной Европы: 2010 год: Предпосылки и пути образования Древнерусского государства. М. 2012. С. 300–328.
7. Веремейчик Е.М. Сельские поселения Черниговского Полесья конца IX – первой половины XIII века // Сельская Русь в IX–XVI веках. М., 2008. С. 82–90.
8. Воронин Н.Н. Поселения // История культуры Древней Руси. Л., 1951. С. 182–185.

9. *Добровольский П.М.* Табаевские курганы (археологическая экскурсия). Чернигов, 1905.
10. *Зубашевський Н.* Руські погости та скандинавські хусабу у контексті еволюційних змін ранньодержавних інститутів полюддя та вейцли // *Княжа доба: історія і культура*. Випуск 3. Львів, 2010. С. 60–71.
11. *Ключевский В.О.* История России. Специальные курсы. М., 2003. 479 с.
12. *Коваленко В.П., Шекун А.В.* Летописный Листвен (к вопросу о локализации) // *Советская археология*. 1984. № 4. С. 62–74.
13. *Коваленко В.П., Шекун О.В., Фомін О.В.* Давньоруський Звеничів і скарб арабських дирхемів // *Археологія*. 1992. № 1. С. 60–69.
14. *Коваленко В.П., Марченко В.Н.* Гущинское городище близ Чернигова // *Археология и история Юго-Востока Руси*. Курск, 1991. С. 46–48.
15. *Константинович Н.А.* О курганах Черниговского уезда // *Труды третьего археологического съезда в России, бывшего в Киеве в августе 1874 года*. Киев, 1878. С. 181–184.
16. *Моця А.П.* Табаевские курганы (по данным археологических исследований и материалам музейных фондов) // *Тезисы Черниговской областной научно-методической конференции, посвящённой 90-летию Черниговского исторического музея (декабрь, 1986 г.)*. Чернигов, 1986. С. 54–55.
17. *Моця О.П.* Курганный могильник X в. у с. Клонов // *Чернигов и его округа в IX–XIII вв.* К., 1988. С. 112–118.
18. *Моця О.П.* Погости в системі давньоруських населених пунктів // *Археологічні студії*. Вип. 2. Київ-Чернівці: 2003. С. 199–203.
19. *Моця А.П.* Погосты в Киевской Руси // *Русь в IX–XIV веках: взаимодействие Севера и Юга. Тезисы докладов*. М., 2002. С. 67–68.
20. *Петрухин В.Я.* Начало этнокультурной истории Руси IX–XI веков. М., 1995.
21. *Платонова И.П.* Древнерусские погосты – новая старая проблема // *Древнейшие государства Восточной Европы: 2010 год: Предпосылки и пути образования Древнерусского государства*. М., 2012. С. 328–387
22. *Пресняков А.Е.* Княжое право в Древней Руси. Лекции по русской истории. М. 1993.
23. *Рыбаков Б.А.* Киевская Русь и русские княжества XII–XIII вв. М., 1982.
24. *Толочко О.П., Толочко П.П.* Київська Русь. Киев, 1998.
25. *Насонов А.Н.* «Русская земля» и образование территории Древнерусского государства. Монголы и Русь. СПб, 2006. 413 с.
26. *Ширинский С.С.* Курганы X в. у д. Пересажа // *Краткие сообщения Института археологии*. 1969 г. Вып. 120. С. 100–106.
27. *Щапов Я.Н.* Древнерусские княжеские уставы XI–XV вв. М., 1976.

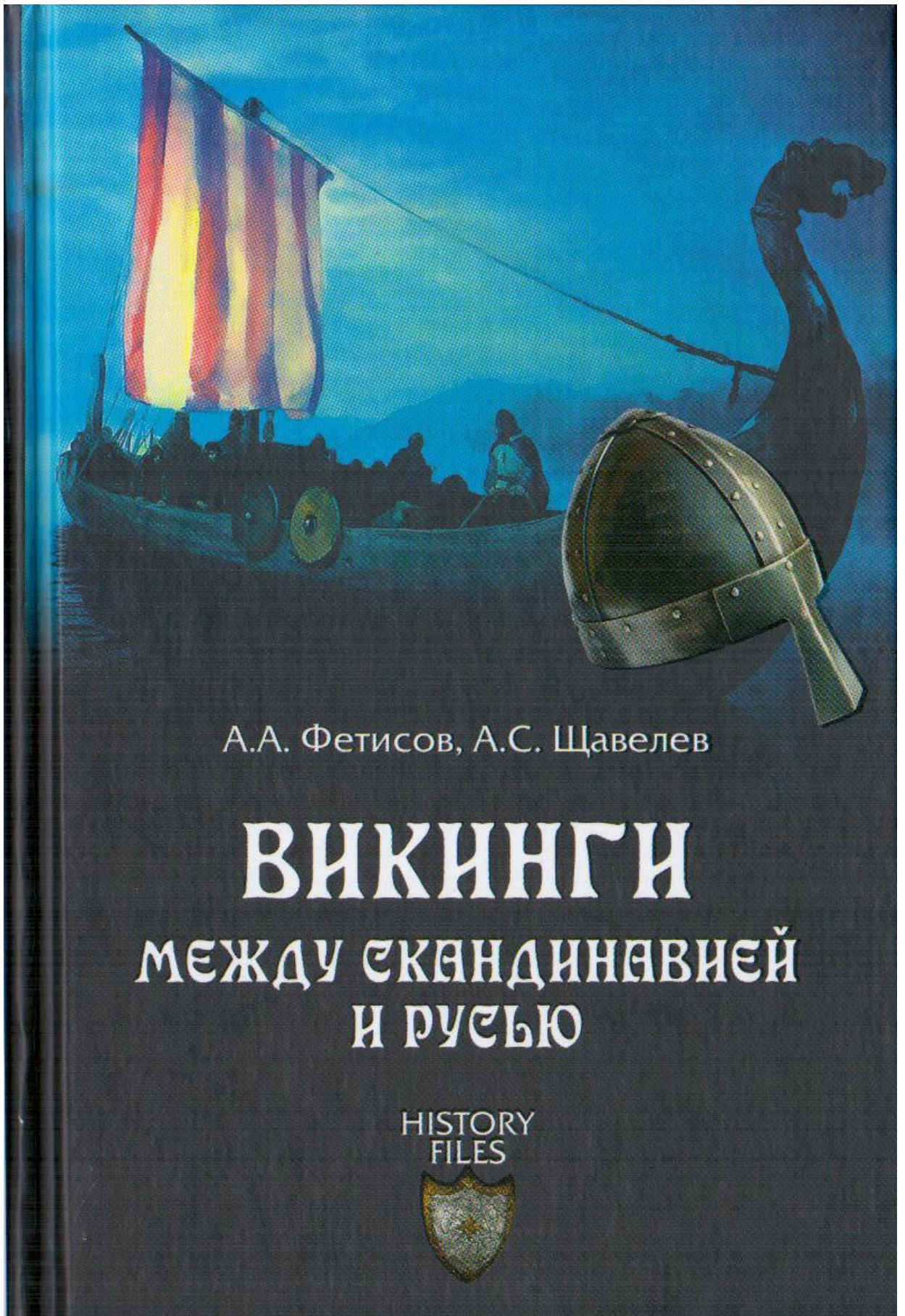

А.А. Фетисов, А.С. Щавелев

ВИКИНГИ МЕЖДУ СКАНДИНАВИЕЙ И РУСЬЮ

HISTORY
FILES





К вопросу о нижней дате Гнёздовского археологического комплекса и времени функционирования пути «из варяг в греки»

Гнёздовский археологический комплекс в силу своего уникального географического положения на переходе из Волховско-Ловатской речной системы в Днепровскую, является достаточно надёжным хронологическим индикатором функционирования торгово-коммуникационного пути из Балтики в Чёрное море, так называемого пути «из варяг в греки». Ранняя история Гнёздова и основные этапы его развития отражают также и основные этапы формирования и развития этой торговой магистрали.

Нижняя дата Гнёздовского археологического комплекса до сих пор остаётся одним из самых дискуссионных вопросов в изучении памятника. Ассортимент датировок начала функционирования Гнёздова в историографии чрезвычайно широк — от начала IX до начала X вв. Наиболее ранние даты были предложены представителями так называемой «ленинградской школы» археологов на основе анализа курганных материалов. И.И. Ляпушкин считал нижней датой и поселения, и курганных могильников Гнёздова начало IX в. ¹⁴. В.А. Булкин на основе корреляции выделенных им хронологически дифференцированных признаков предложил три «хронологических блока» для курганных материалов. Самые ранние погребальные комплексы он отнёс ко второй половине IX в. ¹⁵. Более осторожен в своих выводах был Д.А. Авдусин, считавший нижней датой памятника начало X в. ¹⁶. Ю.Э. Жарнов по

≡ Алексей Александрович Фетисов — научный сотрудник Государственного музея Востока (Москва). afetisov@inbox.ru

¹⁴ Ляпушкин И.И. Славяне Восточной Европы накануне образования Древнерусского государства // МИА. 1968. № 152. М., 1968. С. 115, 118.

¹⁵ Булкин В.А., Лебедев Г.С., Дубов И.В. Археологические памятники Древней Руси. Л., 1978. С.38.

¹⁶ Авдусин Д.А. Работы смоленской экспедиции // АО 1970. М., 1971. С. 79.

материалам могильника относил «раннее Гнёздово» к концу IX – первой половине X в.¹⁷.

Ситуация с «ранним Гнёздовым» дополнительно осложняется также тем, что помимо методов археологического датирования существует ещё и хронология раннего летописания, где Смоленск (а следовательно и подразумеваемое как «ранний / первый Смоленск» — Гнёздово) упоминается либо в 860-х гг. (поздний Устюжский летописец начала XVI в., возможно отражающий известия древнего летописания), либо в 880-х гг. (раннее летописание, отражённое в «Повести временных лет»).

В исследованиях последнего времени проблема нижней даты Гнёздовского комплекса специально не рассматривалась. Исследователи ограничиваются указанием на спорность и неоднозначность решения этого вопроса и его принципиальную связь с вопросом о времени появления здесь гончарного круга. Показательна в этом отношении последняя фундаментальная совместная работа Т.А. Пушкиной, Н.В. Ениосовой и В.В. Мурашёвой, опубликованная в сборнике, изданном к 1150-летию образования Древнерусского государства¹⁸. Отмечая традиционную дискуссионность вопроса о нижней границе существования памятника, авторы вслед за Ю.Э. Жарновым относят период «раннего Гнёздова» к концу IX – первой половине X в.¹⁹. В настоящее время фактически общепризнанной в историографии является именно такая дата «старта Гнёздова»: конец IX – начало X в.²⁰.

Перейдём к рассмотрению «нижних дат» ключевых составляющих Гнёздовского археологического комплекса.

Могильник. Для конкретных раскопанных погребений традиционно давались относительно широкие даты на основе одиночных датированных вещей (гребни, бусы, монеты, отдельные типы предметов вооружения и др.), либо на основе керамического материала (лепной / круговой, хотя время появления в Гнёздове гончарного круга до сих пор точно не установлено). Исключения в датировках составляли лишь редкие комплексы, в которых была возможность получить дендродату (Ц-306, Дн-4)²¹. Традиционно в качестве ранних дат для гнёздовских

¹⁷ Жарнов Ю.Э. Женские скандинавские погребения в Гнёздове // Смоленск и Гнёздово (к истории древнерусского города). М., 1991. С. 216; Жарнов Ю.Э. Гнёздовские курганы с остатками труположения // Историческая археология: традиции и перспективы. М., 1998. С. 99.

¹⁸ Пушкина Т.А., Ениосова Н.В., Мурашёва В.В. Гнёздово — раннегородской центр Верхнего Поднепровья периода образования Руси // Русь в IX – X вв.: археологическая панорама. М.; Вологда. 2012. С. 243–273.

¹⁹ Там же. С. 270.

²⁰ Пушкина Т.А. Гнёздово: итоги и задачи исследования // Археологический сборник. Гнёздово. 125 лет исследования памятника. Труды ГИМ. М., 2001. Вып. 124. С. 7, 9; Пушкина Т.А., Ениосова Н.В., Мурашёва В.В. Гнёздово — раннегородской центр... С. 271.

²¹ Авдусин Д.А., Пушкина Т.А. Три погребальные камеры // История и культура древнерусского города М., 1989. С. 199–205.

погребальных комплексов предлагалась первая половина X в., либо же начало X в.

В вопросе о времени начала функционирования могильника важную роль играют два комплекса, которые могут быть отнесены к самым ранним — курган 15 М.Ф. Кусцинского и Л-38. А.Н. Кирпичников и В.А. Булкин считали возможным датировать эти комплексы второй половиной / концом IX в. Но Ю.Э. Жарнов допускал возможность появления этих насыпей (и наиболее ранней части могильника) в конце IX в. При этом он сформулировал одно принципиальное для хронологии замечание: применительно к Гнёздову датирование погребальных комплексов концом IX в. является условным, практически недоказуемым, и допустимо только в качестве общей характеристики «раннего этапа» конца IX – первой половины X в.²² К этапу «раннего Гнёздова» Ю.Э. Жарнов относит 8 курганов, которые можно датировать с достаточной степенью уверенности (Л-5, 13, 17, 38, 47, 52, 106, Ц-105)²³.

Относительно недавно С.Ю. Каиновым и В.С. Нефёдовым была проделана работа по детализации и сужению датировок для двух наиболее известных курганов — кургана 15 М.Ф. Кусцинского и кургана Л-13, относящихся к раннему этапу существования Гнёздова. На основе корреляции типологически датированных категорий вещей в погребальном инвентаре эти комплексы были датированы первой четвертью X в. и первой половиной – серединой X в. соответственно²⁴. Поэтому на современном этапе исследований можно предполагать, что наиболее ранние датированные погребения появляются в Гнёздовском некрополе только **в первой четверти X в.**²⁵

Поселение. Сейчас лишь можно утверждать, что объектов, относящихся к концу, либо второй половине IX в. на поселении не выявлено. Причём происходит это в первую очередь из-за того, что не выделены хронологические признаки для датировок подобных объектов. Культурный слой гнёздовских селищ и городища настолько повреждён позднейшими вторжениями (распашка, траншеи Великой Отечественной войны, результаты хозяйственных работ), что зачастую ничего, кроме материковых ям, выявить не удавалось.

Ключевым для датирования времени поселения стал вопрос о времени появления в Гнёздове гончарного круга. Е.В. Каменецкая предположила появление круга в 920–930-х гг.²⁶, Ю.Э. Жарнов — в

²² Жарнов Ю.Э. Погребальный обряд в Древней Руси по материалам Гнёздовского некрополя. Дисс. ... канд. ист. наук. М., МГУ. 1992. С. 131.

²³ Там же. С.132.

²⁴ Каинов С.Ю. Ещё раз о датировке Гнёздовского кургана с мечом из раскопок М.Ф. Кусцинского (к вопросу о нижней дате Гнёздовского могильника) // Археологический сборник. Гнёздово. 125 лет... С. 54 – 64; Нефёдов В.С. Археологический контекст «древнейшей русской надписи» из Гнёздова // Там же. С. 64 – 68.

²⁵ Каинов С.Ю. Ещё раз о датировке... С. 62.

середине X в.²⁷ Исходя из этого, основанием для датировок тех или иных слоёв и объектов стало соотношение лепной и круговой керамики, которое тем не менее не позволяло сузить даты более чем до полувека. При этом удавалось только лишь выявить объекты (в основном, на городище), в которых лепная керамика преобладала²⁸.

Говоря о слоях раннего Гнёздова на поселении, мы подразумеваем, что они не просто условно выявлены раскопками, но и датированы хоть сколько-нибудь точно на основе конкретных хронологических признаков. Учитывая сохранность культурного слоя в Гнёздове, ранние объекты могли быть раскопаны, но не датированы или не вписаны в общую стратиграфическую ситуацию.

До последнего времени наиболее ранним участком поселения считался ремесленный комплекс, раскопанный И.И. Ляпушкиным на западном селище в 1967–1968 гг. и доследованный позже В.А. Булкиным. Здесь выявлено несколько объектов, содержащих только лепную керамику, а также ряд вещевых находок раннего бытования²⁹.

С открытием в 1997 г. культурного слоя в Гнёздовской пойме и началом здесь планомерных раскопок появилась уникальная возможность исследовать непотревоженные слои памятника. Разливы Днепра с эпохи позднего Средневековья перекрыли более ранние культурные слои Гнёздова мощным (до 1,5 м) аллювием, защитив их от любых вторжений и повреждений. С 1999 г. в пойме исследованы четыре участка, давшие хорошо стратифицированный и датированный материал как «раннего», так и «позднего» Гнёздова. Первый участок представляет собой часть селища, примыкающего к высокой надпойменной террасе, здесь были получены дендродаты начала XI в., характеризующие финальные этапы жизни Гнёздова (1002 г.)³⁰. На втором участке исследована большая кузнечно-ювелирная мастерская, включавшая целый комплекс производственных, хозяйственных и жилых построек второй четверти X – рубежа X–XI вв.³¹. Ещё два исследованных участка в гнёздовское время функционировали как «портовые зоны», где осуществлялись приём, ремонт и обслуживание судов.

²⁶ *Каменецкая Е.В.* Керамика IX–XIII вв. как источник по истории Смоленского Поднепровья. М., 1977. С. 114–115.

²⁷ *Жарнов Ю.Э.* Погребальный обряд... С. 131–132.

²⁸ *Авдусин Д.А., Каменецкая Е.В., Пушкина Т.А.* Раскопки в Гнёздове // АО 1979 г. М., 1980. С. 44; *Авдусин Д.А., Пушкина Т.А.* Раскопки в Гнёздове // АО 1985 г. М., 1986.

²⁹ *Вешнякова К.В., Булкин В.А.* Ремесленный комплекс Гнёздовского поселения (по материалам раскопок И.И. Ляпушкина) // Археологический сборник. Гнёздово. 125... С. 40–53.

³⁰ *Мурашёва В.В., Авдусина С.А.* Исследование притеррасного участка пойменной части Гнёздовского поселения // Гнёздово. Результаты комплексных исследований памятника. СПб., 2007. С. 12–13.

³¹ *Мурашёва В.В., Енисова Н.В., Фетисов А.А.* Кузнечно-ювелирная мастерская пойменной части Гнёздовского поселения // Гнёздово. Результаты комплексных исследований... С. 31–77.

Благодаря прекрасной сохранности культурных слоёв при анализе стратиграфии, вещевого и массового материала для участков, исследованных в пойме, удалось выделить несколько опорных хронологических признаков. Была составлена дробная внутренняя типология керамики, а также в качестве одного из датирующих признаков выступают характерные наборы стеклянных бус и бисера, относящихся к перекрывающим друг друга слоям или объектам³². По материалам Гнёздовской поймы была построена относительная хронологическая шкала, которая во многом совпадает с предшествующими хронологическими построениями по остальным частям памятника.

Особенно интересны слои «раннего Гнёздова», исследованные в так называемой «внутренней портовой зоне» на берегу озера Бездонка, служившего внутренней гаванью, непосредственно под городищем. Несколько объектов на этом участке содержат лишь лепную керамику и относятся, соответственно, к раннему «докруговому» Гнёздову, то есть к первой четверти X в. Это один из прибрежных настилов-гадей и обложенная деревом канава, вероятно, служившая своеобразным внутренним волоком для протаскивания лодок из воды на берег³³. Аналогичные слои «докругового Гнёздова» первой четверти X в. (включающие только лепную керамику) открыты и во второй «портовой зоне» на берегу средневекового русла Днепра. Вещевой материал в обоих случаях не противоречит предложенным датировкам.

Таким образом, даже хорошо стратифицированный и датированный материал раскопок Гнёздовской поймы даёт слои и объекты **не ранее первой четверти X в.**

Начало функционирования пути «из варяг в греки» традиционно, следуя за летописной хронологией, в историографии относится уже ко второй половине IX в. Ярким свидетельством начала освоения этого пути считаются походы Аскольда и Дира 860-х гг. из Новгорода (Ладоги?) в Киев (и последующий поход на Константинополь), и Олега по тому же маршруту в 880-х гг. По мнению Г.Г. Литаврина, уже во второй половине – конце IX в. связи Руси с Константинополем были настолько активны, что в этот период в течение каждого года в византийскую столицу прибывали с торговыми караванами не менее 1000 русов³⁴.

В последнее время становится всё более очевидно, что этапы формирования этого пути были более сложны, и сама эта торговая магистраль на всём протяжении развития могла быть более дискретной, нежели прямая транзитная дорога от Балтики до Чёрного моря. Соответственно, и интенсивность торговых контактов Руси с Византией

³² Френкель Я.В. Опыт датирования пойменной части Гнёздовского поселения на основании анализа коллекции стеклянных и каменных бус (по материалам раскопок 1999 – 2003 гг.) // Гнёздово. Результаты комплексных исследований... С. 78–118.

³³ Мурашёва В.В. В поисках Гнёздовского порта // Российская археология. 2007. № 1. С. 112 – 113.

³⁴ Литаврин Г.Г. Византия и славяне. СПб., 1999. С. 421–429, 458, 464.

зависела от этапов развития торговой магистрали. Есть ряд свидетельств, говорящих о том, что Волховско-Днепровский путь долгое время существовал лишь в виде нескольких самостоятельных отрезков, а не в виде сплошного транзита от Балтики до Чёрного моря³⁵.

Уже Т. Нунан отмечал, что роль русско-византийской торговли IX–X вв. в историографии традиционно сильно преувеличивается: для IX в. никаких однозначных свидетельств такой торговли нет, а в X в. её масштабы были гораздо скромнее, чем обычно считается³⁶.

Относительно недавно И.И. Еремеев на материале «сельских» памятников и контрольных пунктов показал начало сложения северного отрезка пути «из варяг в греки», реконструировав систему переходов из Ловати в Днепр, маркированных скандинавскими находками³⁷.

Формирование южного отрезка пути «из варяг в греки» реконструируется по греческим источникам и русско-византийским договорам с начала X в.

Начало же его функционирования по Днепру от Гнёздова на юг непосредственно связано с вопросами внутренней хронологии и топографии Гнёздовского археологического комплекса.

При этом необходимо учитывать не только меридиональный (путь «из варяг в греки»), но и широтный (путь по Западной Двине из Балтики) характер связей этого памятника. Широтные торговые пути для определённых этапов развития Гнёздова имели, по всей видимости, не меньшее значение³⁸.

Очевидным индикатором участия Гнёздова в русско-византийской торговле являются византийские импорты на территории памятника. Обращает на себя внимание, что подавляющее большинство предметов византийского круга попадает в Гнёздово лишь в **середине – второй половине X в.** Среди таких находок — византийские монеты, фрагменты стеклянных сосудов, стеклянные игральные шашки, амфорная тара, стеклянные перстни и браслеты, поливная керамика, 3 свинцовых печати и 3 энколпиона³⁹.

³⁵ Андрощук Ф. А. Гнёздово, Днепровский путь и финал Бирки // Археологический сборник. Гнёздово. 125... С. 133; Зоценко В.Н. Гнёздово в системе связей Среднего Поднепровья IX–X вв. // Там же. С. 121 – 125.

³⁶ Noonan T. Monetary history of Kiev in the pre-Mongol period // Harvard Ukrainian studies. Vol. XI. № 3–4. 1987. P. 399.

³⁷ Еремеев И.И. Волок с верха Днепра до Ловати и варяги // Археологические вести. № 12. СПб., 2005.

³⁸ Зоценко В. Н. Гнёздово в системе связей... С. 121.

³⁹ Мурашова В.В., Довгалюк Н.П., Фетисов А.А. Византийские импорты с территории пойменной части Гнёздовского поселения // Краеугольный камень. Археология, история, искусство, культура России и сопредельных стран. СПб.; М. 2009. Т. 1. С. 530 – 554; Ениосова Н.В., Пушкина Т.А. Находки византийского происхождения из раннегородского центра Гнёздово в свете контактов между Русью и Константинополем в X в. // Русь в IX–X вв.: общество, государство, культура. Тезисы докладов международной научной конференции. М., 2012. С. 18 – 19.

Характерно, что «массовый» (условно) византийский материал — фрагменты амфор и стеклянных сосудов — выпадает, по крайней мере, в чётко стратифицированных слоях Гнёздовской поймы, только во второй половине X в. и ранее не встречается⁴⁰. Если редкие и уникальные вещи (ткани, монеты, некоторые украшения) могли попадать на памятник в более ранние периоды как результат военных походов, то амфорная тара и стеклянные сосуды, встреченные в большом количестве, — это, безусловно, отражение торговых контактов.

Таким образом, мы приходим к выводу, что активная стадия участия Гнёздова в русско-византийской торговле началась лишь с середины X в. Начало этого этапа может быть связано с усилением влияния Киева в регионе Верхнего Поднепровья именно в середине X в. Как показали последние исследования, в первой половине X в. Гнёздовский торговоремесленный центр, по всей видимости, был относительно независим от великокняжеской власти Киева. Только около 950 – 960-х гг. происходит усиление здесь южнорусского влияния.

Не исключено и даже вероятно прямое подчинение в ту пору Гнёздова Киеву, что отчётливо отражается в археологическом материале: с середины X в. в Гнёздове появляются ременные бляшки «черниговской школы», среднеднепровская керамика и местные подражания ей, пиррофилитовые («шиферные») пряслица и др., происходит перепланировка в застройке жилых и производственных зон⁴¹.

Итак, ранняя история Гнёздова укладывается в X в. Этот поселенческий комплекс возникает в начале X столетия, самостоятельно развивается в первой его половине и подпадает под власть (влияние?) Киева со второй его половины. Именно этот момент в середине X столетия совпадает с «пиком» активности так называемого «пути из варяг в греки».

⁴⁰ Мурашёва В.В., Довгалюк Н.П., Фетисов А.А. Византийские импорты... С. 532 – 540.

⁴¹ Мурашёва В.В., Енисосова Н.В., Фетисов А.А. Кузнечно-ювелирная мастерская... С. 68 – 70.

С. П. ЩАВЕЛЁВ

ФЕОДОСИЙ
ПЕЧЕРСКИЙ—
КУРЯНИН

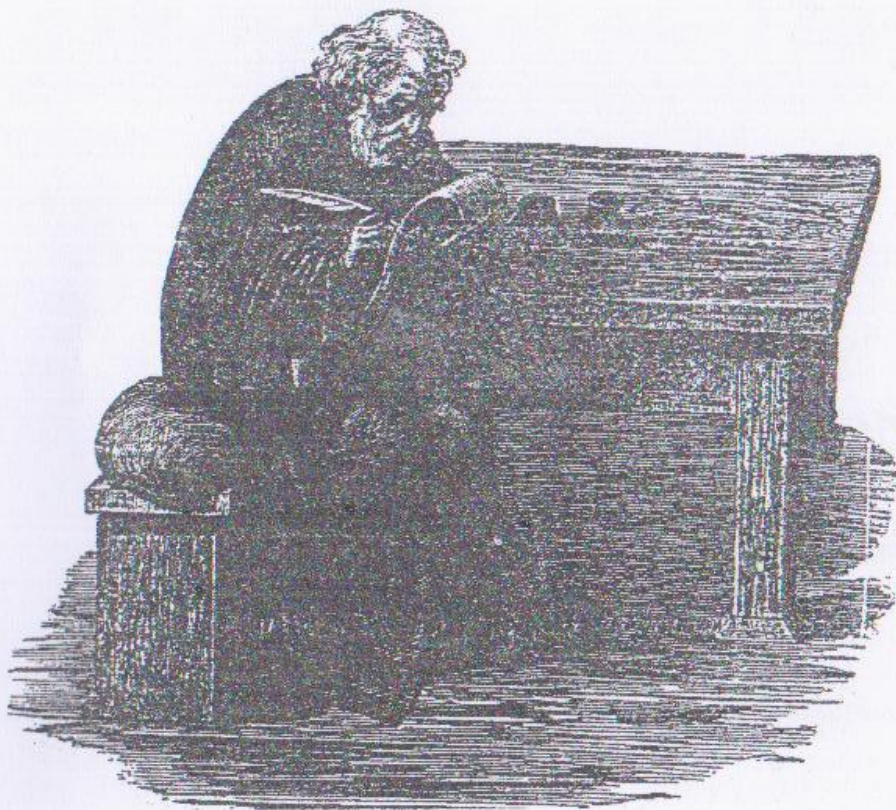



«Древний Воронеж (1586 г.) найден!» Раскопки 2011 г. в исторической части города экспедицией Воронежского государственного университета под руководством доц. М.В. Цыбина (кафедра археологии и истории Древнего мира ВГУ), канд. ист. н. В.Н. Ковалевского (Археологический музей ВГУ). На переднем плане фото — профессор исторического факультета ВГУ А.З. Винников, слева от него доцент кафедры истории России ВГУ О.В. Скобелкин.

Основание крепости Воронеж в исторической ретроспективе

Крепость *Воронеж* основана в конце 1585 – начале 1586 года. Обстоятельства возникновения крепости на южных рубежах Российского государства неоднократно рассматривались исследователями (Загоровский, 1991. С. 197–202; Глазьев, 2011). В 2011 г. экспедицией

≡ Михаил Владимирович Цыбин — кандидат исторических наук, доцент кафедры археологии и истории Древнего мира исторического факультета Воронежского государственного университета. mvcibin@yandex.ru

≡* Виктор Николаевич Ковалевский — кандидат исторических наук, доцент кафедры истории средних веков и зарубежных славянских народов исторического факультета Воронежского государственного университета, директор Государственного археологического музея «Костенки».

кафедры археологии и истории древнего мира исторического факультета Воронежского государственного университета (ВГУ) предпринята первая попытка поиска археологических свидетельств крепости *Воронеж*. Работы велись в районе главного корпуса ВГУ, где по предположению историков и находилась крепость конца XVI–XVII веков. В раскопе по ул. Севастьяновский съезд, д. 24 был выявлен подпол наземной жилой постройки, в заполнении которого были находки рубежа XVI–XVII веков. Эти материалы уже получили освещение в научной печати (Ковалевский, Цыбин, 2011; Ковалевский, Медведев, Скобелкин, Цыбин, 2012).

Возведению крепости на правом высоком берегу р. Воронежа (рис. 1) не предшествовала положенная в этих случаях предварительная разведка местности. Как видно, руководителям строительства она была хорошо известна. Сохранившиеся письменные источники свидетельствуют о хозяйственном использовании низовой реки Воронежа в конце XVI века рязанцами. Один из руководителей строительства крепости, рязанский дворянин Василий Биркин знал географию низовой реки Воронеж, как и течения Дона.

Выбор места строительства крепости не случаен. Район впадения р. Воронежа в Дон упоминается в средневековых источниках (памятники Куликовского цикла, Хождение Пименово в Царьград).

Низовья р. Воронежа и семилукский участок течения Дона были освоены славянами в IX–X веках. (Винников, 1988). Крепость *Воронеж* конца XVI века появилась в районе концентрации памятников боршевской культуры. Они располагались как севернее Воронежа (Пряхин и др., 1997. Вып. 1, 2), так и южнее (Винников, 1988. Рис. 1; 1996. Рис. 2). В частности, в воронежской нагорной дубраве на участке длиной 7 км располагались четыре городища: Кузнецовское; у Михайловского кордона; II Белогорское; I Белогорское. Расстояние между этими городищами от 2 до 3 км. В качестве примера приведём городища у Михайловского кордона и I Белогорское. Городище у Михайловского кордона имело размеры 300 x 300 м (площадь около 9 га) и две линии укреплений. На площади городища в результате геодезической съёмки отмечено 630 западин (места полуземляночных построек). Вполне понятно, что эти жилища могли функционировать не одновременно. Но примерный порядок населения городища за время его существования можно определить в 3000 человек.

I Белогорское городище имело размеры 400 x 100 м (площадь около 4 га) и три линии укреплений. В IX–X веках использовалась только внутренняя линия. Около 300 западин расположены как на защищённой площади, так и в «предградье».

Нужно сказать, что широкомасштабных раскопок на упомянутых городищах не проводилось, хотя на каждом из них относительно небольшие площади исследовались. Городище у Михайловского кордона является одним из крупнейших городищ IX–X веков на юго-востоке славянских земель.

Столь же выразительны и курганные могильники в этом микрорайоне (их известно пять). Наиболее крупными являются Лысогорский (в настоящее время 237 курганов) и II Белогорский (565 курганов).

Развитие этой агломерации прервалось в конце X – начале XI века. Материалы XI века выявлены на Животинном городище, расположенном примерно в 11 км выше по течению реки от I Белогорского городища (Винников, 1992).

Южнее крепости *Воронеж* также известны славянские поселения боршевской культуры. В качестве примера назовем поселение Чижовское-5 (раскопки В.И. Беседина), расположенное в 4 км южнее места крепости Воронеж.

Стоит отметить, что Кузнецовское городище, расположенное в 8 км севернее крепости Воронеж, было известно в XVII веке под названием «Казарское городище». В.П. Загоровский анализировал документы, связанные с предполагавшимся переносом Успенского монастыря с воронежского посада на Казарское городище. Игумен Феодосий в 1616 году просил у царя Михаила Федоровича разрешения монастырь «с старово места для полые воды перенести на старое Казарское городище» (Загоровский, 1971. С. 71).

Материалы боршевской культуры известны и на семилукском участке течения р. Дона. Керамика IX–X веков найдена на Семилукском городище (Пряхин, Цыбин, 1996. Рис. 7, 12, 13, 42) и городище Чернышова гора. Отдельные фрагменты славянской лепной керамики встречались нам в районе моста через р. Дон у с. Семилуки.

Говоря о периоде X–XI веков., нельзя не отметить предположение исследователей о прохождении сухопутного пути Булгар – Киев через нижнее течение р. Воронежа и семилукский участок течения Дона (Моця, Халиков, 1997. Рис. 64; 65).

Следующий этап освоения рассматриваемого района относится к XII-началу XIII века. В это время на р. Воронеже существует древнерусский посёлок на Животинном городище (Винников, Кудрявцева, 1998), Шиловское поселение (Пряхин, Винников, Цыбин, 1987).

На правом берегу р. Дона, недалеко от традиционной переправы возникает, Семилукское городище (Пряхин, Цыбин, 1996). Площадь укрепленной его части около 1 га, есть селище-посад. На соседнем мысу выявлен гончарный производственный комплекс и грунтовой могильник (исследовано погребение с крестом). Большинство построек синхронизируется по находкам серий гончарных клейм, полученных с одной матрицы. Семилукское городище — сторожевой пункт и административный центр, маркировавший восточное порубежье Черниговской земли и южные пределы Рязанской. Это поселение просуществовало до середины XIII века.

На городище Чернышова гора (расположено в 8 км выше по Дону от Семилукского городища), которое недавно открыто и изучалось

А.Н. Голотвиным, представлены материалы XIII века (возможно, и XIV века). Не исключено, что это поселение могло быть связано с бывшими жителями Семилукского городища, основавшими поселение в более укромном месте после монгольского нашествия.

В период Золотой Орды низовья р. Воронежа не были оставлены русским населением. Здесь известен ряд русских поселений, из которых наиболее изучено Шиловское (Пряхин, Винников, Цыбин, 1987). Судя по монетам, последнее существовало и в начале XV века. Следует отметить, что в XII–XV веках функционировал торговый путь по Дону. В доно-воронежское междуречье с правобережья Дона через переправу (или переправы) в районе Семилук могла выходить сухопутная дорога; в XVI веке это ответвление Кальмиусского шляха (Марголин, 1948. Карта). В этом районе известны монетные клады второй половины XIV – первой четверти XV века (с. Семилуки, Девица, Петино). В «Книге Большому Чертежу» местоположение крепости Воронеж определено от переправы через Дон: «А ниже Девицы, с Нагаиской стороны, пала в Дон река Воронеж; а вверх по Воронежу 8 вёрст, с Московской стороны. А от реки от Дону, от перевозу 5 вёрст, город Воронеж».

С левобережья Дона переправа через Воронеж могла находиться у «Казарского» городища. В документе 1681 года под названием «Выписка в Разряде о построении новых городов и черты» названы пути татарских сакм: «по 1-й, из-за Волги, на Царицынский и на Самарский перевозы, и через реку Дон на Казанской брод и на урочище Казар, где ныне город Воронеж, на Рязанские и на Коломенские и иные места...» (цит. по.: Загоровский, 1971. С. 68). В.П. Загоровский предположил, что в данном отрывке следует читать «Казарской», а не «Казанской» (Загоровский. 1971. С. 68. Прим. 2). В.Л. Егоров, анализируя упомянутый документ, считал, что сакма пересекала Волгу и Дон, шла вдоль правого берега р. Дон до станицы Казанской, где выходила на левый берег и далее в направлении низовий Воронежа (Егоров, 1985). На левобережье Воронежа у бывшей д. Отрожки известен клад золотоордынских монет. Таким образом, сухопутные дороги выходили в доно-воронежское междуречье как с правого, так и с левого берега Дона.

Освоение славяно-русским населением низовий р. Воронежа и семилукского участка р. Дона предполагало наличие благоприятных природных условий, прежде всего лесов. Действительно, рассматриваемый район в период позднего Средневековья на фоне смежных районов лесостепной зоны отличался повышенной лесистостью (соответствующая литература приведена в: Цыбин, 1987. С. 49). В долине Дона леса занимали 28–46% территории (М.П. Скрябин). Эти данные подтверждаются картой восстановленной (до активного антропогенного вмешательства) растительности рассматриваемой территории (Ф.Н. Мильков, Ю.А. Нестеров), а также картой, составленной по планам Генерального межевания (А.М. Семёнова-Тян-Шанская).

Таким образом, выбор места для основания крепости Воронеж мог быть обусловлен не только исторической ситуацией середины 80-х гг. XVI века, но и традицией освоения рассматриваемого района славяно-русским населением предшествующего времени.

Литература

- Винников А.З.*, 1988. Славянские поселения на р. Воронеже // Древности славян и Руси.
- Винников А.З.*, 1992. Славянское Животинное городище на р. Воронеже // Путь из Булгара в Киев. Казань.
- Винников А.З.*, 1995. Славяне лесостепного Дона в раннем средневековье (VIII – начало XI века). Воронеж.
- Винников А.З., Кудрявцева Е.Ю.*, 1998. Древнерусское Животинное городище // Вопросы истории славян. Вып. 12. Воронеж.
- Глазьев В.Н.*, 2011. Основание города Воронеж: итоги изучения // Из истории Воронежского края. Вып. 18. Воронеж.
- Егоров В.Л.*, 1985. Историческая география Золотой Орды в XIII – XIV вв. М.
- Загоровский В.П.*, 1971. О древнем Воронеже и слове «Воронеж». Воронеж.
- Загоровский В.П.*, 1991. История вхождения Центрального Черноземья в состав Российского государства в XVI веке. Воронеж.
- Ковалевский В.Н., Цыбин М.В.*, 2011. Археологические исследования в исторической части г. Воронежа // Из истории Воронежского края. Вып. 18. Воронеж.
- Ковалевский В.Н., Медведев А.П., Скобелкин О.В., Цыбин М.В.*, 2012. Археологические исследования в г. Воронеже: проблемы и первые результаты // Вестник Воронежского государственного университета. Серия: История. Политология. Социология. № 1.
- Марголин С.Л.*, 1948. Оборона Русского государства от татарских набегов в конце XVI века // Труды ГИМ. Вып. XX. Военно-исторический сборник.
- Моця А.П., Халиков А.З.*, 1997. Булгар – Киев. Пути – связи – судьбы. Киев.
- Пряхин А.Д., Беседин В.И., Разуваев Ю.Д., Цыбин М.В.*, 1997. Вантит. Изучение микрорегиона памятников у северной окраины г. Воронежа. Вып. 1. Воронеж.
- Пряхин А.Д., Беседин В.И., Разуваев Ю.Д., Сафонов И.Е., Цыбин М.В.*, 1997. Вантит. Изучение микрорегиона памятников у северной окраины г. Воронежа. Вып. 2. Воронеж.
- Пряхин А.Д., Цыбин М.В.*, 1996. Древнерусское Семилукское городище (материалы раскопок 1987–1993 гг.) // На юго-востоке Древней Руси. Воронеж.
- Пряхин А.Д., Винников А.З., Цыбин М.В.*, 1987. Древнерусское Шиловское поселение на р. Воронеже // Археологические памятники эпохи железа восточноевропейской лесостепи. Воронеж.
- Цыбин М.В.*, 1987. Древнерусские памятники второй половины XIII – начала XIV вв. в Среднем Подонье // Археологические памятники эпохи железа восточноевропейской лесостепи. Воронеж.



Рис. 1. Схема расположения крепости Воронеж и некоторых археологических памятников предшествующего времени.

А – городище; б – селище; в – клад золотоордынских монет; г – возможные места переправ через реки в период Средневековья; д – районы концентрации памятников боршевской культуры

1 – Животинное городище; 2 – I Белогорское городище; 3 – II Белогорское городище; 4 – городище у Михайловского кордона; 5 – Кузнецовское («Казарское») городище; 6 – городище Чернышова гора; 7 – Семилукское городище; 8 – Шиловское поселение; 9 – д. Отрожки; 10 – с. Семилуки; 11 – с. Девица; 12 – с. Петино.

Работа выполнена при финансовой поддержке РГНФ по проекту № 12-11-36003.

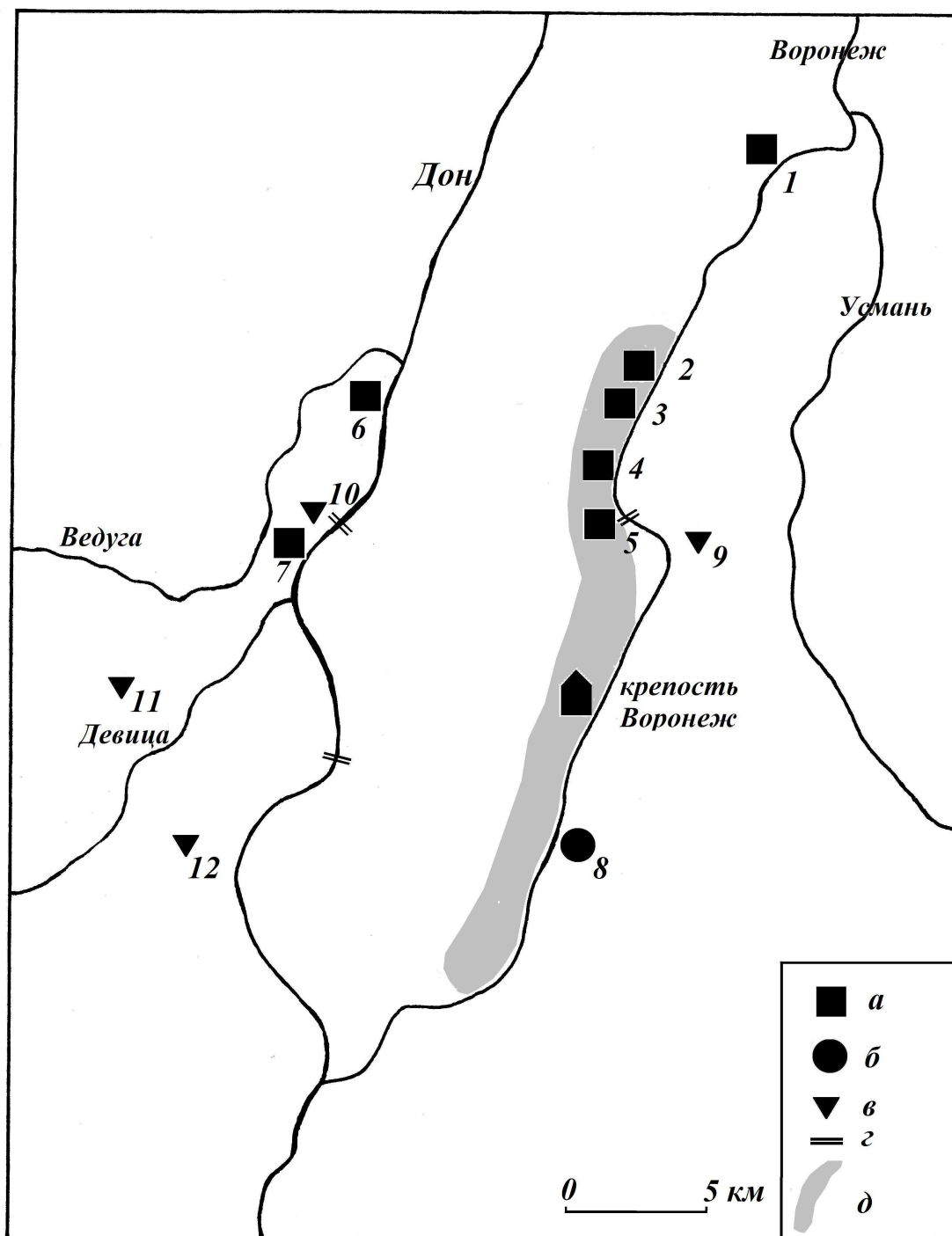

Главный хранитель фондов Курского музея археологии А.В. Зорин и спасённая ФСБ Курской области добыча «чёрных копателей» — «золото гуннов».

Курская крепость XVII – начала XVIII в. *

Во второй половине XVII в., после завершения строительства Белгородской Черты, Курск оказался в тылу оборонительной линии, но не сразу утратил своё значение как пограничной крепости. Сохранился ряд описаний Курского острога XVII в. и единственное изображение его, относящееся, правда, к несколько более позднему периоду — к 1722 г., когда облик крепости претерпел значительные изменения. В 1912 г. Л.Н. Позняковым была опубликована отписка воеводы Д.И. Плещеева, содержащая детальное описание крепостных сооружений на 1652 г. [Позняков 1912: 26–29]. Позднее, в 1963 г., В.И. Самсонов и В.А. Стоюшкина опубликовали план Курской крепости 1722 г., выявленный в фондах ЦГВИА архитектором С. И. Фёдоровым [Самсонов, Стоюшкина 1963: 174–178]. На анализе данных документов и будет построена предлагаемая реконструкция.

≅ Александр Васильевич Зорин — кандидат исторических наук, главный хранитель фондов Курского государственного областного музея археологии. kgoma@mail.ru

≅* Перепечатка из кн.: Зорин А.В. Курская крепость XVII – начала XVIII вв. // Курские тетради. Курск и куряне глазами учёных. Тетрадь пятая. К 100-летию со дня рождения Ю.А. Липкинга. Ч. I / Сост. А.Т. Хроленко, С.П. Щавелёв. Курск, Курский гос. ун-т, 2004. С. 74–81.

Вначале несколько предварительных замечаний. Вряд ли можно считать верным широко распространенное и в научной, и в краеведческой литературе мнение о том, что воевода Иван Полев и голова Нелюб Огарёв возвели в 1596–1597 гг. Курскую крепость практически на пустом месте. Против этого свидетельствует целый ряд фактов. Так, в позднелетописной «Повести о граде Курске...» рассказывается о разорении и сожжении поляками в 1612 г. «большого града», после чего защитники крепости и горожане укрылись в ветхом «малом граде», слабым местом в обороне которого были «Толкочеевские врата». Если бы *все* укрепления Курска были выстроены Полевым и Огарёвым, то вряд ли *только часть* из них могла обветшать к 1612 г. Вероятно, укрепления «малого града» уже существовали до 1597 г. и, вполне естественно, пришли в ветхость к 1612 г. Хотя источник этих сведений — «Повесть...» и отличается чертами легендарности и даже фантастичности, но главным образом применительно к векам минувшим по сравнению к XVII столетием, во второй половине которого составлялся этот курский летописец.

В пользу реалистичности сообщения «Повести...» о курских укреплениях говорит и иной тип этих фортификаций по сравнению с бытовавшими в Курске на протяжении XVII в. Воевода Дмитрий Иванович Плещеев в 1652 г. сообщает о том, что в подведомственной ему крепости имеется «старая городовая осыпь, а по той осыпи *рубленый город* и проезжие ворота [Толкочеевские?]... и тот острог сгорел в 136 году [1628 г.], а ныне на той осыпи раскатная башня на шесть стен и ныне та осыпь посередь острога огорожена во острог» [Позняков Л.Н. 1912: 26–29]. Таким образом, исходя из текста отписки, сгоревшие в 1628 г. укрепления располагались на гребне вала внутри острожной стены крепости и представляли собой стены, рубленые «по-городовому», а не обычный частокол («стоячий острог»), которым Курск был обнесён в XVII в. и который изображён на «Абрисе» города 1722 г.

Судя по всему, «поновляя» Курскую крепость, Полев и Огарёв просто расширили её площадь, выдвинув линию укреплений к краю рва, вероятно, углубив и расширив последний. Учитывая размеры и глубину рва, основой которому послужил, похоже, естественный овраг, становится понятно и то, почему строители ограничились возведением частокола, а не «городовых» стен и вала — в системе Белгородской Черты подобные типы укреплений предусматривались лишь для особо уязвимых пунктов обороны. «Курское городище», имевшее с напольной части ров, смыкавшийся с естественным оврагом 15-метровой глубины, к подобным пунктам явно не относилось.

Вполне вероятно, что вал «Курского городища» сохранился до конца XVI в. ещё со времён северян. Ров либо представлял собой передовую линию обороны также ещё северянских (роменских) времён, либо появился после вхождения Посеймья в состав Киевского государства при увеличении укрепленной площади города. Пространство между рвом и валом могло отводиться для размещения жителей посада на время осады.

По крайней мере, именно так использовалось оно в 1613 г.: как раз отсюда бежали в «малый град» горожане, когда ворвавшиеся в острог поляки устроили резню. (В «Повести...» особо оговаривается гибели мирных жителей, а не ратных людей: «бысть сражение и пролитие крови сюду и сюду ... и жён и детей велия в том времени кровь пролияся»). К концу XVII в. вал утратил своё оборонительное значение, стал помехой при дальнейшей застройке городского центра и, вероятно, был срыт при возведении зданий и стен Знаменского монастыря. На «Абрисе» 1722 г. он уже отсутствует. Ров же просуществовал до генеральной перепланировки Курска в 1782 г., когда и был засыпан.

Согласно описанию воеводы Д. И. Плещеева, в середине XVII столетия треугольный Курский острог имел 8 дубовых рубленых башен. Со стороны Московской дороги (позднее ул. Большая Московская, ныне ул. Ленина) стояла Пятницкая проезжая башня. От неё к обрыву над Тускарем шла стена *с отводами* — выступами для фланговой стрельбы по штурмующим (всего таких отводов в крепости было 14). Высота стен доходила до двух сажень (более 4 м). Стена шла параллельно современной Красной площади до наугольной глухой Кривой (Красной) башни, а затем сворачивала вниз по течению реки. На отрезке до следующей наугольной Меловой башни находилось ещё три башни — воротная Пьяная, глухая Тускарная (позднее, после ликвидации Пьяной, ставшая воротней) и воротная Оскольская (Выездная). Третья стена имела две башни — Куровую и Никитскую (Никитские ворота). Никитская была самой высокой в крепости — «четыре сажени без локтя» (около 8 м). Её и Пятницкую увенчивали дозорные площадки — «клетки с окны». Башни имели тесовую шатровую кровлю. На месте Меловой башни позднее был возведён бастион Белгород, изображение которого имеется на плане 1722 г. С двух сторон Курск защищали крутые обрывистые берега Кура и Тускари, а с севера шёл глубокий ров, засыпанный лишь в конце XVIII в. На случай осады в крепости имелся подземный ход: «Тайник подведён под острожную стену к реке Тускари от острожной стены с южной стороны до колодезя к реке Тускари 24 сажени. В нём выкопан колодезь, поставлен сруб» [Позняков 1912: 29].

Таким образом, благодаря опубликованной Л. Н. Позняковым отписке воеводы Д. И. Плещеева, мы имеем детальные промеры Курских укреплений на середину XVII в., а благодаря опубликованному В. И. Самсоновым и В. А. Стоюшкиной «абрису» (рис. 1) получаем представление о внешнем виде некоторых элементов фортификации, а также о соотношении укреплений с рельефом местности. Остаётся лишь, используя эти сведения, попытаться соотнести облик крепости с современным обликом исторического центра города (рис. 2).

При этом следует иметь в виду несколько важных моментов.

1. Строительные работы, особенно нивелировка местности при прокладке железнодорожной ветки к станции Курск-город, значительно изменили рельеф местности, что наиболее сильно сказалось на крутизне и

высоте стрелки мыса, образованного впадением р. Кур в р. Тускарь. Сравнение современной картины рельефа с той, что показана на изображении Курска, вписанном в обрамление портрета губернатора А.Г. Нелидова (около 1821 г.), позволяет утверждать, что ещё в начале XIX в. северный склон мыса был гораздо более обрывистым, а стрелка мыса — гораздо выше, нежели в настоящее время.

2. Следы оборонительного рва были прослежены в результате археологических раскопок Посеймской экспедиции под руководством В.В. Енукова (1988, 1994, 2001, 2002 гг.), а также в результате проведения геобурения. Ещё в первой половине XX в. сохранялись явственные следы рва — так называемый Иорданский спуск, который вёл вниз по склону, выходя к р. Тускарю в районе электростанции. Контуры Иорданского спуска соответствуют тем, что изображены в соответствующем месте «Абриса» 1722 г. Учитывая размеры рва (до 15 м глубиной, до 70 м шириной), следует предположить, что либо он был сооружён на месте естественного оврага, либо овраг позднее вырос на его месте.

3. Оконечность стрелки мыса и в настоящее время сохраняет довольно правильные геометрические очертания — ромб, обращённый остриём к точке слияния Кура и Тускаря. Данный контур напоминает контур бастиона Белгорода на «Абрисе» 1722 г.

4. Длина крепостной стены на участке между Кривой наугольной и Меловой башнями (вдоль Тускаря) составляет 484,9 м, что соответствует расстоянию от угла ул. Сониной и Луначарского (напротив здания завода «Электроаппарат») на краю бывшего Иорданского спуска до площадки автостоянки на стрелке мыса.

5. Указанная в отписке Д.И. Плещеева протяжённость подземного хода-«тайника» составляет 51,8 м. «Тайник», согласно требованиям фортификационного искусства того времени, представлял собой траншею с деревянным перекрытием, которое засыпалось сверху грунтом и маскировалось дёрном. Такой ход прокладывался вниз по склону крепостного мыса до уровня залегания грунтовых вод. В месте достижения этого уровня выкапывался колодец (об этом сообщает и отписка Д.И. Плещеева: «в нём выкопан колодезь, поставлен сруб»). Находился «тайник», скорее всего, на участке между Меловой и Оскольской башнями. Это соответствует и указанному в тексте отписку ориентиру («от острожной стены с южной стороны ... к реке Тускари»). Кроме того, именно здесь укрепления расположены в наиболее низменной местности.

6. Пятницкая башня изображена на «Абрисе» с некоторым смещением к западу от Знаменского монастыря, а стена на участке между Никитской и Пятницкой башнями имеет заметный изгиб. Это противоречит общепринятому мнению, будто Пятницкая башня располагалась в центре данного отрезка стены «прямо против Ленинской улицы» [Самсонов, Стоюшкина 1963: 175].

7. На «Абрисе» чётко прослеживаются два участка во внутренней застройке крепости. Основная масса построек сконцентрирована в её

наиболее широкой, северной части, не далее Знаменского монастыря. Выдающаяся на юг подтреугольная часть выглядит относительно пустой, и здесь располагаются постройки довольно специфического характера — мастерские и кузницы. Это объясняется тем, что жилые постройки строить на склоне с заметным понижением уровня поверхности было неудобно, а мастерские, во избежание пожара, следовало возводить подальше от основной застройки и поближе к воде. Стрелка мыса в данном случае отвечает обоим этим условиям.

8. Обращает на себя внимание показанная на «Абрисе» ширина рва. Она вполне соответствует данным современного геобурения, согласно которым ров достигал глубины 15 м при ширине до 70 м. По сути дела, ров действительно представлял собой «пересекающий местность глубокий и широкий овраг» [Самсонов, Стоюшкина 1963: 175].

9. Также обращает на себя внимание расположение воротней Оскольской башни — примерно на том месте, где ныне начинается спуск от ул. Сонины к речному берегу и ул. Нижняя Набережная. Можно предположить, что и в XVII в. данная особенность рельефа предопределила размещение здесь проезжей башни.

10. Упомянутая в отписке воеводы «старая городовая осыпь» при её размерах 345,6 м, вписывается в пределы контура крепостных стен на участке примерно между воротней Пьяной башней и вторым отводом на участке между Никитской и Куровой башнями.

Бастион Белгород, будучи расположен именно на стрелке мыса, играл важную оборонительную функцию, невозможную бы в случае размещения его в любой другой точке линии укреплений. Помещённые на него орудия успешно простреливали прибрежную территорию вдоль Тускаря, а также площадь между Куром и обрывом крепостного мыса. Более того, в данном случае бастионные пушки и другие орудия стоявшей на мысу глухой Куровой башни держали этот участок под перекрёстным обстрелом. Говоря о возведении бастиона, следует помнить, что именно Меловая башня, на месте которой он был выстроен, являлась наиболее уязвимым пунктом в обороне Курска. В 1634 г. войска Иеремии Вишневецкого, подойдя к крепости по будущей Херсонской дороге, атаковали именно этот участок, хотя он был расположен в стороне от линии их марша и переброска войск через долину Кура могла встревожить пока ещё ничего не подозревающий гарнизон, сорвав тем самым эффект внезапности. Тем не менее атака поляков увенчалась успехом и башня была взята. Объяснить это можно тем, что Меловая башня находилась на самом низком участке мыса и чтобы добраться до неё, не нужно было ни преодолевать огромный ров, ни взбираться по отвесному мысовому склону.

Наконец, можно предположить, что бастион на месте этой башни был сооружён в 1709 г. в связи с опасностью вторжения на Северщину войск Карла XII. В тот период укреплялась даже Москва, и Курск на короткий момент вновь обрёл своё бывшее военно-стратегическое значение.



Рис.2



Рис.1

Рисунки 1–2

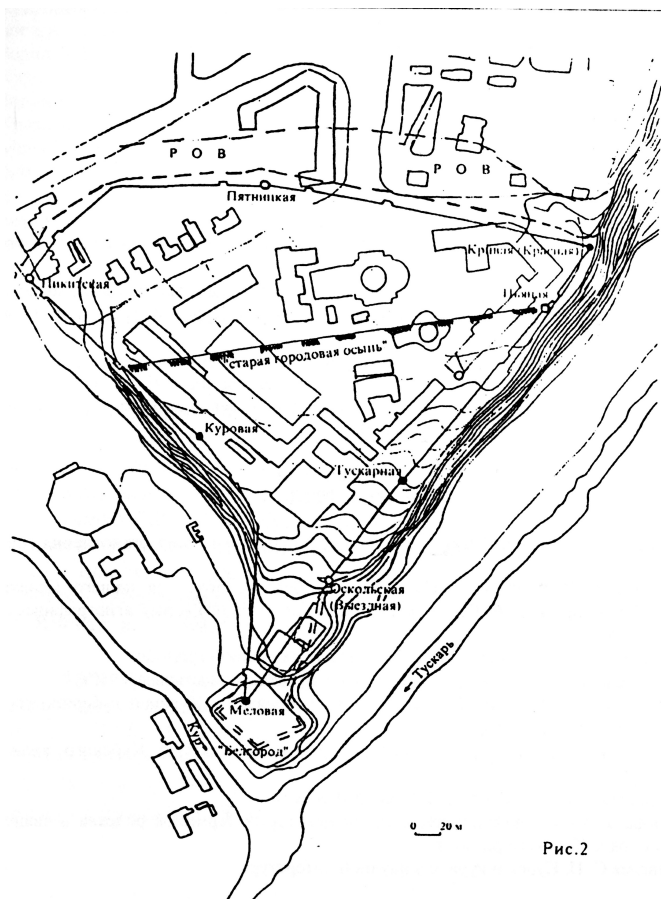
1. «Абрис города Курска». 1722 г. Прорись.
2. Контур укреплений Курской крепости на 1652 г.

Таким образом, линия укреплений Курской крепости XVII – начала XVIII вв. тянулась с юга на север вдоль выходящего к р. Тускарю склона

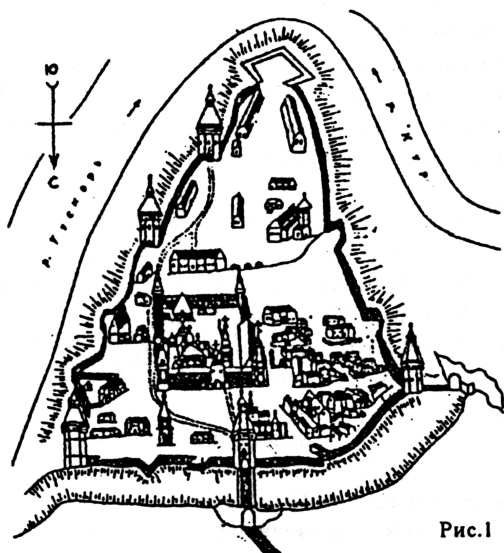
примерно параллельно современной ул. Сони́на (от нынешней автостоянки до поворота на ул. Луначарского), затем резко сворачивала к дому 2/4 по Красной площади (в районе которого находилась Пятницкая башня), продолжалась в квартале снесённых ныне домов между ул. Луначарского и Держинского, заворачивала и выходила к Никитской башне в районе той же ул. Луначарского на участке вдоль южного склона мыса. Отсюда линия укреплений тянулась в сторону Тускаря вдоль кромки мыса, постепенно спускаясь к южной оконечности стрелки в район автостоянки — Меловой башни / бастиона.

К сожалению, получить надёжное археологическое подтверждение данным выкладкам и точно установить расположение фортификаций XVII в. не представляется возможным в связи с обширными строительными работами XVIII–XX вв., уничтожившими остатки деревянных укреплений интересующего нас периода.

Литература

Позняков Л.Н. Курский острог (крепость) XVII века // Курский сборник. Вып. VII. Курск, 1912. С. 26–29.

Самсонов В.И., Стоюшкина В.А. План Курской крепости // Краеведческие записки. Вып. 2. Курск, 1963. С. 174–178.

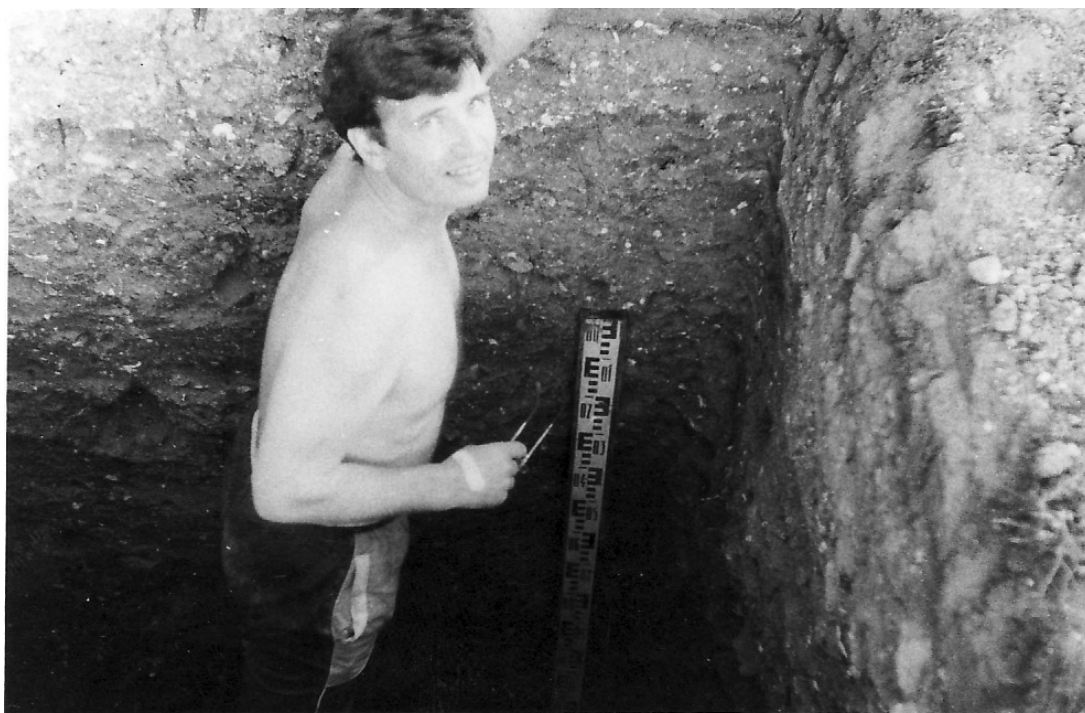

С.П. Щавелёв у шурфа в Первомайском саду на раскопках в историческом центре Курска. Экспедиция В.В. Енукова. 1994 г.

Ю. А. Липкинг
**Курский археолог,
писатель, педагог**

К 100-летию со дня рождения

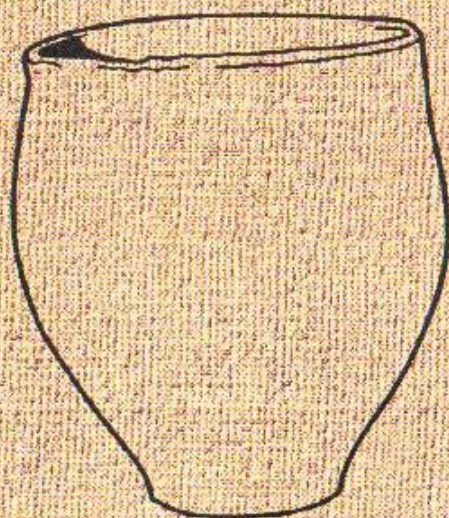

История



Профессор А.П. Медведев, кандидаты исторических наук Л.Ю. Гончарова, И.Е. Сафонов в музее археологии исторического факультета Воронежского государственного университета.



Одна из их находок — украшения балдахина над погребением сарматской царицы под Липецком. В центре — птица Фарн — символ царской власти у древних иранцев.

**Архетип «начала государства»
и исторические судьбы его подданных
(к постановке проблемы)**

Хорошо известно, что история как наука обладает богатейшим запасом материалов о государстве (Бурдые, 1999). Собственно исторический, диахронный аспект его изучения позволил историкам, философам, антропологам решить многие вопросы политогенеза. Однако исследователям всегда не доставало, да и сейчас не хватает, достоверной информации об истоках государственности, без чего, кажется, невозможно понять природу этого важнейшего института современной цивилизации в целом и тем более его исторические модификации в различные эпохи и у разных народов. Сейчас историки уделяют особое внимание изучению так называемого «раннего государства» (The Early State, 1979; Archaic States, 1998; Саутхолл, 2007; Классен, 2012; Скальник, 2012; др.). Весьма подробно освещены экономические, социальные, цивилизационные и иные аспекты ранней государственности (Гринин, 2007). Выделены три основные её составляющие: народ, территория, власть (Классен, 2012. С. 192–193). Однако в отечественной науке до последнего времени не уделялось должного внимания идеологическому, мировоззренческому аспекту этой важнейшей проблемы, который, как становится всё более очевидным, не потерял своей актуальности и в наши дни. Об этом свидетельствует хотя бы Указ российского президента о проведении в 2012 г. года российской истории, за начало которой принимается известное событие 1150-летней давности — так называемое призвание варягов.

В настоящей статье речь пойдёт не о государстве как важнейшем политическом институте, а лишь о *представлениях, образах государства*, которые складывались у подданных в самом начале его истории. Сюда относятся этиологические мифы и разного рода псевдоисторические повествования об истоках государственности, свойственные народам разных эпох и континентов. Они выполняли не только мировоззренческую, но и важную социальную функцию. Генезис любой государственности — всегда сложный, противоречивый, длительный процесс, обусловленный взаимодействием множеством самых разных факторов, включая и субъективный человеческий. Однако народное сознание чаще всего стремилось свести его к какому-то одному значимому событию, акту,

* Александр Павлович Медведев — доктор исторических наук, профессор, заведующий кафедрой археологии и истории Древнего мира Воронежского государственного университета. apm1950@yandex.ru

конкретному историческому или мифологическому персонажу, с которого начинался отсчет истории народа или страны.

По наблюдениям антропологов и мифологов, начало свято по своей сути (Лотман, 2000. С. 427–430). С легендарной традиции, повествующей об истоках совместной политической жизни людей, фактически начинается история того или иного народа. Как правило, она восходит к рассказу о каком-то переломном событии — мифологическом или реальном, в данном случае не столь уж и важно. Ниже нас будет интересовать, прежде всего, способ обретения верховной власти у того или иного народа, запечатлённый в легендах и эпических преданиях о начале государства.

К настоящему времени на материалах истории разных народов установлено, что историческая память о генезисе государства (реальная или вымышленная) начинает оформляться значительно позже самого «акта основания». В результате сложившийся «историографический» образ происхождения государства сильно расходится с историческими реалиями («как это было на самом деле»), тем более что истоки первоначальной государственности своими глубинными корнями восходят ещё к дописьменной эпохе — рубежу первобытности и цивилизации. Именно по этой причине они находят крайне слабое и далеко не адекватное отражение в раннеисторических описаниях.

С другой стороны, сказания о происхождении государства рано становятся ценным символическим капиталом власти (Бочаров, 2006. С. 298–299). Она целенаправленно формирует представления о нём таким образом, чтобы они «работали» на укрепление основ существующего строя, легитимацию власти. Обычно это происходит на этапе, связанном с зарождением и развитием этнического самосознания. Тогда и создаются этиологические мифы, которые включают в себя легенды о происхождении власти и правящей династии (Глазырина, 2001. С. 41–48).

Мы исходим из того, что представление каждого народа о генезисе своей государственности является более поздним искусственным образованием; говоря нашим языком — социальным артефактом, причём всегда весьма конкретным, наглядно воплощённым в мифе, героическом сказании, раннеисторическом повествовании. Эти представления и образы со временем приобретали характер своего рода архетипов и, несомненно, могли оказывать влияние на социальную психологию народа (или чаще — его элиты), а через неё — на его поведение как в повседневности, так и в переломные, судьбоносные моменты истории.

Как ни странно, но эта тема до сих пор не привлекала особого внимания историков. Сейчас активно изучается не только древняя (Астапова, 2009) или средневековая (Соловьёв, 1999; Скорняков, 2003), но и современная политическая мифология, в том числе советская и постсоветская (Полосин, 1999; Мифы и мифология, 2000; Шестов, 2005). Но вот исторический аспект проблемы как-то не получил должного осмысления. Так, например, в 2010 г. В Москве в Институте

славяноведения РАН прошла конференция, посвящённая преданиям и мифам о происхождении государственной власти. Но на ней интересующая нас тема даже не обозначена, хотя рассмотрено множество интересных частных вопросов (Предания и мифы, 2010). Ниже мы попытаемся рассмотреть наиболее яркие концепты «начала государственности», повествующие о возникновении верховной власти. В ряде случаев они могут оказаться типичными, повторяющимися.

Как известно, древнейшие государства возникали в Месопотамии и Египте около 5 тыс. лет назад. Эти цивилизации рано приобрели литературную традицию, но всё-таки она сложилась значительно позже тех событий и явлений, которые знаменовали появление ранней государственности. Однако, как это ни покажется удивительным, в древнейших шумерских или египетских текстах мы не найдём следов исторической памяти о реальных истоках этих государств. В различных вариациях они утверждали идею богоданности, божественный, неземной характер царской власти. В этом смысле весьма показателен шумерский «Царский список», составленный, скорее всего, при царе Ур-Намму в конце III тыс. до н. э. (ИДВ, 1983. С. 163). Он содержит пространный перечень шумерских царей от мифического потопа до III династии Ура. Его источником послужили ранние устные, в том числе эпические, предания отдельных «номов» Шумера. «Царский список» открывают слова:

*«После того, как царственность спустилась с небес,
Эреду стал местом царственности».*

Создатели «Списка» явно преследовали идеологически-религиозную цель — легитимировать правящую III династию Ура, показать её «преемственность» по отношению к древнейшей царственности. Согласно представлениям шумеров, она изначально обладала абсолютной сакральностью. Поэтому не случайно в начале «Царского списка» первыми, на кого опустилась царственность, были эпические герои вроде Этаны из Киша, по преданию летавшего на небо, или знаменитого Гильгамеша из Урука, спускавшегося в подземное царство. Для понимания древнейших представлений о природе власти следует помнить, что шумеры были убеждены — жизнью людей непреложно управляют божественные законы «ме» (Белицкий, 1980. С. 217–220). Причём царственность, власть правителя также относилась к этой категории «ме» (Астапова, 2009). Шумеры верили, что в давние времена богиня Инанна обманом выманила их у верховного бога Энки и, как говорится в одной из глиняных табличек: *«С тех пор не было придумано ничего нового».*

Сходные представления о происхождении египетской цивилизации и государственности можно найти в «Мемфисском богословском трактате». В Туринском папирусе и у Манефона перечень правителей начинается с божественных царей: Ра, Хепри, Атума, Шу, Геба, Осириса (Астапова, 2008).

В древнейшей, по существу ещё мифологической модели мира сакральная царственность почти всегда нисходит с неба «в начале времён» на царя-избранника (Сакрализация власти, 2005). При этом часто она представлялась не абстрактно, а весьма наглядно. Так, по первой скифской этнологической легенде, пересказанной Геродотом (IV, 5, 3–4), у полубожественного предка скифов Таргитая было три сына. Однажды на скифскую землю с неба упали золотые дары: плуг, ярмо, обоюдоострая секира и чаша. Их увидел первым старший брат, но едва он приблизился к ним, чтобы взять, золото запылало. После этого небесным золотом попытался овладеть второй брат, но и с ним произошло то же самое. При приближении же третьего, самого младшего брата по имени Колаксай (букв. «Солнце-царь») золото погасло и он, овладев небесными дарами, стал первым законным правителем Скифии. Геродот завершает этот интересный пассаж об истоках древнейшей государственности на территории нашей страны следующими словами: «*Это священное золото цари берегут больше всего и каждый год умилостивляют его большими жертвоприношениями*» (IV, 7, 1). По авторитетному мнению Д.С. Раевского, овладение этими священными золотыми предметами можно толковать как венчание царя с небесным огнём, что должно было подтверждать богоданный характер царской власти у скифов (Раевский, 1977. С. 87–88).

Особенно ярко идея небесного происхождения власти выражена в образе царского *фарна* в священной книге древних иранцев «Авесте». По представлениям иранцев *фарн-хварно* (др. иран. **hvarnah*) являлся символом и материальным воплощением царской власти, залогом удачи и славы царя (Литвинский, 1968). Человек, завладевший фарном, становился царём, обладателем необычайной силы и могущества. При этом в «Авесте» царский фарн имел облик хищной птицы Варагн — «*ширококрылой и могучей*». Если правитель переставал быть царём, то говорили: «*Фарн покинул его*». Первым овладел фарном первоцарь Йима, но, согрешив, он утратил сакральную харизму правителя и фарн от него улетел (Замийяд-яшт: V, 35). Так первоцарь потерял свою власть. Далее эту «птицу счастья» поочерёдно пытались поймать «*грядущие и бывшие цари арийских стран*». Традиция изображать царский фарн в виде величественного золотого орла сохранилась у ираноязычных народов в течение тысячелетий. Не так давно золотая птица-фарн найдена в захоронении сарматской царицы у г. Липецка, совершённом почти две тысячи лет назад (Медведев, Сафонов, 2007). Кажется, отзвук этой древней мифологемы доживает в русском фольклоре до этнографической современности, в частности, в русской сказке о Жар-Птице и Иване-Дураке, который, не в последнюю очередь именно благодаря этому качеству («дурак» — не такой как все), становится царём.

Итак, в архаических обществах доминировала идея небесного, божественного характера государственной власти, а значит — и её вечности: в Египте изначально фараон — воплощение Гора, а с V династии

— сын бога солнца Ра; в Шумере и в Вавилонии царственность спустилась с неба (здесь слово «царь» писалось со знаком «дингир» — небо); в Китае император считался «Сыном Неба» и становился таковым только после вручения ему «Мандата Неба»; в Древней Японии императорская династия возводила свою генеалогию к солнечной богине Аматэрасу и т.п. Безусловно, такое представление о начале и природе государственной власти, помимо объективных социально-экономических факторов, способствовало стабильности, незыблемости устоев жизни общества в течение столетий, что мы и имеем в классических цивилизациях Древнего Востока. Оно же порождало социальную пассивность народных масс, хорошо известную по истории многих стран Востока. Поэтому не случайно, в эпоху ранней древности на Ближнем Востоке зарождается идея о царе как «добром пастыре народов» (она уже звучит в египетском «Поучении гераклеопольского царя своему сыну», в вавилонских «Законах Хаммурапи»), которая затем переходит в Библию и в христианство.

Однако с начала I тыс. до н. э., с наступления эпохи «осевого времени», когда стало разрушаться старое мифологическое мышление (Ясперс, 1994. С. 32–37), мы находим первые свидетельства объяснения факта появления власти и государства вполне земными причинами. Здесь особенно показательна история возникновения Мидийского царства, известная нам благодаря весьма пространному рассказу Геродота, который был не только «отцом истории», но и первым политическим мыслителем, чьи произведения до нас дошли (Суриков, 2009. С. 353). Геродот подробно изложил деяния мидийца Деиока, основавшего Мидийское царство. Надо сказать, что, по мнению современных иранистов, Деиок — лицо вполне историческое. Его имя (в аккадской транскрипции Дайаукку) неоднократно упоминается в ассирийских источниках VIII – первой трети VII в. до н. э. (Грантовский, 1998. С. 142–145). Как представляется, в «Мидийском логосе» в основном воспроизведена древняя иранская традиция о возникновении государства, отражавшая низовые народные представления о появлении верховной власти. Обратимся к тексту «Истории» Геродота:

«Жил в Мидии мудрый человек по имени Деиок, сын Фраорта. Этот-то Деиок страстно желал стать царём и сумел выполнить своё желание вот так: мидяне жили тогда по деревням и Деиок в своём [родном] селении уже и раньше пользовался уважением и теперь старался ещё усерднее соблюдать справедливость, отправляя правосудие... Видя такие его качества односельчане выбрали его судьей... Между тем [число] приходящих к Деиоку людей всё увеличивалось, так как люди слышали, что он выносил справедливые переговоры. Тогда-то Деиок решил, что [теперь] всё в его руках, и отказался восседать на судейском кресле... Между тем грабежи и беззакония в селениях пошли ещё сильнее прежнего. Тогда мидяне собрались в одном месте для совещания о положении дел... и говорили примерно вот так: «Не можем мы больше жить так, как [живём] ныне! Давайте изберем себе царя.

Тогда в земле нашей воцарится закон и порядок... Когда же затем начали совещаться, кого же выбрать царём, то все стали настоятельно восхвалять и предлагать Деиока, пока, наконец, единодушно не избрали его на царство» (Геродот, I, 96–98).

По существу, здесь мы встречаем один из самых ранних примеров договорной легитимности — обретения власти путём соглашения между правителем и народом. Но далее Геродот сообщает самое интересное: *«Тогда Деиок повелел построить дворец, подобающий его царскому достоинству и дать ему телохранителей».* Далее «отец истории» подробнейшим образом описал город Экбатаны, возведённый по повелению Деиока, опоясанный семью рядами стен вокруг его дворца. И как только город был построен, царь приказал народу покинуть родные селения и поселиться около стен нового города. При этом он ввёл порядок дворцового церемониала. *«Никто не должен иметь непосредственного доступа к царю, но по всем делам сноситься с ним через слуг [вестников], лицезреть самого царя не дозволялось никому. Кроме того, считалось непристойным смеяться и плевать в присутствии царя... Теперь жалобы передавались царю в письменном виде. Он рассматривал их и отсылал обратно... По всей стране были у него соглядатаи и наушники» (Геродот, I, 98–100).*

В истории мидийского царя Деиоки «отец истории» по существу впервые на конкретном историческом материале раскрыл механизм выделения и усиления политического лидера, постепенно узурпировавшего власть (Медведев, 1996. С. 160–164). В этом пассаже он весьма точно и наглядно описал строй восточной деспотии со многими характерными для неё атрибутами. У Геродота эта тема получит дальнейшее развитие в «Персидском» логосе, но особенно в книгах, посвящённых Греко-Персидской войне, где подробно описано, как огромное разноплеменное персидское войско, собранное из многих десятков покорённых Ахеменидами народов, двигается на Элладу под ударами бичей начальников отрядов (Геродот, VII, 56). «Отец истории» прямо не связывает монархическую власть у мидийцев и персов с рабской судьбой их подданных. Но для эллинов эта связь была очевидной. Отсюда известная античная дихотомия «деспотия – рабство».

Близкую, хотя и не совсем идентичную версию появления царской власти передаёт Библия. Как известно, наиболее полно представление о генезисе древнееврейской государственности раскрывают «Книги Самуила». При этом в «Священном писании», пронизанном теократическими идеями, светская царская власть рассматривается скорее как уступка человеческой слабости, как меньшее зло по сравнению с анархией. Избрание первого царя Саула и второго царя Давида происходило под влиянием внешней угрозы — агрессии со стороны воинственных филистимлян. В обстановке поражений и неудач старейшины Израиля около 1030 г. до н. э. потребовали от «судьи» Самуила: *«Поставь над нами царя, чтобы он судил нас, как это у всех народов» (1 Сам. 8: 5).* Под их давлением Самуил вынужден был помазать на царство выдающегося вождя Саула, хотя этот его поступок вызвал гнев Яхве, расценившего установление царства земного как отступление от его теократического царства. Он устами Самуила предупреждает о негативных последствиях этого акта, подробно описывает, как ухудшится жизнь Израиля под властью царя, акцентируя внимание народа на неизбежном произволе и насилии с его стороны. По существу в «пророчестве» Самуила описывается типичная восточная деспотия:

«Вот так будет действовать царь, который будет царствовать над вами: сыновей ваших он возьмёт и поместит у себя при колесницах своих и при конях своих, и они будут бежать при колесницах его... Дочерей ваших он возьмёт, чтобы они приготавливали умащения, варили и пекли. Самые лучшие поля ваши, виноградники ваши, и масличные рощи ваши он возьмёт и раздаст слугам своим... Да и сами вы будете его рабами...». Но народ не внял слову Господа и потребовал от Самуила:

«Нет, пусть будет царь над нами». Так по ветхозаветному преданию Саул стал первым еврейским царем (1 Сам. 8: 11–22).

В Библии монархическая власть Саула, Давида и их преемников, в отличие от царей ханаанейских государств, имевших сакральный статус («сыны бога Илу»), выглядит как чисто человеческое установление, появившееся по воле и инициативе старейшин всех колен израилевых. Оно трактуется как явление человеческого ряда, как событие историческое, демифологизированное и десакрализованное (Вайнберг, 1993. С. 172). Согласно Второзаконию (17:15 b–17:20), царь должен быть лишь политическим лидером Израиля и Иудеи, напоминающим, скорее, современного президента, нежели ближневосточных монархов-спасителей (Астапова, 2009). Исполнение царями священнических обязанностей было категорически недопустимо.

Если следовать библейскому тексту, то в Израиле избрание царя, кажется, впервые в истории произошло на основе устного договора («завета» — др. евр. *берит*). Но в конечном итоге из этого человеческого изобретения в Палестине ничего хорошего не получилось. Правление Саула прошло в непрерывных войнах с филистимлянами, в которых он, в конце концов, трагически погиб, вместе с тремя сыновьями (Тантлевский И.Р., 2005. С. 177–180). Если есть договор между правителем и народом, то всякое его нарушение со стороны царя — законный повод к неповиновению. Библия рисует многочисленные прегрешения и преступления первых царей, их злоупотребления властью.

В этом смысле любопытна статистика верности библейских царей вере Яхве, установленная современными исследователями (Вайнберг, 1993. С. 172). Из 23 царей иудейских лишь 8 были вполне верны Господу, два сначала были верны Богу, затем нарушили Завет; 13 были неверны Богу. Из 20 царей израильских 17 были неверны Богу. Как говорится — картина удручающая. Однако она вполне понятна, если вспомнить, что истинной, Богом установленной формой правления в Библии считалась только теократия. Поэтому безбожная царская власть, с точки зрения жречества I Иерусалимского храма, не смогла защитить народ от внешних и внутренних бедствий — мятежей, вражеских нашествий, наконец, от «вавилонского пленения», одним из виновников которого признавался иудейский царь Седекия, отступивший от «пути Яхве».

Иначе говоря, в «Библии» устами пророков озвучена сильная народная антимонархистская идея. Она явственно выражена в известной библейской притче о том, как деревья решили поставить над собой царя (Суд. 9: 7–15). Все нормальные и полезные растения — смоковница, виноградная лоза — отказались. Поэтому царскую власть над растениями принял самый никчёмный и колючий терновник. По существу именно это много раз описанное в Библии противостояние царей и пророков, а позже царей и первосвященников I Храма составляло сердцевину древнееврейской политической истории. Как известно, это противостояние в конечном итоге имело трагические последствия для судьбы еврейского народа и в I в. н. э. привело к окончательной ликвидации его государственности, за которой последовали века диаспоры («рассеивания»). Забегая вперёд, напомним, что известная по «Священному писанию» история возникновения царской власти в Древнем Израиле имела немало подражателей у последующих хронистов Средневековой Европы (Лаптева, 2010. С. 72).

Оригинальные модели становления государственности даёт Древняя Греция и, прежде всего, Афины. Суммируя более ранние народные представления, Аристотель нарисовал весьма детальную картину происхождения Афинского государства из постепенно слабеющей и урезаемой царской власти династии Кодридов (Афинская полития: II, 3). По его представлениям, однажды цари вынуждены были уступить военную власть полемарху, затем — всю гражданскую власть архонту-эпониму, оставив за собой только жреческие функции. Все это в конечном итоге привело к установлению так называемой «отеческой политии» — аристократического полиса, а

затем и демократии. При этом в народной памяти все эти преобразования всегда связывались с деятельностью реформаторов, мифических и реальных: Тесея, Солона, Клисфена в Афинах, Ликурга в Спарте и других.

В результате впервые в истории родилось понятие полиса как чисто человеческого установления, а если это так, то его можно изменять путём принятия коллективных решений на агоре, после *обсуждения «дел речами»* (Фукидид, История: II, 40, 2). Отсюда известный динамизм политической жизни древних греков. Эта специфика политической жизни Древней Греции хорошо известна, поэтому на ней останавливаться не будем. На наш взгляд, она во многом связана с представлениями об истоках афинской государственности, свойственными самим жителям Аттики.

Иную модель возникновения государства и соответственно мифа об основании дает Древний Рим (Кнабе, 1994. С. 647–708). В его основе лежит предание о первом царе Ромуле, вскормленном и воспитанном в семье пастуха. На протяжении своей более чем тысячелетней истории римляне помнили, что их предками были простые пастухи — люди грубые, но очень воинственные. Сами римляне считали себя потомками Ромула, вскормленного волчицей. Более того, они не стыдились и не скрывали, что в начале их истории произошло братоубийство Ромулом Рема. Этот образ предков — изначально всеми презираемых простых пастухов, а затем мужественных, негибаемых, суровых воинов, красной нитью проходит через всю римскую историю. К концу республиканской эпохи она представлялась римлянам как обуздание этого грубого простонародного начала. Этому служили государственные, юридические и религиозные институты, понимаемые как установления того или иного царя-реформатора, начиная с Ромула.

Да и «изобретение» республики около 509 г. до н. э. по существу воспринималось потомками как вынужденная реакция на произвол римских царей из рода Тарквиниев — цари были изгнаны за преступления против народа, но в результате народ остался без правителей-рексов. Отсюда берёт начало римское понимание государства (*res publica*) как достояния народа, а народа как соединения многих людей, связанных между собою согласием в вопросах права и общностью интересов (Цицерон. О государстве. XXV, 39), т. е. гражданского общества. Отсюда идёт классическое понимание закона (лат. *lex*) как, прежде всего, «связи» между людьми, которую можно и нужно совершенствовать*. Отсюда и рано оформившийся «римский миф», составлявший основу исторических представлений этого народа о прошлом и поведенческих установок в настоящем. Римляне на многочисленных исторических примерах из жизни героических предков имели перед собой простую и ясную перспективу — покорение и устройство окружающего мира, которая нашла конечное воплощение в Римской империи, создавшей целый «Римский мир» (*Pax Romana*). Не случайно уже на монетах императора Августа чеканилась легенда «*Pax in расет*» — «миру – мир», который римляне несли на мечах своих легионов. По сути «римский миф» — первая мессианская идея, объективно нацеленная на установление мирового порядка на римский манер. Он рано стал важнейшей составляющей римского народного самосознания, действенным средством воспитания многих поколений римских граждан, а через их деяния и поступки мощным фактором исторического развития Рима (Кнабе, 1994. С. 421). Начало его восходило к первым страницам римской истории, когда был основан Город, к представлениям о «нравах предков» (*mos maiorum*), которые заложили фундамент великого государства.

С эпохи раннего Средневековья у вступивших в историю новых европейских народов широко распространяется новая концепция происхождения государственности

* Такое же представление о Законе можно встретить и в классическом греческом полисе, в частности у Геродота (История, VII, 104). Его старший современник поэт Пиндар прямо утверждал: «Закон — царь всех смертных и бессмертных» (Пиндар. Фр. 149).

— идея прихода и призвания королей и князей со стороны. С одной стороны, исторически она восходит к бурным событиям Великого переселения народов, перемешавшего многие племена и народы. С другой стороны, с распространением и утверждением христианской религии традиционное сакральное объяснение происхождения правителя с небес создавало неразрешимую теологическую проблему (Классен, 2012. С. 202), поскольку теперь он не мог быть потомком (наследником) Бога — ведь у христианского Бога-Отца был единственный Сын Христос. Отсюда рождалась потребность найти чисто земные причины происхождения верховной власти. Так, например, раннесредневековые королевские роды Дании, Норвегии, Швеции вели свои генеалогии от легендарных «пришлых» основателей этих династий — богов Одина, Ньёрда, Фрейр-Ингви и др. Согласно распространенной скандинавской легенде, божественный «праотец» Один по своему происхождению считался выходцем из «Страны асов», которую скандинавы помещали где-то в Южной России за р. Танаисом — Танаисом — Доном (Щукин, 2005. С. 85-87).

Хорошо известный всем пример — летописное сказание о призвании варягов, возникшее в IX веке и включённое в летопись в явно доработанном виде двумя столетиями позже. Здесь вопрос о начале государства, о начале Руси решался предельно просто — путём приглашения князей со стороны. *«Поищем себе князя, иже бы володел нами и судил по праву»*. Ну а далее следует всем хорошо известное судьбоносное обращение послов к варяжской Руси: *«Земля наша велика и обильна, а наряда в ней нет; до поидете княжить и володети нами»* (ПВЛ, 1950. С. 18). В *Четвёртой Новгородской летописи* сказано ещё откровеннее — *«Вся земля наша добра и велика есть, изобилна всем, а нарядника в ней нет...»* (ПСРЛ, Т. 4. С. 11). При этом под словом *наряд* сейчас понимают полномочия на определённую деятельность, на осуществление властных функций, а под *нарядником* — правитель княжества.

По словам академика Д.А. Лихачёва, для средневековой историографии, вообще традиционно *«было возводить происхождение правящей династии к иностранному государству»*. Знатный род нельзя было выводить из своей собственной страны, ибо это неизбежно могло привести его к какому-либо «незнатному» родоначальнику (Лихачёв, 1947. С. 160). По мнению академика, сказание о призвании варягов являлось плодом выдумки книжников, «заморских» правителей.

Но представляется, что дело обстоит не так просто. Кажется, это вовсе не учёный конструкт летописца, а бродячий легендарный сюжет, хорошо известный с эпохи Великого переселения народов. Несколькими веками раньше он был записан в Англии — это известный англосаксонский эпос о братьях Хорсе и Хенгисте, неблагоприятно призванных вождём бриттов Вортигерном для борьбы с врагами в середине V в. Запись произошла не ранее начала VIII в. (впервые у Беды Достопочтенного). В конечном итоге, приглашённые англо-саксы узурпировали власть в послеримской Британии. Различные варианты легенды о призвании правителей со стороны — один из весьма распространённых в прошлом способов объяснения происхождения верховной власти. В них закреплены не столько исторические факты (то, что было на самом деле), сколько факты исторического сознания (то, что должно быть), не достоверные события, а лишь те, что считались достоверными и воспринимались как достоверные.

Сказание о призвании варягов стало главной этатизационной легендой Древней Руси. Со временем оно глубоко вошло в культурное сознание русского народа. Причём, для наших предков эта пришедшая из-за моря власть с самого начала была лишена ореола святости — она «не от Бога», но творение рук человеческих, а именно Гостомысла и других старейшин новгородских. Это ещё один пример «договорной легитимности» — обретения власти путём договора («ряды») будущего правителя с народом (Петрухин, 1995. С. 90). Действительно, в летописном повествовании нет ничего сверхъестественного: три брата, варяжские князья Рюрик, Синеус и Трувор

имеют в летописи хоть и заморское, но всё же земное, варяжское, но не божественное происхождение (Петрухин, 2010. С. 113). В этом смысле сказание о призвании варягов подтверждает известную мысль, что традиционное мировоззрение людей склонно искать у истоков политической жизни племён, овеванные мифологией фигуры героев (Фроянов, 1991. С.9).

Считается, что сам способ утверждения власти в Северной Руси был «опрокинут» в прошлое из настоящего русского летописца XII в., когда призвание князя стало общеизвестной нормой. Так в летописном предании осуществлялась легитимация власти Рюриковичей — народ сам пригласил основателя династии на княжение. При этом легитимация княжеской власти на Руси, если использовать типологию М. Вебера, по сути, являлась «рациональной» (Вебер, 1988). Известно, что теория происхождения царской власти как божественного промысла появляется в историографии значительно позже, только с конца XV в. и окончательно разрабатывается в контексте концепции «Москва — Третий Рим». Тогда в России исторически складывается тип сильной государственной власти и слабого народовластия, далёкого от того, того, что позже будет называться «гражданским обществом».

Итак, мы на ряде почти хрестоматийных примеров попытались проследить, как установившийся архетип представлений о генезисе государственности влиял на её последующее развитие и на судьбу подданных. Естественно, проверить его на огромном историческом материале всех времён и народов одному человеку не под силу. Но как представляется, сам феномен связи исторической памяти народа о генезисе своего государства с последующей его судьбой заслуживает внимания и требует дальнейшей доработки. Особенно это актуально для истории России, которая сейчас ещё более велика и обильна, но по-прежнему «наряды в ней нет».

Само по себе, начало государственности — это в известной мере и выбор будущего исторического пути того или иного народа. В этом смысле категория начала выполняет важную функцию моделирования последующей исторической реальности. Конечно, искать современную сущность явления в его истоках не всегда верно. Но мы всё более убеждаемся в верности постулата К. Ясперса — то, каким мы видим прошлое, влияет и на наше будущее.

В этиологических мифах и сказаниях о происхождении государства содержится не только объяснение причин его появления, но и его образ, а также в явном или скрытом виде отношение подданных к этой новой форме власти. В этом смысле представления народов о генезисе их государственности на деле участвовали и участвуют, более или менее непосредственно, в его последующем строительстве. Легенды рассказы, предания о возникновении государственной власти изначально носят не народный характер. Они — плод искусственного, «учёного» и, как правило, более позднего происхождения. Однако в них всегда содержится элемент исторической правды об этом судьбоносном событии. Они содержат отголоски действительных происшествий, но сведения о них послужили лишь своего рода «строительным материалом» создания историко-политических концептов, имевших конечной целью не только

объяснение истоков власти, но и её легитимацию. В результате повествование о начале государства приобретало во многом иное содержание. Но установившийся архетип представлений о генезисе данной государственности в той или иной мере влиял на алгоритм ее последующего развития.

Литература

Астапова О. Представления о царственности в Древнем Египте как предпосылка понимания христологии Послания к Евреям // Четвертые библейские чтения памяти о. Александра Меня. М., 2008 (<http://naslediecollege.ru/Doclad3/Astapova.pdf>).

Астапова О.Р. Священное царство и царственное священство в религиозно-политической традиции Древнего Ближнего Востока: Египет, Месопотамия, Израиль. Автореф. дисс. ... канд. ист. наук. М., 2009.

Афинская полития. Аристотель. Афинская политика. М., 2003.
Авеста. Авеста в русских переводах (1861–1996). СПб., 1997.

Белицкий М. Забытый мир шумеров. М., 1980.

Бочаров В.В. Символы власти или власть символов? // Антропология власти. Т. 1. М., 2006. С. 298–299.

Бурдые П. Дух государства: генезис и структура бюрократического поля // Поэтика и политика. Альманах Российско-французского центра социологии и философии Института социологии РАН. М.- СПб., 1999. С. 125-166.

Вайнберг И.П. Рождение истории. М., 1993.

Вебер М. Типы господства // Социологические исследования. 1988. № 5.

Геродот. История в девяти книгах. М., 1972.

Глазырина Г.В. Легенды о происхождении правящей династии // Материалы историко-археологического семинара в Санкт-Петербурге 26-28 апреля 1999 г. Oslo, 2001. С. 41–48.

Гринин Л.Е. Государство и исторический процесс: эпоха формирования государства. М., 2007.

ИДВ. История Древнего Востока. Зарождение древнейших классовых обществ и первые очаги рабовладельческой цивилизации. Ч. 1. Месопотамия. М., 1983.

Классен Х. Дж. М. Теория раннего государства сегодня // Политическая антропология традиционных и современных обществ. Владивосток, 2012. С. 190–218.

Кнабе Г.С. Рим Тита Ливия — образ, миф и история // Тит Ливий. История Рима от основания Города. М., 1994. Т. 3. С. 647–708.

Кнабе Г.С. Избранные труды: теория и история культуры. М., 2006.

Лантева Л.П. Образование Чешского государства в освещении хроник XII-XV вв. // Предания и мифы о происхождении власти эпохи Средневековья и раннего Нового времени. Материалы конференции. М., 2010. С. 71–77.

Литвинский Б.А. Кангуйско-сарматский фарн (к историко-культурным связям племен южной России и Средней Азии). Душанбе, 1968.

Лихачёв Д.С. Русские летописи и их культурно-историческое значение. М.– Л., 1947.

Лотман Ю.М. Семиосфера. СПб., 2000.

Предания и мифы о происхождении власти эпохи Средневековья и раннего Нового времени. Материалы конференции. М., 2010.

Медведев А.П. У истоков европейской политологии: К формированию образа «восточной деспотии» // Вестник Воронежского гос. ун-та. Серия 1: Гуманит. науки. 1996. № 2. С. 160–164.

- Медведев А.П., Сафонов И.Е.* Сарматское «княжеское» погребение в кургане у г. Липецка // *Российская археология*. 2008. № 4. С. 97–108.
- Мифы и мифология.* Мифы и мифология в современной России. М., 2000.
- ПВЛ.* Повесть временных лет по Лаврентьевской летописи. Ч. 1. М.–Л., 1950.
- Петрухин В.Я.* Начало этнокультурной истории Руси IX–XI вв. Смоленск, 1995.
- Петрухин В.Я.* Миф, история и вымысел в русских средневековых преданиях о происхождении власти // *Предания и мифы о происхождении власти эпохи Средневековья и раннего Нового времени. Материалы конференции.* М., 2010. С. 113–115.
- Пиндар. Вакхилид.* Оды. Фрагменты. М., 1980.
- Полосин В.С.* Миф. Религия. Государство. М., 1999.
- Предания и мифы.* Предания и мифы о происхождении власти эпохи Средневековья и раннего Нового времени. Материалы конференции. Москва, 2010.
- Раевский Д.С.* Очерки идеологии скифо-сакских племён. М., 1977.
- Сакрализация власти.* Сакрализация власти в истории цивилизаций. М., 2005.
- Саутхолл Э.* О возникновении государства // *Антропология власти.* Т. 2. СПб., 2007. С. 345–351.
- Скальник П.* Концепция раннего государства в антропологической теории // *Политическая антропология традиционных и современных обществ.* Владивосток, 2012. С. 365–386.
- Скорняков А.В.* Проблема легитимации власти в средневековой европейской политической мысли: Запад и Русь. Автореф. дисс.... канд. полит. наук. Екатеринбург, 2003.
- Современная российская мифология.* М., 2005.
- Соловьёв К.А.* Эволюция форм легитимации государственной власти в древней и средневековой Руси. IX – первая половина XIV вв. // «Махаон». 1999. № 1. (http://www.history.machaon.ru/all/number_02/diskussi/1/index.html).
- Суриков И.Е.* Геродот. М., 2009.
- Тантлевский И.Р.* История Израиля и Иудеи до разрушения Первого Храма. СПб., 2005.
- Фроянов И.Я.* Исторические реалии в летописном сказании о варягах // *Вопросы истории.* 1991. № 6. С. 3–11.
- Фукидид.* История. Л., 1981.
- Цицерон.* Диалоги. О государстве. О законах. М., 1966.
- Шестов Н.И.* Политический миф теперь и прежде. Саратов, 2003.
- Щукин М.Б.* Готский путь. СПб., 2005.
- Ясперс К.* Истоки истории и её цель // *К. Ясперс. Смысл и назначение истории.* М., 1994.
- Archaic States.* Eds. G.M. Feinman and Marcus J. Santa Fe, 1998.
- The Early State.* Eds. H.J.M. Classen and P. Skalnik. The Hague, 1978.



Директор Археологического музея Воронежского государственного университета канд. ист. н. Виктор Ковалевский (на первом плане справа) принимает губернатора Воронежской области Алексея Гордеева. 2 декабря 2009 г.



Экскурсию по археологическому музею ВГУ ведёт доцент М.В. Цыбин.



**Сотрудничество Феофана Грека и Андрея Рублёва:
к вопросу об изменениях манеры
средневековых мастеров**

«Нет, всё не всунешь в схему.
И как бы ни совали,
Рублёв,
 приявший схиму,
невером
 был едва ли.

’ ’ ’

Пожертвует ещё одним
безбожником возможным —
ведь голубь-дух летал над ним,
смирным, бестревожным».

*Б.А. Слуцкий.
К дискуссии об Андрее Рублёве.*

Многочисленным исследователям творчества Андрея Рублёва и Феофана Грека, а также московского искусства XIV–XV вв. в целом, хорошо знакомы трудности, сопровождающие изучение этих явлений.

[≡] *Александр Сергеевич Преображенский* — кандидат искусствоведения, старший научный сотрудник кафедры истории отечественного искусства исторического факультета Московского государственного университета; старший научный сотрудник отдела древнерусского искусства Государственного института искусствознания.

Среди них — не только фрагментарная сохранность художественного наследия и документальных сведений об уцелевших памятниках, но и скудость надёжных данных о древнерусском (и византийском) художнике как социокультурном типе⁴². Мы слишком мало знаем о том, что и в каких именно условиях он мог себе позволить, мог ли он серьёзно эволюционировать во времени и в пространстве, мимикрировать, прибегать к сознательной стилизации форм и совершать иные действия, выходящие за рамки привычного ему метода, а также существовавшей в его эпоху усреднённой нормы. Попытки ответить на эти вопросы наталкиваются на традиционные суждения об имперсональности средневекового искусства, о коллективном методе работы, препятствующем полному раскрытию персональных качеств мастера, и об устойчивости индивидуальной манеры, которая раз и навсегда определяется выучкой, подобно тому, как той же выучкой определяется почерк писца-каллиграфа. Эти тезисы в той или иной степени верны, но применимы, скорее, к среднестатистическим ремесленникам, и то с существенными оговорками. В самом деле, имперсональность средневекового искусства не помешала некоторым именам остаться в памяти современников и потомков; артельный метод работы мог способствовать не только унификации индивидуальных манер, но и обогащению чужим опытом, которое влияло на дальнейшую самостоятельную работу мастера; наконец, те же писцы или словописцы, чьи навыки в силу специфики профессии были более формализованы, чем у иконописцев, в ряде случаев (например, при исполнении заголовков или декоративных надписей на иконах) могли сознательно варьировать начертания букв ради достижения определённых эстетических эффектов. Таким образом, действительность могла быть сложнее и богаче, чем нам кажется, если говорить о художественных результатах, и проще, естественнее — если говорить о «антропологии» художественного процесса и психологии его протагонистов.

⁴² Важные данные по этому вопросу содержатся в изданном М. Василяки сборнике «Портрет византийского художника. ». См. также работы, посвящённые византийским и древнерусским надписям с именами живописцев: *Kalopissi-Verti S. Painters in the Late Byzantine Society. The Evidence of Church Inscriptions // Cahiers Archéologiques. Vol. 42. 1994. P. 139–158; Todić B. «Signatures» des peintres Michel Astrapas et Eutyhios. Fonction et signification. P. 643–662; Тодич Б. Надписи с именами художников в русской живописи XVI в. // ДРИ. Русское искусство позднего Средневековья. XVI век. СПб., 2003. С. 202–211; Тодић Б. Лични записи сликара // Приватни живот у српским земљама средњег века / Приред. С. Марјановић-Душанић, Д. Поповић. Београд, 2004. С. 493–524; Преображенский А.С. «Подножие ног Его». О votивных надписях на русских иконах Спаса на престоле XIV века // Искусствознание. Журнал по истории и теории искусства. Вып. 1–2/07. М., 2007. С. 25–53.*

Недооценка этой простоты и этой сложности порой порождает крайние оценки многих художественных феноменов. Случается, что принципиальные отличия между памятниками кажутся исследователям пренебрежимой величиной, не препятствующей их объединению под одним именем или понятием. Бывает и наоборот — второстепенные стилистические нюансы воспринимаются не как варианты одной концепции, но как признаки разных направлений, периодов или региональных традиций, заслоняя более важные свойства произведений, говорящие об их близком родстве. Возможно, поэтому в отличие от истории итальянской живописи дученто и треченто с её нередко анонимными, но узнаваемыми мастерами, которым приписывают по несколько произведений, в историографии древнерусского искусства не появились свои «маэстро ди Сан Мартино» и «мастер голубых Распятый».

Сложившаяся ситуация вряд ли когда-нибудь изменится благодаря появлению новых источников информации: серьёзное увеличение их существующего фонда маловероятно. Остаётся другая возможность — более тщательная интерпретация уже имеющихся в нашем распоряжении текстов и сохранившихся произведений, в том числе на технико-технологическом уровне, причём не только ради решения конкретных атрибуционных вопросов, а ради извлечения максимума объективной или, во всяком случае, не противоречащей источникам и здравому смыслу информации⁴³.

Предлагаемая заметка является опытом — может быть, слишком «математическим» с точки зрения методологии — извлечения такой информации из давно известных источников. Главным из них служит летописное сообщение о росписи в 1405 г. Благовещенского собора Московского Кремля. Подчеркнём, что, обращаясь к нему, мы не намереваемся затрагивать конкретные атрибуционные проблемы,

⁴³ Назовём некоторые примеры публикаций этого типа, не вдаваясь в разбор конкретных атрибуционных выводов и теоретических положений: *Лелекова О.В.* Иконостас 1497 г. Успенского собора Кирилло-Белозерского монастыря / Сообщения ВЦНИЛКР. Вып. 26. М., 1988 (переиздано: *Лелекова О.В.* Русский классический иконостас. Иконостас из Успенского собора Кирилло-Белозерского. 1497 год. М., 2011); *Сарабьянов В.Д.* Мастера фресок Спасо-Преображенского собора Мирожского монастыря и методы их работы // Хризограф. [Вып. 1]. Сборник статей к юбилею Г.З. Быковой. М., 2003. С. 57–87; *Смирнова Э.С.* Миниатюристы Евангелия Хитрово // Там же. С. 107–128; *Яковлева А.И.* Мастера Евангелия Успенского собора // Там же. С. 129–153; *Смирнова Э.С.* Работа новгородских художников XII века в разных видах живописи // Византийский мир: искусство Константинополя и национальные традиции. К 2000-летию христианства. Памяти Ольги Ильиничны Подобедовой (1912–1999). М., 2005. С. 227–244; *Marković M.* The Painter Eutybios – Father of Michael Astrapas and Protomaster of the Frescoes in the Church of the Virgin Peribleptos in Ohrid? // Там же. С. 411–416; *Tsigaridas E.* L'activité artistique du peintre thessalonicien Georges Kalliergis // Там же. С. 417–434; *Лифшиц Л.И.* Иконографический извод: шаблон или партитура // ДРИ. Идея и образ. Опыт изучения византийского и древнерусского искусства. Материалы Международной научной конференции 1–2 ноября 2005 года / Ред.-сост. А.Л. Баталов, Э.С. Смирнова. М., 2009. С. 367–382.

связанные с сохранившимися произведениями времени Андрея Рублёва. Более важными нам кажутся некоторые вопросы общего характера.

Итак, под 1405 г. Троицкая летопись сообщает: «Тое же весны почаша подписывати церковь каменую святое Благовещение на князя великаго дворе, не ту, иже ныне стоит, а мастера бяху Феофан иконникъ Гръчинъ да Прохоръ старецъ съ Городца, да чернецъ Андреи Рублевъ, да того же лета и кончаша ю»⁴⁴.

В известии о создании этого давно и полностью утраченного ансамбля упомянуты три мастера. О втором из них — старце Прохоре с Городца — мы больше ничего не знаем, его произведений в нашем распоряжении нет. Информация о двух остальных художниках по сравнению с данными о Прохоре, напротив, довольно обильна. Феофан Грек, возглавивший работу, — человек с большим творческим опытом, пожилой, но явно работоспособный. По надёжному свидетельству Епифания Премудрого, написавшего об этом в послании Кириллу Тверскому, «Феофан греченин» лично принимал участие в росписи Благовещенского храма, выполнив, в частности, не самые банальные сцены, требующие широких иконографических знаний и изобретательности в построении композиции: «и в каменной церкви во святомъ Благовещении «Корень Иессеевъ» и «Апокалипсий» также исписавый»⁴⁵. Не исключено, что Епифаний наблюдал «зело философа хитра»⁴⁶ и беседовал с ним именно в ходе работ над этим ансамблем, где Феофан наверняка исполнил и другие композиции, включая орнаментальные, или контролировал их исполнение (напомним, что согласно выводам М.А. Орловой фрагменты «полотенец», относимые к росписи 1405 г., близки аналогичным мотивам в росписи церкви Спаса на Ильине улице в Новгороде 1378 г. — единственном достоверном произведении Феофана⁴⁷).

Андрей Рублёв в цитированном известии Троицкой летописи упомянут как третий и последний из мастеров. Однако это обстоятельство, как и отсутствие более ранних сведений о нём, не означает, что он ещё не был самостоятельной величиной. Так, до 1405 г. нигде не упоминается и

⁴⁴ *Присёлков М.Д.* Троицкая летопись. Реконструкция текста. М.; Л., 1950 (СПб., 2002). С. 459.

⁴⁵ БЛДР. Т. 6. XIV – середина XV века. СПб., 2005. С. 440. Говоря о росписи церкви Благовещения, Архангельского собора и ещё одного московского храма (очевидно, церкви Рождества Богородицы в Кремле), Епифаний вообще не упоминает других живописцев.

⁴⁶ Там же.

⁴⁷ *Орлова М.А.* Фрагменты фрескового орнамента Благовещенского собора // Благовещенский собор Московского Кремля. Материалы и исследования. М., 1999. С. 20–29 (особ. с. 25–28); *Она же.* Орнамент в монументальной живописи Древней Руси. Конец XIII – начало XVI в. М., 2004. Ч. 1. С. 228–233 (особ. с. 231–233). Впрочем, согласно другой точке зрения, фрагменты из Благовещенского собора относятся к росписи храма 1416 г. (Андрей Рублёв. Подвиг иконописания / Сост. Г.В. Попов, Б.Н. Дудочкин, Н.Н. Шередега. Под общей ред. Г.В. Попова и Б.Н. Дудочкина. М., 2010. Кат. 55–109. С. 526–527).

старец Прохор с Городца, хотя к этому моменту он был явно немолод и, бесспорно, успел многое сделать. В свою очередь, иконник Даниил впервые появляется в источниках лишь под 1408 г., но уже в это время первенствует в коллективе мастеров, расписывающих владимирский Успенский собор⁴⁸. Иными словами, отсутствие данных о мастере до определённого года не позволяет думать, что ранее этой даты он не мог работать самостоятельно и не пользовался определённой известностью. Молчание источников может объясняться самыми разными причинами. Это участие художника в работах, не отмеченных или кратко описанных летописцами (здесь можно вспомнить единодушное молчание летописей о строительстве собора Успения в Звенигороде и его украшении росписью, а также отсутствие данных о мастерах, которые в 1392 г. расписали Успенский собор в Коломне⁴⁹), деятельность в провинции, пребывание в монастыре и занятия иконописью для его нужд (сведения о создании икон обычно не попадали в источники, в отличие от сообщений о монументальной живописи), и даже заграничные поездки.

Наконец, если возвратиться к событиям 1405 г. и к Андрею Рублёву, необходимо подчеркнуть, что его место в списке определяется, строго говоря, не абсолютным биологическим, а относительным социальным возрастом⁵⁰: Феофан Грек и Прохор с Городца, безусловно,

⁴⁸ *Присёлков М.Д.* Троицкая летопись... С. 466; ПСРЛ. Т. 6. Вып. 2. Софийская вторая летопись. М., 2001. Стб. 28; Т. 8. Продолжение летописи по Воскресенскому списку. СПб., 1859 (М., 2001). С. 81–82; Т. 11. Летописный сборник, именуемый Патриаршей или Никоновской летописью (Продолжение). СПб., 1897 (М., 2000). С. 203; Т. 18. Симеоновская летопись. СПб., 1913 (М., 2007). С. 154; Т. 20. Первая половина. Львовская летопись. Ч. 1. СПб., 1910 (М., 2005). С. 225; Т. 23. Ермолинская летопись. СПб., 1910 (М., 2004). С. 141–142; Т. 25. Московский летописный свод конца XV века. М.; Л., 1949 (М., 2004). С. 237; Т. 27. Никаноровская летопись. Сокращённые летописные своды конца XV века. М.; Л., 1962 (М., 2007). С. 265.

⁴⁹ *Присёлков М.Д.* Троицкая летопись... С. 440; ПСРЛ. Т. 8. Продолжение летописи по Воскресенскому списку... С. 62; Т. 15. Изд. 2. Вып. 1. Рогожский летописец. Пг., 1922 (М., 2000). Стб. 163; Т. 18. Симеоновская летопись... С. 142; Т. 20. Первая половина. Львовская летопись. Ч. 1... С. 210; Т. 23. Ермолинская летопись... С. 132; Т. 25. Московский летописный свод конца XV века... С. 219; Т. 28. Летописный свод 1497 г. Летописный свод 1518 г. (Уваровская летопись). М.; Л., 1963. С. 91–92, 257; Т. 39. Софийская первая летопись по списку И.Н. Царского. М., 1994. С. 140.

⁵⁰ Э.С. Смирнова, опираясь на данные М. Марковича о том, что средневековые художники могли оказаться во главе мастерской лишь с 25–30 лет, полагает, что Даниил, который в 1408 г. возглавил работы в Успенском соборе Владимира, родился около 1375–1380 гг., а Андрей Рублёв, «вышедший на ведущие роли» приблизительно в 1411–1412 гг., – около 1380 или даже 1385 г. (*Смирнова Э.С.* Миниатюристы Евангелия Хитрово... С. 125, 127. Примеч. 22). Эти расчёты, безусловно, заслуживают внимания. Однако следует помнить, что в их основе лежат первые и, возможно, случайные летописные упоминания мастеров, которые сложно счесть официальными сообщениями о начале самостоятельной творческой деятельности того или иного иконописца. Кроме того, согласно Житиям Сергия и Никона Радонежских, Андрей Рублёв до самой смерти продолжал сотрудничать с Даниилом, чьё имя в житийных текстах по-прежнему стоит на первом месте (ВМЧ. Сентябрь, дни 25–30. СПб., 1883. Стб. 1451; Ноябрь, дни 16–22. М., 1914. Стб. 2905; БЛДР. Т. 12. XVI век. СПб., 2003.

были старше и опытнее, но это не значит, что Рублёв находился на положении вчерашнего подмастерья, помощника Феофана и Прохора: как мы знаем, всего через три года он вместе с Даниилом расписывает владимирский Успенский собор. Хотя летопись под 1408 г. упоминает Рублёва как второго мастера⁵¹, а Иосиф Волоцкий в «Отвещании любозазорным...» называет Даниила учителем Рублёва (точнее, Рублёва – учеником Даниила)⁵², есть основания полагать, что в летописном известии эти мастера фигурируют не в качестве учителя и ученика, а в качестве своего рода «дуумвиров», совместно руководивших работами: маловероятно, что огромный владимирский собор расписывался лишь двумя живописцами (ср. известие о росписи меньшей по размеру церкви Спаса на Ильине, где в качестве первого и единственного мастера упоминается Феофан⁵³, хотя, судя по сохранившимся фрагментам фресок, он там работал не один). Учеником в 1408 г. (как и в 1405) Андрей Рублёв не назван, хотя в распоряжении летописцев такая формулировка была.

Таким образом, летописное известие 1405 г. следует считать не указанием на творческую неполноценность Рублёва, а скорее — свидетельством признания его мастерства современниками, причём, учитывая статус Благовещенского собора, современниками весьма высокопоставленными. Привлечение для росписи московского придворного храма сразу трёх мастеров, чьи имена были достойны занесения в летопись (а значит, были ещё и помощники, которые в

С. 96), но это не значит, что в 1420-е гг. Рублёву было меньше 20 лет или что он не был сложившимся мастером. Следовательно, и в 1405 г. он мог быть уже не юношей (так считает и Б.Н. Дудочкин, полагающий, что к 1405 г. Рублёву могло исполниться 30–35 лет: *Дудочкин Б.Н.* Иконник Даниил, «содруг» и «сопостник» Андрея Рублёва // Труды ЦМиАР. Т. IV. Нило-Столобенская пустынь. Новые открытия. Из истории Спасо-Андроникова монастыря. К 60-летию основания музея и 50-летию открытия его экспозиции. Сборник статей. М., 2010. С. 137; *Он же.* Жизнь и творчество Андрея Рублёва в свете современных научных представлений // Русское искусство. № 4 (28)/2010. С. 11). Летопись под 1405 г. называет Андрея «чернецом», но это сообщение ничего не говорит о его реальном возрасте и означает лишь то, что как монах Рублёв был существенно моложе старца Прохора (на это уже указывал В.А. Плугин: *Плугин В.А.* Некоторые проблемы изучения биографии и творчества Андрея Рублёва // ДРИ. Художественная культура Москвы и прилежащих к ней княжеств. XIV–XVI вв. М., 1970. С. 73–76).

⁵¹ См. примеч. 7.

⁵² ВМЧ. Сентябрь, дни 1–13. СПб., 1868. Стб. 557.

⁵³ Новгородские летописи. Издание Археографической комиссии. СПб., 1879. С. 243; *Макарий (Мирлобов), архимандрит.* Археологическое описание церковных древностей в Новгороде и его окрестностях. М., 1860 (репринт: СПб., 2003). Ч. 1. С. 303; *Каргер М.К.* К вопросу об источниках летописных записей о деятельности зодчего Петра и Феофана Грека в Новгороде // ТОДРЛ. Т. 14. М.; Л., 1958. С. 566; *Азбелев С.Н.* Новгородские летописи XVII века. Новгород, 1960. С. 111; *Вздорнов Г.И.* Фрески Феофана Грека в церкви Спаса Преображения в Новгороде. М., 1976; *Лифшиц Л.И.* Монументальная живопись Новгорода XIV–XV веков. М., 1987. С. 500; *Словарь русских иконописцев XI–XVII веков / Ред.-сост. И. А. Кочетков.* Изд. 2, испр. и доп. М., 2009. С. 153–154.

летописную статью не попали), явно не было следствием производственной необходимости: как известно, первый каменный Благовещенский собор представлял собой камерную постройку, гораздо меньшую по размерам, чем существующий храм. По-видимому, расписывать собор были приглашены лучшие из доступных великому князю мастеров (эту мысль уже высказывал Б.Н. Дудочкин⁵⁴). Участие в работах Феофана, Прохора и Андрея Рублёва, т. е. умножение имён известных иконописцев и объединение их творческих возможностей, должно было придать храму особые сакральные качества, превратить его в исключительную по красоте дворцовую капеллу (на это отчасти намекают и данные о программе росписей, которая включала необычные сцены, исполненные Феофаном)⁵⁵. Не исключено, конечно, и то, что Андрей Рублёв, как сравнительно молодой мастер, должен был «подстраховать» пожилого Феофана и, скорее всего, также немолодого Прохора. Однако напомним, что, как свидетельствует Епифаний Премудрый, Феофан Грек не был лишь номинальным руководителем артели, а активно участвовал в работах.

Итак, весьма вероятно, что в 1405 г. Андрей Рублёв, участвовавший в росписи Благовещенского собора, уже был сложившимся, признанным мастером, достойным сотрудничества с лучшими живописцами старшего поколения⁵⁶. Возникает вопрос о том, каким же образом сотрудничали эти три мастера, если их участие в росписи храма было реальным, а не номинальным. Ответить на этот вопрос непросто, во-первых, из-за гибели фресок 1405 г., а во-вторых — из-за отсутствия сведений о самостоятельных произведениях старца Прохора с Городца. Тем не менее

⁵⁴ Дудочкин Б.Н. Иконник Даниил... С. 138; *Он же*. Жизнь и творчество Андрея Рублёва... С. 11–12.

⁵⁵ Ср. папскую Сикстинскую капеллу, в 1481–1483 гг. расписанную флорентийскими и умбрийскими мастерами — Боттичелли, Перуджино, Гирландайо, Козимо Роселли и их помощниками, среди которых были Пинтуриккио, Синьорелли и другие живописцы.

⁵⁶ Отметим, что с этой идеей, в общем, согласуются традиционная атрибуция и датировка Звенигородского чина, которая, подобно датировке самого Успенского собора в Звенигороде и его росписей, в последнее время смещается в 1390-е гг. См.: Дудочкин Б.Н. Андрей Рублёв. Биография. Произведения. Источники. Литература // Труды ЦМиАР. Т. II. Художественная культура Москвы и Подмосковья XIV – начала XX века. Сборник статей в честь Г.В. Попова (По материалам научной конференции «Художественные центры Подмосковья. К 600-летию Успенского собора на Городке в Звенигороде» в Центральном музее древнерусской культуры и искусства имени Андрея Рублёва и Звенигородском историко-архитектурном музее 14–16 декабря 1999 года). М., 2002. С. 323, 324; *Он же*. Иконник Даниил... С. 139; Словарь русских иконописцев... С. 544, 545, 546 (текст Б.Н. Дудочкина). Б.Н. Дудочкин также считает, что к 1405 г. «Рублёв — знаменитый мастер, около десяти лет проработавший в Москве и её окрестностях» (Дудочкин Б.Н. Андрей Рублёв. Биография... С. 313; *Он же*. Жизнь и творчество Андрея Рублёва... С. 11). Мысль о том, что в 1405 г. Рублёв уже был сложившимся мастером, высказывалась и ранее (см.: Алпатов М.В. Андрей Рублёв. М., 1972. С. 20; ср. также: Лазарев В.Н. Андрей Рублёв и его школа. М., 1966. С. 14–15, 16, 23).

самостоятельными произведениями Феофана Грека и Андрея Рублёва мы располагаем. В случае с Феофаном это росписи новгородского храма Спаса на Ильине улице 1378 г., в случае с Рублёвым – владимирские росписи, выполненные в 1408 г., т.е. всего тремя годами позже росписей Благовещенского храма, «Троица», чья датировка дебатруется (около 1410 г. или 1420-е гг.), а также иконостас Троицкого собора Троице-Сергиевой лавры (около 1425 г.).

Сопоставление новгородского ансамбля 1378 г. с эталонными рублёвскими произведениями приводит к следующему вопросу: если признать, что Феофан Грек и Андрей Рублёв вместе и на полноценном уровне работали в Благовещенском соборе, то как в его небольшом пространстве уживались две столь разные художественные системы? Конечно, задавая этот вопрос, мы несколько упрощаем ситуацию, акцентируя контраст между почерками двух мастеров, а кроме того, оставляем в стороне проблему изменения колорита феофановских фресок в церкви Спаса на Ильине и другие важные вопросы, на которые сложно получить ответ (например, вопрос о роли иконника Даниила в сложении «рублёвского» стиля). Тем не менее подобная постановка проблемы кажется нам оправданной. Можно допустить, что на долю Рублёва, как младшего, выпали второстепенные или малодоступные зрителю части ансамбля (например, алтарь), а участки, отведённые Прохору, играли роль своеобразного буфера между участками Рублёва и Феофана. Теоретически возможны и другие варианты: так, Б.Н. Дудочкин допускает, что Феофан расписывал алтарь и нижние части стен Благовещенского собора⁵⁷, т.е. те части храма, которые были скрыты иконостасом или требовали от художника меньших физических усилий. Однако проблема сочетания разных манер не исчезает и в этом случае: храм был настолько невелик, а его статус — столь высок, что открытая несогласованность индивидуальных почерков вряд ли была допустима. Пожалуй, ни один средневековый ансамбль, даже если в нём легко выделяются несколько индивидуальных, не совпадающих манер, не дал бы подобной разноголосицы.

На наш взгляд, заданный нами вопрос предполагает следующий ответ: в 1405 г. Феофан Грек работал не так, как в 1378, или Андрей Рублёв — не совсем так, как в 1408 г. Не исключено, что верны оба варианта. Однако остаётся вероятным, что к моменту работы в Благовещенском соборе собственная манера Рублёва была близка к той, которая нам привычна, и, следовательно, именно он, как младший, приравнивался к Феофану, чья манера, конечно, с 1370-х гг. также могла измениться. Соблазнительно предположить, что епифаниевская характеристика Феофана, которому противопоставляются постоянно «взирающие на образ» «нецыи наши иконописцы»⁵⁸, основана именно на впечатлениях от работ в Благовещенском соборе: «недоумение», которым

⁵⁷ Дудочкин Б.Н. Андрей Рублёв. Биография... С. 313–314.

⁵⁸ БЛДР. Т. 6... С. 440.

«наполнишься» русские мастера, оказывается вполне объяснимым, если допустить, что им приходилось приспособливаться к Феофану или имевшимся в его распоряжении необычным образцам.

В любом случае казус с росписью 1405 г., на наш взгляд, служит важным доказательством того, что изменение индивидуальной манеры, особенно у выдающихся мастеров, в определённых условиях было возможным и даже необходимым⁵⁹. По-видимому, одним из поводов к таким изменениям было изменение условий работы, когда мастер из привычного коллектива или окружения попадал в иную артель, иногда и вовсе сборную, созданную под конкретный ответственный заказ и при этом включавшую высококвалифицированных иконописцев со сложившейся творческой индивидуальностью. Если обратиться к данным о произведениях, связанных с именами Феофана, Даниила и Рублёва, выяснится, что эти условия менялись не так уж редко. Так, в последние годы своей жизни Андрей Рублёв работал в стабильной обстановке, вместе с Даниилом (росписи соборов Троице-Сергиева и Спасо-Андроникова монастырей). Однако в 1400-е гг. его сотрудники менялись как минимум дважды: в 1405 г., когда Феофан, Прохор и Рублёв расписывали Благовещенский собор, и в 1408 г., когда был заключён или возобновлён творческий союз Рублёва и Даниила. Сам же Даниил до 1408 г., скорее всего, работал самостоятельно или в составе иного коллектива (коллективов).

В случае с Феофаном изменения также были значительными. Его первый известный русский заказ — роспись в Новгороде — летопись, точнее, включённый туда текст утраченного храмового «летописца»⁶⁰, приписывает ему одному, хотя, скорее всего, здесь не обошлось без помощников или учеников, в социальном отношении не отделявшихся от личности учителя. Прямые упоминания о таких учениках содержатся в двух известиях о московских росписях Феофана, но это почти наверняка были уже не те люди, которые помогали ему в Новгороде. В 1399 г. «Феофанъ иконникъ Гръчинъ со ученики своими» расписывал московский Архангельский собор⁶¹. Судя по этому сообщению, работами в Архангельском храме руководил исключительно Феофан. Таким образом,

⁵⁹ Мысль о том, что манера Феофана Грека со временем изменялась, и даже существенно, сама по себе не нова. Ее последовательным сторонником является О.С. Попова. См.: *Попова О.С. Фрески и иконы Феофана Грека. Два пути духовной жизни // Попова О.С. Проблемы византийского искусства. Мозаики, фрески, иконы. М., 2006. С. 687–712* (ср. также: *Попов Г.В. Андрей Рублёв. М., 2007. С. 111*). Противоположная точка зрения: *Смирнова Э.С. Деисусный чин Благовещенского собора (некоторые аспекты стиля) // Благовещенский собор Московского Кремля. Материалы и исследования. М., 1999. С. 87–109.*

⁶⁰ См. примеч. 12.

⁶¹ *Присёлков М.Д. Троицкая летопись... С. 450; ПСРЛ. Т. 8. Продолжение летописи по Воскресенскому списку... С. 72; Т. 25. Московский летописный свод конца XV века... С. 229.*

здесь мы встречаем унифицированный коллектив⁶², где, как и в случае с Дионисием и сыновьями, всё подчинялось воле главного мастера, которому, по-видимому, принадлежала и значительная часть композиций. Ученики Феофана упоминаются летописью и раньше, под 1395 г., в связи с росписью дворцового храма Рождества Богородицы. Однако в этой церкви работал уже не только Феофан, но и некий Семён Чёрный, а также ученики обоих мастеров: «а мастера бяху Феофанъ иконникъ, Гръчинъ философъ да Семень Черныйи и ученици их»⁶³. Итак, в московский период жизни Феофана мы можем выделить три вида организации стенописных работ с его участием и под его руководством: «единоличный», т. е. в сопровождении собственной мастерской, «учеников» (так, вероятно, расписывался и новгородский Спасский храм); вариант, при котором соединялись две мастерские-«школы» и в работе участвовали два главных мастера с соответствующим числом учеников; наконец, вариант Благовещенского собора — с тремя именитыми мастерами и, по-видимому, минимальным количеством помощников. При этом два последних варианта, предполагавших объединение нескольких независимых мастеров с их помощниками, по сути близки друг другу: не случайно в обоих случаях речь идёт о росписи дворцовых великокняжеских церквей.

Следовательно, художественные контакты Феофана Грека в Москве, если судить по письменным источникам, оказались столь же разнообразными, что и аналогичные контакты Рублёва. Можно сделать вывод, что им обоим приходилось работать в примерно сходных условиях, хотя Рублёв в определённый момент обрёл постоянного партнёра в лице Даниила, чего нельзя сказать о Феофане. Представляется, что и Феофану, и особенно, его сменявшимся сотрудникам приходилось приспосабливаться друг к другу. Мы допускаем, что многие из мастеров рубежа XIV–XV вв., работавших в Москве и соединявшихся во временные коллективы, были и без того знакомы, учились друг у друга или имели общих учителей. И всё же результаты таких компромиссов должны были быть не вполне одинаковы, тем более что каждый последующий ансамбль нёс на себе и отпечаток непрекращающегося процесса развития стиля.

⁶² Г.В. Попов полагает, что этот коллектив мог быть «вполне стационарной» мастерской (*Попов Г.В. Феофан Грек. М., 2002. С. 10*), но по сути дела о степени её «стационарности» мы ничего не знаем.

⁶³ *Присёлков М.Д. Троицкая летопись... С. 445; ПСРЛ. Т. 8. Продолжение летописи по Воскресенскому списку... С. 65; Т. 25. Московский летописный свод конца XV века... С. 222. Г.В. Попов допускает, что Семён Чёрный мог быть как помощником Феофана, и самостоятельным мастером, присоединившимся к Феофану в Москве или ранее – в Великом Новгороде либо Нижнем Новгороде (*Попов Г.В. Феофан Грек... С. 10*). На наш взгляд, упоминание «учеников их» говорит об относительной самостоятельности Семёна Чёрного, который мог примкнуть к Феофану именно в Москве, не столько по своей воле, сколько по воле заказчика, и лишь на время исполнения росписи Рождественской церкви.*

Данные о смене сотрудников одного и того же живописца можно найти и в более позднее время. Так, Дионисий в конце 1460-х или в 1470-х гг. расписывал собор Пафнутьева монастыря вместе со старцем Митрофаном, будучи при этом на вторых ролях; иконостас Успенского собора (1481) он писал вместе с попом Тимофеем, Ярцом и Коней, находясь во главе артели; собор Иосифова Волоколамского монастыря (около 1486–1487 гг.) — с двумя сыновьями, старцем Паисием и племянниками Иосифа; собор Ферапонтова монастыря (1502) — с сыновьями⁶⁴. Можно предполагать, что в этих случаях тоже происходило некоторое сглаживание индивидуальных манер. Однако следует заметить, что в создании многих перечисленных ансамблей, по-видимому, участвовал сравнительно узкий круг мастеров, связанных родственными и духовными узами, отношениями ученика и учителя и т.д. Кроме того, речь идёт о эпохе, искусство которой, несмотря на недооцененность некоторых его вариантов, отличается большой степенью стилистической унификации⁶⁵, отсутствием резких контрастов между основными направлениями. Более того, это время, когда в Москве и в других русских центрах вроде Новгорода уже не работают греческие и южнославянские мастера, а также их местные ученики, что принципиально отличает вторую половину XV в. от конца XIV и первой трети XV столетия.

Представляется очень верной оценка, которую московская культурная среда рубежа XIV–XV вв. получила в монографии Л.А. Щенниковой. Исследовательница, отталкиваясь от идеи о так называемой «мастерской Феофана Грека»⁶⁶, считает более правильным

⁶⁴ См. сведения об этих ансамблях: Словарь русских иконописцев... С. 182, 183, 184, 185 (с указанием источников).

⁶⁵ Ср. выводы Л.И. Лифшица об «академических» тенденциях, общих для искусства разных русских центров последних десятилетий XV в. и выразившихся в стандартизации стилистической концепции и приёмов первой трети XV в. (*Лифшиц Л.И. О границе понятий «дионисиевский стиль» и «стиль Дионисия» // Древнерусское и поствизантийское искусство. Вторая половина XV – начало XVI века. К 500-летию росписи собора Рождества Богородицы Ферапонтова монастыря. М., 2005. С. 130*).

⁶⁶ *Вздорнов Г.И. Феофан Грек. Творческое наследие. М., 1983; Попов Г.В. Феофан Грек... С. 10, 19–21; Он же. Андрей Рублёв... С. 21, 26, 33, 37, 47–48; Он же. Чернец Андрей Рублёв, старец Митрофан, Дионисий «иконник» и московский Симонов монастырь // Труды ЦМиАР. Т. II. Художественная культура Москвы и Подмосковья XIV – начала XX века. Сборник статей в честь Г.В. Попова По материалам научной конференции «Художественные центры Подмосковья. К 600-летию Успенского собора на Городке в Звенигороде» в Центральном музее древнерусской культуры и искусства имени Андрея Рублёва и Звенигородском историко-архитектурном музее 14–16 декабря 1999 года). С. 431–434. На наш взгляд, в работах Г.В. Попова «мастерская Феофана», которая, конечно, должна была существовать в той или иной форме, «поглощает» всё московское искусство рубежа XIV–XV вв. и к тому же получает слишком точный адрес — Симонов монастырь. Эта версия, основанная лишь на косвенных данных, во-первых, вступает в некоторое противоречие со сведениями о самом Феофане (точнее, с полным отсутствием в источниках даже намёков на его монашество), а во-вторых, создаёт маловероятную в своей идеальности картину строго централизованной художественной*

говорить о совместной работе целого ряда греческих и русских художников, чей состав менялся при сохранении «общей духовной атмосферы и единой «интернациональной» стилистической направленности искусства»⁶⁷. Добавим, что сложная, обновляющаяся структура художественной среды безусловно способствовала особенно быстрому обмену информацией, её усвоению и практическому применению, причём, вероятно, не только местными, но и приезжими художниками. Одним из стимулов для этого была практика временного, разового объединения в единый коллектив разных мастеров с ярко выраженной индивидуальностью и разными наборами приемов, что требовало от всех участников процесса определённых уступок друг другу, но в то же время способствовало появлению оригинальных, не повторяющихся результатов. К их числу, помимо ряда откровенно византизирующих икон из Москвы и её окрестностей, можно отнести, например, храмовый образ Архангельского собора (около 1399 г.), который в целом хорошо вписывается в общую картину развития московского искусства, но обладает качествами, не известными ранее и не повторяющимися потом — речь идёт о богатейшем орнаменте по левкасу, который сплошь покрывает фон средника⁶⁸. Это не столько стилистический, сколько технический признак, однако важно, что перед нами фрагмент традиции, в целом чуждой московской художественной среде, но тем не менее одно время бывшей её компонентом и, возможно, давшей и иные ростки, которые мы пока не можем опознать.

Наше сообщение не призывает к каким-то определённым выводам, касающимся вопросов атрибуции, датировки или периодизации искусства этого времени, а также проблемы художественной «генеалогии» конкретных мастеров. Более важным кажется напоминание о том, что эта эпоха не только достигла высочайших художественных результатов, но и была необычайно полифоничной, и это её качество влияло не только на общую картину, но и на творческую биографию конкретных живописцев, в том числе тех, чьи имена нам неизвестны. Ускоренное и не всегда

жизни, которая целиком подчинена аскетическому началу и церковной администрации, никак не соотносясь с иными принципами организации художественной деятельности.

⁶⁷ *Щенникова Л.А.* Творения преподобного Андрея Рублёва и иконописцев великокняжеской Москвы. М., 2007. С. 239–241. В подтверждение этой идеи Л.А. Щенникова приводит данные о мастерах, расписывавших московские храмы в 1390–1400-е гг. (т. е. те же летописные сведения, которые использованы в этой работе). Ср. также: *Смирнова Э.С.* Миниатюристи Евангелия Хитрово... С. 124.

⁶⁸ Последнее исследование этого памятника: *Яковлева А.И.* Храмовый образ «Архангел Михаил с деяниями ангелов» // Архангельский собор Московского Кремля / Сост. и научн. ред. Н.А. Маясова. М., 2002. С. 259–284. Орнаментальный декор средника иконы в посвящённых ей работах фактически не затрагивается. См. некоторые замечания о нём: *Машнина В.* Архангел Михаил. Икона «Архангел Михаил с деяниями» из Архангельского собора Московского Кремля / Публикация одного памятника. 1. Л., 1968. [С. 6]; *Тихомирова К.Г.* Героическое сказание в древнерусской живописи // ДРИ. Художественная культура Москвы и прилежащих к ней княжеств. XIV–XVI вв. М., 1970. С. 10.

равномерное движение художественного процесса, на наш взгляд, с особой полнотой высвобождало персональные творческие способности, в том числе — способность к подражанию чужой стилистической концепции, «вживанию» в неё или, по крайней мере, к ограниченной стилизации в ее духе. Как нам кажется, эти выводы могут иметь отношение не только к московскому искусству, но и к искусству Новгорода того же времени, в том числе — к отдельным памятникам, которые принято считать византийскими или балканскими.

*И.В. Кондратьев**

Роль Любечского староства в войнах с Московским государством (конец XV – первая половина XVII века)

Историю Любечского староства в конце XV – первой половине XVII вв. невозможно представить без экскурса в древнерусский период. В IX–XIII в. Любеч занимал важное место на политической карте Восточной Европы. Город-замок, благодаря своему выгодному географическому положению, фактически замыкал главную транспортную артерию региона — реку Днепр. Уже в IX в. тут возник небольшой город с деревянными укреплениями, а во второй половине XI в. был построен деревянный замок (Рыбаков 1985. С. 95). В XI в. Любеч вошёл в состав Черниговского княжества. Внутренние противоречия и набеги половцев негативно отобразились на положении в Приднепровье. В 1097 г. в Любече был созван съезд князей, призванный урегулировать сложные межкняжеские отношения, но усобицы остановить не удалось. Во время одной из них, в 1147 г. Любеч был сожжён, а в 1157 г. город опустошили половцы. Осенью 1239 г. город был захвачен монголо-татарами (Коваленко, Казаков 1994. С. 32–34).

В 50–60-е гг. XIV в. Любеч и его округа вошли в состав Великого княжества Литовского. С присоединением в середине XIV в. Киевской земли к Великому княжеству Литовскому, государство превращает город в центр военной организации края. В округе Любеча осаживаются на землю военно-служебные элементы (Кондратьев 2012. С. 93–96).

Очевидно, что во второй половине XV в. Любеч уже принадлежал Киеву. После смерти киевского князя Семена Олельковича в 1471 г.

[≡] *Игорь Викторович Кондратьев* — кандидат исторических наук, доцент; доцент кафедры всемирной истории Института истории, этнологии и правоведения им. А.М. Лазаревского Черниговского национального педагогического университета имени Т.Г. Шевченко. kondratch@online.ua igor.kondratev@mail.ru

институт княжения в Киеве был ликвидирован и создано Киевское воеводство. Первым киевским воеводою стал Мартын Гаштольд. С тех пор Любеч, как центр волости, стал одним из «украинных» замков Киевского воеводства — так называемых «пригородов» (вместе с Житомиром, Каневом, Овручем, Остром, Черкассами, Звенигородом, до 1500 г. — Путивлем) (Кондратьев 2008. С. 37).

Очевидно, что Московское государство уже в конце XV в. выдвигало претензии на Любечский замок. По мнению польского историка А. Яблоновского, в начале 80-х гг. XIV в. Любечский замок отошёл к Московскому государству, возвращён Литве он был только в 1484 г. (Яблоновский 1896. С. 88).

Появление этой версии связано с раскрытым в 1480–1481 гг. заговором князей Олельковича, Ольшанского и Бельского. Заговорщики, планируя захватить великокняжеский престол, хотели рассчитаться с Московским государством частью земель Великого княжества Литовского (доказательством этого считается разрушение Киева в 1482 г. союзником Ивана III Менгли Гиреем). Фёдор Бельский бежал в Москву, другие заговорщики были казнены в августе 1481 г. (Яковенко 1997. С. 99; Волков 2004. С. 28). Во всяком случае, в 1482 г. Любеч «з волостью» упоминался как «киевский», т. е. остался за Великим княжеством Литовским (Jablonowski 1894. S.16, 21).

2 октября 1483 г. Любеч был дан Казимиром Ягеллоном «в отчину» московскому эмигранту, двоюродному брату князей Можайских, князю Василию Михайловичу Верейскому (Русина 1998. С. 114–116; Кром 2010 б. С. 75).

На рубеже 80 – 90-х гг. XV в. ситуация на литовско-московской границе была напряжённой. В 1486 г. жители Любеча жаловались Казимиру Ягеллону на «кривды и грабежи» с боку «московских людей». Великий литовский князь выдвинул ультиматум Ивану III: «Иж жаловали тебе люди твое вкраинные, будь си бы им многии кривды поделали», так что «нашимъ людем вкраинным... любучаномъ многие шкоды починили в татбах и въ разбоехъ, и в грабежах тыми разы недавно». Было предложено решить этот вопрос на межгосударственных переговорах: «Штоб от нас (Литвы) пан, а от тебе (Ивана III) боярин зъехалися и тым обидным делом выправу вчинили на обе стороны, абы правые не гибли, а виноватые скаженены были» (Литовская метрика 1910. С. 443–444; Литовская метрика 2004. С. 128–129). Ситуация так и не была разрешена, и в 1487 г. началась литовско-московская война, которая завершилась в 1494 г. (Яковенко 1997. С. 119). Причём, по мнению современных исследователей, военные действия шли по всей линии межгосударственной границы (Волков 2004. С. 31).

В этот период регион неоднократно подвергался нападениям татар (1489, 1493, 1497 гг.). В 1498 г. великий князь Александр жаловался московскому царю Ивану III на его союзника Менгли Гирея, который подошёл к Чернигову и ограбил многие села (Панашенко 1990. С. 117–118).

В 1499 г. Василий Верейский получил подтверждение на Любечский замок (Кром 2010 б. С.77; Vobiński 2000. S. 227), но владел он Любечем недолго. В 1501 г. В.Верейский умер. На короткое время новой владелицей Любеча стала его жена с дочкой Софией. В 1500 г. Любеч у них отобрал стародубский князь Иван Андреевич Можайский (Kuczyński 1936. S. 242; Вялікае княства 2007. С. 478). Вскороности он перешёл на московскую службу. По другим источникам, в 1500 г. Любеч был захвачен московской армией (Русина 1998. С. 192–193). Вследствие этого, в 1500–1503 гг. вспыхнула война между Московским и Литовским государствами. Московские войска «многие грады, и власти, и села поплениша, и людей многих мечю и огневи предата и иных в плен поведоша». Среди пострадавших в 1500 г. городов упоминается и Любеч. В 1500 и 1503 гг. по Киевской земле прошлись орды крымских татар (Яковенко 1997. С. 113; Волков 2004. С. 44, 475).

28 марта 1503 г. по договору между Литвой и Великим княжеством Московским, города Чернигов, Новгород-Северский, Любеч, Гомель, Брянск, Стародуб и др., отошли к Москве, а Брагин и Речица остались за Литвой (Литовская метрика 1995 б. С. 209–212). В 1503 г. князья С. Стародубский, В. Шемячич и С. Бельский получили во владение Чернигов, Стародуб, Путивль, Рыльск, Новгород-Северский, Гомель, Любеч, Почеп и другие города «с волостями» (Памятники 1882. С. 399). Великое княжество Литовское фактически потеряло треть своих земель, 70 волостей, 22 городища да 13 сёл, а новая московско-литовская граница стала проходить в 45–50 км от Киева и в 100 км от Смоленска, тем самым создавая удобный плацдарм для вторжения московской армии на территорию Литвы (Волков 2004. С. 46-47; Темушев 2009. С. 47).

К тому же Великое княжество Литовское потеряло контроль над важнейшей водной артерией — Днепром. В 1503–1504 гг. к московской Гомельской волости были присоединены Горвольская и Речицкая волости, что на правом берегу Днепра, после чего речка была перегороджена езом — деревянным частоколом (Темушев 2009. С. 106).

В конце мая 1506 г., опустошив по дороге земли Московского государства, через Лоеву гору в Литву вторглась орда крымского хана (Grabski, Nadolski 1965. S. 328). В 1507 г. вспыхнула новая война между Литвой и Московским государством. Летом 1507 г. литовские войска сожгли Чернигов и околицы Брянска (Волков 2004. С. 49). В следующем, 1508 г. посольство в Москве потребовало возвращения Любеча и других земель. Очевидно, тогда же Литве удалось отвоевать Любеч, поскольку в 1508 г. «московский» князь Горенский, «взявши много пленных и добычи», сжег любечские посады (Милорадович 1871. С. 11).

В «перемирном листе» 1508 г. московского князя Василия и короля Сигизмунда I, Любеч «с волостями» назван литовским, а Чернигов, Стародуб и Гомель — московскими (Литовская метрика 1995 а. С. 125–128). Хотя, по мнению польских историков, Любеч отошел к Литве ещё в 1507 г. (Grabski, Nadolski 1965. S. 253). М. Кром считает, что литовцы захватили Любеч только после подписания мирного договора 8 октября 1508 г., причём именно утрата Московским княжеством Любеча продемонстрировала слабость московских завоеваний 1500 г. (Кром 2010 б. С. 200, 212, 225). Интересно, что с 1508 по 1537 г. (когда к Литве был возвращен Гомель (Кром 2010 а. С. 168)), земли Любечской волости фактически со всех сторон находились в окружении московских владений, за исключением небольшого участка между Сожем и Днепром. В свою очередь, с потерей Любеча, Московское государство потеряло контроль над Днепром, — только незначительный, зажатый между литовскими

Любечскими и Чечерскими землями, участок границы выходил к реке (Темушев 2009. С. 105, 153).

Таким образом, значительная территория Чернигово-Северщины (с такими крепостями, как Чернигов, Стародуб, Мена, Конотоп, Путивль) с 1503 г. до начала XVII в. (юридически — до 1618 г.) оказалась в составе Московского государства. Московские владения фактически вклинивались в земли сначала Великого княжества Литовского, а потом и Речи Посполитой, оставляя открытыми путь на Киев. Это заставляло литовское государство развивать приграничные замки – в том числе и любечский. Фактически на территории Любечской волости сходилась один из узлов литовско-московских противоречий.

Московское государство не оставляло попыток вернуть утерянные земли, конфликты продолжались и в «перемирие» года. Используя стратегическое преимущество — территория Гомельской волости как бы нависала над Любечем, в 1512 г. Московское государство начало новую войну (Темушев 2007. С. 56).

В июне 1512 г. татары напали на Северскую землю — Брянск, Путивль и Стародуб. В марте 1515 г. литовская армия вместе с союзными татарами осадила Чернигов, Стародуб да Новгород-Северский. В 1516 г. войска Сигизмунда I ходили на Гомель. Летом 1518 г. Василий III направил отряды из Смоленска и Стародуба на Поднепровье (Волков 2004. С. 54, 60, 80–81; Вялікае княства 2007. С. 372). Только когда в 1537 г. Литве был возвращён Гомель, межгосударственная граница стабилизировалась и оставалась почти неизменной до начала XVII в. В этот период как литовское, так и московское государства усиливали свои границы. Если центром военной организации северных границ Киевщины оставался Любеч, то центром военной организации Чернигово-Северщины стал Путивль. Уже в 20-е гг. XVI в. на литовско-московском порубежье была сформирована система «застав» да «станец», где сторожевую службу несли путивльские казаки (Панашенко 1990. С. 122).

На рубеже 20 – 30-х гг. частыми стали приграничные конфликты. В 1522 г. было заключено перемирие на пять лет, по которому Киев, Черкассы, Житомир, Овруч и Любеч «з волостями» оставались за Литвой. Однако Московское государство не оставляло попыток вернуть себе регион. В письме 1524 г. Сигизмунд I обвинял московского князя Василия в том, что его стародубские наместники пытаются установить контроль над Любечем: «Любеч к себе приворачають и намьстниковъ своихъ всылають»; или же: «а стародубской нашъ намьстникъ вступається въ Любичь» (Памятники 1882. С. 632, 640, 684–686).

Кроме этого, регион постоянно страдал от татарских набегов. С лета 1526 г. татарские отряды постоянно нападали на приграничные земли Литвы и Польши. И хотя острие их ударов пришлось на Волынь и Полесье (район Пинска), орда дошла до Бобруйска и Речицы. Из письма любечского державцы Альбрехта Гаштольда Ю. Радзивиллу узнаём, что это принесло разорение местной шляхте (Черкас 2008. С. 55). В 1527 г. татары возвращались в Крым через Киевщину (Панашенко 1990. С. 128). В 1526–1527 гг. Москва снова обязывалась не трогать Любеча с волостями — «земель не воевати» (Памятники 1882. С. 745–746).

Не могли обойти территорию Любечской волости и события Стародубской войны. Осенью 1534 г. литовское войско во главе с Немировичем шло к Чернигову именно через Любечскую волость, где 11–12 сентября произошла битва с московской армией (Кром 2008. С. 45; Вялікае княства 2007. С. 368). В 1535 г. московское войско сожгло Брагин, половина которого принадлежала к Любечской волости (Города, местечки и замки 2009. С. 78). В июле 1536 г. московский воевода князь Иван Васильевич Горенский осуществил из Стародуба поход на Любеч: «Острог взяли и посад пожгли». Были сожжены и околичные села, захвачено

множество пленных. Количество пленных было настолько большим, что это даже усложнило дальнейшее продвижение: «Под иные города не пошли» (Кром 2008. С. 87–88; Волков 2004. С. 76). Интересно, что как раз в июле 1636 г. Московское государство отстроило Стародубскую крепость, сожжённую литовско-польской армией осенью 1535 г. (Кром 2010 а. С. 557, 559). В 1539 г. Сигизмунд I констатировал, что от 1537 г. «иже люди великии поганство татарове идуць уверх Днепра тым шляхом... мимо Чернигова и на Лоеву гору, и оттоль бы они мели просто итти в тамошнее панство нашо великое княжество Литовское сказу и плен подданым нашим чинити» (АЮЗР 1907. С. 17–18). Хотя уничтоженный в 1536 г. Любечский замок вряд ли уже интересовал орду.

В 1542 г. умер владелец Любеча (с 1516 г.) Альбрехт Гаштольд, его жена София Гаштольд-Вережская пережила супруга на семь лет. После её смерти в 1549 г. Любеч перешёл к великому князю как вымороченное имение и стал центром староства Киевского воеводства (Кондратьев 2008. С. 380).

Воспользовавшись ситуацией, войска Московского государства захватили Любечский замок. Известно, что в 1551 г. наместник киевского воеводы в Любече Матвей Кмыт был захвачен в плен московско-татарским войском и заточён в Любечской крепости, где и погиб. В 1552 г. его родственник остерский староста Филон Семёнович Кмыт-Чернобыльский отвоевал Любеч у Московского государства, совершил вылазку к Чернигову и сжёг его. Против него выступил отряд во главе с князем Мышецким, но его войско было разбито, а сам князь попал в плен. Воеводы Стародуба также сделали вылазку через Любечское староство, где во время битвы на реке Снов Филон Кмыт был ранен (Милорадович 1871. С. 12; Литовская метрика 1996. С. 141).

Значительное влияние на развитие региона оказала Ливонская война 1560–1570 гг. В 1561–1562 гг. киевский воевода Василий — Константин Острожский готовился к отражению московского войска (Антонович 1869. С. 15-19; Grabski, Nadolski 1967. S. 490). Военные действия не могли обойти и приграничный Любеч, в 1561 г. любечский державца Павел Сапега собирал силы замковой околицы: «Штобы по торгах во врадах своих кликати казали, ажбы днем и ночью на воину поспешали ся» (Литовская метрика 1996. С. 53-54).

В декабре 1561 г. шляхта Любецкого староства была обязана выехать на войну, а в случае отказа уплатить налог: «с кожного коня, колько их повинен ставити ку воине, по две копи грошей дал» (Литовская метрика 1996. С. 81–83). Любечский замок находился в постоянной боевой готовности: «абы еси на тых замках наших, врадах своих, в добром опатрности и осторожности мешкал» (Литовская метрика 1996. С. 69).

В это время остро встал вопрос усиления обороноспособности «украинных» замков. На рубеже XV–XVI вв. «посполитое рушение» стало терять свои боевые качества, постепенно увеличивалась роль наёмного войска, в том числе и казацкого (Вялікае княства 2007. С. 108). Именно поэтому старосты стали привлекать к военной службе казаков, сначала как исключение, а после 1572 г., когда казацкая служба была уравнена к регулярной военной – на постоянной основе. Интересно, что казаков набирали, прежде всего, из околичной шляхты (Довнар-Запольский 1908. С. 63-64; Hetmani zaporoſcy 2010. S. 13).

В 1561 г. любечский державца обязывался привлечь казаков к военной службе: «и што будет там людей служебных козаков, которие

будет у войско ку службе нашої господарской згодили, имена их на реистр списал и тот реистр до нас ничего не мешкаючи послал» (Литовская метрика 1996. С. 80-81). Шла подготовка к очередной войне с Великим княжеством Московским, соответствующий лист получил и любечский староста: «Писаны листы до старость и державецъ, штобы по торгохъ во врадех своих кликали казали, ажъбы днем и ночью на воину поспешали ся» (Литовская метрика 1996. С. 53–54). Хотя наступление московской армии завершилось поражением («неприятел наш княз великий московский несправедливе посел, через войско нашо есть добыт»), старостам замков был отдан приказ быть «в доброй опатрности и осторожности» (Литовская метрика 1996. С. 69).

В феврале 1562 г., когда шли московско-литовские переговоры, любечский староста обязывался любой ценой сохранять спокойствие на границе: «штобы зачепки и причины з стороны наше ничим не даны» (Литовская метрика 1996. С. 89–90). В это время любечская шляхта держала оборону в Любече и окружающих сторожевых пунктах — «жебы у в осторожности мешкали и люди з осады не ропускали» (Литовская метрика 1996. С.92-93). Когда в апреле 1562 г. московская армия снова начала наступление («зрадливе через люди свои при границах панства нашего шкоду огънемъ и мечом вчиниль»), староста организовал оборону замка: «замок... добре осмотревши и вбезпечивши через служебники свои и козаки и подданные наши тамошние» (Литовская метрика 1996. С.93–94).

Очевидно, количество казаков в Любече выросло, в июне 1562 г. любечские казаки были взяты на довольствие: «Наказано послати... на козаки любечские 50 коп грошей, поставов луньских 2, лямбарских 5, а родлавских 50» (Литовская метрика 1996. С.108-109). Кроме этого, Любечский замок был усилен пушками, из Пинска в Любеч должны были послать «фальканеты спижаных 2 (пушки калибром 7-10 см. — И.К.), гаковниц меньших 25 (мушкет калибра 3-3,5 см), ручниц 40 (ручная пищаль), мождчери што порох робять 2. Куль до тое всее стрельбы... маеть быти так много, яко до половицы тое стрельбы» (Литовская метрика 1996. С.117).

В 1562 г. военные действия шли непосредственно на территории Любечского староства. Чернобыльский староста Ф. Кмыт разбил большой отряд московского воеводы, который шёл из Чернигова на Остер (Леп'явко 1999. С. 20). Во время войны союзниками Речи Посполитой стали крымские татары. Любечскому старосте приказывалось избегать конфликтов: «жебы бояром и всим подданным... и земляном, мешчаном... держанья своего любечским и слугам своим, и тем козаком тамошним грозно под... караньем нашим... аби они на всем противно татаром белгородским... спокоине заховали до земли их... не ходили» (Литовская метрика 1996. С.119–120).

По решению Люблинской унии 1569 г. Киевское воеводство, а вместе с ним и Любечское староство, отошли к Польской короне. Несмотря на смену государственной юрисдикции, уряд любечского старосты продолжал занимать Павел Сапега. Повышенное внимание государства к региону объяснялось сложными политическими отношениями между Речью Посполитой и Великим княжеством Московским. Если Любечское староство вклинивалось в московские владения, то, в свою очередь, Чернигово-Северские земли представляли удобный плацдарм для московской экспансии.

Интересно, что в 70-е гг. шляхта Любечского староства массово обращается за королевскими привилегиями, мотивируя их необходимость потерей аутентичных привилегий: «а иж листы и привилей, которые на тыя земли свои отчизные мели, от

неприятеля нашего московского з маетностями их забраны, а иншие за погорением от огня в них зостаты не могли». Причём согласно положения Литовского Статута, за часть потерявших документы семей ручался любечский староста (Каманин 1894. С. 26–27; АЮЗР 1907. С. 228).

Павел Сапега вошёл в историю как основатель Лоевской крепости. По данным А. Яблоновского, городок Лоев (Лоева Гора) был построен до 1580 г. Если в 1571 г. Лоев имел только 3 дыма, то у 1579 г. — уже 20 (Jablonowski 1897. S. 75–76, 521). В польской историографии распространено утверждение, что Сапега только отстроил замок, разрушенный татарами в начале XVI в. (Bobiński 2000. S. 228), хотя документального подтверждения этому пока нет.

Необходимость строительства новой крепости была обусловлена существованием брода через Днепр возле Лоевой Горы (возле Любеча действовала только постоянная переправа). Если Любеч был размещён на левом берегу, то Лоев — на правом, напротив устья Сожа. На правобережье староства была размещены и так называемые «осады» — небольшие охранные и наблюдательные пункты (Jablonowski 1897. S. 666), очевидно привязанные к замковым сёлам староства.

Лоевский замок был построен очень вовремя, в 1581 г. белгородские татары пошли на Великое княжество Литовское через лоевогорский («татарский») брод (Леп'явко 1999. С. 124).

В Речи Посполитой и в дальнейшем уделяли значительное внимание Любечу, как приграничной крепости. В инструкциях любечскому старосте шла речь про необходимость содержать замок в надлежащем состоянии. К примеру, в письме 1594 г. любечскому старосте В. Хотимерскому приказывалось: «Меновите будуванья новые, поправленья старого, так же армату нашу безь всякое шкоды нашею и Речи Посполитое и уближенья подданных наших отправовати и заведовати» (Грушевський 1928. С. 281; АЮЗР 1907. С. 267).

На рубеже веков на повестке дня встал вопрос о возвращении Чернигово-Северских земель Речи Посполитой, которые с 1500 г. оставались в составе Московского государства. В Речи Посполитой хорошо понимали стратегическое значение Любечского староства, лучше всего это было сформулировано королевскими администраторами в 1611 г., когда урядники отмечали, что, несмотря на небольшое количество населения, замок был размещён очень удачно: «На том месте, как украинному, королю и Речи Посполитой очень повезло» (Jablonowski 1897. S. 75–76). Важную роль Любечского староства в московской политике Речи Посполитой, отмечают и в современной польской историографии (Bobiński 2000. S. 228).

В начале XVII в. любечская шляхта приняла активное участие в войнах с Московским государством, в том числе, в походе Лжедмитрия на Москву 1605 г. Армия самозванца формировалась в 1604–1605 гг. именно во время его продвижения по Северному Левобережью (в 1604 г. самозванцу сдался Чернигов). По разным оценкам, его армия насчитывала от 2730 до 19 тысяч чел. (в том числе казаков — от 1200 до 6 тысяч, «поляков» — от 3 до 8 тысяч чел.) (Папков 2004. С. 112–113; Кулаковський 2006. С. 249). Армия Лжедмитрия II в 1607 г. также формировалась неподалёку — в Стародубе, причём в её состав вошли как казаки, так и «литовско-польская» шляхта (Волков 2004. С. 243–244). По решению сейма, шляхта Любечского староства взяла участие и в войне с Московским государством 1609–1618 гг. К примеру, любечские шляхтичи Бакуринские и земьяне Пероцкие были в армии во время осады Смоленска летом – осенью 1609 г. (Лучицкий 1901. С. 5–6).

Согласимся с исследователями этой темы, что уже в конце XVI в. принадлежность Черниговщины к Московскому государству была номинальной, реально эта территория контролировалась Речью Посполитой (Виноградський 1931. С. 133). Уже в конце XVI в. любечская шляхта владела землями на территории Московского государства. Очевидно, разные ветви отдельных родов несли службу как

московскому, так и польско-литовскому государству. Например, черниговский полковник (1687–1699 гг.) Яков Лизогуб в 1695 г. получил универсал Ивана Мазепы с утверждением владельческих прав на «отчизные» и «дедизные» землевладения (т. е. они принадлежали его роду как минимум с конца XVI в.) — как на территории бывшего Любечского староства, так и на территории принадлежащих в Московскому государству (Кондратьев, Кривошея 1999. С. 40). Любечские бояре Леоновичи владели селом Левоньки под самым Черниговом (в 1638 г. получили на имение привилегию Владислава IV) (Лазаревский 1890. С. 89–90; ЦГИАК Украины Ф.1235. Лл. 8–9). Если любечские бояре Кривопыши несли службу Речи Посполитой, то бояре Кривопышини — Московскому государству. Скорее всего, этот родовой раскол произошёл ещё в начале XVI в. На службу польскому государству в начале XVII в. перешли дети боярские Товстолесы (с. Товстолесы), Полуботки (с. Полуботки), Грязные, Артюховы, Берсины и др.

Именно поэтому, в самом начале войны за Чернигово-Северские земли, тут была восстановлена власть Речи Посполитой. Опорной базой польско-литовской армии стал Любеч. В марте 1610 г. отряду киевского подкомория Самуэля Горностая удалось под видом рыбаков проникнуть в Чернигов. Город был подожжён, а его население разбежалось. Интересно, что Горностай собирался снять колокола с Елецкого монастыря и вывезти их в Любеч (Кулаковский 2006. С. 249). Хотя полностью Чернигов был захвачен только зимой 1611 г., когда войска Речи Посполитой готовились к нападению на город: «В той час з черниговского замку московское войско уступило и Чернигов од Горностая спалёный был» (Яблоновский 1997. С. 133).

В 1612 г. любечским и лоевским старостой (Лоевское староство было выделено в отдельное староство в 1585 г., хотя староста для обеих староств назначался общий стал начальник: Николай Струсь — один из героев войны за Чернигово-Северщину (Bobiński 2000. S. 230).

В конце 1612 г. Струсь попал в московский плен, где находился целых семь лет. Пленили его, очевидно, в Любече. В 1612–1613 гг. Любечский замок и его округа пострадали от нападения московской армии: «добра наши (королевские)... Любеч, держание... Николая Струся с Коморова... от Москвы попалены и спустошены». Королевская власть направила в Любеч ревизоров, задачей которых было выяснить потери и масштабы разрушений (Volumina Legum 1859. S. 92; Bobiński 2000. S. 230). Очевидно, сильно пострадал и Лоевский замок. По данным В. Бобинского, в 1613 г. московское войско спалило и ограбило Лоев (Bobiński 2000. S. 229).

20 марта 1613 г. Н. Струсь послал Сигизмунду III письмо с просьбой освободить его из плена. В 1613 г. сейм постановил оставить за Струсем все налоги с Любечского и Лоевского староств. Но освободили Струся только после подписания Деулинского перемирия — 15 февраля 1619 г. Интересно, что Струсь недолго был на воле, во время войны с татарами он оказался уже в турецком плену. Шляхта Галицкой земли даже приняла решение о сборе специального налога на его выкуп из Константинополя. Только через два года Струся выкупили по выделенной сеймом квоте (Bobiński 2000. S. 230–231).

Весной 1617 г. (1616 г. (?)) московско-татарская армия осуществила новые вылазки на Черниговщину. 4 апреля 1617 г. пострадали околические любечские села: «Пётр Чюдин с ратными людьми в Литовской земле от Любеча за семь верст сёла и деревни многие повоевали, и многих литовских людей побили, и языки поимали. И ему дано государева жалованья за сеунчь (радостную весть о победе — И.К.) в приказ из

Большого приходу 5 рублѣв» (Папков 2004. С. 121; Памятники 1995. С. 42–43).

12 мая была проведена ещё одна экспедиция, во время которой были сожжены посады Любеча: «Мая в 12 день присланы с сеунчом козлитин Тимофей Шепелев да атаман казачей Микита Тяпкин из Новагородка Северского от воеводы от Прокофья Воейкова с тем, что он, Прокофей, а с ним головы и атаманы и казаки (ходили) в Литовскую землю под город под Любечь... И пришед под город под Любеч посады пожгли и вылозних многих литовских людей побили, и уезд Любетцкой, села и деревни, повоевали и пожгли, а в языцах взяли литовских людей 70 человек. И им дано государева жалованья за сеунчь в приказ из Большого приходу Тимофею Шепелеву 8 рублей, атаману Миките Тяпкину 7 рублѣв» (Памятники 1995. С. 42-43).

Хотя любечские посады были уничтожены, сам замок не пострадал. Свидетельством этого является сообщение московского воеводы Барятинского. Тот сообщал, что во время конфликта 1616–1617 гг. пленные черниговцы были пленены в замковых Киеве, Остре и Любече (Памятники 1995. С. 123). А вот посад Любеча восстанавливался довольно долго. В 1616 г. в городе насчитывалось 276 мещанских дымов (1656 чел.), Лоеве — 229 (Vobiński 2000. S. 34). В 1625 г. — 100 дымов (600 чел.) в Любече и 34 дыма (144 чел.) в Лоеве (Jablonowski 1897. S. 332). Во время проведения королевской люстрации 1615–1616 гг. любечские мещане и бояре представили ревизорам привилегию 1570 г. Сигизмунда II Августа, по которой они имели «вольности всеяки» от налогов. Сигизмунд III подтвердил права любечских мещан (ЦГИАК Украины КМФ.-15. Лл. 189; Lustracya Dóbr 1877. S. 94).

Только Деулинское перемирие, заключённое 11 декабря 1618 г., остановило войну и юридически закрепило Чернигово-Северщину за Речью Посполитой. Вопрос будущего устройства края решался ещё на сеймах 1611 и 1613 гг., причём Черниговщина должна была вернуться в состав Великого княжества Литовского, хотя этот план так и не был реализован (Кулаковський 1998. С. 113–114). В апреле 1619 г. Сигизмунд III назначил своего сына Владислава временным администратором Чернигово-Северщины. Очевидно, это было сделано с перспективой провозглашения Владислава московским царём (Кулаковський 2007. С. 26).

В 1632 г. Владислав был провозглашен королём Речи Посполитой. Тогда же началась и новая война с Московским государством. В июне 1632 г. Земский собор в Москве принял решение о начале войны (хотя Деулинское перемирие заканчивалось только 1 июня 1633 г.) (Волков 2004. С. 297). Войска боярина Шеина «воювали... литовские города» Батурин, Ромны, Борзну та Мену. В том же году в осаду был взят Чернигов (Лазаревский 1892. С. 105; Grabski, Nadolski 1965. S. 492). В 1633 г. бои шли неподалёку Любечского староства. Взяв 8 (18) января Стародуб, московская армия направилась в район Гомеля. В июле 1633 г. возле с.

Петрушин («Петрушкино») за семь вёрст от Чернигова произошёл бой между московским и польским войском. Среди командиров польского войска был любечский шляхтич Александр Розсудевский, он же был одним из руководителей похода на Новгород-Северский (Кулаковський 2006. С. 112–113, 122, 125, 129). Только подписание Поляновского трактата в 1634 г. сделало возможным создание Черниговского воеводства, которое и было провозглашено в 1635 г.

В этот период происходит смена государственной принадлежности Любечского староства. После того, как Московское государство возвратило себе Трубчевск (1646 г.), встал вопрос о компенсации Литве потерянных земель.

Для того чтобы избежать внутреннего конфликта, в 1646 г. Варшавский сейм принял решение об инкорпорации Любечского и Лоевского староств в состав Стародубского уезда Смоленского воеводства Великого княжества Литовского (Василенко 1928. С. 291; Крикун 1993. С. 145). Во время рассмотрения этого вопроса возникла дискуссия между польскими и литовскими послами. В течение нескольких дней представители ВКЛ требовали передать в состав княжества оба староства. В свою очередь, поляки надеялись отдать только одно Лоевское староство, указывая, что даже потеря одного Лоева несёт угрозу обороноспособности всего края — староство могло выставить 600 бояр, вооружённых по-казацки (очевидно, что в данном случае имелись в виду ресурсы обеих староств — И.К.).

Как компромисс было принято решение отдать с Лоевым все правобережные любечские земли. В свою очередь, литовская делегация «слова на то не дала». Тогда поляки предложили отдать Литве оба староства, но любечскую шляхту вместе с боярскими службами оставить в подчинении Короны. Вопрос был отложен, но под угрозой срыва работы сейма решение о передаче Великому княжеству Литовскому обеих староств было принято. Компромиссным стало принятое решение о сборе налогов — гражданские налоги шли в казну ВКЛ, а военные — Речи Посполитой. Любечская шляхта была приписана к армии княжества, но в случае угрозы Короне должна была выступить на её защиту (Галубовіч 2008. С. 132).

В дальнейшем, именно недальновидная политика польских урядников фактически толкнула шляхту Любечского староства к участию в Национально-освободительной войне (Национальной революции) украинского народа середины XVII в. Шляхта Любечского староства стала источником пополнения казацких рядов, часть — выступила на стороне польско-литовской армии. Уже в августе 1648 г. казаки овладели Лоевым, вторым после Любеча городом староства, а вскоре на сторону казаков перешёл и Любеч. Очевидно, именно тогда на территории староств была создана любечская сотня Черниговского и лоевская сотня Брагинского полка (полк существовал в 1648–1649 гг.). Во время войны Любеч был отвоёван литовской армией и стал её главной базой на Левобережье.

Возвращённый казаками только в 1652 г. город сильно пострадал (в 1654 г. был назван «пустым»). О разрушении Любеча свидетельствует и тот факт, что в 1665 г., во время поездки гетмана И. Брюховецкого в Москву, Любеч даже не упоминался среди городов, где должны были быть размещены московские воеводы и «ратные люди». После создания новой административной системы Любечское староство оказалось распределено между несколькими сотнями Черниговского полка, а его правобережная часть осталась в составе Великого княжества Литовского до конца XVIII в. Тем не менее самой большой сотней Черниговского полка оставалась именно Любечская сотня (Кондратьев 2011. С. 313–315).

Литература

- Акты об украинной администрации // Архив Юго-Западной России (далее — АЮЗР). Киев, 1907. Ч. VIII. Т. V.
- Антонович В.* Исследования о городах в Юго-Западной России по актам 1432–1798 гг. // АЮЗР. Киев, 1869. Ч. V. Т. I.
- Василенко Н.П.* Правне положення Чернігівщини за польської доби // Чернігів і Північне Лівобережжя. Огляди, розвідки, матеріали. Київ, 1928. С. 290–300.
- Виноградський Ю.* До історії колонізації середньої Чернігівщини. IV. Литовська зверхність. Московське урядування (рр. 1356-1503-1618) // Історико-географічний збірник. Київ, 1931. Т. IV. С. 127–143.
- Волков В.* Войны и войска Московского государства. М., 2004.
- Вялікае княства Літоўскае: Энцыклапедыя. У 2 (3) т. Мінск, 2007. Т. 1.
- Галубовіч В.* Спрэчкі пра далучэнне Лоева да Вялікага Княства Літоўскага на сойме 1646 года // Шостыя Міжнародныя Доўнараўскія чытанні (г. Рэчыца, 14–15 лістапада 2005 г.): У 2 ч. Гомель, 2008. Ч. 2.
- Города, местечки и замки Великого княжества Литовского: Энциклопедия. Минск, 2009.
- Грушевський О.* Любецькі справи другої половини XVI віку // Чернігів і Північне Лівобережжя. Огляди, розвідки, матеріали. Київ, 1928. С. 281–289.
- Довнар-Запольский М.В.* Украинские староства в первой половине XVI в. Киев, 1908.
- Каманин И.М.* Материалы по истории козацкого землевладения (1494–1668) // Чтения в Историческом обществе Нестора-летописца (далее — ЧИОНЛ). Киев, 1894. Кн. 8. Отд. III. С. 3–29.
- Коваленко В.П., Казаков А.Л.* Літописний Любеч: наслідки та перспективи досліджень // Чернігівська земля у давнину і середньовіччя: Тези доповідей Міжнародної наукової конференції у м. Славутичі 5-6 жовтня 1994 р. Київ, 1994. С. 32–34.
- Кондратьев И.В.* Древнерусские города-замки как центры формирования военно-служебного сословия Великого княжества Литовского // Древняя Русь и средневековая Европа: возникновение государств. Международная конференция. Материалы. М., 2012. С. 93–96.
- Кондратьев И., Кривошея В.* Нариси історії Чернігівщини періоду козацтва. Любеч – Київ, 1999.
- Кондратьев І.В.* Любеч (матеріали до довідково-енциклопедичних видань) // Сіверянський літопис. 2008. № 2. С. 35–45.
- Кондратьев І.В.* Шляхта Любецького староства як джерело поповнення Війська Запорізького // Гілея: науковий вісник. Збірник наукових праць. Київ, 2011. Вип. 52. С. 310–318.

- Крикун М.* Адміністративно-територіальний устрій Правобережної України в XV–XVIII ст. Кордони воєводств у світлі джерел. Київ, 1993.
- Кром М.М.* «Вдовствующее царство»: Политический кризис в России 30–40-х годов XVI века. М., 2010.
- Кром М.М.* Меж Русью и Литвой. Пограничные земли в системе русско-литовских отношений конца XV – первой трети XVI в. 2-е изд. М., 2010.
- Кром М.М.* Стародубская война (1534–1537). Из истории русско-литовских отношений. М., 2008.
- Кулаковський П.* Чернігово-Сіверщина у складі Речі Посполитої (1618–1648 рр.). Київ, 2006.
- Кулаковський П.* Земські урядники Чернігово-Сіверщини у 1621-1648 роках // Центральна і Східна Європа в XV–XVIII століттях: питання соціально-економічної та політичної історії. До 100-річчя від дня народження професора Дмитра Похилевича. Львів, 1998. С. 113–130.
- Кулаковський П.* Чернігівське князівство (1619–1633 рр.) // Історія адміністративно-територіального устрою Чернігово-Сіверщини: Матеріали наук.-практ. конф. Ніжин, 2007. С. 25–33.
- Лазаревский А.Л.* Акты по истории землевладения в Малороссии // ЧИОНЛ. Киев, 1890. Кн.4. Отд. III. С. 83–135.
- Лазаревский А.Л.* Очерки, заметки и документы по истории Малороссии. Киев, 1892. Т. 1.
- Леп'явко С.* Українське козацтво у міжнародних відносинах (1561–1591). Чернігів, 1999.
- Литовская метрика (1499–1514). Книга записей 8. Вильнюс, 1995.
- Литовская метрика (1528–1547). Шестая книга судебных дел (копия конца XVI в.). Вильнюс, 1995. Т. CXLIX.
- Литовская метрика (1553–1567). Книга 564. Книга публичных дел 7. Вильнюс, 1996.
- Литовская метрика. Отд.1–4. Ч. 1. Книги записей. Т.1. // Русская историческая библиотека. СПб., 1910. Т. XXVII.
- Литовская метрика: 4-я книга записей (1479–1491) // Lietuvos metrika. Knyga Nr. 4 (1479–1491). Вильнюс, 2004.
- Луцицкий И.В.* Материалы для истории землевладения в Черниговщине и Северщине (1603–1645) // ЧИОНЛ. Киев, 1901. Кн. XV. Вып. I. Отд. III. С. 3–15.
- Милорадович Г.А.* Любеч Черниговской губернии Городницкого уезда. М., 1871.
- Памятники дипломатических сношений Московского государства с польско-литовским государством (1487–1533). Изд. 2-е. СПб., 1882.
- Памятники истории Восточной Европы. Источники XV–XVII вв. М.-Варшава, 1995. Т. I.
- Панашенко В.В.* Агресія Кримського ханства і султанської Туреччини на Україну в кінці XV – першій половині XVI ст. // Феодалізм на Україні: Збірник наукових праць. Київ, 1990. С. 114–132.
- Папков А.И.* Порубежье Российского царства и украинских земель Речи Посполитой (конец XVI – первая половина XVII века). Белгород, 2004.
- Русина О.* Сіверська земля у складі Великого князівства Литовського. Київ, 1998.
- Рыбаков Б.А.* Замок // Археология СССР с древнейших времен до Средневековья: Древняя Русь. Город, замок, село. М., 1985. С. 94–132.
- Темушев В.Н.* Гомельская земля в конце XV – первой половине XVI в. Территориальные трансформации в пограничном регионе. М., 2009.
- Темушев В.Н.* Формирование территории Гомейской волости в составе Великого княжества Литовского (до конца XV в.) // Памяць стагоддзяў на карце Айчыны :

зборник наукових праць у гонар 70-годовзя Міхаіла Фёдаравіча Спірыдонава Мінск, 2007. С. 16–73.

Центральный государственный исторический архив Украины в г. Киеве (далее – ЦГИАК Украины). Ф. 1235. Оп. 1. Д. 1241. Лл. 8–9.

ЦГИАК Украины. КМФ-15. Оп. 1. Д. 303. Лл. 189.

Черкас Б. Ольшаницька битва 1527 р. // Україна в Центрально-Східній Європі. 2008. № 8. С. 53–59.

Яблоновский А. Левобережная Украина в XV-XVII ст. Очерк колонизации // Киевская старина. 1896. № LIII. Апрель. С. 85–101.

Яблоновський О. Чернігівщина // Сіверянський літопис. 1997. № 1–2. С. 130–140.

Яковенко Н. Нарис історії України з найдавніших часів до кінця XVIII століття. Київ, 1997.

Bobiński W. Województwo kijowskie w czasach Zygmunta III Wazy. Studium osadnictwa i stosunków własności ziemskiej. Warszawa, 2000.

Grabski A., Nadolski A., Nowak T. Zarys dziejow wojskowosci polskiej do roku 1864. Warszawa, 1965. T. 1.

Hetmani zaporoscy w służbie króla i Rzeczypospolitej / Pod redakcją P. Krolla, M. Nagielskiego, M. Wagnera. Zabrze, 2010.

Jablonowski A. Polska XVI wieku pod wzylem Geograficzno-statystycznym. Tom XI. Ziemie Ruskie. Ukraina (Kijow-Braclaw). Dlas III / Źródła dziejowe. T. XXII. Warszawa, 1897.

Jablonowski A. Polska XVI wieku pod wzylem Geograficzno-statystycznym // Tom IX. Ziemie Ruskie. Ukraina (Kijow-Braclaw). Dlas I-szy / Źródła dziejowe. T. XX. Warszawa, 1894.

Kuczyński S.M. Ziemie czernihowsko-siewierskie pod rządami Litwy. Warszawa, 1936.

Lustracya Dóbr Króla JMci w województwach trzech: Podolskiem, Braclawskiem, Kijowskiem leżących // *Jablonowski A.* Lustracye Krolewszczyzn ziem Ruskich: Wołynia, Podola i Ukrainy z pierwszej połowy XVII wieku / Źródła dziejowe. T. V. Warszawa, 1877. S. 1-226.

Volumina Legum. Prredruk praw staraniem XX. Pyarow w Warszawie, od roky 1732 do roky 1782 wydaneqo. Petersburg, 1859. T. III.

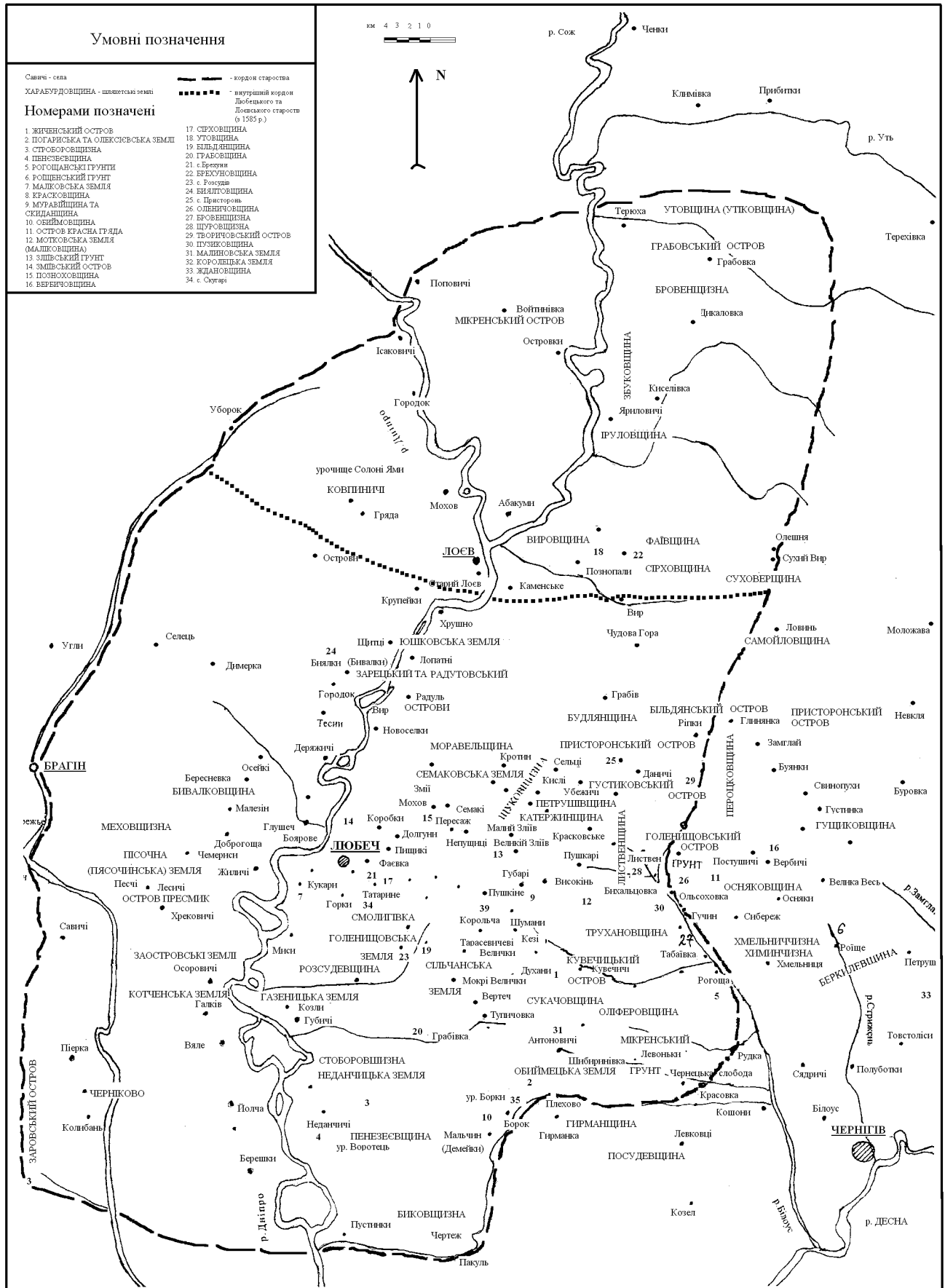

**Любечкое и Лоевское староство на рубеже XVI – XVII вв.
(реконструкция автора)**

Торговля, ремёсла и промыслы в Воронежском уезде в XVII веке

В Воронежском уезде в XVII веке главными занятиями жителей были земледелие, ремёсла, торговля, судоходство по Дону и различные промыслы. Быстрыми темпами развивалась мелкая местная торговля сельскохозяйственными продуктами и ремесленными изделиями. В силу специфики региона, сельским хозяйством практически на всём протяжении столетия занимались служилые люди, получавшие землю в качестве жалования.

Сведения об основных занятиях жителей города и уезда можно почерпнуть из широкого круга источников: челобитных, сказок и другой документации, хранившейся в местной съезжей избе. Однако наиболее подробным источником о торговой деятельности воронежцев являются таможенные книги, составляемые ежегодно таможенными головами.

Рассмотрим содержание воронежских таможенных книг за разные периоды времени. Проанализированные документы содержат статьи о собранных пошлинах с иногородних торговцев, с воронежских торговцев, с торговцев, приехавших «с Низу», то есть с Дона, а также статьи о сборе пошлин с арендаторов ухажьев.

Структура таможенных книг, как правило, была следующая. В начале каждой записи указывалась дата предъявления товара, затем имя торговца и его происхождение, иногда чин, предъявляемый товар и взимаемая сумма. Проанализировав записи воронежских таможенных книг за 1620, 1621, 1622 и 1623 годы ⁶⁹, можно увидеть, что сборы за разные месяцы были неоднородными.

Отдельной статьей в конце каждого месяца указывалось количество собранного таможенного мелкого сбора и конских явочных денег. Так, с 1 июля по 1 августа было собрано таможенного мелкого сбора 3 рубля 8 алтын 2 деньги, с 1 января по 1 февраля — 8 рублей 4 алтына с деньгой. С 1 января по 1 февраля таможенный голова собрал конских явочных денег 26 алтын 2 деньги, в период с февраля по март — 14 алтын 4 деньги. В конце каждой статьи обязательно стояла скрепа целовальника.

Как следует из таможенных книг, в торговле с Воронежем участвовали Белгород, Брянск, Валуйки, Данков, Деделов, Добрый, Елец, Зарайск, Калуга, Коломна, Курск, Ливны, Лихвин, Михайлов, Москва, Мценск, Новосиль, Оскол, Переяславль-Рязанский, Пронск, Путивль,

[≡] Татьяна Валерьевна Жиброва — кандидат исторических наук, преподаватель кафедры философии и гуманитарной подготовки Воронежской государственной медицинской академии имени Н.Н. Бурденко. tashazhibrova@rambler.ru

⁶⁹ Ю.А. Мизис проанализировал данные таможенной книги по Воронежскому уезду 1622–1623 гг. См.: Мизис Ю.А. Формирование рынка Центрального Черноземья во второй половине XVII – первой половине XVIII в. Тамбов, 2006. С. 29.

Рыльск, Ряжск, Рязань, Скопин, Тула, Усмань, Чернь, Шацк и другие города.

Прибывающие в Воронеж торговцы производили явку денег на покупку товаров, явку товаров на продажу, явку «порозжих» саней под извоз своих купленных товаров или под сдачу в наём под извоз чужих товаров. Ассортимент привозимых на воронежский рынок товаров был «привязан» к спросу в уезде. Больше всего в привозе было соли, дегтя, а также так называемого «москатиного товару»⁷⁰. Возами доставлялись чеснок, хмель и пенька.

В рассмотренных таможенных книгах Воронежского уезда можно выделить несколько источников сбора таможенных пошлин того периода. Прежде всего, таможенные деньги взимались с предъявляемого товара с торговцев — жителей других городов: Оскола, Ливен, Ельца, Курска и др., а также с воронежцев, вернувшихся в город с товарами (в основном в уезд привозили масло, холсты, дёготь). С определённой периодичностью, чаще всего весной и осенью, в Елец ездили воронежские «жильцы» Г. Кузмин, А. Никифоров, Е. Туленинов; в Курск — Василей Салник, в Тулу — торговый человек Иван Омелянов, в Москву — Г.В. Бурог, Ф.Д. Путин. Последний привозил из столицы сукна и мыло⁷¹. В том же контексте в таможенных книгах записаны имена жителей Воронежского уезда, платящих пошлину «с выгонных лошадей» (например, «полковой казак Офонасий Коптюн ... воронежский жилец»⁷²).

Предъявленные торговцами деньги назывались «протаможенными деньгами»⁷³. В 1695 году явки и протаможа за покупку, продажу или мену лошадей в Воронежском уезде составляла 2 рубля 4 алтына полторы деньги на человеке. Если же торговец утверждал, что «купил и продал и менял в иных городех а списков не тех лошадей не положил» он должен был заплатить сумму, в два раза большую⁷⁴.

В основном, наименования товаров записывалось очень подробно, в редких случаях ставилась обобщённая помета: «с предъявленного товара», и следовала определённая сумма его общей стоимости.

Можно заметить, что воронежские торговые люди начинают постепенно специализироваться на каком-либо определённом виде товара. Так, торговый человек Иван Омелянов, несколько раз упоминавшийся в таможенных книгах, неизменно привозил в уезд в основном сукна и шёлк. Занятие торговлей могло стать семейным делом. В таможенных книгах разных лет упоминаются Захар Проскурнин, воронежец, привозивший из Белгорода мёд, Константин Проскурнин, который предъявил в

⁷⁰ Термин «москатиный товар» в XVII веке использовался для обозначения широкого круга изделий бытового круга (краски, селитра, купорос, клей, пуговицы, напёрстки, булавки и т.д.).

⁷¹ Памятники южновеликорусского наречия. Таможенные книги / [изд. подгот. С.И. Котков, Н.С. Коткова]. М., 1982. С. 24.

⁷² Там же. С. 23.

⁷³ Там же. С. 25.

⁷⁴ ГАВО. Ф. И-182. Оп. 1. Д. 71. Л. 7.

Воронежской таможенной избе в октябре 1620 года шёлк, краски и другой товар на сумму пять рублей. Ещё один Проскурнин, Осип, был в эти годы арендатором Серецкого ухозя 75.

Весомую долю в товарообороте Воронежа занимала торговля с «Низом», то есть с донскими казаками. Оттуда в уезд привозили сукна, воск, лошадей. Например, в 1620 году воронежец С. Ушаков привёз «с Низу» и предъявил в таможенной избе свой товар, заплатив положенную пошлину 76.

Среди документов воронежской съезжей избы удалось отыскать любопытный документ, озаглавленный как «Книга записей за 1676 год об отпуске на Дон посадских людей для рыбной ловли и торговли и о явке их в Воронеже». В деле были собраны списки воронежцев с указанием сроков их пребывания на Дону; оговаривалось, с чьего разрешения они отправлялись в путь, на каком судне. Обязательно ниже стояла запись: явились такого-то числа. «Отпущен с Воронежа пушкарский сын Серешка Маркин... по челобитью воеводы Перфеня Павловича Сомова... в козачьи городки в дощенике до 1 октября, а с ним в гребцах Данилка Маркин пушкарский сын, атоманские бобыли Стенка да Ивашка Демины да гулящие люди Ивашка Попов, Стенка Страгин... 26 сентября явились».

По уезжающим на Дон воронежцам в обязательном порядке составлялись поручные записи. Приведём в пример поручные записи посадских людей от апреля 1698 года об отпуске их в донские городки для торговли и в Царицын для покупки соли. «Великому государю царю и великому князю Петру Алексеевичу... воронежский посадский человек Якушка Елисеев — вели государь с Воронежа отпустить на Дон в козачьи городки, и на Царицын для соляной покупки до сроку... с сентября до первого числа, а гребцов у меня на том дощенике 9 человек» 77.

Для русских торговцев существовала целая процедура выезда на Дон. Торговые люди, прежде всего, были обязаны подать воеводе челобитную, в которой указывалось цель и место поездки, срок пребывания на Дону, количество сопровождающих их людей. К челобитной необходимо было приложить перепись товаров, поручные записи.

Струговая торговля не носила одностороннего характера, с низовьев Дона в Воронеж тоже поступали самые разнообразные товары, в том числе восточные ковры, ткани, жемчуг, серебро. В большом количестве с Дона в Воронеж доходил медный лом,купаемый донскими казаками в Керчи. Это способствовало развитию на Воронежском посаде ремесленной обработке меди.

С Волги в большом количестве в Воронеж поступала соль. Она варилась в районе Царицына, где в XVII веке действовало много соляных варниц, и оттуда вверх по Волге и через Качалинскую станицу по Дону соль отправлялась в центральные уезды страны. Во второй половине XVII века торговля солью в Воронеже настолько выросла, что появился даже специальный соляной рынок, и её продажа облагалась особой пошлиной. Поставки соли на Воронежский рынок способствовали развитию местной рыбной промышленности. Местные служилые люди стремились извлечь доход из своих затонов и вывозили огромное количество рыбы на рынок. В таможенных книгах в 1670 годах даже вводится особая статья, получившая название «Сборы с вотчинной рыбы». В том же 1670 году атаман Е. Мещеряк привёз на рынок из своей вотчины на реке Тихая Сосна до 60 возов рыбы.

При возвращении торговцам было необходимо отметить в съезжей избе и предъявить свой товар таможенному голове. Воронежский воевода в специальную

⁷⁵ Памятники южновеликорусского наречия. Таможенные книги / [изд. подгот. С.И. Котков, Н.С. Коткова]. М., 1982. С. 23-33.

⁷⁶ Там же. С. 26.

⁷⁷ ГАВО. Ф. И-182. Оп. 4. Д. 39. Л. 1-9.

книгу заносил сведения о проезжающих торговых людях и выдавал им проезжие памяти для предъявления в других русских городах. Практика отправляться на различные промыслы в леса и на реки своего и соседних уездов, а также на Дон и в Царицын «для соляной покупки», существовала на протяжении всего XVII века.

Одновременно с торговлей в Воронежском крае развивались ремёсла и промыслы, основанные на использовании местных природных богатств. Промыслы так же, как и сельское хозяйство, внесли значительный вклад в развитие местной торговли, особенно ловля рыбы и бортничество.

В таможенных книгах Воронежского уезда, наряду с ценными сведениями о развитии местной торговли, содержатся упоминания о взятии разного рода пошлин с воронежцев, отправлявшихся на различные промыслы в откупные вотчины и ухोजья, «юрты», которые были приписаны к городу и являлись особой частью уезда ⁷⁸.

В челобитных воронежцев и поручных записях упоминаются Белянский бор, Серецкий ухожий, Битюцкий, Калитвянский, Белозатонский, Богучарский и др. ⁷⁹ Практика отдачи на откуп ухожий была особенно распространена в первой половине столетия. Тогда арендаторами Серецкого ухожья в 1620 году были Осип Проскурнин и Дмитрий Сукочев, Марковского ухожья в 1621 году — воронежский атаман Сергей Мещеряк ⁸⁰.

Нередко арендаторы пользовались природными богатствами сразу нескольких откупных вотчин, несмотря на то, что арендная плата за них год из года росла. В 1646 году появилось сразу несколько желающих взять на откуп Битюцкий и Серецкий ухожеи: «иноземец» Савелий Хомицкий, пушкарь и торговый человек Клим Московкин. Спор был решён в пользу К. Московкина, который обязался платить 161 рубль в год ⁸¹.

Территория, занятая ухожьями, значительно превышала заселённую часть уезда. Дозорная книга 1615 года называет 17 воронежских ухожьев. В.П. Загоровский в монографии «Белгородская черта» перечисляет следующие 19 ухожьев или юртов 20-х годов XVII века: Окологородный, Форосанский, Лысогорский, Потуданский, Сосенский, Богатый Затон, Икорецкий, Марковский, Битюцкий, Бабий, Серецкий и Шиповы леса, Калитвянский, Белозатонский, Богучарский, Толучеевский, Терновский, Иловский и Сосенские леса, речка Красная Девица и речка Хава ⁸². В проанализированных таможенных книгах Воронежского уезда и челобитных его жителей есть упоминания ещё о двух ухожьях: Белянском и Семейкином юрте (другое написание в документах — «Семеикин юрт»), и трёх откупных вотчинах: Булавой (или «Буилавои»), Мишинской и реки Тихой Сосны ⁸³. Упоминаются в челобитных и

⁷⁸ Откупные вотчины и ухожья — это богатые дичью леса, полные рыбы реки, — могли как сдаваться в аренду на год или на несколько лет одному человеку, так и находиться в пользовании всего населения уезда. Такая своеобразная форма использования обширных незаселённых территорий на юге страны сложилась ещё в XVI веке. Перед сооружением Белгородской черты ухожья начинались сразу за городом и тянулись по Дону с притоками Хворостань, Потудань, Тихая Сосна, Икорец, Битюг, Осередь, Черная Калитва, Богучар, Толучеевка до земель донских казаков, которые в челобитных часто назывались «до Низу». Рыбная ловля, сбор хмеля, добыча пушного зверя — лисиц и куницы, бортничество представляло собой существенную статью дохода местного населения и не могло остаться без внимания государственных структур.

⁷⁹ ГАВО. Ф. И-182. Оп. 4. Д. 48. Л. 1.

⁸⁰ Там же.

⁸¹ Там же. Оп. 2. Д. 218. Л. 7–8.

⁸² *Загоровский В.П.* Белгородская черта. Воронеж, 1969. С. 38.

⁸³ Памятники южновеликорусского наречия. Таможенные книги / [изд. подгот. С.И. Котков, Н.С. Коткова]. М., 1982. С. 22–44.

поручных записях как места для рыбной ловли Белянский бор, Бронниковская четь, Богучарская четь, Буховской борть, Бабенская четь и др.

Арендаторами ухажьев могли стать мелкие служилые люди, не только дети боярские — служилые по отчеству, но и служилые по прибору — стрельцы и казаки, монастыри и даже крепостные крестьяне.

В 1684 году воронежские стрельцы и полковые казаки С. Машков, Т. Сафронов, С. Сорокин и др. подали челобитную в воронежскую съезжую избу об отпуске их в откупные вотчины для рыбной ловли. Форма челобитной была обычной в таких случаях, в ней строго оговаривался срок их пребывания в вотчине «до срока нынешнего ... году до Страстной недели»⁸⁴, прилагались поручные записи по уезжающим.

В том же году были поданы челобитные крестьян стольника Венедикта Яковлевича Хитрова, воронежцев А. Михнева, Ф. Болдарева, Е. Матусова, К. Кольцова об отпуске их в откупную вотчину «на Богучар в лотки рекою Доном до срока нынешнего ... году июня 1 числа»⁸⁵. Подавали челобитную усманские атаманы с просьбой отпустить их в Белянский бор в дощенике для рыбной ловли на год⁸⁶, туда же собирались с той же целью воронежцы Усманского стана села Бобякова⁸⁷.

В 1684 году подали челобитную Воронежского уезда Троицкого Борщева монастыря крестьяне К. Алифанов, П. Алифанов, Л. Плотников, И. Кудинов, С. Семенов, Л. Моисеев, И. Козмин, А. Максимов, И. Торасов, П. Иванов, и др. с просьбой отпустить их на устья до Сырной недели для рыбной ловли⁸⁸.

19 сентября 1699 года воронежскому воеводе в съезжей избе была подана челобитная воронежского посадского человека Ивана Кривошеина об отпуске его в казачьи городки для торгового промысла на дощанике и в Царицын, также для «соляной покупки». Вместе с И. Кривошеиным в качестве гребцов на Дон должны были отправиться 10 человек, имена которых приведены в документе полностью вместе с поручными записями.

Поручные записи составлялись «по сыну и по брату» и по своим формулировкам походили друг на друга: «в казачьи городки беглых людей и неявленного питья и заповедных товаров не возить и к воровству не приставать и на Дону не оставатца»⁸⁹. В 1684 году были составлены поручные записи по усмонским атаманам, уезжающим в Бронниковскую четь для рыбной ловли. «Отпущены они за нашими поруками в государеву откупную вотчину в Бронниковскую четь... за нашими поруками притить им из вотчины в Воронеж на тот срок и явитца на Воронеже столнику и воеводе Осипу Алексеевичу Нармонскому и приезд свой в съезжей избе записать»⁹⁰.

Откупщиками Серецкого ухажья в 1620 году были воронежцы Осип Проскурнин и Дмитрий Сукочев. Имя последнего упоминается в таможенной книге за 1620 год дважды: за 30 января и 5 марта. Оба раза откупщик предъявил в таможенной избе 30 возов рыбы, в первый раз заплатив пошлину в размере 25 алтын, во второй раз — 28 алтын. Богатый Затон находился на откупе у нескольких откупщиков одновременно, у Никольского попа Иякова (Якова), у воронежского атамана Петра Осминина и Андрея Ляха с «товарыщи»⁹¹.

⁸⁴ ГАВО. Ф. И-182. Оп. 2. Д. 218. Л. 1.

⁸⁵ Там же. Л. 4.

⁸⁶ Там же. Л. 5.

⁸⁷ Там же. Л. 6.

⁸⁸ Там же. Л. 10.

⁸⁹ Там же. Оп. 4. Д. 48. Л. 1.

⁹⁰ Там же. Оп. 2. Д. 218. Л. 7–8.

⁹¹ Памятники южновеликорусского наречия. Таможенные книги / [изд. подгот. С.И. Котков, Н.С. Коткова]. М., 1982. С. 23.

Арендная плата за пользование разными ухожьями была различной и год от года росла. Впервые воронежские ухожья стали сдаваться на откуп с 1 сентября 1614 г. Арендатором Богучарского ухожья в 1615 году стал воронежский стрелец Иван Шемаев, годовая арендная плата составила тогда 9 рублей. Откупщиком Икорецкого ухожья был в то время воронежский стрелец Степан Ножевников, который платил за пользование природными богатствами откупной вотчины 10 рублей с полтиной в год ⁹².

Однако на протяжении XVII века размеры и количество ухожьев претерпевали значительные изменения. Необратимой тенденцией стало сокращение их территории. Первоначально их количество увеличивалось путём дробления крупных ухожьев на более мелкие. Так, появились Бобровский юрт, часть Битюцкого юрта, в 1685 г. Серецкий ухожей был разделён на четыре части: Верхние Отрожки, Старичей, Луза, Нижние Отрожки. Битюцкий ухожей на десять лет оказался в конце столетия в пользовании Троицкого монастыря. Он со временем был разделён на юрты, которые также стали сдаваться в аренду.

Многие ухожья перестали существовать в связи с появлением на их территории постоянных поселений. В 1652 г. Калитвянский ухожей был заселён острогожскими черкасами. В 1652 г. река Марок была также отдана в их постоянное пользование, и Марковский ухожей перестал сдаваться в аренду.

Военно-географическая экспедиция Ивана Жолобова выявила в 1685 г. наличие на Битюге 12 самостоятельных юртов: Чамлыковский, Вязновский, Ертиловский, Коршев, Бобровский, Каргин, Шестаков, Устинский, Борщевский, Тойдемское Раменье и два Чиглянских ⁹³. Постепенно к началу XVIII века ухожья исчезают.

В таможенных книгах Воронежского уезда нашли отражения факты сбора пошлин с арендаторов ухожьев: за рыбную ловлю, сбор хмеля и мёда или добычу пушного зверя ⁹⁴.

Пойманная в ухожьях и привезённая в Воронеж рыба предъявлялась в таможенной избе и облагалась пошлиной. Количество возов с различными сортами рыбы записывалось в таможенных книгах отдельной статьёй вместе с указанием места её поимки и имени человека, с которого брали деньги. Размеры пошлин с воза рыбы варьировались. Примерно можно установить, что за один воз рыбы нужно было заплатить около 4 денег.

Пограничное положение города Воронежа и Воронежского уезда способствовало также развитию различных промыслов, связанных с военным делом. В начале 1620 годов здесь процветала добыча и варка селитры, и даже изготовление пороха. Крупные месторождения селитры разрабатывались не только государственными деятелями, но и частными лицами. Часть селитры отправлялась на Дон донским казакам, часть отвозилась в Москву для дальнейшей перепродажи по различным городам, в том числе и за границу.

Основными формами торговли того времени были лавочный торг, корабейничество, ярмарки. Сохранилось свидетельство того, что в 1640 г. в Воронеже уже были оброчные торговые лавки и ряды как в Москве. Затем здесь появился рынок товаров местного производства, но его роль первоначально была невелика, так как население Воронежского уезда еще было незначительным, дороги между населенными пунктами были затруднёнными, а местная администрация притесняла торговцев, увеличивая размеры пошлин. В дальнейшем ситуация улучшилась. Появились торговцы-профессионалы, купцы. Выросло число лавок. В 1648 г. на территории Воронежа их было 118, в 1658 г. — уже 137. Главными владельцами лавок в Воронеже были посадские люди. Из 137 лавок в 1658 г. 92 принадлежали жителям посада и только 33 — служилым людям, которые занимались в основном мелочной торговлей,

⁹² Загоровский В.П. Белгородская черта. Воронеж, 1969. С. 40.

⁹³ Там же.

⁹⁴ ГАВО. Ф. И-182. Оп. 2. Д. 218. Л. 1.

коробейничеством⁹⁵. Из крупных торговцев среди служилых людей известна только семья пушкарей Прибытковых, которые позже верстались поместным окладом и вошли в разряд служилых людей по отечеству.

Более масштабной формой торговли были ярмарки. Желаящие продать свой товар жители уезда собирались в городе. Иногда они это делали «добровольно-принудительно». В 1664 г. из Разряда была прислана память воронежскому воеводе Я.И. Татищеву о посылке памятей в Воронежский уезд в села, где есть церкви, о том, чтобы крестьяне молочный и немолочный хлеб не продавали скупщикам на месте, а везли на продажу в Воронеж, чтобы «в том государственная пошлина не пропадала»⁹⁶.

В XVII веке существовало два типа пошлин: проезжие и торговые. Государство на протяжении столетия стремилось законодательно установить их рамки и механизм взимания. В 1641 году был принят статейный список, где перечислялись размеры пошлин. В Соборное уложение 1649 года была включена глава IX «О мытах, и о перевозе, и о мостах», где нарушителям грозили наказанием — возместить ущерб втрое и битвё кнутом⁹⁷.

Каков же был средний размер таможенной пошлины? По торговому уставу 1653 г. было велено на больших реках брать за перевоз весной и осенью с товарной телеги 10 денег. Однако с торговых людей того же уезда, где находился перевоз, брали всего 6 денег, с проезжей телеги — 4, с верхового — 3, с пешего человека — 2. Летом с товарной телеги положено было брать 6 денег, с торговых людей уезда — 3, с верхового — 2, с пешего человека — 1 деньгу.

На малых реках в любое время, независимо от сезона, с торговой телеги брали пошлину 2 деньги, с проезжей телеги и верхового — 1, с пешего человека — полденьги.

Во второй половине XVII века торговля в Воронеже сократилась, так как привилегиями беспошлиной торговли в это время пользовались города Урыв, Костенск и другие русские города на Белгородской черте.

Все это создавало благоприятные условия для быстрого расцвета донской торговли уже в XVII веке, чему во многом способствовала также вольная и беспошлинная торговля донского казачества, тогда как московские торговые люди контролировались правительством (с них требовали подачи челобитных и наличие поручительства).

Несмотря на то, что донская торговля пошлинами не облагалась, существовал список запрещённых для вывоза на Дон товаров. К ним относились порох, свинец, селитра, мёд, воск, вино, сало. Казакам запрещалось ввозить табак и вино, которые считались «заповедными товарами».

Цены на товары с Дона существенно отличались от цен Воронежского уезда. В 1661 г. лошади «мерин светло-сер, грива направа» и «мерин темно-сер, грива налева» в Воронежском уезде были оценены в 3 и 5 рублей соответственно⁹⁸. Тогда как лошади, присланные с Дона или покупаемые у «гулящих людей» или проезжающих казаков, стоили дешевле — «за лошадь полчетверста рубли». Такие торговые сделки могли

⁹⁵ Загоровский В.П. Воронежский край в XVII в. // Очерки истории Воронежского края: Сб. науч. трудов. Воронеж, 1961. Т. 1. С. 54.

⁹⁶ Древние грамоты и другие письменные памятники, касающиеся Воронежской губернии и частью Азова / Собр. и изд. К.О. Александровым-Дольником и Н. И. Второвым. Воронеж: Тип. Губерн. правления, 1852. Кн. 2. С. 104.

⁹⁷ Мизис Ю.А. Законодательная практика развития сухопутной транспортной сети в Российском государстве XVII – середины XVIII в. // Вестник Воронежского государственного университета. Воронеж, 2005. Серия 1. С. 135–136 / См. также: Мельникова А.С. Особенности русского денежного обращения в XVII веке // История СССР. 1966. № 5. С. 102–103.

⁹⁸ ГАВО. Ф. И-182. Оп. 3. Д. 45. Л. 22.

заклучаться на перевозах (за 1662 г. упоминается Устенский перевоз)⁹⁹, часто без составления купчих, что, в случаях, если лошадь оказывалась краденой, приводило к долгим судебным разбирательствам.

По сохранившимся документам можно сделать вывод, что на протяжении всего XVII столетия торговля, ремёсла и промыслы играли весомую роль в экономике Воронежского уезда и города Воронежа. Сумма пятинного сбора 1634 г.¹⁰⁰ поставила Воронеж в один ряд с такими крупными торговыми городами, как Тула, Юрьев-Польский и Чебоксары. Постепенно из среды воронежских купцов выделились крупные предприниматели, разбогатевшие как на сухопутной торговле с Москвой (Н. Веневитинов, О. Кулешов, В. Кувакин), так и на донской струговой торговле (Гарденины, Быковы и Хрипуновы).

Итак, приведённые факты свидетельствуют о том, что торговля, ремёсла и промыслы на протяжении всего столетия оставались важными источниками дохода жителей города Воронежа и Воронежского уезда. В конце XVII века Воронеж по уровню развития своей торговли превратился в важный экономический центр южной окраины Московского государства.

*Я.Г. Солодкин **

⁹⁹ Там же. Д. 56. Л. 2.

¹⁰⁰ Пятинная деньга 1634 года представляла собой чрезвычайный налог на торговые обороты или ремесленное производство. В Воронеже пятой деньгой облагались местные и отъезжие торги и промыслы. По сумме сбора можно определить место данного города в системе торговли всего государства.

[≡] *Яков Григорьевич Солодкин* — доктор исторических наук, профессор; заведующий кафедрой истории России Нижневартковского государственного гуманитарного университета. hist 2@ yandex.ru



Авраамий Палицын и его «История» (спорные вопросы биографии и творчества публициста Смутного времени)

Осенью 1604 г., незадолго до смерти царя Бориса, в России вспыхнула гражданская война, прозванная её очевидцами смутой, «межъусобной бранью», «смятением во всей Руской земле». Перипетии затянувшегося почти на десятилетие «пленения и всеконечного разорения» Московского царства глубоко взволновали современников, что нашло отражение без малого в четырёх десятках публицистических сочинениях, создававшихся с начала лихолетья до конца 1620-х гг. Пожалуй, самым крупным и талантливым из этих сочинений является «История вкратце» Авраамия Палицына ¹, сыгравшего немаловажную роль и в событиях последних месяцев «беды во всей России».

Первые биографы Палицына (вслед за М.М. Щербатовым и Н.М. Карамзиным) рисовали его героем освободительной борьбы, носителем моральных добродетелей и высоких гражданских идеалов. В таком качестве он упоминался даже в листовках 1812 г. ² и изображён на памятнике «Тысячелетие России». Позднее, в работах В.Н. Берха, Д.П. Голохвастова, С.М. Соловьёва, И.Е. Забелина, С.Ф. Платонова, П.Г. Васенко, Е. Булгаковой, Е.Ф. Тураевой-Церетели и других историков, сложилось иное представление о «старце Авраамии» — человеке сомнительных патриотических достоинств, «кривом» деятеле, любителе красивой позы, дела которого слишком часто расходились с его «мнениями». Неудовлетворённость двумя этими суждениями выразил еще

Н.В. Рождественский, когда писал о знаменитом, но пока ещё загадочном келаре ³.

Авраамий (в миру Аверкий) Палицын принадлежал к старинному дворянскому роду средней руки, который вёл свое происхождение из Литвы ⁴. Уже со второй половины XV в. Палицыны расселяются не только в Новгородской земле, где осели поначалу, но и в Замосковном крае. Родился будущий историк-мыслитель, как назвал Авраамия скупой на похвалы В.О. Ключевский ⁵, около 1550 г., вероятно, в середине осени (день святого Аверкия отмечался 22 октября). Отцом выдающегося публициста Московской Руси был Иван Фёдоров сын, брат которого являлся каширским сыном боярским ⁶. Самого Аверкия, как увидим, трижды верстали в столичном уезде, а один Палицын в 1631/32 г. заявил, что его родители «служат по Москве» ⁷. Возможно, автор «Истории» появился на свет не близ Ростова (в селе Протасьево), как, следуя родословному преданию, утверждают многие учёные ⁸, а в Подмосковье или неподалеку от Каширы.

Впервые Палицын упоминается среди «написанных в 200 чети» в московской десятне денежной раздачи за март 1578 г. Тогда Аверкий получил 4 рубля и стал поручителем «в службе» по Т.Н. Сумарокову. Во введении к десятне сказано, что наделенным поместьями размером в 200 четвертей оклад увеличен потому, что «живут на Москве без выезду и собою добры, и в посылки далные посылают их на всякие государевы дела»; ранее же эти служилые люди по верстанию окольного В.Ф. Воронцова и дьяка М. Коковинского имели 150 четвертей ⁹. В.Б. Павловым-Сильванским установлено, что это верстание состоялось в 1576/77 г. и связано с подготовкой Ливонского похода ¹⁰. Аверкий Иванов сын мог принимать участие в военных действиях в Прибалтике и за это получить прибавку к поместному окладу.

В 1582 г. Палицын — первый русский воевода в Коле, где выстроил двор и поставил весы для иноземных купцов (7 мая следующего года Колой ведал уже М.Ф. Судимантов). Есть основания полагать, что в начале 1584 г. Аверкий находился в Рязанском уезде ¹¹. 1 августа и 20 сентября того же года датированы счётные отписи сотников Ю. Савина и П. Фёдорова, где Палицын назван среди «государевых посланников», проезжавших в последние месяцы через лодомские земли близ только что основанного Архангельска ¹². («Государевы посланники» занимались сыском закладчиков, возвращали монастырям беглых и вывезенных крестьян ¹³.) Быть может, Палицын тогда принадлежал к «особому» двору царя Ивана ¹⁴.

В 1585/86 г. Аверкий проводил дозор Темниковского и Шацкого уездов, а под Москвой получил уже поместье второй статьи (250 четвертей) ¹⁵. Летом 1587 г. Палицын вместе с Ф.О. Яновым был послан во главе казачьего отряда «по крымским вестям» ¹⁶. Вскоре возвратившийся с «береговой» службы Аверкий и Я. Болтин составили наказ (память) для наделения землями дворян и детей боярских Арзамасского уезда ¹⁷.

В 1587/88 г. Палицын подвергся опале. Судя по тому, что роспись конфискованной «рухляди» отправили в приказ Казанского дворца¹⁸, Аверкий находился тогда в Поволжье, быть может, опять-таки в Арзамасском уезде. Причины опалы остаются неизвестными, но многие исследователи, начиная с С.М. Соловьёва, объясняют её участием Палицына в неудачном заговоре Шуйских против Бориса Годунова¹⁹, исходя при этом из хронологии событий и близости «келаря Аврамея» к царю Василию. Но «дело» знатнейших князей Суздальского дома закончилось к зиме 1586/87 г.²⁰, а будущего публициста немилость постигла как минимум через год. Среднепоместный дворянин, которого раз за разом мы застаём вдали от Москвы, едва ли мог принимать активное участие в борьбе вокруг престола. Любопытно, что будучи «в мире в государеве опале», Палицын не бил челом на своего двоюродного брата С. Катунина лишь из-за отсутствия закладной кабалы, взятой в казну. Поэтому вопрос о причинах опалы, как и делали некоторые историки (например, А.В. Горский, Н.Ф. Корольков), следует оставлять открытым.

Нередко считается, что до 1593/94 г., когда (согласно записи на списке Жития Сергия Радонежского, принадлежавшем Авраамии) вместе с другими соловецкими старцами Исидором и Илией его перевели в Троице-Сергиев монастырь, Палицын стал иноком, скорее всего в конце 1580-х гг., попав в немилость. Однако по наказу казанского воеводы И.М. Воротынского «с товарищи» от 23 июня 1596 г. Аверкий и подьячий Ф. Аристов переписывали дворы Новоникольской слободы на Осинском городище²¹. Зная о переводе в «Троицу» Исидора и Илии (в 1593/94 г. они находились там в числе соборных старцев²²), неизвестный соловецкий монах, очевидно, счёл, что одновременно в обитель святых Сергия и Никона попал и Авраамий. На самом деле Палицын сменил мирское имя на иноческое не ранее второй половины 1596 г.

Известно, что «в государеве опале» Аверкия сослали. Но, по всей видимости, его отправили не на Соловки, где принудительно постригли в монахи (как думали, в частности, А.В. Горский, А.В. Старчевский, В.С. Иконников), а «на житьё». Спустя несколько лет Палицын сделался иноком, что открывало перед бывшим опальным перспективу духовной карьеры вместо теперь уже сомнительной светской.

Из записи на псалтыри, которой владел Авраамий, мы узнаём о принятии им пострига в Соловецкой обители. С.Ф. Платонов в отличие от многих исследователей усомнился в достоверности «этой записи неизвестного времени и происхождения» и (подобно Е.А. Болховитинову) предположил, что обет иночества Палицын дал в Троице-Сергиевом монастыре, где просил «покоить» себя²³. Изложенная во вкладной престарелого келаря от 19 февраля 1611 г., такая просьба на случай смерти вполне понятна в условиях затянувшейся Смуты. К тому же на Соловках в первой четверти XVII в. было принято избирать «на чёрном соборе всею братьею», причём из местных постриженников²⁴, а Палицын одно время управлял хозяйством знаменитой беломорской обители.

В 1601 г. он являлся старцем подведомственного «Сергиеву дому» свияжского Богородицкого монастыря²⁵. Следующее упоминание о Палицыне, уже в качестве келаря, встречается в соловецкой приходо-расходной книге. Запись от 13 августа 1602 г., на взгляд В.И. Корецкого, свидетельствует о прямом участии «старца Аврамея» в тех спекуляциях хлебом, которые он столь красноречиво заклеил в своей «Истории»²⁶. Приходо-расходная книга «вологодские службы», на которую сослался известный исследователь, заставляет признать такое суждение чересчур категоричным: решение о продаже хлеба по цене, без малого вдвое превышавшей стоимость его покупки, возможно, было принято монастырским «собором» ещё до избрания Палицына келарем²⁷.

В 1603/04 г. «старец Аврамей» возил из Соловецкой обители в Москву, очевидно, для продажи, «красные ложки»²⁸. Его дальнейшая судьба до лета 1608 г. неизвестна. Обратим, однако, внимание на просительную «грамотку» ярославского дьяка И. Озерецкого к Авраамиию от 13 апреля 1609 г. Поведая о своих нуждах, протеже уже троцкого келаря не забыл упомянуть, что «вскормленницы ... государева (Палицына. – Я.С.) жалованья в Каргополе живы»²⁹. В Каргополе, где ещё в декабре 1608 г. Озерецкий был подьячим, находилось подворье Соловецкого монастыря³⁰. Не управлял ли Палицын до своего перевода в «Троицу» этим подворьем?

В течение без малого двенадцати лет — по меньшей мере с 12 августа 1608 до 28 июня 1620 г. — Авраамий являлся келарем «дома Сергия Чюдотворца»³¹. Монастырь, владения которого располагались в десятках уездах страны, состоял в непосредственном ведении царя, а келарь имел немалый вес при дворе, не говоря уже о самой обители, где управляющего её громадным хозяйством называли господином и даже государем (вспомним и про «грамотку» Озерецкого). Находясь в период осады «Троицы» войсками Лжедмитрия II в Москве (тоже окружённой «ворами»), Палицын добивался, и иной раз небезуспешно, оказания властями помощи «сидельцам»; в свою очередь, Авраамий субсидировал правительство Шуйского, а продажа по умеренной цене монастырского хлеба дважды несколько сбивала волну спекуляции в столице³². Некоторые исследователи, впрочем, допускают, что в это время келарь вёл двойную игру, в частности, отождествляют его с архимандритом Авраамием, сообщавшим литовскому гетману Я.П. Сапеге о положении в Москве и советовавшим «накрепка» оберегать дороги, которыми проходят туда станицы М.В. Скопина-Шуйского³³. Такое заключение, однако, малоубедительно³⁴.

Когда в Москве стало известно о бегстве тушинцев из-под «Троицы», Палицын поспешил вернуться в сильно пострадавший монастырь. Вскоре новый архимандрит Дионисий Зобниновский и Авраамий были вызваны с иконами в столицу на церковный праздник³⁵. Этот факт, да и свидетельство келаря о своём приезде к ополченцам со святой водой летом 1611 г. (216), заставляет подобно А.В. Горскому и С.И. Кедрову думать,

что Палицын был священником, а не простым монахом, как считал Д.П. Голохвастов.

На взгляд А.Д. Балясного, Авраамий очень скоро разочаровался в правительстве Шуйского и начал против него интриговать³⁶. Но толчок к интригам дало, вероятно, только «разграбление монастыря от царя Василия» ранней весной 1610 г. В рассказе келаря об оскудении троицкой казны есть довольно прозрачный намёк: «Образ же сея лютости и безчеловечия не неведом бысть во всем царствующем граде Москве» (99, 204). Возможно, в начале весны 1610 г. Авраамий подобно многим современникам склонен был видеть на престоле князя М.В. Скопина, будучи среди тех, кто почитал разгромившего тушинцев молодого военачальника «паче» самого венценосца (206). Не исключено, что келарь, обвинявший в неожиданной смерти царского племянника окружение Василия Шуйского³⁷, приложил руку к низложению этого «срамодейственаго» государя³⁸.

Если верить С. Жолкевскому, после свержения Шуйского «почти все духовенство» хотело видеть царем князя В.В. Голицына. Учтём и то, что в «Троице» находилась родовая усыпальница Голицыных³⁹. Поэтому допустимо считать, что сразу по «низведению» Шуйского «от царских полат» Авраамий стал приверженцем Василия Васильевича, а затем, как и полагал А.Д. Балясный, оказался среди «лисиц изменников» — сторонников возведения на московский престол Владислава.

В начале сентября 1610 г. Палицын был включён в состав «великого посольства», призванного согласовать в лагере Сигизмунда III под Смоленском условия воцарения польско-литовского королевича. В официальном летописце времени Михаила Федоровича представители «от духовного чина» названы «разумными» книжниками, умевшими «говорити с латыни о православной христианской вере»⁴⁰. Очевидно, Авраамий был в числе тех послов, которым надлежало регламентировать конфессиональную сторону избрания Владислава «на Московское государство». Добившись подтверждения под Смоленском привилегий Троице-Сергиева монастыря, Палицын вернулся туда (во второй половине декабря 1610 г.) «богомольцем» короля. Но уже вскоре, очевидно, не без влияния патриарха Гермогена, Дионисий и Авраамий примкнули к «земскому» движению. Келарь заботится об укреплении монастыря, куда в январе — феврале 1611 г. делает вклады⁴¹. Получив весть о «московском разорении» 19 марта того же года, троицкие власти, включая келаря, рассылают по городам грамоты с призывами к борьбе против интервентов и их русских пособников (214)⁴². (Такие воззвания монастырский «собор» посылал и в июле, октябре 1611 г.)

Когда ополчение собралось у стен «царствующего града», Авраамий приехал в «полки» и умолял ратников «постоять» за Московское государство, обещая, как писал В.Н. Татищев, «во всякой нужде деньгами и запасами возможною помочь учинить»⁴³. После убийства казаками предводителя земской рати П.П. Ляпунова троицкие власти поддержали

«таборы» Д.Т. Трубецкого и И.М. Заруцкого, видя в них общенародное ополчение. В свою очередь, монастырь использовал помощь казачьих «полков» как единственной реальной силы в Подмосковье, не упуская случая расширить свои земельные владения ⁴⁴.

После того, как «таборы» присягнули псковскому «Вору» (март 1612 г.), власти «Троицы» приняли сторону Д.Т. Трубецкого. Именно ему на помощь звали они вставших во главе нового, нижегородского ополчения К. Минина и Д.М. Пожарского (221) ⁴⁵. Когда те отклонили предложение соборных старцев, келарь 28 июня 1612 г. сам поехал в Ярославль и, как сообщает в «Истории» (наверняка допустив преувеличение), убедил князя Дмитрия Михайловича выступить к Москве. Очевидно, из Ярославля Палицын вернулся в «Троицу» ⁴⁶, а 18 августа оттуда с ополчением К. Минина и Д. Пожарского двинулся к столице, на выручку гарнизону которой спешили отряды гетмана К. Ходкевича. В «Истории» красочно рассказывается, как во время сражения с интервентами, когда станицы Трубецкого прекратили бой, келарь отправился в «таборы» и уговорил казаков поддержать «земские» полки (224–225). Согласно другой версии, «старец Аврамей» посулил тогда «воинству» троицкую казну ⁴⁷. Одни исследователи (к примеру, С.И. Кедров) считают, что келарь, вероятно, преувеличив собственную роль ⁴⁸, добился успеха благодаря своему красноречию, другие (начиная едва ли не с Д.Н. Бантыш-Каменского) ссылаются на обещание Палицыным казакам монастырских сокровищ. Скорее всего, однако, наряду с призывами пролить кровь за христианскую веру старец прибег и к посулам материального вознаграждения ⁴⁹. Об уговорах казаков Палицыным, в частности, может свидетельствовать псковская повесть «о бедах и скорбех», где известная по ряду источников роль Авраамия в сражении ополченцев с войсками Ходкевича приписана Минину, но, вопреки мнению некоторых исследователей ⁵⁰, едва ли вполне оправданно.

Раздоры между казаками и «нижегородской» ратью, с новой силой вспыхнувшие во время осады Москвы, побудили троицкие власти отправить в «таборы» казну «святого Сергия» (её тут же благоговейно возвратили назад), а Д.Т. Трубецкому и Д.М. Пожарскому направить послание «о соединении и любви» ⁵¹. После капитуляции оккупантов келарь вступил в Кремль в рядах его освободителей (228–229).

В качестве члена «избирательного» Земского собора 1613 г. Авраамий оставил подписи на нескольких грамотах, включая «Утверженную» ⁵². По справедливому замечанию П.Г. Васенко, Палицына нельзя считать видным деятелем собора ⁵³, положившего конец разрушительному «междоусобию». В «Истории» читаем, что келарь согласился выполнить просьбу «земских» выборных, пришедших на троицкое подворье в Москве — кремлёвский Богоявленский монастырь, передать «державствующим» их желание видеть царём Михаила Фёдоровича; когда Авраамий сообщил об этом «преславном начинании» боярам и воеводам, они, «советующе», сделали выбор в пользу юного Романова. Затем Палицына с другими

членами собора послали на Лобное место, и собравшийся там народ, не ожидая вопроса, «выкрикнул» в государи Михаила (232). Нельзя, следовательно, подобно ряду исследователей⁵⁴ считать Богоявленскую обитель штаб-квартирой избирательной агитации сторонников сына Филарета «Никитича», а знаменитого впоследствии публициста — деятельным вдохновителем возведения на трон «братанича» (племянника) «святоцаря» Фёдора. Видимо, просьбу группы «выборных» келарь передал «синклиту» 20 февраля 1613 г., а посылка Авраамия на Лобное место была делом «партии» Михаила Романова⁵⁵. (Его неопитом, по-видимому, Палицын стал лишь накануне, о его близости к «Никитичам» до 1613 г. говорить не приходится⁵⁶.)

Следом «старец Аврамей» участвовал в посольстве Земского собора в Кострому, чтобы «умолить» избранного государя занять трон (233–235). В июле 1613 г. келарь присутствовал на коронации Михаила Фёдоровича и подписался под соборной грамотой Строгановым. Вслед за С.И. Кедровым Авраамия можно считать участником и ряда других Земских соборов первых «послесмутных» лет.

Хороший монастырский хозяин⁵⁷, Палицын в то время энергично занимается упорядочением землевладения «Троицы», ошутимо задетого «разорением русским». Так, в 1614–1615 гг. была составлена копия книга, предисловие к которой, возможно, написал келарь⁵⁸.

Вскоре Дионисий и несколько троицких монахов занялись исправлением богослужебных книг. Однако на церковном соборе правщики были объявлены еретиками, после чего отправлены в заточение. В отсутствие архимандрита Палицын целый год возглавлял монастырь. На это время (ноябрь 1618 г.) приходится неудачная попытка войск королевича Владислава захватить «Сергиеву» обитель. В дни переговоров русских представителей и польских комиссаров в троицкой деревне Деулине келарь усердно молился о даровании мира (245–246). Разумеется, на этом основании нельзя объявлять Авраамия деулинским дипломатом, как поступил В.Л. Комарович⁵⁹.

Сохранилось «Утешительное послание» к томившемуся в неволе Дионисию, которое С.И. Кедров справедливо атрибутировал Палицыну. Труднее согласиться с выводом исследователя о том, что послание написано во время осады монастыря Владиславом. Скорее Палицын обратился к Дионисию после заключения Деулинского соглашения, видимо, не ранее весны 1619 г. Получивший для обители новые пожалования⁶⁰, царский «богомolec» мог «вмале отложить страх» общаться с «еретиком», которого просил написать в «Троицу» «главизны поучительные»⁶¹.

Примерно через год после возвращения Филарета из польского плена на родину и возведения старшего «Никитича» в патриарший сан Авраамий уезжает «на своё обещанье» или, как говорится в описании грамот Соловецкого монастыря, «присылается» в эту обитель. На этом основании многие исследователи полагали, что Палицын был сослан новым

«первосвятителем», не забывшим о поведении келаря в королевском стане у Смоленска ⁶². Но выражение «прислан» часто имело значение «послан», «отправлен» ⁶³. Далее, сразу после смерти Палицына, как он и просил во вкладной записи, было внесено в триицкий синодик ⁶⁴. Это подтверждает мнение тех историков (начиная с М.П. Погодина), которые не считают удаление Авраамия на Соловки ссылкой за отъезд из-под Смоленска приверженцем короля ⁶⁵.

В конце июня 1620 г. или в течение двух последующих месяцев Палицын оставил «Троицу» и вернулся в Соловецкую обитель, где и провёл остаток жизни — до смерти 13 сентября 1626 г. Очевидно, когда надежд на выздоровление Авраамия уже не осталось, игумен основанного Зосимой и Савватием монастыря послал в столицу запрос о месте погребения бывшего келаря. Старец, вероятно, скончался до получения ответа и был похоронен в почётной усыпальнице — у южной стены Спасо-Преображенского собора (где в 1872 г. и была найдена могила Палицына), а не на «братском кладбище», как предписывалось царской грамотой. Впрочем, Михаил Фёдорович сделал вклад по Авраамии ⁶⁶.

Палицын признавался сложным и крайне противоречивым политическим деятелем ⁶⁷. Есть основания думать, что келарь в конце царствования Шуйского был не прочь видеть на престоле М.В. Скопина, затем являлся приверженцем В.В. Голицына, королевича Владислава, даже Сигизмунда III. Подъём освободительного движения сделал Авраамия одним из пропагандистов Первого земского ополчения. Когда в «подмосковных полках» наметился раскол, чуткий к колебаниям политического барометра старец вместе с триицкой «братией» делает ставку на Д.Т. Трубецкого, затем поддерживает ополчение К. Минина и Д.М. Пожарского. С избранием на царство Михаила Фёдоровича Авраамий стал преданным слугой новой власти.

Е. Булгакова, В.И. Пичета, А.Д. Балясный, Н.В. Юстратова, В.И. Корецкий, И.О. Тюменцев считали Палицына беспринципным, а И.Е. Забелин даже назвал его «кривым» деятелем времени Смуты. Едва ли такая оценка справедлива, тем более что позицию келаря зачастую трудно отделить от той, которой держалась в годы «всемирного мятежа» «Сергиева» обитель. Авраамий последовательно выступал против самозванцев и ратовал за возвращение к порядкам, существовавшим до наступления «междоусобия земнаго». Бесспорны заслуги Палицына в борьбе с интервентами и казачьим «воровством», избрании на трон Михаила Романова. Поэтому отнесение Авраамия к кругу «прямых» деятелей (согласно классификации Н.И. Костомарова) выглядит предпочтительнее.

Жизненный опыт Палицына отразился во многих главах «Истории», характерной чертой которой (да и сочинений многих его современников) признаётся автобиографизм.

«Книга» «старца Аврамея», сохранившаяся более чем в 200 списках ⁶⁸, часто принималась за сборник отдельных и разновременных сочинений. Так, С.Ф. Платонов

делил «Историю» на пять самостоятельных частей, которые справедливо именовал «Сказаниями» («Сказание, како грех ради наших», т. е. шесть начальных глав, «Сказание об осаде» Троице-Сергиева монастыря тушинцами, «Сказания» о разорении и освобождении Москвы, о воцарении Михаила Фёдоровича, о вторжении королевича Владислава), промежуточные 53–64-е и заключительную (в большинстве списков 77-ю или 79-ю) главы⁶⁹. «Ядром» произведения является описание троицкой осады 1608–1610 гг. Ещё П.М. Строев считал это описание первой по времени частью «Истории»⁷⁰. Действительно, в отличие от других образующих её «Сказаний» повествование об осаде начинается «Предисловием» и в некоторых списках открывает «книгу». В двух рукописях представлены 7–56-я главы, в одной они следуют за остальным текстом, т. е. 1–6, 57–77-й главами⁷¹. 7–56-я главы отсутствуют в двух списках и оглавлении «Истории» в одной рукописи⁷². Поэтому не стоит завершать «Сказание об осаде» «Словом благодарственным» (52-я глава), как поступали Д.П. Голохвастов, С.Ф. Платонов, В.Л. Комарович и О.А. Державина. С повествованием об «обдержании» тушинцами «Сергиева дома» 53–56-я главы сливаются и тематически. Объясняя мотивы, побудившие его описать многомесячную осаду монастыря, келарь заметил, что наблюдал в Москве «от стен текущий хлеб» и приезд невидимых учеников Сергия Радонежского. Говорится же об этом в 54-й и 55-й главах (127, 200–202). Следовательно, уже авторский замысел предполагал описание случившихся в Москве чудес вместе с повествованием об осаде.

Первые исследователи палицынской «книги» думали, что «Сказание», явившееся ее центральной частью, написано в 1619/20 г., когда автор завершил своё произведение (249), или через несколько лет после отступления отрядов «Вора» от стен Троицкой обители. П.Г. Любомиров и П.Г. Васенко приурочивали это «Сказание» к концу царствования Шуйского, ибо там келарь почтительно отзывается о царе Василии, тогда как в «Сказании, киих ради грех» (первой редакции начальных глав) резко осуждает его⁷³.

Если первые шесть глав «Истории» уцелели в двух редакциях, причём ранняя из них сохранилась в Академическом и Забелинском вариантах⁷⁴, то особые разновидности других частей «летописца» Авраамия неизвестны. Впрочем, И.О. Тюменцев в составе «Сказания об осаде Троице-Сергиева монастыря» (7–56-я главы) посчитал возможным обнаружить первичный текст этого произведения. В Румянцевском списке (далее — Р) «книги осадного сиденья», который исследователь принял за оригинал памятника, самой богатой заставкой открывается 9-я глава — «Сказание о пришествии под Троицкой Сергиевъ монастырь полских и литовских людей и руских изменников, гетмана Петра Сапеги да пана Александра Лисовского и иных многих панов». (В оглавлении она названа несколько иначе: «О приходе под Троицкой Сергиев монастырь гетмана Петра Сапеги и пана Александра Лисовского и иных многих».) Поэтому И.О. Тюменцев предлагает в основной части «Сказания об осаде», начиная с 9-й главы и вплоть до 52-й — «Слова благодарственного» (накануне читаем «о побеге» тушинцев от стен обители «Сергия Чюдотворца»), видеть «Сказание о пришествии» — раннюю редакцию наиболее обширного из нескольких сочинений, включённых келарем в «Историю». Переработка же названного «Сказания» «в духе» широко распространенной «Повести о взятии Царьграда турками» (далее — ПВ) привела к появлению «Сказания об осаде»⁷⁵. В чём состояла эта переработка, учёный, однако, не поясняет, и выходит, что разница между двумя редакциями «Сказания об осаде» заключается только в наличии 7–8, 53–56-й глав в позднейшей из них.

Р, хотя и является древнейшим, нельзя считать возникшим под руководством Палицына в троицкой книгописной мастерской, есть основания лишь возводить данную рукопись к оригиналу⁷⁶. Так, в Р есть немало явно ошибочных чтений: «хвалы» вместо «холопы», «морские вместо монастырские», «на уроду» вместо «у народу», «архимата» вместо «архимандрита», «праведнаго» вместо «Преподобнаго», «облажён»

вместо «обнажён», «бранех» вместо «бронех», «поселян» вместо «поляков», «пагубаше» вместо «и пагуба бываше», «кереве» вместо «Келареве (пруде — Я. С.)», «призывёт» вместо «призовёт», «окаян сый» вместо «окаянный», «до сия» вместо «до смерти», «приговори» вместо «приговорили», «раму» вместо «рамо», «убивающего» вместо «убивающему», «Исав» вместо «Исак»; «Степан Колещуков» вместо «Степанко Лещуков»; кроме того, однажды Прокопий Петрович (так о нём сказано дважды) Ляпунов именуется Ивановичем, а в названии 65-й главы вместо патриарха Гермогена указан Иов (99. Примеч. 55; 110, 128. Примеч. 88; 133. Примеч. 35; 134. Примеч. 43, 50; 136. Примеч. 76; 139. Примеч. 102; 158. Примеч. 61; 162. Примеч. 82; 165. Примеч. 98; 191. Примеч. 43–44; 193. Примеч. 60; 194. Примеч. 72; 195. Примеч. 74; 197. Примеч. 100, 3; 211. Примеч. 3. 6; 215. Примеч. 17, 38, 65, и др.). В отличие от ряда других ранних списков в тексте Р оставлены без наименований (они указаны лишь в оглавлении) 1, 67, 73-я главы (95, 100, 101, 218, 237). В Р нет и последней, бесспорно, авторской, главы «книжицы» Палицына (247, примеч. 1; 249). В этом списке сравнительно с многими другими пропущено немало слов и даже фраз: «володимерец», «на Красной горе», «друг», «вси», «воеводы», «людми», «пролитие», «и нощию посылати его досматривати», «о мне грешнем и недостойнем, аки о некоем изверге». В Р в 10-й главе не названы и фамилии осадных воевод (133, примеч. 33, 34; 152, примеч. 16; 154, примеч. 27; 166, примеч. 6; 168, примеч. 28; 173, примеч. 70, 73; 183, примеч. 52; 197, примеч. 93 ⁷⁷).

В 8-й главе сказано, что А. Лисовский «начальный посад Клемянтеево и во округ ту жилища человеческого в воздух дымом разлия», а в 9-й читаем: «И бывшу ему ⁷⁸ на Клемянтеевском поле, осадные же люди, из града вышедшее, конные и пешие, и с ними бой велик сотвориша» (130–131), т. е. без предыдущего указания на подмонастырское село Клементьево сообщение про это поле непонятно. (О Клементиевском поле и пруде, клементиевских полях, клементьевских крестьянах автор «Сказания об осаде» упоминает и в дальнейшем, см.: 132, 153, 157–159, 176, 178, 193). То, что в Р перед 9-й главой помещена роскошная заставка, вполне объяснимо: с этой главы начинается собственно повествование про «обдержание» монастыря тушинцами. Кстати, в Р перед текстом 1-й и 7-й глав оставлены чистыми один и два листа соответственно (100, примеч.; 126, примеч.), что в дальнейшем уже не встречается.

По мнению И.О. Тюменцева, если в «Сказании о пришествии» налицо заимствования из «Казанской истории» (далее — КИ) и «Повести о приходе Стефана Батория на град Псков» (далее — ПП), то в «Сказании об осаде» чувствуется и влияние ПВ. Но оно вполне ощутимо и в той части произведения, которую исследователь принимает за «ядро» «писания» о длительной обороне монастыря ⁷⁹. В оценке А.Д. Балясного предисловие к «Сказанию об осаде» (из 7-й главы) — такой же элемент житийной традиции, как «Слово благодарственное» и многочисленные свидетельства келаря о чудесах «свечилников великих российских» Сергия и Никона ⁸⁰. Две главы этого «Сказания», по мысли И.О. Тюменцева, со временем предпосланные остальным, обнаруживают сходство и с КИ, и с ПП. Так, в «красной и новой повести» о «бранех» московских государей с казанскими «царями» читаем «не позазрите грубости моей», «писанием изъявити разумно», а у Палицына — «не позазрите ми о сем ... грубостию же разума моего побеждаем», «писанием известити», «изъясних писанием»; в повести об обороне Пскова в 158–1582 гг. сказано «со студом многим и великим срамом», в «троецкой истории» — «со многим срамом» ⁸¹.

Как отмечает И.О. Тюменцев, Авраамий, по его словам, стал трудиться над сочинением о защите «обители Преподобного» от «сынов беззаконных» до низложения Шуйского; его работа прервалась в 1611–1612 гг., а в течение пяти последующих келарь переделал «Сказание о пришествии» ⁸². Но Палицын вовсе не утверждал, что взялся за перо, дабы поведать про «обстояние» монастыря отрядами «Вора», ещё в царствование Василия Ивановича. По «отшествии» врагов от стен «Троицы» и бегства

Лжедмитрия II из-под Москвы, как рассказывает келарь, он, вернувшись в «дом Чюдотворца», «испытах вся подробну со многим опасением пред многими свидетели» о начале осады, «и о выласках, и о приступных боех, паче же ... о пособлении («Преподобных отец» — Я. С.) на враги, однако «написать» «сия ... вся по ряду, елико возмогах» (127), автор, не исключено, решил после «низведения» Шуйского с престола. Если верить Палицыну, осаждённые роптали: «Что ложно упование наше о царе Василии?». Скопин-Шуйский же, оказывается, «моление от обители (о «приходе» туда — Я. С.) презре» (183, 193)⁸³. В той части «Истории», которую И.О. Тюменцев определил как «Сказание о пришествии», царь Василий упрекается в равнодушии к судьбе «дома» «Богоносных светил» Сергия и Никона, в непонимании того, что сдача монастыря тушинцам приведёт к «конечной тесноте» Москвы (170). Согласно «Сказанию», занимающему в «книге» Палицына центральное место, разрушенные во время осады водопроводные трубы не восстановлены «даже доселе» (169). Это замечание наводит на мысль, что повествование про «обстояние» «Троицы» войсками Лжедмитрия II создано далеко не сразу после снятия осады. В 54-й и 56-й главах передаётся реплика осажденных москвичей, что «глад и мечь царева ради несчастья», а Шуйский обвиняется в расхищении троницкой казны (198, 203–205). В «Слове благодарственном» утверждается, будто «от меча еретическа» спаслась лишь «Сергиева» обитель (195). Поэтому можно думать, что «ядро» быстро полюбившейся читателям «Истории вкратце» сложилось не ранее оккупации Москвы «литвой», скорее всего самого конца 1610 г. В «Сказание об осаде» (после «исправления») было включено «писание», переданное автору дьяконом ризничим Маркелом (152). Эту должность он занял в 1617 г.⁸⁴ В «Сказании», посвящённом обороне монастыря в период противостояния Москвы и Тушина, представлен изменником И.Т. Грамотин, которому в 1617/18 г. удалось реабилитироваться и даже стать думным дьяком⁸⁵. Там нет и намёка на осаду «дома Живоначальные Троица» королевичем Владиславом (ноябрь 1618 г.). Очевидно, «Сказание» написано до этого времени. Как заявляет автор в 8-й главе, Господь помогает тем, кто, увязнув в сетях самовластия, возводит к нему «умни очи». С этими словами перекликается сообщение келаря, что по освобождении Москвы от захватчиков казаки «в самовластии блудяху». Выходом стало упование на Бога, который подал мысль об избрании царем Михаила Фёдоровича (128, 231). Вероятно, Палицын приступил к созданию «Сказания об осаде» не ранее марта 1613 г.⁸⁶

Взгляд на «Сказание о разорении и освобождении Москвы» как результат переработки более раннего текста И.О. Тюменцев даже не попытался аргументировать. На первом листе этого «Сказания» в Р нет заставки, следовательно, оно не было отдано Палицыным в троницкий скрипторий для переписки, — заключает историк⁸⁷. Но как же тогда данная часть «книги» попала в Р?

«Сказание о разорении и освобождении» «царствующего града» датируется И.О. Тюменцевым кануном Земского собора 1613 г.⁸⁸ Думается, это «Сказание», по крайней мере в окончательном виде, сложилось позднее. Так, его автор назвал воеводой поляков и русских изменников боярина И.С. Куракина (213)⁸⁹, отправленного летом 1615 г. на воеводство в Тобольск (где провёл свыше 4 лет)⁹⁰, что единодушно признаётся почётной ссылкой. По убеждению Авраамия, в отличие от многих городов и татарских ханств «царствующий град» смог «въстать», Бог, наказав нас, «возлюби и помилова». Д.М. Пожарский же осуждается келарем за то, что медлил с выступлением из Ярославля к Москве (212, 220–222).

С, по-видимому, написано не в первые недели 1613 г., когда заседал избирательный Земский собор, а в конце 1610-х гг.⁹¹

«Сказание о воцарении Михаила Фёдоровича», начало которого выделено в Р заставкой (это опять-таки даёт основание И.О. Тюменцеву думать, что перед нами — вторичная редакция произведения), скорее всего появилось не сразу после возведения

на трон сына Филарета⁹². Ведь Авраамий молит Бога о «безмятежии» «в прочее время» «державства» племянника «освятованного» Фёдора Ивановича, резко обличает казаков, даже находит, что «ни един бо от неверных сотвори толика зла, еже они творяху православным христианом, различне мучаше», хотя и пишет об участии казачества в «государевом обирании», предвещавшем окончание многолетнего «смятения во всей Руской земле» (231, 232, 239).

В глазах И.О. Тюменцева «Сказание» об избрании Михаила Романова на царство дополняет «Утверженную грамоту» 1613 г. подобно тому, как вдобавок к аналогичной грамоте 1598 г. появились «Сказание» о занятии трона Борисом Годуновым и «Повесть, како отомсти»⁹³. Такая оценка — несомненный домысел. «Повесть, како отомсти», возникшая сразу после вступления на трон Шуйского, посвящена разоблачению «срабного» Годунова и первого самозванца, а встречающееся в «разрядах» сочинение о смерти «преблаженного» Фёдора Ивановича и воцарении его шурина, хотя по языку и стилю близко к избирательной грамоте Бориса⁹⁴, никак не может считаться её дополнением⁹⁵.

В «Сказании о нашествии Владислава» Р заметно отличается от других списков⁹⁶. Со временем, очевидно, заключительная часть «Истории» подверглась стилистической правке. Следует говорить, однако, о вариантах, а не редакциях «Сказания», которым Авраамий завершил «книгу» «в память сущим предъидущим родом».

С точки зрения И.О. Тюменцева, возвращение на родину Филарета (которого Палицын якобы предал в королевском стане под Смоленском) угрожало келарю потерей былого влияния при дворе, и тогда старец решил объединить несколько уже написанных «Сказаний»⁹⁷. Неясно, каким образом появление «Истории», отдельные части которой нетрудно различить, могло отвратить от автора гнев старшего «Никитича», в июне 1619 г. сделавшегося патриархом Московским и всея Руси. Больше оснований считать, что Палицын торопился окончить своё сочинение ко времени приезда Филарета в столицу, дабы оправдаться в его глазах⁹⁸.

Не приводя каких-либо доводов, И.О. Тюменцев утверждает, что келарю были известны «Новая повесть о преславном Росийском царстве» (далее — НП) и «Плач о пленении и о конечном разорении Московского государства»⁹⁹. Но хотя единственный список НП встречается в сборнике, связанном по происхождению с Троице-Сергиевым монастырем¹⁰⁰, полагать, что «старец Аврамей» держал в руках это «воззвание», безоговорочно едва ли стоит. Рукопись, содержащая НП, датируется временем, когда Палицына уже не было в «Сергиевом доме». В отличие от келаря автор повести, нередко принимавшейся за прокламацию или памфлет, восторгается патриархом Гермогеном, жителями осаждённого польско-литовской армией Смоленска¹⁰¹, митрополитом Филаретом и боярином В.В. Голицыным, стоявшими во главе посольства к Сигизмунду III, сетует на «изведение» в «великой России» царского «корня», обличает как изменников бояр (которых выразительно называет «землесьедцами») и «священствующих», прельстившихся посулами короля. Говоря о поклонившихся ему и разъехавшихся из-под «крепкостоятельного града», автор НП, кстати, намекает и на самого Авраамия¹⁰².

Между «Историей» и «Плачем», изредка присоединяемым к ней в качестве заключительной главы, порой обнаруживаются черты сходства. Оба публициста считают, что Смуте, начавшейся с вторжения первого самозванца, предшествовал великий голод, скорбят по поводу разорения оккупантами Москвы, красота и богатство которой вызывают у них восхищение. Но это свойственно и многим другим сочинениям времени «межъусобной брани» и первых лет после неё¹⁰³. К тому же нельзя «устанавливать взаимосвязь памятников только на основании одного сопоставления идей ... без текстологического сопоставления»¹⁰⁴.

Итак, попытку И.О. Тюменцева наметить последовательность создания отдельных частей «Истории вкратце» и определить некоторые её повествовательные источники нельзя признать удачной.

Литература

¹ *Балясный А.Д.* Этюды по изучению русских повестей XVI – XVII вв. I. Литературная традиция в «Сказании» Авраамия Палицына // Тр. Одесского гос. ун-та. 1940. Т. 1: Сб. филол. факультета. С. 57.

² Листовки Отечественной войны 1812 года: Сб. док. М., 1962. С. 89.

³ *Рождественский Н.В.* О памятнике в Москве патриарху Гермогену и архимандриту Дионисию // Чтения в Обществе истории и древностей российских при Моск. ун-те (далее — ЧОИДР). 1913. Кн. 1. Смесь. С. 75.

⁴ См.: *Кедров С.* Авраамий Палицын. М., 1880. С. 7–8; РГАДА. Ф. 286. № 241. Л. 470; РНБ. Ф. 195. 1918/109. Л. 33, 38 об., и др.

⁵ *Ключевский В.О.* Соч.: В 9 т. М., 1989. Т. 7. С. 391–392.

⁶ Тысячная книга 1550 г. и Дворовая тетрадь 50-х годов XVI в.: Подгот. к печ. А.А. Зимин. М.; Л., 1950. С. 163; Мордовина С.П., Станиславский А.Л. Родословная роспись дворян Палицыных // Археографический ежегодник (далее — АЕ) за 1989 год. М., 1990. С. 279; РГБ. Ф. 228. № 183. Л. 123 – 123 об.

⁷ *Сторожев В.* Материалы для истории русского дворянства. М., 1908. Вып. 2. С. 27.

⁸ *Скрынников Р.Г.* Борис Годунов. М., 1978. С. 44; *Он же.* Россия накануне «смутного времени». М., 1981. С. 59; *Андреев И.Л.* Введение // Стояти заодно. М., 1983. С. 293; Воинские повести Древней Руси. Л., 1985. С. 491; *Ушаков И.* Авраамий Палицын и его сказания // Север. 1991. № 2. С. 130; *Богданов А.П.* Авраамий Палицын // Большая Российская Энциклопедия. М., 2005. Т. 1. С. 88; *Антонов Д.И.* Смута в культуре средневековой Руси: Эволюция древнерусских мифологем в книжности начала XVII века. М., 2009. С. 26.

⁹ *Сташевский Е.* Десятни Московского уезда 7086 и 7094 гг. // ЧОИДР. 1911. Кн. 1. С. 6, 15, 18, 21.

¹⁰ *Павлов-Сильванский В.Б.* К истории источниковедческого изучения писцовых книг Московского уезда XVI в. // АЕ за 1975 год. М., 1976. С. 50–52, и др.

¹¹ Русская Историческая Библиотека (далее — РИБ). СПб., 1897. Т. 16. Стлб. 207–210. Ср.: Стлб. 283–284; *Тищенко А.В.* Его работы: Статьи о нём. Пг., 1916. С. 12–13. Светская карьера Палицына началась, однако, не с кольского воеводства (*Дробленкова Н.Ф.* Авраамий Палицын // Литература Древней Руси: Библиографический словарь / Под ред. О.В. Творогова. М., 1996. С. 9), а раньше.

¹² РИБ. СПб., 1908. Т. 25. Стлб. 100–102.

¹³ *Аракчеев В.А.* Государевы посланники и их деятельность в 60–80-х гг. XVI в. // Сословия, институты и государственная власть в России в Средние века и раннее Новое время: Сб. ст. памяти академика Л.В. Черепнина. М., 2010. С. 730–739. Исследователь, задавшийся «целью систематически рассмотреть все упоминания посланников в актах 1560–1580-х гг.», о Палицыне не говорит, хотя ссылается на «лодомские акты» (Там же. С. 730, 732).

¹⁴ *Солодкин Я.Г.* О спорных вопросах биографии Авраамия Палицына // Проблемы истории России и зарубежных стран. Нижневартовск, 2003. Вып. 2. С. 4.

¹⁵ Документы бывшего темниковского Пурдышевского монастыря // Изв. Тамбов. Уч. архив. комиссии. Тамбов, 1890. Вып. 28. С. 113, 114, 119; *Сташевский Е.* Десятни ... С. 29; *Корецкий В.И.* Закрепощение крестьян и классовая борьба в России во второй половине XVI в. М., 1970. С. 309.

- ¹⁶ Полное собрание русских летописей (далее — ПСРЛ). М., 1978. Т. 34. С. 235. Ср.: РИБ. СПб., 1875. Т. 2. Стлб. 66, 72; Разрядная книга 1475–1598 гг. М., 1966. С. 445.
- ¹⁷ См.: Арзамасские поместные акты (1578–1618 гг.) / Собр. и редак. С.Б. Веселовский. М., 1915. С. 39, 40, 617.
- ¹⁸ Дополнения к актам историческим, собранные и изданные имп. Археографической комиссией (далее — ДАИ). СПб., 1846. Т. 2. С. 270, 271, 274.
- ¹⁹ Это мнение бытует до настоящего времени. См.: *Коротченко М.А.* Повести о Смутном времени // Литература Московской и домосковской Руси: Аналит. пос. М., 2008. С. 164 – 165; Лисейцев Д. В. Приказный аппарат Московского государства в царствование Лжедмитрия I // Самозванцы и самозванчество в Московии: Мат-лы междунаrod. науч. семинара. Будапешт, 2010. С. 145. М. А. Коротченко отчего-то полагает, что опала постигла Аверкия Иванова сына в царствование Бориса Годунова.
- ²⁰ *Скрынников Р.Г.* Борис Годунов и царевич Дмитрий // Исследования по социально-политической истории России. Л., 1971. С. 186, 189 (Тр. Ленингр. отдел. Ин-та истории АН СССР. Вып. 12), и др.
- ²¹ Пермская летопись с 1263–1881 г.: Первый период: Составил В. Шишонко. Пермь, 1881. С. 118–119; Там же: Второй период. Пермь, 1882. С. 470; *Дмитриев А.А.* Пермская старина: Сб. ист. статей и материалов преимущественно о Пермском крае. Пермь, 1900. Вып. 8. Отд. I. С. 59–61; Отд. II. С. 135. В. А. Оборин, поменявший имена Палицына и Аристова местами, упоминал о переписи ими округов Новоникольской слободы (*Оборин В.А.* Заселение и освоение Урала в конце XI – начале XVII века. Иркутск, 1990. С. 104, 116).
- ²² РГБ. Ф. 303. № 539. Л. 77–77 об.
- ²³ *Платонов С.Ф.* Очерки по истории Смуты в Московском государстве XVI–XVII вв. (Опыт изучения общественного строя и сословных отношений в Смутное время). Переизд. М., 1937. С. 329. Утверждение, что до пострижения в монахи Палицын являлся беспоместным дворянином (Ушаков И. Авраамий Палицын ... С. 132), безосновательно.
- ²⁴ *Досифей /Немчинов/.* Географическое, историческое и статистическое описание Соловецкого монастыря. М., 1836. Ч. 3. С. 120–121; Архив СПб. Ин-та истории РАН (далее – АСПИИ). К. 2. № 149. Л. 68.
- ²⁵ ДАИ. Т. 2. С. 270–274. Утверждение о возвращении Палицына из ссылки в 1600 г. (Хроники Смутного времени. М., 1998. С. 471) чем-либо аргументировать затруднительно.
- ²⁶ *Корецкий В.И.* Голод 1601–1603 гг. в России и церковь // Вопросы истории религии и атеизма. М., 1959. Т. 7. С. 235 – 236; Церковь в истории России (IX в. – 1917 г.): Критические очерки. М., 1967. С. 127. Этот вывод повторен А.С. Мельниковой и В.И. Ульяновским (*Мельникова А.С.* Русские монеты от Ивана Грозного до Петра Первого: История русской денежной системы с 1533 по 1682 год. М., 1989. С. 77. Примеч.; *Ульяновский В.И.* Земледельческое производство и положение крестьянства Европейского Севера в период голода начала XVII века // Земледельческое производство и сельскохозяйственный опыт на Европейском Севере (Дооктябрьский период). Вологда, 1985. С. 91).
- ²⁷ *Солодкин Я.Г.* Авраамий Палицын в Соловецком монастыре // Дискуссионные и малоизученные проблемы отечественной истории. Нижневартовск, 2005. С. 46.
- ²⁸ РГАДА. Ф. 1201. Оп. 1. Ед. хр. 9. Л. 64 об. – 65. Монастырь закупал их «на Вологде» (*Бахрушин С.В.* Научные труды. М., 1952. Т. 1. С. 97).
- ²⁹ Сборник князя Хилкова (далее — СХ). Пб., 1879. С. 102.
- ³⁰ *Досифей /Немчинов/.* Географическое, историческое и статистическое описание ... Ч. 3. С. 92 – 94, 101 – 102, 114; Белокуров С. А. Материалы по русской истории. М., 1888. С. 51, 63, и др.

³¹ *Кириченко Л.А.* Актовый материал Троице-Сергиева монастыря 1584–1641 гг. как источник по истории землевладения и хозяйства. М., 2006. С. 141, 142, 232, и др. Последний раз как келарь Авраамий упоминается в благословенной грамоте патриарха Филарета о строительстве храма Успения Богородицы в селе Соболеве Юрьевецкого уезда. См.: Черкасова М. С. Землевладение Троице-Сергиева монастыря в Юрьевецком уезде в конце XVI – первой половине XVIII в. // Мининские чтения (далее — МЧ): Мат-лы науч. конф. Нижний Новгород, 2005. С. 302–303.

³² Сказание Авраамия Палицына: Подгот. текста О.А. Державиной и Е.В. Колосовой / Под ред. Л.В. Черепнина. М.; Л., 1955. С. 199–200, 203. Далее ссылки на «Историю» по этому изданию приводятся в тексте статьи.

³³ СХ. С. 49 – 50. Это предположение, впервые высказанное С.Ф. Платоновым, недавно повторил В.Н. Козляков (*Платонов С.Ф.* Очерки ... С. 328 – 329; *Козляков В.* Смута в России: XVII век. М., 2007. С. 302. Ср.: М. /Морозов/ Б.Н. Авраамий (Палицын Аверкий Иванович) // Православная энциклопедия / Под общ. ред. Патриарха Московского и всея Руси Алексия II. Б. м., б. г. Т. 1. С. 170).

³⁴ *Солодкин Я.Г.* К изучению рукописной традиции «Истории» Авраамия Палицына и его эпистолярного наследия // Проблемы истории России и западноевропейских стран. Нижневартовск, 1997. С. 47–50.

³⁵ Акты, относящиеся до юридического быта древней России. СПб., 1864. Т. 2. Стлб. 677–678.

³⁶ *Балясный А.Д.* Этюды ... С. 80.

³⁷ См.: *Иконников В.С.* Князь Михаил Васильевич Скопин-Шуйский // Древняя и новая Россия. 1875. Т. 2. № 7. С. 220–221; *Он же.* Опыт русской историографии. Киев, 1908. Т. 2. Кн. 2. С. 1836.

³⁸ *Корецкий В.И.* История русского летописания второй половины XVI – начала XVII в. М., 1986. С. 157. Приведенный отзыв о царе Василии оставил дьяк Иван Тимофеев (Временник Ивана Тимофеева. М.; Л., 1951. С. 121. Ср.: С. 101, 102).

³⁹ См.: Историческое описание Свято-Троицкие Сергиевы лавры. М., 1890. Ч. 2. С. 96–97; РГБ. Ф. 304. № 41. Л. 28, 28 об., 29 об., 30 об., и др.

⁴⁰ ПСРЛ. М., 1965. Т. 14. С. 101–102.

⁴¹ См.: Надписи Троицкой Сергиевой Лавры. М., 1881. С. 72; *Кедров С.* Авраамий Палицын. С. 193–194; Вкладная книга Троице-Сергиева монастыря. М., 1987. С. 116, 183, 184, и др. Среди вкладов Палицына в «Троицу» — как минимум 9 печатных книг и 6 рукописей, включая «Историю».

⁴² Книга о чудесах преподобного Сергия: Творение Симона Азарьина: Сообщил С.Ф. Платонов. СПб., 1888. С. 32; Житие преподобного отца нашего Дионисия, архимандрита Сергиевой Лавры. Свято-Троицкая Сергиева Лавра, 1908. С. 11, 28; Акты времени междоусобия (1610 г. 17 июля – 1613 г.) / Под ред. С.К. Богоявленского и И.С. Рябинина. М., 1915. С. 48, 49.

⁴³ *Татищев В.Н.* История Российская. М.; Л., 1966. Т. 6. С. 351. Оригинально и татищевское известие о том, что келарь прибыл в подмосковные «таборы» по поручению архимандрита, когда там узнали о падении Смоленска.

⁴⁴ СХ. С. 122–123; РГБ. Ф. 303. № 571. Л. 102–102 об., 313–314.

⁴⁵ Акты, собранные в библиотеках и архивах Российской империи Археографическою экспедициею Академии наук. СПб., 1836. Т. 2. С. 251–253.

⁴⁶ Памятники хозяйственной истории Троице-Сергиевой лавры. М., 1926. Т. 2. С. 136 (машинопись); Памятники социально-экономической истории Московского государства XIV – XVII вв. М., 1929. Т. 1. С. 273.

⁴⁷ ПСРЛ. Т. 14. С. 125; Книга о чудесах ... С. 38. См. также: *Татищев В.Н.* История Российская. Т. 6. С. 362. Это позволило В.Г. Вовиной-Лебедевой заявить, что Авраамий «подкупал казаков под Москвой», дабы «те помогли Д.М. Пожарскому» (*Вовина-Лебедева В.Г.* Новый летописец: история текста. СПб., 2004. С. 355).

⁴⁸ Эскин Ю.М. Дмитрий Пожарский // Вопросы истории (далее — ВИ). 1976. № 8. С. 115; Козляков В. Смута в России ... С. 404. Вопреки утверждению Ю.М. Эскина, Авраамий не пишет, будто он в «Хоткеев бой» «спас положение, пообещав казакам награду из монастырской казны».

⁴⁹ Забелин И. Минин и Пожарский: Прямые и кривые в Смутное Время. 4-е изд. с доп. М., 1901. С. 102, 243; Бахрушин С.В. Минин и Пожарский. Ташкент, 1942. С. 48.

⁵⁰ Соловьёв С.М. История России с древнейших времен. М., 1961. Кн. 5 (т. 9 – 10). С. 347–348; Державина О.А. «Сказание» Авраамия Палицына и его автор // Сказание ... С. 26. Про обращение Минина к казакам с просьбой о помощи читаем и в «Повести о победах Московского государства», что, однако, вопреки представлению ее первооткрывателя, едва ли «ставит под большие сомнения слова Авраамия Палицына» (Енин Г.П. Неизвестная повесть о Смутном времени // Памятники культуры: Новые открытия: Письменность: Искусство: Археология: Ежегодник: 1977. М., 1977. С. 20; Повесть о победах Московского государства / Изд. подг. Г.П. Енин. Л., 1982. С. 34, 150. Комм. 78, и др.). Келарь, не исключено, отправился в «таборы» Трубецкого одновременно с Мининым либо вслед за ним.

⁵¹ Это послание нужно считать плодом совместного творчества Дионисия и Палицына (Кедров С. Авраамий Палицын. С. 149–150). Подробнее см.: Солодкин Я.Г. Победа земских ополченцев над Я.К. Ходкевичем в августе 1612 г. МЧ: Тр. участников международ. науч. конф. Нижний Новгород, 2010. С. 95–101.

⁵² Русский исторический альбом на 1837-й год, изданный М. Погодиным. М., 1837. № 107; Утверженная грамота об избрании на Московское государство Михаила Федоровича Романова / С предисл. С.А. Белокурова. М., 1906. С. 76, вклейка; Лихачев Н.П. Земская печать Московского Государства в Смутное время. М., 1914, вклейка Б; АСПИИ. К. 238. Оп. 1. № 292. Л. 89. Сохранилось и ещё несколько автографов келаря (Черкасова М.С. Вытные и оброчные книги Троице-Сергиева монастыря конца XVI – XVII в. // Проблемы археографии и источниковедения отечественной истории. Вологда, 1999. С. 28, 41; РГАДА. Ф. 1201. Оп. 1. Ед. хр. 8. Л. 1–8, 27–35; РГБ. Ф. 303. № 571. Л. 292–307; № 970).

⁵³ Васенко П.Г. Авраамий Палицын // Люди Смутного времени/ Под ред. А. Е. Преснякова. СПб., 1905. С. 41. В 1920-х гг. П.Г. Васенко подготовил 9 статей об «Истории» и, видимо, работал над посвящённой её происхождению монографией, оставшейся незаконченной из-за ареста по «Академическому делу». См.: Серов Д.О. П.Г. Васенко: материалы к биобиблиографии (1899–1929) // Герменевтика древнерусской литературы. М., 1992. Вып. 2. С. 422, 428, 429; Митрофанов В.В. С.Ф. Платонов и П.Г. Васенко (творческие и личные взаимоотношения) // ВИ. 2006. № 7. С. 159.

⁵⁴ Алексеев В. Освобождение Москвы и избрание на царство Михаила Фёдоровича Романова // Смутное время в Московском государстве. М., 1913. С. 213; Волков В.А. Новое о Русском государстве в 1613–1618 гг. (По рукописным материалам XVII столетия) // Исследования книжных памятников: История: Филология: Источниковедение. М., 2000. С. 130. Ср.: Тюменцев И.О. Из истории избирательного земского собора 1613 г. // Дом Романовых в истории России. СПб., 1995. С. 81.

Утверждение, будто Палицын приложил руку к разработке наказа (потом размноженного для Земского собора) с обоснованием прав Михаила Фёдоровича на трон во время совещания, созванного в Богоявленском монастыре романовской «партией» (Скрынников Р. Минин и Пожарский: Хроника Смутного времени. М., 1981. С. 308–309), — явный домysel.

⁵⁵ Замятин Г.А. К истории земского собора 1613 г. // Тр. Воронеж. гос. ун-та. Воронеж, 1926. Т. 3. С. 54, 58. См. также: Писарев Н. Домашний быт русских патриархов. Казань, 1904. С. 30–31, 96.

⁵⁶ Державина О.А. «Сказание» Авраамия Палицына ... С. 25.

⁵⁷ *Ключевский В.О.* Соч.: В 9 т. М., 1988. Т. 3. С. 82.

⁵⁸ *Арсений.* Две жалованные грамоты императрицы Елизаветы Петровны Троицкой Сергиевой Лавре на все монастырские владения // ЧОИДР. 1865. Кн. 4. Смесь. С. 120.

⁵⁹ История русской литературы. М.; Л., 1948. Т. 2. Ч. 2. С. 56. См. также: Краткая литературная энциклопедия. М., 1962. Т. 1. Стлб. 58.

⁶⁰ АСПИИ. К. 238. Оп. 1. № 334. Л. 73 – 76; РГБ. Ф. 303. № 527. Л. 740–741 об.; РНБ. Ф. 532. № 123.

⁶¹ *Кедров С.* Авраамий Палицын. С. 196, 198.

⁶² Такая мысль бытует до настоящего времени. См., напр.: *Морозова Л.Е.* Два царя: Фёдор и Борис. М., 2001. С. 349; *Вовина-Лебедева В.Г.* Новый летописец ... С. 355; Российская история в зеркале русской поэзии: XI–XVII века. М., 2008. С. 247. Взгляд Л.Е. Морозовой, что Авраамия отправили на Соловки на покаяние, — несомненный домысел.

⁶³ *Белокуров С.А.* Материалы ... С. 67; АСПИИ. К. 2. № 151. Л. 10 об. – 11; № 153. Л. 8 – 8 об.

⁶⁴ РГБ. Ф. 304. № 41. Л. 32.

⁶⁵ Подробнее см.: *Солодкин Я.Г.* Авраамий Палицын в Соловецком монастыре. С. 46–49.

⁶⁶ Летописец Соловецкий на четыре столетия, от основания Соловецкого монастыря до настоящего времени, то есть с 1429 по 1847 год. 4-е изд. М., 1847. С. 59. Примеч. 2; АСПИИ. К. 2. № 149. Л. 98. Примечательно, что патриарх Филарет в год смерти Палицына прислал на Соловки 170 рублей (АСПИИ. К. 2. № 151. Л. 31).

⁶⁷ *Лихачёв Д.С.* Текстология: На материале русской литературы X – XVII вв. М.; Л., 1962. С. 477.

⁶⁸ Напомним, что другие публицистические сочинения времени «разорения Московского государства» дошли до нас максимум в трёх – четырёх десятках рукописей.

⁶⁹ *Платонов С.Ф.* Древнерусские сказания и повести о смутном времени XVII века, как исторический источник. 2-е изд. СПб., 1913. С. 218–225. О ранее неучтённых в историографии списках палицынской «книги» см.: *Солодкин Я.Г.* «Межуособная кровь пролилась»: Очерки по истории публицистики и летописания в России конца XVI – первой трети XVII вв. Нижневартовск, 2011. С. 198–218.

⁷⁰ *Строев П.М.* Библиологический словарь и черновые к нему материалы / Под ред. А.Ф. Бычкова. СПб., 1882. С. 11.

⁷¹ АСПИИ. К. 238. Оп. 1. № 524; БАН. 33. 11. 16; ГИМ. Музейское собр. № 1278; РГБ. Ф. 173. № 202; Собр. СПб. Духовной Академии. № 305/2; Собр. Соловецкого монастыря. № 628/609.

⁷² РГБ. Ф. 29. № 1515; Ф. 299. № 229; РНБ. Собр. Соловецкого монастыря. № 864/974. Л. 1–3. Ср.: АСПИИ. К. 238. Оп. 1. № 524. Л. 211–212 об. Возможно, такими списками располагали создатели хронографов третьей редакции и особого состава. См.: Изборник славянских и русских сочинений и статей, внесённых в хронографы русской редакции: Собр. и изд. А. Попов. М., 1869. С. 241–245; РНБ. Собр. Погодина. № 1624; Q. IV. 380; АСПИИ. К. 11. № 44.

⁷³ *Любомиров П.Г.* Новая редакция «Сказания» Авраамия Палицына (К литературной истории «Сказания») // Сборник статей по русской истории, посвящённых С.Ф. Платонову. Пб., 1922. С. 242. Исследователь ссылается на письмо к нему П.Г. Васенко.

⁷⁴ В обнаруженной В. В. Митрофановым неопубликованной работе (1925 г.), да и позднее, П.Г. Васенко признавал их почти одновременными. См.: *Васенко П.* «Забелинская» редакция первых шести глав «Истории» Палицына // Сб. Отделения русского языка и словесности АН. Л., 1928. Т. 101. № 3. С. 102; *Митрофанов В.В.*

П.Г. Васенко о «Сказании» Авраамия Палицына // Исторический архив. 2008. № 6. С. 211, и др.

⁷⁵ Тюменцев И.О. Из истории создания «Истории» Авраамия Палицына // ТОДРЛ. СПб., 2006. Т. 57. С. 236. Мнение об использовании Палицыным сочинения Дионисия Зобниновского о троицкой осаде (Богданов А.П. Авраамий Палицын // БРЭ. М., 2005. Т. 1. С. 88) в историографии обоснования не получило. Знаменитому архимандриту «Сергиева дома» порой атрибутируют С, хотя, думается, без должных оснований. В принадлежности этого сочинения Палицыну впервые, насколько известно, усомнился М.Н. Покровский, которого поддержал М.М. Цвибак. См.: Зайделя Г. и Цвибак М. Классовый враг на историческом фронте: Доклады Г. Зайделя и М. Цвибака о Тарле и Платонове и их школах и прения на объединенном заседании Института истории при ЛОКА и Ленинградского отделения Общества историков-марксистов. М.; Л., 1931. С. 85.

⁷⁶ Солодкин Я.Г. Редакции «Истории» Авраамия Палицына // Источниковедение литературы Древней Руси. Л., 1980. С. 227–228; Он же. К творческой истории «книги» Авраамия Палицына о Смутном времени // Материалы научных чтений памяти Петра Андреевича Колесникова. Вологда, 2000, и др. Как выяснил Б.М. Клосс, Р датируется по филиграням концом 1618 – началом 1619 гг. (Клосс Б.М. «Сказание Авраамия Палицына и Троицкий скрипторий первой трети XVII века // МЧ: Тр. участников международ. науч. конф. С. 105–106.

⁷⁷ Ср.: Памятники литературы Древней Руси (далее — ПЛДР): Конец XVI – начало XVII веков. М., 1987. С. 172, 208, 228, 232, 240, 272, 274, 280.

⁷⁸ Накануне идёт речь о Сапеге и Лисовском, т.е. следовало бы писать «им», тем более далее говорится: «с ними бой велик сотвориша».

⁷⁹ Балясный А.Д. Этюды ... С. 59 – 63, 67; Сперанский М.Н. Повести и сказания о взятии Царьграда турками (1453) в русской письменности XVI – XVII веков // ТОДРЛ. М.; Л., 1956. Т. 12. С. 216 – 219, 225; Державина О.А. «Сказание» Авраамия Палицына ... С. 47–48, 51, 52, и др. Об этом писал сам И.О. Тюменцев. См.: Тюменцев И.О. Очерки по истории обороны Троице-Сергиевой лавры в 1608–1610 гг.: Уч. пос. Волгоград, 1995. С. 43–44, 57.

Вслед за Палицыным и, скорее всего, по тем же мотивам к «Сказанию» Нестора-Искандера обратился автор «Повести о победах Московского государства» (Енин Г.П. «Повесть о победах Московского государства» — новонайденный памятник древнерусской литературы // Повесть о победах ... С. 117–121).

⁸⁰ Балясный А.Д. Этюды ... С. 65.

⁸¹ ПЛДР: Середина XVI века. М., 1985. С. 300; ПЛДР: Вторая половина XVI века. М., 1986. С. 400.

⁸² Тюменцев И.О. Из истории создания «Истории» ... С. 241, 246. Ранее известный исследователь «разорения русского» склонен был полагать, что это «Сказание» редактировалось в 1610 – 1612 гг. (Тюменцев И.О. Очерки ... С. 45. Ср.: С. 4). Заметим, что царь Василий лишился трона не 17 августа, как утверждает И.О. Тюменцев, а месяцем прежде.

⁸³ Войска Скопина-Шуйского вступили в «Троицу» позднее (194). И.О. Тюменцев, кстати, почему-то утверждал, что в «Истории» умалчивается о деблокаде монастыря племянником царя Василия. См.: Тюменцев И.О. «Сказание об осаде Троице-Сергиева монастыря» А. Палицына как исторический источник // Вест. Ленингр. гос. ун-та. 1988. Сер. 2 (история, языковедение, литературоведение). Вып. 3. С. 7.

⁸⁴ Арсений. Летопись наместников, келарей, казначеев, ризничих, экономов и библиотекарей Свято-Троицкой Сергиевой лавры. СПб., 1868. С. 47; ОР РГБ. Ф. 303. № 532, л. 243. Убеждение в том, что повествование «старца Аврамея» о перипетиях обороны монастыря в 1608–1610 гг. «состоит из сказаний многих лиц, которые

принимали участие в осаде» (*Платонов С.Ф.* Обзор источников русской истории летописного типа: Лекции, читанные в имп. Археологическом институте в 1904 – 1905 акад. году. СПб., 1905. С. 70), нельзя признать оправданным.

⁸⁵ *Веселовский С.Б.* Дьяки и подьячие XV–XVII вв. М., 1975. С. 130. В июне 1620 г. И. Т. Грамотин, кстати, внес в «Троицу» 100 рублей, да и позднее давал туда щедрые вклады (Там же).

⁸⁶ С точки зрения А. Д. Галахова, «Сказание об осаде» написано после 1613 г. (Историческая хрестоматия церковно-славянского и русского языка / Сост. А. Галахов. М., 1848. Т. 1. С. 407). На взгляд Н. Ф. Дробленковой, тогда, вслед за воцарением Михаила Фёдоровича, возник замысел этого произведения (*Дробленкова Н.Ф.* Авраамий Палицын // Литература Древней Руси: Библиографический словарь. М., 1996. С. 10). Мнение, что работа над «Сказанием» велась в 1618–1619 гг. (*Морозова Л.Е.* Смута начала XVII века глазами современников. М., 2000. С. 234. Ср.: С. 200–201), какими-либо доводами не подкреплено.

⁸⁷ *Тюменцев И.О.* Из истории создания «Истории» ... С. 241, 242.

⁸⁸ Там же. С. 242. Ранее исследователь предполагал, что это «Сказание» начало создаваться в 1611 – 1613 гг. (*Тюменцев И.О.* Авраамий Палицын ... С. 114). П.Г. Васенко пришёл к выводу, что оно «по всем признакам написано немедленно по очищении Москвы от врагов» (*Васенко П.* Общественное разложение в Смутное время (в изображении Авраамия Палицына) // Русское прошлое: Ист. сборники / Под ред. С.Ф. Платонова, А.Е. Преснякова и Юлия Гессена. Пг.; М., 1923. Кн. 5. С. 26).

⁸⁹ Ср.: ПСРЛ. М., 1978. Т. 34. С. 257 – 258.

⁹⁰ Дворцовые разряды. СПб., 1850. Т. 1. Стлб. 195; *Викторов А.* Описание записных книг и бумаг старинных дворцовых приказов. М., 1883. Вып. 2. С. 659; Архив князя Ф.А. Куракина. СПб., 1890. Кн. 1. С. 357; *Гольденберг Л. А.* О первом историке Сибири // Русское население Поморья и Сибири (Период феодализма). М., 1973. С. 223; Разрядная книга 1550 – 1636 гг. М., 1976. Т. 2. Вып. 2. С. 282; ПСРЛ. М., 1987. Т. 36. С. 145, 193, 261, 317, 346.

⁹¹ *Солодкин Я.Г.* О датировке начальных глав «Истории» Авраамия Палицына // ТОДРЛ. Л., 1977. Т. 32. С. 300–304; *Он же.* О некоторых дискуссионных вопросах происхождения «Истории вкратце» Авраамия Палицына // Науч. тр. Нижневарт. гос. пед. ин-та. 2002. Сер. «История». Вып. 2. С. 11–20, и др. Этот вывод разделяется А.С. Деминим и Б.Н. Флорей (*Демин А.С.* Художественные миры древнерусской литературы. М., 1993. С. 189. Примеч. 2; *Флоря Б.Н.* Польско-литовская интервенция в России и русское общество. М., 2005. С. 393).

⁹² Таково мнение И.О. Тюменцева. См.: *Тюменцев И.О.* Авраамий Палицын ... С. 120. Историк обращает внимание на то, что избрание Михаила Фёдоровича государем датируется в соответствующем «Сказании» то 7120, то (дважды) следующим годом (Там же. С. 128, примеч. 50, и др.). Но анахронизм, исправленный во многих списках «Истории» (см.: *Солодкин Я.Г.* Редакции ... С. 228, примеч. 6), мог быть допущен переписчиком, недаром к октябрю 7121 г. келарь приурочил и взятие ополченцами Китай-города (228, 233, 235, 237; РИБ. СПб., 1909. Т. 13. Стлб. 1237, 1242, 1246), т.е. усматривать в этой ошибке «след» предшествующей редакции памятника опрометчиво.

⁹³ *Тюменцев И.О.* Из истории создания «Истории» ... С. 244.

⁹⁴ *Буганов В.И.* Сказание о смерти царя Фёдора Ивановича и воцарении Бориса Годунова (Записи в разрядной книге) // ЗОР ГБЛ. 1957. Вып. 19. С. 171, 172.

⁹⁵ В двух рукописях фрагментам «Сказания», посвященного событиям 1598 г., сопутствует «Летописная книга» о Смуте. См.: *Буганов В.И.* Обзор списков разрядных книг последней четверти XV – начала XVII в. // Проблемы источниковедения. М., 1958. Т. 6. С. 170, 192, и др.

⁹⁶ *Солодкин Я.Г.* Редакции ... С. 228.

⁹⁷ *Тюменцев И.О.* Из истории создания «Истории» ... С. 245. В представлении В.С. Иконникова отдельные «Сказания», относящиеся к 1615–1618 гг., были

объединены автором в 1620 г. (*Иконников В.С.* Опыт русской историографии. Киев, 1908. Т. 2, кн. 2. С. 1839). Мысль о том, что около 1620 г. к начальным главам произведения (которые подверглись значительной переработке) Палицын добавил все последующие, начиная со «Сказания об осаде» (Очерки истории СССР: Период феодализма: Конец XV в. – начало XVII в. М., 1955. С. 610), в специальных исследованиях обоснования не получила. В.С. Брачев же полагает, что «История» создана до 1618 г. (*Брачев В.С.* Русский историк С.Ф. Платонов: Ученый, педагог, человек. 2-е изд., испр. и доп. СПб., 1997. С. 27). Мнение, что она писалась в Троице-Сергиевом монастыре в 1620-х гг. (*Демкова Н.С.* Сочинения писателей круга Аввакума и публицистика Смутного времени (К постановке проблемы) // Источники по истории народной культуры Севера. Сыктывкар, 1991. С. 40), ошибочно, в то время Палицын находился уже на Соловках, где и умер в сентябре 1626 г.

⁹⁸ *Платонов С.Ф.* Обзор источников ... С. 72.

⁹⁹ *Тюменцев И.О.* Из истории создания «Истории» ... С. 242. Л.Е. Морозова, тоже обходясь без аргументации, говорит о влиянии С на «Плач», и вместе с тем не исключает, что последним воспользовался Палицын при описании «московского разорения» (*Морозова Л.Е.* Смута ... С. 175, 180, 242, 442, 447).

¹⁰⁰ *Долинин Н.П.* Рец.: Дробленкова Н. Ф. Новая повесть о преславном Российском царстве и современная ей агитационная патриотическая письменность. М.; Л., 1960 // Изв. Отд. лит. и яз. АН СССР. 1962. Т. 21. № 6. С. 550. Ср.: С. 551; *Солодкин Я.Г.* Об адресате «Послания дворянина к дворянину» // ТОДРЛ. Л., 1985. Т. 39. С. 346. Примеч. 37.

¹⁰¹ Об осаде Смоленска королем Сигизмундом Палицын лишь упомянул (*Державина О.А.* «Сказание» Авраамия Палицына ... С. 55–56).

¹⁰² ПЛДР: Конец XVI – начало XVII века. С. 551.

¹⁰³ Там же. С. 326, 330, 350, 366–377, 408–411, 434–441, 458; Дополнения к актам историческим, собранные и изданные имп. Археографическою комиссиею. СПб., 1846. Т. 2. С. 195, 197; Памятники дипломатических и торговых сношений Московской Руси с Персией. СПб., 1898. Т. 3. С. 198–199, 206, 321–322, 329; Утверженная грамота об избрании на Московского государство Михаила Фёдоровича Романова / С предисл. С. А. Белокурова. 2-е изд. М., 1906. С. 30–31, 38–39, 95; Временник Ивана Тимофеева. М.; Л., 1951. С. 83–84, 90–91, 94–96, 120–121; ПСРЛ. М., 1965. Т. 14. С. 7, 58–67, 108–109; Т. 34. С. 205–207, 222, 241–242, 258; *Тихомиров М.Н.* Классовая борьба в России XVII в. М., 1969. С. 205–209, 233; *Буганов В.И., Корецкий В.И., Станиславский А.Л.* «Повесть како отомсти» — памятник ранней публицистики Смутного времени // ТОДРЛ. Л., 1974. Т. 28. С. 247. Панегирик Москве читается еще в повести о нашествии на Русь Тохтамыша (ПЛДР: XIV – середина XV века. М., 1981. С. 203).

¹⁰⁴ *Зимин А.А.* О методике изучения повествовательных источников XVI в. // Источниковедение отечественной истории. М., 1973. Вып. 1. С. 189. Б.Н. Флоре думается, что источники «Истории» «выделить ... текстологически невозможно», так как Палицын следует определённому «стилю изложения», сильно перерабатывая используемые сочинения (*Флоря Б.Н.* Рец.: Вовина-Лебедева В.Г. Новый летописец: история текста. СПб., 2004 // Отечественная история. 2006. № 4. С. 175). Но установлено именно текстуальное сходство «книги осадного сиденья» с ПВ, ПП, «Троянской историей» в переводе Гвидо де Колумна, КИ, «Житием Сергия Радонежского» в редакциях Елифания Премудрого и Пахомия Серба, послесловием Острожской Библии, краткой редакцией «Сказания о Гришке Отрепьеве».

П.О. Горбачёв *

≡ *Пётр Олегович Горбачёв* — кандидат исторических наук, доцент кафедры философии и социально-гуманитарных дисциплин Курской академии государственной



К вопросу о происхождении Прокопия Ляпунова

Дворянский род Ляпуновых занимает достойное место в истории Отечества. Достаточно вспомнить известного представителя Петербургской математической школы Александра Михайловича Ляпунова (1857–1918), открытия которого положили начало ряду важнейших направлений математики. Не менее известен и его брат, композитор, Сергей Михайлович Ляпунов (1859–1924), близкий друг и соратник по творчеству всемирно известного композитора, пианиста и дирижёра, главы «Могучей кучки» М.А. Балакирева. Но всё же самым знаменитым представителем фамилии по праву считается рязанский воевода начала XVII в., лидер южнорусского провинциального дворянства, глава Первого земского ополчения Прокопий Петрович Ляпунов. С его именем обычно связывают политическое возвышение служилого сословия — дворянства. Именно в годы Смуты, и благодаря усилиям П.П. Ляпунова, наметился процесс консолидации дворян, постепенное превращение этого сословия из служилого в господствующее в XVIII веке.

и муниципальной службы. hist1612@yandex.ru

Обратимся к проблеме происхождения рязанского дворянского рода Ляпуновых, тем более в источниках и литературе по этому вопросу нет определённого мнения. Языческое прозвище, а затем имя Ляпун, Ляпунок в переводе означает, соответственно, мотыль, мотылёк¹⁰¹. Из этого следует, что дворянский носитель этого имени, а в дальнейшем фамилии — русского происхождения¹⁰².

Традиционно считалось, что Прокопий Ляпунов является отпрыском древнего рода Рюриковичей. В доказательство знатности рязанца приводилась следующая генеалогическая «лестница»: Рюрик – Игорь – Святослав – Владимир Святой – Ярослав Мудрый – Всеволод – Владимир Мономах – Юрий Долгорукий – Всеволод Большое Гнездо – Ярослав – Константин Ярославич – Давыд – Фёдор – Иоанн – Дмитрий – Василий – Василий – Борис – Симеон – дворяне Осинины – Иоанн – Борис – Иоанн-Ляпун – дворяне Ляпуновы – Иоанн – Симеон – Илья Большой – Семён – Савва – Пётр – Прокопий¹⁰³.

Для убедительности предлагались следующие комментарии. Великий князь Ярослав Всеволодович завещал в удел своему предпоследнему сыну Константину Ярославичу Галич Мерьский. Управлял Константин Галичем семь лет, до самой смерти в 1253 г. Его потомки – Давыд Константинович (скончался в 1280 г.), Фёдор Давыдович, Иван Фёдорович – также правят этим уделом. Следующий представитель рода, Дмитрий Иванович, едва вступив в права наследника, был изгнан из удела московскими боярами, приславшими в Галич войска. Это случилось в 1362 (1363) г. при малолетнем великом князе Дмитрие Ивановиче (Донском). Дмитрий Иванович Галицкий успел скрыться от возможной расправы, а его семейство, попавшее в плен, было затем отпущено за выкуп. Галич Мерьский был присоединен к владениям Московского княжества, а Дмитрий Галицкий поступил на службу к новгородскому архиепископу. Владыкам Новгорода Великого служил и его сын Василий Дмитриевич, и его внук — Василий Васильевич (заметим, что последний у В. Дурасова, в отличие от «Бархатной книги», «Российской родословной книги» П.

¹⁰¹ Веселовский С.Б. Ономастикон. Древнерусские имена, прозвища и фамилии. М., 1974. С. 190.

¹⁰² Балов А. Великорусские фамилии (о происхождении их) // Русский архив. 1906. № 8. С. 610; Бычков В.Н. «Легенды» о выезде дворянских родов // Археографический ежегодник (далее — АЕ) за 1969 год. М., 1971. С. 89.

¹⁰³ Родословная книга князей и дворян российских и выезжих. М., 1787. Ч. 2. С. 231–233; Родословная книга Всероссийского дворянства / Сост. В. Дурасов. СПб., 1906. С. 158–163, 324; Российская родословная книга, издаваемая князем Петром Долгоруковым. СПб., 1857. Ч. 4. С. 6, 7, 16–18; Петров П.Н. История родов русского дворянства. М., 1991. Кн. 1. С. 258, 259.

Долгорукова и в «Истории родов русского дворянства» П.Н. Петрова, не упомянут). Сын Василия — Борис уже «не хотел» носить княжеского титула и числился архиерейским новгородским боярином (софийским дворянином). У него было три сына: Дмитрий Борисович Берёза, Семён Борисович Осина и Иван Борисович Ива. «Бархатная книга», П. Долгоруков и П.Н. Петров видят в них Рюриковичей в 19-м колене, а В. Дурасов в 18-м (из-за указанного пропуска Василия Васильевича). Трое сыновей сделались родоначальниками дворянских фамилий Березиных, Осининых и Ивиных. У Семёна Борисовича Осинина было тоже три сына: Фёдор, Иван и Борис. Последний, Борис Семёнович Третьяк, имел сына Ивана-Ляпуна Борисовича Осинина. Как отмечено в родословных книгах, детей его звали уже Ляпуновыми. У Ляпуна родились три сына: Василий, Иван и Фёдор. У Ивана был сын Семён, который перешёл в Рязань на службу к великому князю Рязанскому Ивану Ивановичу. «На Рязани» родилось у него два сына — Илья Большой и Илья Меньшой. У Большого Ильи родился сын Семён, у Семёна — сын Савва, а у Саввы было два сына – Пётр и Иев. Пётр Саввич оставил пять сыновей: Александра, Григория, Прокопия, Захария и Семёна (отметим и шестого сына Петра — Алексея) ¹⁰⁴. Из них Прокопий и Захарий особенно прославятся в Смутное время.

Таким образом, получалось, что рязанцы Ляпуновы — Рюриковичи, ведущие свою родословную от Константина Ярославича Галицкого. По «Бархатной книге» род Ляпуновых начинается с Ляпуна Борисовича Осинина. Долгоруков внёс коррективу, считая родоначальником фамилии деда Ляпуна Борисовича — Семёна Борисовича Осинина, тогда как «Бархатная книга» считает его родоначальником дворян Осининых. Солидарным с официальной родословной книгой остался П.Н. Петров. В. Дурасов также считал Ляпуна Борисовича Осинина «пращуром» Ляпуновых ¹⁰⁵.

Оригинальное мнение встречаем у Ю.В. Татищева, цитирующего документацию Разрядного, Посольского и других приказов. Оказывается, в 1510 г. «выехал из Литвы Иван Петрович Хирон, а про себя наперёд выслал «обестись» Ляпунку Дементьева сына Ильина» (Эта запись была найдена в бумагах Посольского приказа — П.Г.). Автор делает вывод, правда, ничем не подкрепляемый, что «от Ляпунки Ильина пошли

¹⁰⁴ Там же; Акты XIII–XVII вв., представленные в Разрядный приказ представителями служилых фамилий после отмены местничества. Собрал и издал Александр Юшков (далее – Акты Юшкова). М., 1898. Ч. 1. 1257–1613 гг. С. 215.

¹⁰⁵ Там же; Акты XIII – XVII вв., представленные в Разрядный приказ представителями служилых фамилий после отмены местничества. Собрал и издал Александр Юшков (далее – Акты Юшкова). М., 1898. Ч. 1. 1257–1613 гг. С. 215.

Ляпуновы и Ильины»¹⁰⁶. По мнению С.Б. Веселовского, основателем рязанской фамилии Ляпуновых нужно считать Савву Семёновича Ляпунова, жившего в середине XVI века¹⁰⁷.

Недавно по интересующему нас вопросу высказался любитель истории из Рязани А.И. Цепков. «Семён Ляпунов — сын новгородского боярина, переселившегося в Рязань около середины XV века» — считает он (отметим, что А.И. Цепков не называет отчества Семёна Ляпунова, что, на наш взгляд, немаловажно¹⁰⁸. Но насколько известно по «Бархатной книге», им мог быть только Семён Иванович Ляпунов, внук Ляпуна Борисовича Осинина. По данным из фондов Рязанской учёной архивной комиссии, «Ляпунов Семён сын Новгородского боярина, переселился в Рязань при Иване III. Владел землю в 1597 г. в сс. Горетове и Никуличах Рязанского уезда»¹⁰⁹. Здесь, естественно, допущена ошибка: следует читать 1497 год, не указан источник этого известия. И уж совсем ставит под сомнение это сообщение следующая запись, завершающая «Список имён замечательных деятелей и уроженцев Рязанского края»: «Ляпунов Захарий Петрович, дворецкий царя Василия Шуйского. Владелец с. Никулич»¹¹⁰ (Захар Ляпунов никогда не был дворецким, тем более у В.И. Шуйского! — П.Г.). Далее у А.И. Цепкова встречаем расхождение с «Бархатной книгой». Официальный родословец, как показано выше, даёт следующую цепочку до Прокопия: Семён Иванович — Илья Большой — Семён Ильич — Савва Семёнович — Пётр Саввич — Прокопий Петрович, а рязанский автор укорачивает её: Семён Ляпунов — Савва — Илья — Пётр — Прокопий. И на самом деле жизнь шести поколений в рамках одного столетия возможна лишь теоретически. Схема же А.И. Цепкова выглядит более вероятной хронологически, но здесь отец Прокопия Пётр зовётся по отчеству Ильич, а не Саввич, как в «Бархатной книге», что также выглядит сомнительным. Попутно отметим несомненное достоинство мнения рязанского исследователя — он не упоминает об аристократическом происхождении рода, выделяя лишь «высокое положение Ляпуновых среди рязанской знати»¹¹¹.

Кто являлся родоначальником рязанцев Ляпуновых? Как мы видели, согласно мнению большинства историков, полагавшихся на данные «Бархатной книги», — это Ляпун Борисович Осинин. Известно, что в 1527 г. Осинин был отправлен послом вместе с Андреем Волосатым из Московского государства к императору Священной Римской империи Карлу, а также к его брату эрцгерцогу австрийскому Фердинанду¹¹². В

¹⁰⁶ Местнический справочник XVII века / Изд. Ю.В. Татищевым. Вильна, 1910. С. 28, 29, 65. Не был оригинальным и И.С. Шепелев, повторив «классическую» трактовку по родословным книгам: Рюрик — Константин Ярославич Галицкий — Ляпун Борисович Осинин как родоначальник (*Шепелев И.С.* Организация Первого земского ополчения в 1611 году // Учёные записки Пятигорского государственного педагогического института. Ставрополь, 1949. Сб. 5. С. 171).

¹⁰⁷ *Веселовский С.Б.* Ономастикон... С. 190.

¹⁰⁸ *Цепков А.И.* Рязанские землевладельцы XIV–XVI веков. Рязань, 1995. С. 113.

¹⁰⁹ Труды Рязанской учёной архивной комиссии за 1892 г. Рязань, 1893. С. 74.

¹¹⁰ Там же.

¹¹¹ *Цепков А.И.* Указ. соч. С. 114, 117.

¹¹² Памятники дипломатических сношений с державами иностранными. СПб., 1851. Т. 1; Акты, собранные в библиотеках и архивах Российской империи Археографическою экспедициею императорской Академии наук. СПб., 1836. Т. 1.

1528 г. послы возвратились на родину. В Царском архиве XVI века (в 20-м ларчике) отложились «грамоты латынским письмом от цесарей и списки чёрные, а в книгах писаны... Из сего ящика вынута посылка Лепуна Осинина»¹¹³. Исходя из этого, мы можем признать вполне достоверным сообщение «Бархатной книги» о службе Ляпуна Осинина у новгородского архиепископа Пимена в качестве боярина¹¹⁴. Из летописей Новгорода Великого узнаём о том, что 19 февраля 1553 г. постригся в монахи «владычень» (т.е. владыки, архиепископа Пимена — П.Г.) сын боярский Василий Борисович Осинин¹¹⁵. Н.П. Лихачёв полагал, что это одно и то же лицо с Ляпуном Борисовичем, и с ним можно согласиться. По «Бархатной книге», никаких братьев у Ляпуна Осинина не было, отсутствуют и дяди с именем Борис. Осинин имел трёх сыновей, один из которых, Иван, доводился отцом Семёну, тому самому, который во второй половине XV в. служил Ивану Ивановичу Рязанскому! Это столь явное противоречие впервые заметил тот же Н.П. Лихачёв и справедливо резюмировал: «Таким образом, внук Ляпуна Осинина выехал из Новгорода служить в Рязань раньше первого известного нам указания об его деде. Прокопий Ляпунов и Захарий Ляпунов показаны в шестом колене от Семёна Ивановича, выехавшего в Рязань. Возможно допустить, что рязанский служилый сын боярский начала XVI в. имел в шестом колене деятелей Смутного времени, то окончательно уже невозможно, чтобы Прокопий Ляпунов и Захарий Ляпунов и Ляпун Осинин представляли собою конечные звенья генеалогической цепи в восемь поколений». По мнению знаменитого историка, рязанцы Ляпуновы попросту «приписались к роду Осининых, встретив в тексте «Государева родословца» подходящее прозвище Ляпун»¹¹⁶.

Известный русский генеалог Л.М. Савёлов серьёзно усомнился в происхождении Березиных, Осининых, Ивиных, Ильиных и Ляпуновых от рода князей Галицких. В отношении последних он был особенно категоричен: «... от Рюрика не происходят». Л.М. Савёлов указал и на факт «неправильной приписки» Ляпуновых к другому роду¹¹⁷.

В дальнейшем проблема «приписки» к более знатным родам обсуждалась С.Б. Веселовским. Он отмечал, что в год отмены местничества (1682), последовал указ о составлении новой родословной книги. Потомки дворянских родов подавали в Палату родословных дел сведения о пополнении фамилий. Это сделали и Ляпуновы, «примазавшись» к прозвищу Ляпун, принадлежавшему Осинину. Палата не вела независимых генеалогических изысканий и поэтому весьма формально отнеслась к частным бумагам, поместив их в родословце. Из нового родословца данные автоматически попали в «Бархатную книгу». На взгляд С.Б. Веселовского, дворянские роды Березиных, Осининых и Ивиных в XVII веке «так захудели, что при составлении «Бархатной книги» не подали своих росписей и пополнений. Вместо них к их роду

С. 336; Полное собрание русских летописей. М., 1965. Т. 13. С. 45; Описи Царского архива XVI века и архива Посольского приказа 1614 г. М., 1960. С. 113; Белокуров С.А. Списки дипломатических лиц русских за границей и иностранных при русском дворе (с начала сношений по 1800 г.).

¹¹³ Описи Царского архива XVI века... С. 19.

¹¹⁴ Родословная книга... Ч. 2. С. 232.

¹¹⁵ Новгородские летописи. СПб., 1879. С. 86.

¹¹⁶ Лихачёв Н.П. Государев родословец и Бархатная книга. СПб., 1900. С. 12.

¹¹⁷ Савёлов Л.М. Лекции по генеалогии. М., 1994. С. 125, 164.

приписались совершенно нелепо и без всякого основания рязанцы Ляпуновы, выводя своё происхождение от Ляпуна Осинина»¹¹⁸.

Обратим внимание на запись в «Бархатной книге» в графе «От кого происходят, в Родословных не показано» присутствуют Ляпуновы. А обратившись к рукописи из Собрания Воронцовых, хранящейся в ОР БАН, обнаружим следующее¹¹⁹:

Звание фамилии	Их выезд и происхождение	Случай, от кого название получили	На родословных №	В тех родословных показаны другие роды
Ляпуновы	Не написано: фамилия их значит(ся) по одним спискам с грамот, а в родословной в подаче нет	Не сказано	314	

Таким образом, род рязанских дворян Ляпуновых не имеет никакого отношения ни к Ляпуну Борисовичу Осинину, ни к Константину Ярославичу Галицкому, ни, тем более, к легендарному Рюрику.

В нашем распоряжении имеется такой достоверный источник, как «Тысячная книга 1550 года». Этот документ, а также «Дворовая тетрадь» (относящаяся к 50-м годам XVI в.) фиксируют службы бояр и дворян при царском дворе в середине XVI века. В перечне тысячников под рубрикой «Резань» читаем: «Иев да Петрок Ляпуновы дети Ильина» с дальнейшей пометой об обоих – «дворовой сын боярский по Рязани», стало быть, они входили в число тысячи лучших слуг Ивана Грозного¹²⁰.

По данным А.И. Цепкова, у отца Прокопия Ляпунова Петра и его брата Иева был отец — Илья, причём ещё живший в период самостоятельности Рязанского княжества¹²¹. С хронологией здесь всё в порядке: деятельность трёх-четырёх поколений вполне вмещается в рамки одного столетия. Но нас смущает прочтение записи из «Тысячной книги». А.И. Цепков в цитате «Иев да Петрок Ляпуновы дети Ильина» ставит запятую после слова Ляпуновы, и получается неверное толкование отчества и фамилии для XVI в. Фамилию Ляпуновы автор усмотрел почему-то в середине этой цитаты, хотя традиционно тут писалось «отчество». Например, Григорий Фёдоров сын Сунбулов, следуя мысли А.И. Цепкова, должен правильно писаться Григорий Сунбулович Фёдоров? Слова «дети» и «сын» имеют в данном случае одинаковую трактовку. Мы полагаем, что отец Прокопия Ляпунова Пётр и его брат

¹¹⁸ *Веселовский С.Б.* Исследования по истории опричнины. М., 1963. С. 248; Он же. Исследования по истории класса служилых землевладельцев. М., 1969. С. 418.

¹¹⁹ Родословная книга... Ч. 2. С. 425; ОР БАН 34.2.34. Л. 43 об.; *Каменский А.Б.* Новые данные о судьбе родословных росписей конца XVII в. // Генеалогические исследования: сб. статей. М., 1994. С. 174.

¹²⁰ *Лихачёв Н.П., Мятлев Н.В.* Тысячная книга 7059–1550 года. Орел, 1911. С. VII; Тысячная книга 1550 г. и Дворовая тетрадь 50-х годов XVI в. М. – Л., 1950. С. 168.

¹²¹ *Цепков А.И.* Указ. соч. С. 114, 115.

и Иев были первыми среди рода детьми боярскими «по отечеству» или «молодыми», по выражению позднего современника. Достоверные источники XVI – начала XVII столетий знатность рода Прокопия Ляпунова не подтверждают.



Стереотипные представления о русских в Европе: из истории вопроса

В каждой стране существуют стереотипные представления о не только самих себе, но и о других народах. Очевидно, что стереотип русских в некоторых странах Европы, например в Германии или во

[≡] *Любовь Анатольевна Ермолатий* — старший преподаватель кафедры иностранных языков Курского государственного медицинского университета. kaf.rusyaz@kurskmed.com

^{≡*} *Ирина Федотовна Шамара* — кандидат филологических наук, доцент, заведующая кафедрой иностранных языков Курского государственного медицинского университета. kaf.rusyaz@kurskmed.com

Франции, будет в чём-то совпадать, хотя каждый культурный регион будет придавать ему свою окраску и свои особенности.

Первые более или менее устойчивые представления о русских появились в Европе ещё в XVI в. Основой для их возникновения послужила книга австрийского дипломата Сигизмунда фон Герберштейна «Записки о московитских делах», вышедшая в 1549 году на латыни и 1557 году на немецком языке под названием «Московия», неоднократно издававшаяся впоследствии. Основное внимание автор уделял быту москвичей, подробному описанию страны, людей, экономике, торговле, обычаям, традициям, религии и этикету. Книга стала очень скоро своего рода бестселлером и служила своеобразным «руководством» для людей, приезжающих в Россию. Многие другие иностранные послы, побывавшие с дипломатическими миссиями в России, также способствовали восполнению информационного вакуума о России. Большой известностью пользовался труд немецкого дипломата и учёного Олеария, который в период с 1633 по 1635 год был послом гольштейнского герцога Фридриха III в Москве. Результатом его проживания в Москве, а также путешествия с торговой экспедицией по Волге к Каспийскому морю и затем в Персию стали его знаменитые «Описания путешествия в Московию и Персию», вышедшие в свет в 1647 году.

Значительная часть представлений о русских того времени складывалась под влиянием описаний царствования Ивана Грозного, что способствовало формированию образа «дикой Московии». В полном соответствии с этим образом русские купцы, например, рисовались как неуступчивые, жёсткие и не склонные к компромиссам люди. Это объяснялось тем, что русские хорошо осознавали почти безвыходное положение иностранных купцов, у которых был небогатый выбор торговых партнёров на Востоке, и они, конечно, были заинтересованы в том, чтобы продать товар здесь, а не везти дальше или возвращаться с ним обратно. Неуступчивость и стремление к абсолютизму проявлялось не только в торговле, но и в других сферах.

Принцип «или пан, или пропал» вызывал сильное непонимание и страх иноземцев. Поэтому успеха в торговых переговорах добивались только опытные, хладнокровные люди, тем не менее страх перед русскими и Россией появились несколько позднее, причём потенциал России, её территория и расположение и в Европе, и в Азии сыграли здесь не последнюю роль. Настороженность в отношении русских объяснялась в основном непредсказуемостью их действий и в конечном итоге страхом перед неопределённостью и некоторой фатальностью мировосприятия в сознании русских.

Чертой, на которую чаще всего обращали внимание европейцы, являлось отсутствие порядка и действия законов в России. Так, прусский чиновник и учёный барон Август Гакстгаузен, посетивший Россию в 1843 году, написал «Исследование о внутреннем состоянии жизни народа

и особенностей сельскохозяйственного устройства России». В своих наблюдениях он указал, что русские не имеют представления о правилах и законах. Они чувствуют себя везде совершенно свободно, независимо от того, находятся ли они у себя дома или нет; не имеют никакого представления о порядке и бережливости и не слушают никаких советов. Наряду с этим отмечалось гостеприимство русских и их стремление выглядеть представительными в глазах окружающих. Обратной стороной этих качеств можно было назвать хвастовство, проявляющееся в том, что люди охотно показывали своё богатство, подчёркивали своё социальное положение и происхождение. Доходившие до Европы слухи о богатых землях России и щедрости её правителей нередко перевешивали в основном негативные представления, сдерживающие европейских путешественников. Это являлось несомненным стимулом для посещения России, что впоследствии привело к созданию ряда поселений, основанных мигрантами.

Сегодня трудно выделить те конкретные моменты восприятия европейцами ценностей русской культуры, которые стали определяющими для формирования стереотипов о русских. К тому же речь идёт о тех глобальных культурных и исторических процессах, оказавших сильное влияние на Россию и русских, оценка которых в самой Европе далеко не так однозначна.

Можно выделить несколько отправных моментов, которые служат исходной базой для рассуждения об особенностях русской культуры, если об этом заходит речь.

Первый комплекс причин русской «особости» кроется в сильном влиянии Востока и восточных культур. Сильное влияние отводится татаро-монгольскому игу и связывается с ярко выраженной традицией деспотии, которая, по мнению многих немцев, является характерной чертой русских.

Влияние восточных культур предопределило развитие таких ценностей, как общинный характер жизни, соборность, коллективизм, что в свою очередь послужило истоком для таких качеств, как сильная зависимость индивида от коллектива, терпение, жестокость, чувство солидарности. Естественно, что отсутствие демократических традиций в России объясняется долгой закрытостью от западных стран, а также влиянием самодержавия и тоталитаризма, которые в свою очередь формируют такую черту, как преклонение перед авторитетом.

Второй комплекс особенностей русской культуры связывается с гигантскими по европейским меркам расстояниями, «размахом» России, её непознаваемостью и неисчерпаемыми ресурсами. Любовь русских к большому пространству ассоциируется с такими чертами, как отсутствие самоограничения, разбрасывание ресурсов (в бытовом проявлении деньгами), не заботясь о завтрашнем дне. Обратной стороной этих качеств является щедрость, гостеприимство, искренность и прямота, высокая эмоциональность. Пространственная протяжённость России вызывает и чувство опасности, давления с Востока.

Не будет преувеличением особо подчеркнуть то значение, которое придают европейские интеллектуалы русскому православию, объясняя для себя многие черты русских. Это можно отнести к третьему комплексу причин особенностей восприятия европейцами русской культуры. Такая точка зрения наиболее полно выражена в работах известного немецкого социолога Макса Вебера. Согласно его идеям, поведение людей в обществе может быть понятно лишь тогда, когда поняты и проанализированы их религиозные догмы, а также толкование и интерпретации этих догм. В соответствии с этими взглядами, основные причины тех или иных поступков русских тесно связываются со степенью ортодоксальности русского православия. В частности, фатализм русских, их покорность судьбе, невероятное терпение и способность преодолевать трудности следует искать в православных традициях христианства. Второстепенность материальных условий жизни, всепрощение и доброта также являются православными ценностями. Безусловно, больше всего традиций сохранила Русская православная церковь. Пасха, Светлое Христово Воскресение, Рождество, Троица, Крещение — праздники, которые у русских по традиции наиболее святы.

Одним из основных факторов восприятия русских и России в целом является «загадочная русская душа», которая вмещает в себя объяснение многих причин поведения русских.

Русские всегда умели хранить свои семейные традиции, чтобы помнить об отцах и дедах. Это домашние обряды, праздники, фольклор, традиции ведения хозяйства. Это и знаменитая благотворительность — филантропия членов императорской семьи, купцов, дворян, священнослужителей, мещан. На огромные суммы пожертвований в разных российских городах устраивались лечебницы, психиатрические больницы, приюты для детей-сирот, богадельни, детские ясли, родильные дома, воспитательные дома, общества попечения о бедных и больных, школы, часовни и т.д. Участие в филантропии демонстрировало заботу о неимущих, высокую общественную активность, создавало в общественном мышлении образ крепко спаянной и незыблемой нации.

Даже в чрезвычайно трудных условиях эмиграции русские люди сохранили российский флаг, считали своей миссией развитие памятных им начал исторической Родины, традиций русского быта. Они открывали школы с обучением на русском языке, выпускали более 170 периодических изданий на русском языке по истории, праву, философии и культуре. Представители русской передовой интеллигенции — философы, литераторы, художники, меценаты сумели открыть для просвещённой Европы все богатство и многообразие русской культуры.

Литература

Рёш О. Проблема стереотипов в межкультурной коммуникации // Россия и Запад: Диалог культур. М., 1999.

Roth J. Wir und die Anderen: Deutschrussische Kommunikation im Postsozialismus//Interkulturelle Kommunikation im Nationalstaat. C.Giordano, R. Colombo Dougoud, E. Kappus (Hrsg.), 1999.

Roth J. Das Entziffern einer fremden Kultur. Aus der Praxis deutsch-russischen Interaktionen // Kulturunterscheide. Interdisziplinäre Konzepte zu kollektiven Identitäten und Mentalitäten. Heinz Hahn (Hrsg.), 1999.

Грушевицкая Т.Г., Попков В.Д., Садохин А.П. Основы межкультурной коммуникации: Учебник для вузов / Под ред. А.П.Садохина. М., 2002.

*Н.Д. Борщик **



**Три «Описания Курского наместничества» XVIII в.:
вопросы историографии, текстологии, публикации
архивированного памятника
(по проекту Российского гуманитарного научного фонда)**

В настоящее время в курской, да и остальной провинциальной регионалистике наблюдается определённый хронологический перекос: основное внимание исследователи уделяют второй половине XIX – XX в. Региональная же история XVIII столетия изучена значительно хуже, причём не только по сравнению с более поздней эпохой, но и с предшествующим XVII в. Одна из причин такого положения заключается в недостаточной изученности и опубликованности имеющейся

≅ *Наталья Дмитриевна Борщик* — доктор исторических наук, профессор; заведующая кафедрой государственного и муниципального управления Курского государственного университета. nat5625@mail.ru

источниковой базы. Ровно пять лет назад, в 2008 г., и родилась у нас идея обратить пристальное внимание на региональные источники XVIII столетия.

Инициатором этого проекта выступил С.П. Щавелёв, исследовавший «Описания Курского наместничества» в связи со становлением региональной историографии, что нашло отражение в ряде его научных публикаций 1990 – начала 2000-х гг.¹²⁵ в рамках реконструкции историко-археологического и этнографического изучения Курского края. С.П. Щавелёв выявил рукопись 1785 г. «Описание Курского наместничества», авторство которой принадлежит губернскому землемеру И.Ф. Башилову. Данное сочинение хранится в фондах Российского государственного военно-исторического архива (РГВИА), что создаёт определённые трудности для его изучения местными историками и краеведами (включая относительно высокую цену за право копирования такого рода документов, особенно их картографических частей).

Почти полгода ушло на подготовительные работы и согласования, а в сентябре 2008 г. был сформирован творческий коллектив историков в составе С.П. Щавелёва (Курский государственный медицинский университет), Н.Д. Борщик (Курский государственный университет) и А.И. Раздорского (Российская национальная библиотека, г. Санкт-Петербург). Совместными усилиями была подготовлена заявка в Российский гуманитарный научный фонд (РГНФ) «Историко-статистические и топографические описания Курского наместничества XVIII века» на региональный конкурс «РК 2009 Центральная Россия: Курская область».

Наша заявка была одобрена, и в течение 2009–2010 гг. мы работали в рамках соответствующего гранта РГНФ. Действительно, работа предстояла очень интересная. Уже на первом этапе выяснилось, что по Курскому наместничеству в 1784–1785 гг. было составлено три описания, что является в практике подготовки подобных документов явлением уникальным. Из трёх курских описаний было опубликовано лишь одно — С. Ларионова в 1786 г. Эта книга является ныне библиографической редкостью. В Архиве Этнографического музея в С.-Петербурге была выявлена А.И. Раздорским неизвестная до сих пор рукопись этого описания, которая с опубликованным текстом не сопоставлялась. При работе в РГВИА (С.П. Щавелёв, Н.Д. Борщик) было обнаружено подобное сочинение правителя наместничества А.Н. Зубова, относящееся к 1784 г.

¹²⁵ *Щавелёв С.П.* Первооткрыватели курских древностей: Очерки истории археологического изучения южнорусского края. Вып. 1. Предпосылки и становление региональной историографии. Курск, 1997; Вып. 2: «Золотой век» курского краеведения: 1860–1910-е годы. Курск, 1997. 139 с.; *Его же.* Судьбы исторических древностей Южной России и их место в её провинциальной культуре XVII – XX веков: По материалам археолого-этнографического изучения Курского края: Дисс. ... д-ра ист. наук. Воронеж – Курск, 2002. 41 с.; *Его же.* Историки Курского края. Биографический словарь. Курск, 2009.

Имея разную структуру и отличаясь в большей или меньшей степени друг от друга по содержанию, эти источники одновременно взаимодополняют и уточняют друг друга. Естественно, что новизна проекта не вызывала сомнений: все «Описания Курского наместничества» до сих пор не являлись предметом специального источниковедческого и историографического изучения, а содержащиеся в них обширные историко-географические и статистические материалы использовались исследователями разных поколений лишь выборочно, только от случая к случаю и никогда не сопоставлялись между собой.

Вышеназванный коллектив перед собой ставил несколько задач: во-первых, в научный оборот мы впервые попытались ввести весь сохранившийся комплекс описаний Курского наместничества; во-вторых, материалы описаний сопоставлялись друг с другом по структуре и содержанию; и, в-третьих, тексты описаний предполагалось снабдить единым научно-справочным аппаратом.

К моменту окончания проекта был полностью подготовлен к публикации текст ранее не издававшегося «Описания Курского наместничества» И.Ф. Башилова. Текст источника размечен для последующего комментирования. Собраны материалы биографического, фактологического и статистического характера для вступительной статьи, посвященной исследованию курских описаний с источниковедческой точки зрения и месте этих документов среди аналогичных источников по другим регионам страны. По данным описаний опубликовано несколько научно-исследовательских статей ¹²⁶.

Работа в творческом коллективе была структурирована в зависимости от научных интересов и специализации соавторов.

Н. Д. Борщик: по документам Российского государственного военно-исторического архива, Государственного архива Курской области (фонды

¹²⁶ Борщик Н.Д. «Описания Курского наместничества» 1784–1785 гг.: к истокам региональной историографии // Историк и его эпоха: Вторые Даниловские чтения (20–22 апреля 2009 г., г. Тюмень) / Тюменский гос. ун-т; под ред. А.Г. Еманова. Тюмень, 2009. С. 348–352; Борщик Н.Д. Использование итогов учёта населения в описаниях Курского наместничества 1784–1785 гг. // Урал индустриальный: Бакунинские чтения: Материалы IX Всероссийской научной конференции, посвящённые 85-летию профессора А.В. Бакунина, Екатеринбург, 8–9 октября 2009 г.: в 2 т. Екатеринбург, 2009. Т. 1. С. 50–54; Борщик Н.Д. Торговля и купечество Курского наместничества в конце XVIII века // Торговля, купечество и таможенное дело России в XVI–XIX вв.: сб. материалов Второй Междунар. науч. конф. (Курск, 2009) / сост. А. Раздорский. Курск, 2009. С. 155–160; Щавелёв С.П. Заслуги и недостатки исторического краеведения в прошлом и настоящем // Труды Первого Всероссийского съезда историков-регионоведов (Санкт-Петербург, 11–13 октября 2007 года). В 3-х томах. Т. I. СПб., Президентская библиотека имени Б.Н. Ельцина, 2010. С. 43–55; Его же. Географические предпосылки русской археологии: первые «Описания Курского наместничества». История археологии: личности и школы. Материалы Международной научной конференции к 160-летию со дня рождения В.В. Хвойки (Киев, 5–8. 10. 2010). СПб., «Нестор-История», 2011. С. 316–323.

Курского наместнического правления и Курской казённой палаты) проанализирована степень полноты и точности демографических сведений, имеющих в описаниях, подготовлены три научно-исследовательские статьи, компьютерный набор текста описания И.Ф. Башилова, составление и редакция научно-вспомогательного аппарата (указатели имен и географических названий).

С.П. Щавелёв: сбор материалов для вступительной статьи по архивным и печатным источникам, выявление биографической информации об авторах «описаний», подготовка статей «Памятники археологии в описаниях Курского наместничества XVIII в.», «Описания Курского наместничества XVIII века в истории русской антропологии и этнологии» (в печати), компьютерный набор текста описания И.Ф. Башилова, сканирование картографических и прочих иллюстративных элементов памятника; составление комментариев историко-археологической тематики.

А.И. Раздорский: источниковедческий анализ трёх описаний Курского наместничества А.Н. Зубова, И.Ф. Башилова и С.И. Ларионова, палеографическое изучение рукописных описаний, вычитка и сверка компьютерного набора текста описания И.Ф. Башилова с цифровой копией оригинала, разметка подготовленного текста описания И.Ф. Башилова для комментирования, подготовка археографического введения, составление текстологических, реальных, источниковедческих и историографических комментариев.

Как руководитель этого проекта, отмечу, что результаты его реализации, к сожалению, напрямую зависели от объёма его финансирования. Выполнить полностью намеченный план работ по подготовке к публикации всех трёх описаний (в том числе осуществить копирование и набор текста наиболее пространный описания — А.Н. Зубова, объём которого составляет примерно 80% от объёма всех трёх запланированных к публикации источников) нам не удалось в связи с тем, что финансирование проекта было осуществлено только на 20–50% от предусмотренного к выделению по гранту. Таким образом, авторы проекта полностью завершили подготовку к публикации только одного описания И.Ф. Башилова (текст, картографические материалы, вступительная статья, археографическое введение, комментарии и вспомогательные указатели). Охарактеризованный выше источник ещё ждёт своей публикации, а наш коллектив авторов питает надежду на возможное дальнейшее сотрудничество в рамках выбранной тематики.

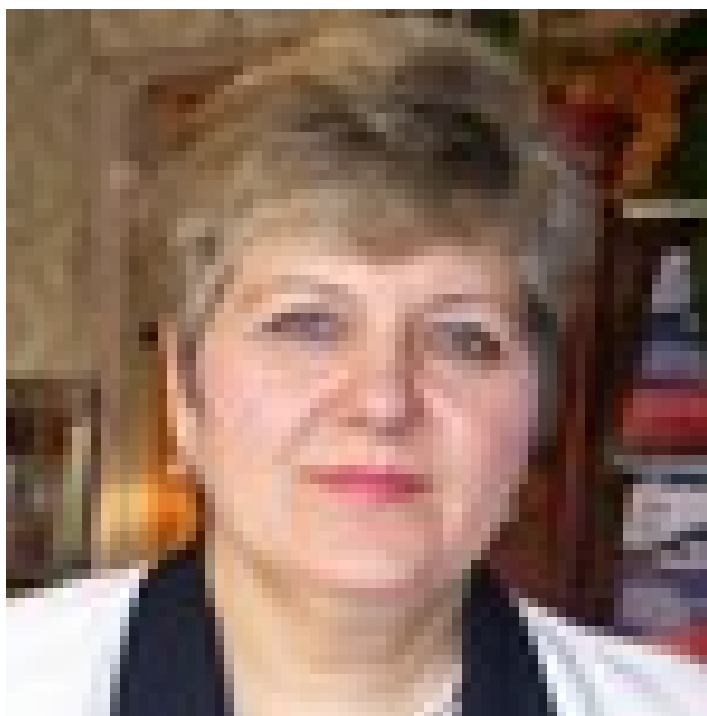

**«Нить по розыску бандита И.И. Голощапова
оборвалась...»:
из истории борьбы курского губернского жандармского
управления с революционным терроризмом в 1907–1917 гг.**

В Государственном архиве Курской области (ГАКО) имеются сотни дел, свидетельствующих об активной борьбе губернского жандармского управления (ГЖУ) с революционным движением в начале XX в. Прежде всего, это материалы судебного делопроизводства по деятельности партии социалистов-революционеров в годы революции 1905–1907 гг. Среди них особое место занимают документы, в которых рассказывается о судьбе курского террориста, члена боевой дружины Щигровского крестьянского союза партии социалистов-революционеров, «неуловимого щигровского Ивана» — И.И. Голощапова.

На его розыски были брошены лучшие силы КГЖУ. Для усиления надзора за И.И. Голощаповым был составлен список предполагаемых мест его пребывания, куда вошли адреса всех близких и дальних родственников, проживавших в Курской, Орловской и Воронежской губерниях (всего 33 населённых пунктах). В этих местах были

≅ Галина Александровна Салтык — доктор исторических наук, профессор, заведующая кафедрой культурологии Курского государственного университета.
saltyk@land.ru

установлены постоянные полицейские посты, работали секретные агенты и даже полицейская собака-ищейка. За поимку И.И. Голощапова губернатором было обещано вознаграждение в размере 300 руб. Но «образованный, физически выносливый и изворотливый террорист», совершавший экспроприации и убийства на границе Воронежской и Курской губернии, так и не был пойман полицией. Что нам известно об этом человеке?

Иван Иванович Голощапов родился в 1878 г. в многодетной семье крестьянина села Нижне-Гурова Средне-Расховецкой волости Щигровского уезда Курской губернии. С ранних лет ходил на заработки в Донбасс, где приобрел редкие для тогдашней деревни специальности кузнеца, слесаря, токаря. «Отличный слесарь и кузнец», — так оценивала курская полиция его профессиональные навыки ¹²⁷. Как выглядел революционер, трудно представить — в личном деле И.И. Голощапова отсутствует его фотография. Портрет террориста был составлен со слов тех, кто его хорошо знал: «Среднего роста, с короткой шеей; цвет волос на голове — тёмно-русый; губы толстые, усы — большие, чёрные, густые; бритый, на левой щеке небольшая родинка тёмного цвета; глаза маленькие; брови густые, нависшие; ноги неправильные, ходит в развалцах; руки большие и длинные, на одной из них средний палец с неправильным первым суставом и вросшим ногтем, а другой большой палец с уменьшением...» ¹²⁸.

В годы Первой российской революции И.И. Голощапов, как и многие его односельчане, входил в Щигровский союз партии социалистов-революционеров, созданный путём слияния крестьянского братства с местным эсеровским комитетом. Это событие произошло 29 июля 1906 г. на состоявшейся в Щиграх конференции крестьянских работников. Возглавляли организацию Михаил Александрович Мерку-

¹²⁷ ГАКО (Государственный архив Курской области). Ф. 1642. Оп. 2. Д. 341. Л. 48.

¹²⁸ ГАКО. Ф. 1642. Оп. 2. Д. 514. Л. 8.

лов ¹²⁹ и Иван Емельянович Пьяных ¹³⁰, будущие депутаты I и II Государственных дум. К концу 1906 г. комитету этого союза удалось организовать в сёлах и деревнях Щигровского уезда 37 подкомитетов. Среди них – Кошелёвский, Васютинский, Нижнегуровский, Новосавинский и другие комитеты, а также подкомитеты – Липовский, Михайловский, в с. Крестищах и т.д. ¹³¹ Вокруг вышеназванных комитетов группировались «сочувствующие», сосчитать которых практически невозможно. Так, у одной местной организации в 58 человек число сочувствующих доходило до 400 крестьян ¹³². По данным ГЖУ известно, что в конце 1906 г. в ряды союза входило 946 человек ¹³³.

Первоначально деятельность Щигровского крестьянского союза проявлялась в массовом распространении среди сельского населения нелегальной литературы. Устная

¹²⁹ Меркулов Михаил Александрович родился в 1875 году в селе Стаканово Щигровского уезда Курской губернии в зажиточной крестьянской семье. В 1887 г. окончил курс Стакановской земской школы. Затем учился в Щигровском уездном училище (1887-1890 гг.), казённой сельскохозяйственной школе (1894 г.). В 1896 г. его призвали на действительную службу в армию. После увольнения в запас в 1899 г. М.А. Меркулов работал делопроизводителем в волостном суде с. Стаканово, затем поступил на службу в курское губернское земство. В годы русско-японской войны 1904 г. М.А. Меркулова зачислили в 272-й Корочанский полк, в котором он служил до 7 декабря 1905 г. По возвращении домой занялся революционной деятельностью, примкнув к партии социалистов-революционеров. Был избран депутатом в I Государственную думу, где входил во фракцию Трудовой группы. Как член думской аграрной комиссии выступал в прениях по аграрному вопросу, выступал за национализацию земли и бесплатную передачу её крестьянам на уравнильных началах. В мае 1906 года совершил поездку по Курской губернии, во время которой встречался с избирателями. После возвращения в Петербург выступил с отчётом о поездке на одном из заседаний Трудовой группы. Член редколлегии газет «Известия крестьянских депутатов», «Трудовая Россия» (1906 г.), редактор газеты «Голос» (1906 г.). Его подпись стоит под аграрным «Проектом 33-х», «Выборгским воззванием».

В 1907 году арестован как участник крестьянского вооружённого восстания в Щигровском уезде. В июле 1909 года Временным военным судом в Курске приговорён по делу о Щигровском крестьянском союзе («Щигровская республика») к смертной казни. По ходатайству председателя III Государственной думы Хомякова смертная казнь была заменена 10 годами каторги по 129 и 102 ст. 2 ч. Уголовного уложения. заменённой 10-летней каторгой. Освобождён после Февральской революции. Участвовал в работе Демократического совещания (сентябрь 1917 года, Петроград), от Советов крестьянских депутатов был избран в члены Временного совета Российской Республики (Предпарламента). Депутат Учредительного собрания от Курского избирательного округа (по списку партии социалистов-революционеров). В 20-е годы был членом Всероссийского общества бывших политкаторжан и ссыльнопоселенцев. Репрессирован в 1937 г. Реабилитирован посмертно в 1989 г.

¹³⁰ Пьяных Иван Емельянович родился в 1865 г. в деревне Васютино Щигровского уезда Курской губернии. Имел среднее крестьянское хозяйство. В 1903 г. примкнул к местной эсеровской организации. В 1905-1907 гг. активно работал во Всероссийском крестьянском союзе, принимал участие в создании местного отделения союза в Щигровском уезде. В 1906 г. был избран депутатом во II Государственную думу по крестьянской курии Курской губернии. На заседании Думы (07.03. 1907 г.) внёс предложение об организации комиссии для оказания помощи голодающим, выступал по аграрному вопросу, высказывался за принудительное отчуждение помещичьих земель и передачу их крестьянам бесплатно на уравнильных началах. Осенью был арестован по делу «Щигровской республики»; вместе с ним были арестованы жена,

пропаганда велась настолько энергично, «вызывая среди крестьян такое брожение», что, по выражению одного из знатных очевидцев, «ужас охватывал мирных жителей и ни один из них не был уверен ни в сохранности своей жизни, ни в целостности своего имущества»¹³⁴. Однако в обязанности членов союза входила не только революционная пропаганда и вербовка новых членов. Для расширения деятельности комитетов союза предлагалось совершать экспроприации и заниматься подготовкой вооружённого восстания.

О серьёзности этого намерения свидетельствует тот факт, что в каждом из комитетов был назначен ответственный за его подготовку. Так, в с. Кошелёво, к примеру, подготовкой вооружённого восстания занимался Г.И. Петров, в деревне Васютино — И.Е. Пьяных и Я.И. Рогожин, а в сёлах Горяиновке и Мармыжах — Д.К. Арцыбашев. В распоряжении членов Липовского подкомитета имелось большое количество взрывчатых веществ и оружия. Для вооружённой борьбы с верховной властью создавались целые боевые подразделения, именовавшиеся военно-боевыми отрядами. Вербовались в них в большинстве случаев люди, прошедшие военную подготовку, запасные и отставные нижних чинов. Членами таких отрядов могли быть и крестьяне, но им ставились условия: не надеяться при выступлении на возвращение домой; борьбу с правительством не ограничивать территорией только своей деревни, а вести её по всей России. Члены отрядов должны были быть готовыми по первому требованию военно-боевого центра собраться в условном месте и двинуться дальше по его указанию¹³⁵.

Боевая дружина Щигровского крестьянского союза ПСР состояла из 35 человек. Наиболее активным её членом и был И.И. Голощапов¹³⁶. Массовые аресты «братчиков»

дочь и сын (семью Пьяных обвинили в организации убийства провокатора В. Тихонова). Временным военным судом в Курске был приговорён к смертной казни, заменённой бессрочной каторгой. Наказание отбывал в Тобольске (1909-1914) и Шлиссельбурге (1914-1917). В 1916 г. – начале 1917 года В.Л. Бурцев начал кампанию в демократической прессе за освобождение Пьяных, доказывая его непричастность к убийству Тихонова. После Февральской революции 1917 г. освобождён. Участвовал в работе Демократического совещания (сентябрь 1917 г.; избран во временный совет Российской республики – Предпарламент) от Советов крестьянских депутатов. Являлся депутатом в Учредительное собрание по Курскому избирательному округу от партии социалистов-революционеров. В 1920-е годы поддерживал МПСР (Меньшинство партии социалистов-революционеров), был членом Всероссийского общества бывших политкаторжан и ссыльнопоселенцев. Умер 21 февраля 1929 г. Старшие сыновья И.Е. Пьяных погибли: Иван — в борьбе с денкикинцами, а Дмитрий пал смертью храбрых в бою с гитлеровскими захватчиками в Сталинграде.

¹³¹ ГАКО. Ф. 1642. Оп. 2. Д.232. Л. 103–111.

¹³² РГАСПИ (Российский государственный архив общественно-политической истории). МИСИ. Архив ПСР. 343.

¹³³ *Салтык Г.А.* Неонародническое движение Чернозёмного Центра России: 1901–1923 гг. М., 2002. С. 183.

¹³⁴ ГАКО. Ф. 1642. Оп. 2. Д.232. Л.103.

¹³⁵ ГАКО. Ф. 1642. Оп. 2. Д. 232. Л.108.

¹³⁶ Не без участия дружины с февраля 1907 г. в уезде начались систематические поджоги: огнём истреблялось не только имущество помещиков, но и представителей духовенства. Так, 28 февраля был совершён поджог экономии И. Белявского, немного позже — экономии П. Савенкова, Н. Михайлова и др. По словам члена союза Петра Хмелевского, одна из конференций представителей местных комитетов призвала крестьян совершать «одновременные массовые поджоги на территории всего Щигровского уезда». Для этой цели членом союза студентом-химиком В. Остриковым были изготовлены «особые снаряды из жидкости». Им же был изобретён химический

КГЖУ началось летом — осенью 1908 г. Среди задержанных революционеров оказался и И.И. Голощапов. Однако в ночь на 19 декабря 1908 г. ему удалось бежать. По окончании судебного процесса о Щигровском крестьянском союзе партии социалистов-революционеров 15 июля 1909 г. военным судом было присуждено 9 человек — к смертной казни; 25 — в каторгу, 33 — на поселение, 1 — в тюрьму, подверглись высылке 133 чел. (153 — отбывали наказание). Но в деле о «Щигровском союзе» ГЖУ не могло поставить точку. Во что бы то ни стало полиция пыталась поймать террориста, так легко ускользнувшего из-под стражи. Более того, именно со времени побега И.И. Голощапова в Щигровском уезде участились преступления. Вот как об этих событиях говорится в одном из донесений уездного исправника:

«В 1909 г. в Курске военным судом было приговорено к каторжным работам ряд крестьян Щигровского уезда, преимущественно крестьян села Нижнее Гурово. Вслед за высылкой осужденных, оставшиеся их родственники и единомышленники задались целью мести, как лицам полиции, так и лицам, являвшимся на суд свидетелями против приговоренных; их деятельность выявилась в убийстве нескольких лиц и поджогах. По агентурным сведениям инициатором этого являлись: бежавший из-под стражи крестьянин с. Н.-Гурово Щигровского уезда И.И. Голощапов, скрывавшийся крестьянин Тимского уезда К.П. Лузин, разыскиваемые Циркуляром Департамента полиции от 21 мая 1909 г. крестьяне с. Н.-Гурово М. Сопрыкин, Ф. Помогаев, и бывший студент И.Е. Черемисинов, уроженец д. Черемисино. Главари́ем означенной шайки является И.И. Голощапов»¹³⁷.

По мнению полиции, «преступная шайка» образовалась, поставив целью своей деятельности систематическую месть лицам, выступившим на суде свидетелями: в ночь на 21 сентября 1909 г. было совершено покушение на поджог дома и лавки свидетеля по указанному делу Д. Башкатова; в ночь на 28 июня 1909 г. выстрелом из револьвера через окно был убит помощник пристава Извекова; в ночь на 31 августа была подожжена ветряная мельница свидетеля по делу И. Кудрявцева. «За донос властям» был также убит крестьянин К.Н. Васютин¹³⁸.

Заметим, что во время следствия по делу о «Щигровском крестьянском союзе» было организовано несколько покушений на жизнь одного из главных свидетелей — священника Яструбинского и его работника Кирюхина, а затем был убит и первый «раскаившийся» член крестьянского союза Пётр Хмелевской. По свидетельству родственников П.Н. Хмелевского подготовкой преступления руководили находящиеся под следствием И. Михайлов, В. Остриков и Г. Петров. Постановление об убийстве было передано в боевую дружину 1 июня 1908 г. Матрёной Петровой. И.И. Голощапов скрывался от полиции в с. Кошелёво у Петровых. В ночь на 23 августа 1908 г. он вместе с товарищами — Помогаевым и Чуриловым отправились в усадьбу Хмелевского. Голощапов вошёл в комнату и, осветив электрическим фонариком, убил спящего Хмелевского из «Браунинга»¹³⁹.

Как политического преступника И.И. Голощапова стали разыскивать согласно Циркуляру Департамента полиции от 21 мая 1909 г. № 1510028/44, ст. 13058. С этого времени о месте его жительства в КГЖУ

состав такой жидкости, которая воспламенялась тогда, когда на обработанные ею предметы попадали лучи солнца. Взрывчатые вещества доставлялись в комитет членом боевой дружины С. Базаровым, служащим земского аптекарского магазина. Он же снабжал товарищей горючим материалом. Кроме поджогов и взрывов члены союза совершили нападения на дом дворянки Абердяевой, организовали убийство крестьянина В.Н. Тихонова, являвшегося агентом КГЖУ.

¹³⁷ ГАКО. Ф. 1642. Оп. 2. Д. 428. Л. 3.

¹³⁸ ГАКО. Ф. 1642. Оп. 2. Д. 428. Л. 35.

¹³⁹ ГАКО. Ф. 1642. Оп. 2. Д. 426. Л. 2.

стали поступать противоречивые сведения. По одним — И.И. Голощапов скрывался на Кавказе, по другим — в Беловском уезде Томской губернии. Затем он якобы снова появлялся в Щигровском уезде и продолжал «на почве мести» свою боевую деятельность.

8–9 декабря 1912 г. в г. Воронеже состоялось заседание Особого Совещания начальников Воронежского, Курского и Харьковского ГЖУ, а также Товарищей Прокурора Воронежского и Товарища председателя Курского окружного Суда, на котором обсуждался перечень мероприятий ГЖУ в отношении задержания И.И. Голощапова.

При этом исправники ряда уездов получали следующие указания по производству розыска:

«< > По получении точных сведений о месте пребывания Голощапова или кого-либо из его шайки исправник, а за его отсутствием — его помощник или его заместитель должны немедленно с достаточным количеством стражников отправиться для задержания названного преступника, известить тотчас же по телеграфу шифром соседних исправников, начальника ГЖУ или его помощников в уезде и начальников надлежащих железнодорожных отделений. В случае если Голощапов сможет скрыться, немедленно предпринять меры к выяснению направления, в каком он скрылся, тотчас окружить место и произвести подробный обыск. Если по получению сведений место нахождения преступника было ближе к границе соседнего уезда — немедленно дать знать ближайшему становому приставу соседнего уезда, который должен тотчас же выехать на место с отрядом стражи для содействия розыску.

Чины полиции или отряды полицейской стражи соседнего уезда, не стесняясь границами уезда тот час же принимают все означенные выше меры к розыску и задержанию преступника и доносят своему начальнику.

Для покрытия расходов по организации розыска ... просить начальника Курской, Воронежской и Орловской губерний ассигновать: в распоряжение начальников отделений — Мармыжанского — аванса в сумме 50 руб. и Старооскольского — в сумме 25 руб., и в распоряжение Щигровского, Тимского, Землянского, Нижнедевицкого и Ливенского исправников не менее 50 руб. каждому на разведочную часть, посылку телеграмм по розыску, снятие фотографических карточек с задержанием лиц, подходящим по приметам и на вознаграждение лица, командированного для заведывания розыском < >»¹⁴⁰.

Большую надежду в деле розыска И.И. Голощапова ГЖУ возлагали на секретную агентуру. Нам удалось обнаружить несколько документов, красноречиво свидетельствующих о привлечении филеров и агентов к розыску революционера. Так, 8 февраля 1913 г. ротмистр Гурович сообщал начальнику КГЖУ, что «в порядке охраны по розыску бывшего члена крестьянского Щигровского союза ПСР И.И. Голощапова и его соучастников из числа состоящих в названном союзе с 15 декабря минувшего года состоит секретный сотрудник с ежемесячной платой ему 30 руб., под кличкой «Суровый»; в Суджанском уезде работает с 1 января сего года вспомогательный сотрудник под кличкой «Аграрник». Последнему постоянной платы не установил пока, и будет зависеть от важности доставляемых сведений»¹⁴¹. Кроме того, рекомендовалось также направить с агентурной целью сотрудников Дарью Свинцову и Ольгу Селунину. Известно также, что сведения по И.И. Голощапову доставлял и агент КГЖУ «Карпов».

Из донесений секретных агентов:

«...Январь 1915 г. Землянский уездный исправник Воронежской губернии — помощнику начальника КГЖУ В.Г. Нестеровскому.

¹⁴⁰ ГАКО. Ф. 1642. Оп. 2. Д. 113. Л. 98.

¹⁴¹ ГАКО. Ф. 1642. Оп. 2. Д. 435.

В порученном мне районе все спокойно. Агентура сообщает, что Голощапов не появляется и не подает о своем пребывании вестей. Наблюдение продолжается»¹⁴².

«10 июня 1915 г. Рыльский уездный исправник Г.И. Вознесенский: «Разыскиваемый разбойник по Щигровскому уезду И.И. Голощапов в настоящее время, по имеющимся сведениям, проживает в Владивостоке, в 60 верстах находится на постройке железной дороги в качестве подрядчика. Место, где находится Голощапов на постройке железной дороги, называется «Русский остров». Сведения об этом получены при следующих обстоятельствах: на родину было прислано письмо в с. Гурово от некоего Шубина, тот работает на островах, где пишет, что Голощапов находится во Владивостоке. Лицо, давшее эти сведения, обещало назвать фамилию, под которой скрывается Голощапов. Что касается Курской губернии и прилегающих к ней уездов Воронежской и Орловской губерний, то здесь все спокойно,, и Голощапов ничем себя не проявил. В заключение имею честь просить указаний ... ввиду наступившего полного затишья свои поездки прекратить. Ротмистр Нестеровский»¹⁴³.

5 января 1914 г. Начальник Воронежского ГЖУ подполковник Домбровский от 29 декабря № 696 сообщал о том, что по полученным от Воронежского полицмейстера сведениям, разыскиваемый циркуляром ДП от 21 мая 1909 г. № 1510028/44, ст. 13058 крестьянин Курской губернии, Щигровского уезда И.И. Голощапов, проживает на хуторе Черненкова, вблизи станции «Степной» Владикавказской железной дороги в доме газетчика-еврея под фамилией Фирсов. В целях проверки этих сведений и ареста указанного лица, мною 2 января на станцию «Степная» была отправлена команда ротмистра Пожого, прикомандированная к вверенному управлению. Сведения нашли подтверждение, но произвести арест Голощапова не представилось возможным ввиду временного его отъезда. Однако 3 января все-таки задержали Фирсова-Голощапова и передали его до выяснения личности». Вскоре удалось выяснить, что это был действительно Тимофей Иванович Фирсов¹⁴⁴.

При прибытии на новое место жительства И.И. Голощапов в первую очередьзнакомился с полицейскими чиновниками, не скупился при этом на угощения. Первоклассный слесарь и стрелок от бога, он всегда носил с собой подзорную трубу, револьвер и винтовочный обрез. И.И. Голощапова боялись все, но не было в округе человека, который в случае необходимости не предоставил бы ему убежища. «Этот бандит чрезвычайно подвижен, очень находчив, укрываясь, пользуется сменами костюма и обличья, и ему крайне на руку панический страх, который питает к его имени крестьянское население и нижние чины полиции», — жаловался начальник Воронежского ГЖУ в Департамент полиции МВД. Вскоре все преступления, происходившие в Щигровском уезде, стали приписывать И. Голощапову. В связи с этим он написал два письма на имя курского губернатора, в которых с иронией заметил: «Всякое явление, происходящее на разной почве, случись ли убийство на романтической подкладке или личные счеты, или грабежи из корыстной цели, кража, пожар от неосторожного обращения с огнем, поджог из личной мести, убил ли кто у кого собаку или цыпленка, лежит ли на берегу убитая лягушка или воробей... — всё это приписывали мне». Поэтому, чтобы «уберечь от хулиганских выходок народ и партию социалистов-революционеров» и в надежде на то, что «начальство примет надлежащие меры», И.И. Голощапов в письме признал свою вину в 10 уголовных преступлениях.

Но вплоть до 1917 г. курской полицией он так и не был задержан...

Как относились односельчане к И.И. Голощапову? Кто-то ему сочувствовал, помогал, а кто-то осуждал. Нами обнаружены документы, красноречиво

¹⁴² ГАКО. Ф. 1642. Оп. 2. Д. 568. Л. 11.

¹⁴³ ГАКО. Ф. 1642. Оп. 2. Д. 568. Л. 28.

¹⁴⁴ ГАКО. Ф. 1642. Оп. 2. Д. 586. Л. 235.

свидетельствующие об этом. Так, в список лиц, поддерживающих террориста в 1914–1915 гг. полицией было внесено более 30 человек: «С. Н.-Гурово: девица Варвара Кочергина (подруга И.И. Голощапова); А.Е. Голощапов — корреспондент между Кочергиной и Голощаповым; Е.Н. Голощапов, Иван Николаевич Голощапов, Мария Емельяновна Голощапова и др. (всего 10 чел.); село Лядовское — родственники Голощапова, в том числе невестка и мать (всего 5 человек); село Патепник — 4 человека — друзья Голощапова; село Н.-Савины — 1 чел.; село Крестище — 2 чел.; Тимский уезд: деревня Васютино — 2 чел., деревня Горяиновка — 2 чел.; деревня Кресты — 3 чел.»¹⁴⁵.

Однако большинство крестьян осуждали действия И.И. Голощапова. Местная полиция начали проводить сходки домохозяев, на которых И.И. Голощапова представляли и безжалостным бандитом с многолетним стажем, и поджигателем, и изготовителем взрывных устройств, опасным для всех... «Не изловлен он потому, убеждали жандармы, что его укрывают родственники, друзья, соседи и другие отсталые граждане. Поэтому для избавления от злодея надо очиститься путём высылки в отдалённые губернии сочувствующих ему, чтоб его некому было укрывать...»

Устав от проводимых полицией мероприятий по его поимке, крестьяне ряда населённых пунктов Курской губернии принимали ходатайства с просьбой выселить односельчан, оказывавшим поддержку боевику. Вот некоторые из них: «Мы, ниже подписавшиеся крестьяне Курской губернии Щигровского уезда, Хохловской волости, с. Алексеевки от 130 домохозяев, имеющих право голоса в числе 98 человек были 6 ноября 1913 г. на сельском сходе (под председательством нашего сельского старосты Василия Ильича Смирнова), где обсуждали вопрос о выселении из среды нашего общества порочащих его членов с их семьями, которые, по нашему убеждению, соприкасаются с разбойником И.И. Голощаповым. Он разыскивается несколько лет полицией и судебными властями, но задержание его не представляется возможным, вследствие укрывательства его нашими однообщественниками Павловыми. Выселению подлежат: Петр Васильевич Павлов (со всем семейством) и Иосиф Васильевич Павлов (со всем семейством). Подпись: 98 домохозяев».

«5 ноября 1913 г. 96 домохозяев д. Горяиновка Липовчанской волости Щигровского уезда Курской губернии приняли ходатайство о выселении семьи О.Ф. Федоринова, поддерживающей И.И. Голощапова. Подобное решение поддержали 550 крестьян с. Села Н.-Гуров Средне-Расховецкой волости Щигровского уезда Курской губернии. Они подписались под ходатайством о выселении родственников террориста: Лаврентия Ивановича Голощапова (с семьей), Давида Ивановича Голощапова (с семьей), Акулины Антоновны, Александры Егоровны и Веры Пименовны Голощаповых, а также А.А. Токаревой и ее мужа и М.А. Токарева со всем семейством»¹⁴⁶.

После сельских сходок жандармские власти составили список хозяйств, за которыми устанавливалось тайное круглосуточное наблюдение, так как в них, по их мнению, мог укрыться И.И. Голощапов. Этот список включал: по Щигровскому уезду: в Нижнем Гурово 12 хозяйств, Ледовском — 6, Новых Савинах — 3, Горяиновке и Васютино — по 2, Панском, Старых Савинах, ст. Кшень, Верхнем Гурово, Становом и Щиграх — по 1, всего по уезду 31 хозяйство; по Тимскому уезду: в Крестище 4 хозяйства; по Землянскому уезду: в Натальино 4 хозяйства, по уезду 7 хозяйств; по Ливенскому уезду: в Михайлоанненке 1 хозяйство, по уезду 8 хозяйств; по Нижнедевицкому уезду 6 хозяйств; по Воронежскому уезду 2 хозяйства; по Фатежскому уезду, по области Войска Донского, Тамбовской и Томской губерниям — по 1 хозяйству, а всего по стране 62 хозяйства.

¹⁴⁵ ГАКО. Ф. 1642. Оп. 2. Д. 514. Л. 1.

¹⁴⁶ ГАКО. Ф. 1642. Оп. 2. Д. 427. Л. 146–148.

Скоро этот список дополнили украинскими, поволжскими, алтайскими и сибирскими хозяйствами, и он удвоился.

Итак, курская, воронежская и орловская полиция и жандармерия, привлекая на помощь сотни гражданских лиц и расходуя многие тысячи рублей, усердствовали до февраля 1917 г., но поймать И.И. Голощапова не смогли.

Как сложилась судьба террориста после Февральской революции 1917 года? Вернулся в родную деревню и продолжил революционную деятельность? Нам удалось обнаружить заметки в эсеровской газете «Курская жизнь» за 27–28 августа, в которых говорилось об аресте И.И. Голощапова: «25 августа 1917 г. по настоянию Комиссии общественной безопасности губернским комиссаром в 10 час. вечера был вызван в дом комиссара начальник разведывательного бюро Змиев. Змиев и его помощник сообщили, что арест Голощапова производился военными властями в присутствии прокурора Брежизовского и коменданта Тихомирова»¹⁴⁷.

Несколькими днями позже в той же газете была помещена ещё одна заметка «К аресту Голощапова», в которой говорилось следующее:

«На запрос комиссии общественной безопасности о причинах ареста Голощапова 28 августа прокурор уведомил комиссию общественной безопасности и Исполнительный комитет Народного Совета, что Голощапов арестован на основании ордера прокурора Харьковской Судебной Палаты и постановления судебного следователя Землянского уезда Воронежской губернии. Голощапову было предъявлено обвинение в убийстве двух лиц»¹⁴⁸.

В конце августа И.И. Голощапов был отправлен в Харьков.

Однако революционные события осени 1917 г. спасли его от тюрьмы. К этому времени он примкнул к партии левых социалистов-революционеров. Был председателем Среднерасховецкого волисполкома. В январе 1918 г. являлся делегатом III Всероссийского съезда Советов от Воронежской губернии с правом решающего голоса. В числе 125 левых эсеров вошёл во ВЦИК.

В Среднерасховецкую волость И.И. Голощапов возвратился в середине февраля убеждённым сторонником большевиков, где и был убит неизвестными. По данным курских краеведов, ими оказались бывшие активисты Щигровского крестьянского союза периода 1905–1907 гг.¹⁴⁹

Можно по-разному относиться к личности И.И. Голощапова. Конечно, террор вообще и как метод политической борьбы в частности в цивилизованном обществе неприемлем и не может быть оправдан. Это доказано и историей, и современностью. Да и смерть самого И.И. Голощапова — тому подтверждение. Но, несомненно, одно: жизнь и судьба Ивана Ивановича Голощапова — это одна из интереснейших страниц политической истории Курского края.

¹⁴⁷ Курская жизнь. 1917. № 47.

¹⁴⁸ Курская жизнь. 1917. № 48.

¹⁴⁹ Неуловимый борец с царизмом / Земля кшенская // [Электронный ресурс]. Режим доступа: [stkshen.ucoz.ru>Knigi/Zemlia/borba_zh.htm](http://stkshen.ucoz.ru/Knigi/Zemlia/borba_zh.htm) (дата обращения 5.04.2012).



Современные исследования фискальных проблем России в годы Первой мировой войны

В последнее время в российской исторической науке наблюдается рост интереса к экономической истории государства. Работает несколько научных советов по экономической истории России, Новая экономическая ассоциация (НЭА), Секция экономики Отделения общественных наук РАН и т.д. Показателем роста внимания к этой проблематике является увеличение числа защищаемых диссертаций, а также публикуемых монографий. Однако при всём этом многообразии работ специальных исследований, посвящённых вопросам налоговой политики России в конце XIX – начале XX в. немного. Рассмотрим некоторые из них.

Проблему трансформации финансовой системы в целом и налогообложения, в частности, привлекала внимание современных зарубежных исследователей, в особенности американского историка Я. Коцониса, который подверг сравнительному анализу подобное обложение царской и советской России, основное внимание уделяя при

≅ *Елена Сергеевна Кравцова* — доктор исторических наук, доцент; профессор кафедры философии Курского государственного медицинского университета.
elenakravcova@yandex.ru

этом различным точкам зрения, возникавшим при обсуждении законопроекта 1916 г. Автор подчёркивает, что «подходный налог был единственным из всех налогов, который предстояло взимать не с коллективных налогоплательщиков или семей, не с собственности или товара, а с суммы личного дохода отдельного индивида; кроме того, ему предстояло стать единственным по-настоящему универсальным налогом, взимаемым со всех живущих в России, исключая императора и непосредственных августейших наследников»¹⁵⁰.

Несмотря на значимость проблемы, имеется немного современных работ российских исследователей, посвящённых проблеме анализа налогообложения в России в годы Первой мировой войны.

В 2001 г. была издана книга юриста А.В. Толкушкина¹⁵¹, в которой автор обзорно рассматривает фискальные преобразования 1914 – 1917 гг. Автор указывает, что в Первую мировую войну из бюджета выпали доходы от вино-водочной монополии (введение «сухого закона»), сократились таможенные и лесной доходы, поступления от железных дорог и др. Эти сокращения в 1914 г. по сравнению с 1913 г. составили 524 млн руб. Первоначально правительство пошло по пути систематического повышения ставок действующих налогов и сборов (было осуществлено повышение ставок акцизов на сахар, табак, спички и другие предметы первой необходимости). В дальнейшем были введены новые чрезвычайные налоги, такие как военный налог, налог на прирост прибылей, подходный налог. А.В. Толкушкин подчёркивает, что чрезвычайные налоги — это обязательные налоги и сборы с физических и юридических лиц в государственный бюджет, вводимые при наступлении каких-либо чрезвычайных обстоятельств (война, стихийное бедствие и т.п.). Широкое распространение чрезвычайные налоги получили в периоды Первой (1914–1918) и Второй (1939–1945) мировых войн в форме налога на сверхприбыль, резкого повышения ставок прямых и косвенных налогов. Многие налоги этой категории впоследствии стали функционировать в качестве обычных налогов, в том числе и подходный налог с физических лиц, введённый в 1916 г. Специфике введения принципиально нового всеобщего налога в работе уделено мало внимания. Автор лишь отмечает, что «в апреле 1916 г. был принят Закон о подоходном налоге, взимание которого должно было начаться с 1917 г. В июне 1917 г. Временное правительство приняло постановление об увеличении ставок подоходного налога и о введении дополнительного временного налога на прирост прибылей за 1917 г. Взимание этих налогов должно было начаться с 1918 г.».

¹⁵⁰ Коцонис Я. Подданный и гражданин: налогообложение в Российской Империи и Советской России его подтекст // Россия и Первая мировая война: Матер. междунар. науч. коллоквиума. СПб., 1999. С. 472.

¹⁵¹ См.: Толкушкин А.В. История налогов в России. М., 2001.

Изменения в налоговой сфере, связанные с именем министра финансов П.Л. Барка, рассмотрены в работе С.Г. Беляева¹⁵². В ней сделана попытка обобщить опыт исследований финансовых проблем России в годы Первой мировой войны с новых исторических, историографических, методологических позиций. Автором были изучены различные аспекты указанного направления исследования: государственный бюджет военного времени, фискальная система, различные кредитные операции, особенности покрытия военных расходов, проблемы развития экономики из-за её недофинансированности и т.д. Рассмотрение указанных вопросов С.Г. Беляев проводит в связи с личностью последнего царского министра финансов П.Л. Барка. Беляев отмечает, что этот вполне ординарный государственный служащий и банкир занял эту должность из-за противоборства различных группировок в правительстве, и сумел в крайне сложном экономическом положении сохранить относительную стабильность государственного бюджета.

Кроме того, исследователь рассматривает вопросы налогообложения в годы Первой мировой войны. Автор указывает, что в этот период времени существовало фактически два бюджета: «мирный» и отдельный военный фонд, который формировался из дополнительных источников. Однако «мирный» бюджет имел большую нехватку средств ввиду отмены винной монополии, а также других чрезвычайных обстоятельств военного времени. С.Г. Беляев в этом видит положительный момент, так как Первая мировая война привела к «наиболее радикальной налоговой реформе за весь период существования Российской империи, тем более что проведена она была в течение трёх лет»¹⁵³. Тем не менее проведённые преобразования не ликвидировали основные пережитки фискальной системы в виде преобладания косвенного налогообложения над прямым. Главной заслугой налоговой реформы этим автором считается введение всеобщего подоходного налога. Вместе с тем отмечается, что введённый в 1916 г. подоходный налог не дал результатов применительно к стабилизации фискальной системы из-за того, что его реальный сбор приходился на 1917 г. Кроме этого, в книге подчёркивается, что имущие слои населения России в большинстве случаев выступали противниками нового налога, так как он, в первую очередь, затрагивал их финансовые интересы.

Механизм взимания прямых налогов на примере конкретного крестьянского сословия рассмотрен в работе О.И. Марискина, посвящённой сборам поволжских крестьян за 1861–1928 гг.¹⁵⁴ Рассматривая проблему формирования бюджета, автор указывает, что «не

¹⁵² Беляев С.Г. П.Л. Барк и финансовая политика России, 1914–1917 гг. СПб., 2002.

¹⁵³ Там же. С. 196.

¹⁵⁴ Марискин О.И. Государево тягло. Налогообложение крестьянства России во второй половине XIX – первой трети XX века (по материалам Среднего Поволжья). Саранск, 2004.

имея мощной финансовой основы в стране, правительство вынуждено было вести войну не на повышение налогов и не на внутреннем кредите, а исключительно на усилении внешней задолженности и за счет полного расстройтва денежного обращения»¹⁵⁵. Рассматривая проблемы фискальных преобразований в годы Первой мировой войны, О.И. Марискин особо выделяет отмену винной монополии, как приведшую к финансовому кризису, при этом исследователь подчёркивает, что эта реформа была поддержана на местах, более того, ещё до введения «сухого закона» некоторые сельские сходы выступали с такой инициативой. Бюджетный дефицит правительство попыталось компенсировать повышением ставок существовавших прямых и косвенных налогов, кроме того, вводились новые виды обложения, но они не перекрывали возникший бюджетный дефицит. Более того, автор подчёркивает, что доходы имущих слоёв населения, даже при обозначенных повышениях налогов, не были затронуты обложением. Воплощение в жизнь прямого государственного подоходного налога автором рассмотрено на примере только крестьянского сословия Поволжья. Вызывает интерес мнение автора о том, что «новый податный закон, основанный на принципах соразмерности налога и дохода, мог стать поворотным в истории модернизации России, но в условиях общей натурализации экономики ему была уготована лишь второстепенная роль»¹⁵⁶.

Финансовому положению дел в Российской империи в годы Первой мировой войны и революции 1917 г. посвящена глава в обобщающем издании, которую написали Ю.А. Петров, М.К. Шацилло, В.Н. Захаров¹⁵⁷. Здесь рассматриваются источники формирования чрезвычайного бюджета, на котором концентрировались военные издержки, выделены такие источники средств на ведение войны, как: денежная эмиссия и правительственные займы (внутренние и внешние). Авторами подчёркивается, что налоговые поступления не играли существенной роли в финансировании войны. «Главная их функция заключалась в поддержке бюджета «обыкновенного», также значительно разросшегося за время войны»¹⁵⁸, и это при том, что введение винной монополии значительно уменьшило поступления в казну (по подсчётам исследователей казна потеряла около 700 млн руб.). Доходная часть казны значительно расширилась также за счёт введения чрезвычайных доходов в «обыкновенный бюджет» (к этой статье доходов авторы отнесли доходы от железных дорог, таможенные пошлины и др.), увеличения ранее существовавших налогов, причём в 1915 г. «налоговый пресс был увеличен до предела»¹⁵⁹, когда ставки были повышены на 50–100 % от окладов

¹⁵⁵ Там же. С. 95.

¹⁵⁶ Там же. С. 99.

¹⁵⁷ Захаров В.Н., Петров Ю.А., Шацилло М.К. История налогов в России. IX – начало XX в. М., 2006.

¹⁵⁸ Там же. С. 264.

¹⁵⁹ Там же. С. 266.

1914 г. Структура российской податной системы несколько изменилась, в связи с отменой винной монополии. Так, 45,5% от общего поступления в бюджет составляли косвенные налоги, на втором месте расположились прямые налоги (28,2%), третьим источником казны были пошлины (26,4%). Но эти преобразования не решали финансовых проблем государства, и в работе подчёркивается, что война «обнажила явные слабости российской податной системы, а именно недостаточную гибкость и крайнюю неуравнительность обложения, предельное напряжение одних налогов и явную неразвитость других»¹⁶⁰. Российская держава нуждалась в коренной реформе фискальной системы. Именно такой основной реформой стало введение личного прогрессивно-подходного налога.

Ю.А. Петров констатирует, что законопроект 1916 г. о введении подходного налога в России не был первой наработкой Минфина, которую и воплотили в жизнь. Периодически идея введения данного налога возникала с появлением серьёзных проблем в госбюджете начиная с 1862 г., но каждый раз оставалась на бумаге. Анализируя контингент налогоплательщиков, автор подчёркивает, что большинство населения России от указанного налога были бы освобождены, поскольку уровень их дохода не достигал установленной границы обложения, а 95% ожидаемых плательщиков относились к разряду мелких с годовым доходом до 10 тыс. руб. Кроме мелких недочётов данного налога, у него был один, но самый весомый порок — «слишком поздно он был принят и потому не сыграл существенной роли в оздоровлении государственных финансов»¹⁶¹.

Фискальные преобразования временного правительства исследователем оценены крайне скептически. Буржуазное правительство, пришедшее к власти после февраля 1917 г., дистанцировавшись от налоговой политики царского режима и отказавшись от практики преобладания косвенного налогообложения, нового ничего не создало и с июля 1917 г. возвращается к проверенному фискальному механизму (разрабатываются новые законы о повышении ставок прямых и косвенных налогов, об установлении государственных торговых монополий на массовые предметы потребления и др.), который также остался на бумаге.

В книге московских экономистов И.В. Караваева и И.В. Архипкина имеется глава, посвящённая фискальным преобразованиям в России в годы Первой мировой войны¹⁶². Их работа построена на анализе только законодательных актов по прямому (государственному и региональному) и косвенному обложению, без учета результатов применения законопроектов на практике. Анализируется и закон о введении подходного налога. И.В. Архипкин указывает, что налоговая политика российского государства в годы Первой мировой

¹⁶⁰ Там же. С. 269.

¹⁶¹ Там же. С. 278.

¹⁶² Истории налоговой политики России: конец XIX, XX и начало XXI столетия. М., 2008.

войны была не до конца продумана ¹⁶³. Систему мер, направленную на повышение окладов по прямым (как государственным, так и местным) и косвенным налогам нельзя назвать эффективной, поскольку она касалась в большей степени небогатых слоёв населения, чья налоговоспособность и без увеличенных ставок была крайне подорвана. Разработанный закон о введении подоходного налога имел свои изъяны, но был революционен для российской действительности того времени, особенно в отношении ущемления принципа «коммерческой тайны» (плательщики должны были заполнять декларации о доходах, которые подлежали проверке в специальных присутствиях, причём государственные, коммерческие и др. заведения должны были предоставлять запрашиваемые сведения по первому требованию присутствия).

Этим же автором метко подмечается, что нехватка средств в бюджете касалась не только государственных финансов, но и местных бюджетов всех уровней (земских, городских, мирских). Органы местного самоуправления, уже не рассчитывая на государственные субсидии, искало способы пополнения бюджета в увеличении окладов ¹⁶⁴.

Таким образом, рассматриваемая проблема в современной отечественной историографии актуализируется, обнажая наиболее острые углы (отмена винной монополии и вследствие этого бюджетные сложности; экономическая и социальная необходимость введения подоходного налога в России и др.). Однако исследователи, как правило, опираются в основном на анализ принятых законов, упуская из виду реализацию законодательных инициатив на местах, отношение к данным изменениям в обществе.

¹⁶³ См.: там же. С. 84-96.

¹⁶⁴ См.: там же. С. 96-103.



Георгиевская аптека в городе Курске

На углу улиц Гайдара (бывшей Золотарёвской) и Держинского (Херсонской) находится старинное двухэтажное здание под № 1/56. Всем курянам это строение известно как «Георгиевская» аптека. Это учреждение занимало здесь своё помещение более чем полтора столетия. И лишь несколько лет назад оно переехало, освободив ветхое здание.

Своё название аптека получила по находившейся напротив и снесённой в 1936 г. Смоленско-Георгиевской церкви, построенной ещё в XVIII веке. Это учреждение здравоохранения упоминается в местной печати ещё в 1850 г., когда в газете «Курские губернские ведомости» появилось объявление о продаже соответствующего дома: «В городе Курске, на углу Георгиевской [1] и Херсонской улиц, против церкви св. Георгия, продаётся дом, двухэтажный, на каменном фундаменте, со всеми принадлежащими к нему угодьями. – О цене можно узнать в Аптеке, находящейся в том же доме» [2]. Здание, вероятно, было построено на рубеже XVIII–XIX вв. На это указывает характерная для подобных строений закруглённая угловая часть дома, подчеркивающая особое его градостроительное значение в оформлении квартала центральных улиц.

Нижний каменный этаж здания содержит в себе типичный классицистический руст. Верхний штукатуренный деревянный этаж в

≡ Юрий Владимирович Озеров — кандидат исторических наук, доцент; доцент кафедры философии и социальных дисциплин Курского института менеджмента, экономики и бизнеса. georgkur7@mail.ru

течение XIX столетия, видимо, претерпевал какие-то изменения в декоре. Его отличают, прежде всего, три высоких полуциркульных окна в центральной части обоих фасадов, подчёркнутых чередой пилястр, находящихся в окружении пары прямоугольных окон справа и слева. Пилястрами отмечен и заложённый проём в угловой части второго этажа, где находился отсутствующий балкон. Судя по архитектуре фасадов, к главному объёму здания делались пристройки, несколько расширившие объём дома. До наших дней не сохранились существовавшие аттики над угловой и центральными частями фасадов данного объекта.

Вторая часть домовладения представлена небольшим по ширине, но продолговатым вглубь усадьбы двухэтажным кирпичным зданием, выстроенным во второй половине XIX столетия в духе провинциальной эклектики. Он непосредственно примыкает к пристройке первого дома, слипаясь с ним в одно целое. Существовавший над центральным уличным входом балкон также не сохранился. Этот корпус, как и помещения первого, использовался в качестве доходного дома.

Так, по данным на 1901 г., здесь размещалась контора трамвая [3]. Среди заметных лиц, проживавших тут, в частности на 1909 г., можно отметить курского предпринимателя старшину Коммерческого клуба Михаила Борисовича Басса [4].

Во второй половине XIX века владельцем усадьбы и хозяином аптеки был прусский подданный фармацевт Яков Яковлевич Шиле. Некоторое время он был гласным Курской городской думы [5].

Сын Я.Я. Шиле — Александр Яковлевич (1851 – после 1921) был окулистом. После окончания Петербургской гимназии в 1872 г. уехал за границу, учился у лучших специалистов медицинских институтов Цюриха и Берна. В 1880 г. защитил диссертацию и получил звание доктора медицины. Он работал первым ассистентом глазной клиники профессора Пфлюгена. В 1886 г. А.Я. Шиле вернулся на родину, был принят врачом-окулистом Курского уездного земства, где работал до конца жизни.

В 1909 г. он выступил с докладом на международном медицинском конгрессе в Будапеште о полученных им культурах трахомы (1910), был участником съезда офтальмологов в Гейдельберге (1910), международного медицинского конгресса в Лондоне (1913). Основное внимание в своей практической деятельности обращал на организацию мер предупреждения слепоты и глазной помощи больным. А.Я. Шиле стал автором более 80 научных работ, в том числе монографий, докладов и отчётов [6].

В 1900 г. всё недвижимое имущество Я.Я. Шиле было приобретено курским купцом Петром Гавриловичем Смирновым, которое потом перешло к его наследникам: овдовевшей Марии Фёдоровне и детям: Дмитрию, Василию и Анне [7]. В начале XX столетия владельцами Георгиевской аптеки были провизор Михаил Мартынович Ясинский, а затем в 1910-е – Густав Иосифович Куйберг.

В 1918 г. недвижимое имущество Смирновых было муниципализировано. Угловой корпус перешёл в ведение

Горкоммуноотдела, а второй в 1920-е гг. стал ЖАКТовским [8]. В 1928 г., вследствие изменения уличной нумерации домовладений, эта усадьба по ул. Дзержинского, имевшая к тому времени № 68, получила нынешний № 56 [9].

После издания в 1918 г. декрета о национализации аптек «Георгиевская» получила официальное наименование — 1-й советской аптеки [10]. Позже именовалась просто «аптека № 1».

В своём историческом доме она просуществовала до начала 2000-х гг., когда в связи с необходимостью реконструкции исторического здания была переведена в соответствующее помещение на углу ул. Радищева и Марата.

Здание «Георгиевской аптеки» — единственное сохранившееся из остальных четырёх городских аптек, существовавших в конце XIX — начале XX столетия в Курске.



Литература

1. Так ещё иначе неофициально называлась Золотаревская ул.
2. Курские губернские ведомости. 1850. 28 октября. № 43.
3. Путеводитель по городу Курску [Приложение] / Сост. А.А. Танков и Н.И. Златоверховников // Курский сборник с путеводителем по городу Курску и планом города. Курск, 1901. Вып. I. С. 76.
4. Курский адрес-календарь: 1909 г. Курск, 1909. С. 175.
5. Календарь и памятная книжка Курской губернии на 1884 год. Курск, 1883. С. 39.
6. Байбаков Ю.И. Шиле Александр Яковлевич (1851, Курск – не ранее 1921), врач-окулист, общественный деятель // Большая Курская энциклопедия: Персоналии. Курск, 2005. Т. I. Кн. 3. С. 204.
7. Государственный архив Курской области (далее — ГАКО). Ф. 143. Оп. 1. Д. 91. Л. 66.
8. ГАКО. Ф. Р-200. Оп. 1. Д. 22. Л. 12.
9. ГАКО. Ф. Р-866. Оп. 1. Д. 266. Л. 34.

10. Степанов В. «Пешком по городу». Путеводители по историческому центру г. Курска. Курск, 2006. С. 265.

Б. В. Марков, С. П. Щавелев

КРИТИКА
ТОТАЛИТАРНОГО ОПЫТА



Курск - 2011

Причины и условия формирования коллораационистских настроений среди жителей окупируемых территорий РСФСР в 1941–1944 гг.

В статье показан комплекс причин становления части гражданского населения РСФСР на путь сотрудничества с германской оккупационной администрацией в годы Великой Отечественной войны. Проблема раскрывается в контексте противоречий политического, экономического и религиозного характера, сложившихся в СССР накануне войны. Значительно место в статье уделено влиянию на развитие коллаборационистских настроений аномалий партизанского движения, неадекватным взаимоотношениям между советскими партизанами и местным населением. То есть противостоянию двух структур — советской и нацистской, между которыми оказалось гражданское население.

Среди вопросов, крайне недостаточно освещённых отечественной исторической наукой, является сотрудничество советских граждан с оккупантами в период Великой Отечественной войны. Особое место в ряду коллаборационистов занимают жители оккупированных территорий. Так, если советские военнопленные, вступившие в антисоветские воинские формирования, в большинстве руководствовались желанием вырваться из лагерей и выжить, то гражданское население имело большую свободу выбора. При этом вопрос выживания стоял далеко не всегда. Между тем гражданское население оккупированных областей составило довольно многочисленную, основную категорию лиц, сотрудничавших с врагом в гражданской сфере. Именно местные жители стали незаменимым контингентом в формировании учреждений местного самоуправления, органов вспомогательной полиции, действовавших практически в каждом населённом пункте.

Немалое число гражданских лиц, ставших на путь сотрудничества с врагом, таким образом выразило своё недовольство советской властью. Партийный диктат, всевластие бюрократии, коллективизация, неразумное решение национальных и религиозных вопросов, террор и репрессии — всё это вызвало у определённой части населения неудовлетворённость и ожесточённость.

После вторжения германских войск в СССР часть гражданского населения была поставлена перед дилеммой: защищать ли сложившийся государственный строй с его репрессивной системой, затронувшей к тому времени значительную часть населения СССР, или же пойти на сотрудничество с Германией, объявившей «крестовый поход» против

≡ *Игорь Геннадьевич Ермолов* — кандидат исторических наук, старший преподаватель Московской духовной семинарии евангельских христиан (Мценск). info@moscowseminary.ru

большевизма. При всей преступности нацистской политики, она, особенно в первые месяцы войны, не казалась некоторой части населения СССР такой отталкивающей, какой её преподносила советская пропаганда. Характерным примером служат опубликованные в газете Локотского самоуправления выдержки из документов захваченного немцами Дмитровского райотдела НКВД (Орловская область). Так, в секретном отчете райвоенкома Суркова райкому партии говорилось, что «гражданка Булатова, работавшая в Дмитровской аптеке, на возмущение гражданки Ткачёвой по поводу зверств немецкой армии на оккупированной территории заявила: «А это они не над нашим братом расправляются, это они над партийными, а мы что сейчас народ подневольный, и тогда будем работать, нам всё равно»¹⁶⁵.

Противоречие между властью и народом, заложенное в самой тоталитарной системе, проявилось в настроениях населения многих оккупированных областей. Арестованная органами Калининского НКВД Н.П. Евдокимова так объяснила мотивы своего сотрудничества с оккупантами: «Моё социальное происхождение (дворянское — И.Е.) служило поводом к тому, что меня неоднократно увольняли с работы, и вследствие этого мне приходилось испытывать материальные трудности. Кроме того, у меня было два брата, оба офицеры царской армии. Один из них, боясь репрессий советской власти, покончил жизнь самоубийством ещё в начале Октябрьской революции, а второй, несколько позже, будучи репрессирован советской властью, умер в тюрьме... Всё это возбудило во мне ненависть к советской власти, и с приходом немцев в город Калинин я охотно встала на путь предательской деятельности»¹⁶⁶.

Часть сельского населения, настроенная враждебно к советской власти в результате политики раскулачивания, длительное время скрывала свои настроения из-за страха перед репрессиями. Лишь в ходе оккупации советских территорий германскими войсками эти антисоветские настроения проявились, показывая неоднородность советского общества. Так, в августе 1941 г. жительница деревни Левашово Емельяновского района Калининской области А.М. Новосёлова говорила односельчанам: «Когда придет немец, обо всех коммунистах донесём, пускай их расстреливают»¹⁶⁷.

Американский корреспондент Чарльз В. Тейер засвидетельствовал, как крестьяне одной из деревень к юго-западу от Москвы после известия о нападении Германии говорили: «Наконец-то! Пусть Кремль только даст нам оружие. Мы уже знаем, в кого будем стрелять. Если Гитлер появится на мосту перед нашей деревней, мы все выйдем ему навстречу с хлебом-

¹⁶⁵ Жизнь на сталинской каторге и ожидание немцев-освободителей // Голос народа (г. Локоть). 1942. 5 ноября.

¹⁶⁶ Архив Управления федеральной службы безопасности по Тверской области (АУФСБТО). Ф. 1. Оп. 1. Д. 10. Л. 23-24.

¹⁶⁷ Тверской центр документации новейшей истории (ТЦДНИ). Ф. 147. Оп. 3. Д. 2. Л. 73.

солью»¹⁶⁸. Информационная записка III отдела Русского общевойскового союза (РОВС) о положении в СССР от 30 сентября 1941 г. отмечает, что «население встречает немецкие войска доброжелательно, как своих избавителей»¹⁶⁹. Причины этого составители записки видят в крайне плохом экономическом положении советского населения, в основном сельского: «Это становится понятным после того, как поживёшь и увидишь, во что большевики превратили Россию. Это сплошная голь, нищета, разорение, которые ни с чем нельзя сравнить и перед которыми блекнет все то, что мы до этого слышали и читали... Люди ободраны, босы и голы и ходят в отрепьях...»¹⁷⁰.

Политзаключённый Н. Кривошеин в своих мемуарах выразительно охарактеризовал заключённых-коллорационистов, в основном крестьян, которые «мальчишками и подростками, молодыми людьми ... пережили разгром и жестокое разрушение своих деревень под флагом коллективизации. Видели депортацию своих родителей, близких, соседей — «за лошадь». Сваливание крестов с церквей, превращение их в склады МТС и клубы, аресты священников... Эти воспоминания и стали двигать будущими военными преступниками, как только им представилась возможность того, что они сочли мстью»¹⁷¹. Б.Н. Ковалёв также отмечает, что репрессированные, вернувшиеся в свои оккупированные деревни, часто выдавали немцам тех, кто проводил коллективизацию и раскулачивание¹⁷². В мемуарной литературе также содержатся примеры сотрудничества сельских жителей с оккупантами, причиной чего мемуаристы, как правило, называют жестокости коллективизации.

Таким образом, методы проведения коллективизации порождали в пострадавшем крестьянстве мотив мщениа. Примеры остро негативного отношения крестьян к советской власти, проявившиеся в условиях войны, нетрудно найти в современной мемуарной литературе¹⁷³. В их основе, как правило, лежали именно жестокости коллективизации.

Причин формирования в сознании некоторых людей подобных убеждений, на наш взгляд, несколько. Во-первых, часть населения, в основном затронутая репрессиями, вряд ли могла допустить, что какой-то иной режим может оказаться хуже большевистского, тем более что информацию по этому поводу ранее приходилось черпать не иначе как из советских источников, потерявших в глазах части народа всякое доверие.

¹⁶⁸ Цит. по: *Стеенберг С.* Власов. Мельбурн, 1974. С. 39.

¹⁶⁹ Государственный архив Российской Федерации (ГАРФ). Ф. 6532. Оп. 1. Д. 89. Л. 71.

¹⁷⁰ Там же.

¹⁷¹ Цит. по: *Посадский А.В.* Военно-политическая самоорганизация российского крестьянства в 1905-1945 гг.: дис... докт. ист. наук. Саратов, 2004. С. 371-372.

¹⁷² *Ковалёв Б.Н.* Нацистская оккупация и коллаборационизм в России, 1941–1944. М., 2004. С.68.

¹⁷³ См., напр.: *Прусакова И.* «Я родилась в Ленинграде...» // Звезда. 2003. № 5. С.46; *Сегаль А.Н.* Война как она есть // Звезда. 2003. № 5. С. 154; *Серман И.* Время и память // Звезда. 2002. № 12. С.180.

Во-вторых, «восточная политика» Германии в отношении славян как представителей низшей расы, особенно в первые месяцы войны, ещё не успела во всей полноте проявить свою сущность. В-третьих, ряд мероприятий германских оккупационных властей действительно был направлен на поддержание гражданского населения оккупированных областей, что отчасти объясняется более трезвым мышлением военных, не успевших ещё как следует пропитаться нацистскими догмами¹⁷⁴.

То есть в сознании людей произошла переоценка ценностей, вызванная широким спектром причин от искренних антисоветских убеждений до соображений практической целесообразности, порождённых сложившейся обстановкой.

В этой связи было бы неправильным объяснять вступление части гражданского населения на путь коллаборации с нацистами лишь политическими причинами. Большинство коллаборационистов руководствовалось в своём выборе именно соображениями целесообразности. Страх перед оккупантами, с одной стороны, и давление нацистской пропаганды, внушавшей что советская власть больше не вернётся — с другой, заставляли гражданское население изыскивать способы существования в новых условиях. Это касалось не только рядовых граждан, но и членов ВКП(б), ВЛКСМ, партийных и советских работников. Так, в каждом райцентре Калининской, Курской, Орловской, Смоленской областей добровольно проходили регистрацию в немецких комендатурах в среднем от 80 до 150 коммунистов, большинство из которых до войны работали на ответственных должностях. Около 70% из них в период оккупации добровольно работало на немцев. В этом отношении показательны данные по Суражскому району Орловской области на 1 января 1943 г., согласно которым всего зарегистрировалось 93 члена ВКП(б), в том числе 34 человека по г. Суражу¹⁷⁵. Из них:

- председателей колхозов — 16;
- председателей сельских советов и их заместителей — 8;
- бригадиров, мастеров, начальников участков — 7;
- счетоводов колхозов, сельпо, бухгалтеров, статистиков — 6;
- педагогов — 5;
- председателей сельпо — 2;
- секретарей сельских советов — 2;
- секретарей парторганизаций — 1;
- народных судей — 1;
- начальник тюрьмы — 1;
- прочих советских специалистов — 7¹⁷⁶.

¹⁷⁴ Штрик-Штрикфельдт В.К. Против Сталина и Гитлера. М., Посев, 1993. С. 23–25.

¹⁷⁵ Государственный архив Брянской области (ГАБО). Ф. 2608. Оп. 1. Д. 17. Л. 50–52 об.

¹⁷⁶ Там же.

Из этого количества лишь 3 человека ушли в партизаны ¹⁷⁷, 2 человека были арестованы немцами и отправлены в лагерь ¹⁷⁸, 1 человек расстрелян немцами ¹⁷⁹.

После освобождения Воронежской области, по 9 районам учтено 1 445 комсомольцев, переживших оккупацию, у 980 из них не оказалось комсомольских билетов. Согласно их объяснениям, они сами уничтожили свои комсомольские билеты при приближении немцев, будучи абсолютно уверены, что те пришли навсегда. Выявлено 400 членов ВЛКСМ, прошедших регистрацию в немецких комендатурах и находившихся на легальном положении. По сообщению Воронежского обкома ВКП(б), многие из них работали полицейскими, а девушки-комсомолки сожительствовали с итальянскими и немецкими офицерами ¹⁸⁰. В апреле 1942 г., в период, когда райцентр Дятьков Орловской области временно был захвачен партизанами, был произведён учёт коммунистов, оставшихся на оккупированной территории района. Из 394 членов районной парторганизации, включавшей 77 кандидатов и 317 членов ВКП(б), на учётный период осталось всего 134 чел. Из остальных членов ВКП(б) 193 человек уничтожили свои партбилеты, 66 человек было исключено из партии ¹⁸¹.

Оккупировав Смоленскую область, немецкие власти летом 1941 г. провели собрания местных коммунистов, на которых присутствующие не только зарегистрировались, но и дали подписку об отказе борьбы с новой властью ¹⁸². Многие из не прошедших регистрацию смоленских коммунистов и комсомольцев прятали, либо уничтожали партийные и комсомольские билеты ¹⁸³. Осенью 1943 г. из допрошенных немцами не зарегистрировавшихся 137 коммунистов Почниковского района, все они отказались от своей принадлежности к ВКП(б) ¹⁸⁴. После освобождения Смоленской области Красной Армией запятнавшие себя коммунисты давали однотипные объяснения: «Мы малограмотные, с нами никто не работал, мы не знали, что делать и уничтожили партийные документы» ¹⁸⁵. В результате, только по Дзержинскому району Смоленщины за недостойное поведение в период оккупации из партии было исключено 155 человек ¹⁸⁶.

То есть члены коммунистической партии в период, когда само существование советской власти оказалось под угрозой, далеко не всегда проявляли стойкость, многие из них отнюдь являли собой образец морально-политического единства советского народа.

Катализировал коллаборационистские процессы и приток на оккупированные территории советских военнопленных и дезертиров. Что касается последних, часть их дезертировала на советскую, часть — на немецкую сторону территории Центральной России. Их количество, а также свидетельства о положении на фронте давали местному

¹⁷⁷ Там же. Л. 51–51 об, 52 об.

¹⁷⁸ Там же. Л. 52 об.

¹⁷⁹ Там же. Л. 51 об.

¹⁸⁰ Независимая газета. 2001. 22 июня. № 079(4320).

¹⁸¹ Центр новейшей истории Брянской области (ЦНИБО). Ф. 1668. Оп. 1. Д. 1. Л. 13.

¹⁸² Государственный архив Смоленской области (ГАСО). Ф. 2355. Оп. 3. Д. 8. Л. 3.

¹⁸³ Красильников И.Б. Состояние образовательных и культурно-просветительских учреждений Смоленской области в период немецкой оккупации // Известия Смоленского государственного университета. 2009. № 1(5). С. 199.

¹⁸⁴ Там же.

¹⁸⁵ Государственный архив новейшей истории Смоленской области (ГАНИСО). Ф. 6. Оп. 1. Д. 893. Л. 7.

¹⁸⁶ Там же.

населению понять то положение, в котором оказалась Красная Армия в 1941–1942 гг. Говоря о масштабах дезертирства, уместно привести цифры по нескольким районам Тульской области, которая долгое время оставалась прифронтовой зоной. Так, только в двух деревнях Ефремовского района — Пожилино и Никольское заградительными группами РО НКВД было за несколько дней задержано 100 дезертиров¹⁸⁷. В докладной записке Тульскому управлению НКВД сообщается, что во время каждой ночной проверки по г. Ефремову чекистами задерживается по 50–60 дезертиров¹⁸⁸. За октябрь 1941 г. по Дубенскому району задержано 400 дезертиров, по Каменскому — 350, по Кимовскому — 200¹⁸⁹. За период с 15 января 1941 г. по 15 марта 1942 г. по полностью или частично освобождённым районам Тульской области бойцами истребительных батальонов, созданных НКВД, задержано 378 дезертиров¹⁹⁰. На этом фоне интересно, что из бойцов самих истребительных батальонов при подходе врага разбежалось 473 человек¹⁹¹. По данным Калининского управления НКВД, с 16 декабря 1941 г. по 15 января 1942 г. УНКВД провело по г. Калинин две операции по задержанию дезертиров, в результате которых было задержано 638 человек¹⁹². А в течение 1942 г. на территории Калининской области было задержано 4 323 дезертира¹⁹³. Всего за годы войны за дезертирство было осуждено 376 000 военнослужащих РККА¹⁹⁴.

Мотивы дезертирства из рядов РККА в первые месяцы войны не обязательно были связаны с желанием поступить на службу к немцам. Напротив, чаще всего дезертирство объяснялось чисто бытовыми причинами, например, желанием уклониться от военной службы, остаться на оккупированной территории, где жили семьи оставивших свои части красноармейцев, избежать участия в кровопролитных боевых действиях с целью спасти жизнь и т.д. Они, оставляя части РККА, не преследовали конкретной цели поступить на службу к немцам. Однако, по утверждению В.И. Ирлицина, в дальнейшем нередко поступали на службу к врагу¹⁹⁵. Дезертиры из РККА становились на оккупированных территориях незаменимым материалом для формирования гражданской вспомогательной полиции, штатов промышленных предприятий, а также использовались в качестве рабочей силы в сельском хозяйстве.

Оккупационные власти и созданные ими органы местного самоуправления, в очевидном расчёте на то, что среди оставшихся на оккупированной территории коммунистов немало советских работников, специалистов, в ряде случаев создавали определённые условия для их

¹⁸⁷ Хранить вечно. Документы 4-го отдела: сб. документов / Под ред. В.П. Лебедева. Тула: УФСБ России по Тульской области, 2008. С. 23.

¹⁸⁸ Там же.

¹⁸⁹ Там же. С. 41.

¹⁹⁰ Там же. 41-42.

¹⁹¹ Там же. С. 41.

¹⁹² ТЦДНИ. Ф. 147. Оп. 3. Д. 28. Л. 156.

¹⁹³ *Ирлицин В.И.* Деятельность органов НКВД в годы Великой Отечественной войны. Июнь 1941 г. – ноябрь 1942 г. (на материалах Калининской области): дис... канд. ист. наук / Тверской государственной университет. Тверь, 1998. С. 132.

¹⁹⁴ *Буровский А.М.* Великая Гражданская война 1939–1945. М.: Яуза; Эксмо, 2009. С. 294. Для сравнения: за период 1941–1944 гг. число перебежчиков из германского вермахта составило 29 человек, с января по май 1945 г. из рядов вермахта дезертировало 722 человека // Там же.

¹⁹⁵ *Ирлицин В.И.* Указ. соч. С. 131.

привлечения на путь коллаборации. Так, бургомистр Клинцовского округа (Орловская область) Грецкий наставлял подчинённых районных бургомистров о необходимости привлечения членов ВКП(б) к участию «в строительстве новой жизни», недопущении применения к коммунистам угроз уничтожения и всего того, что могло бы обусловить их переходы к партизанам¹⁹⁶.

Вряд ли можно сомневаться в том, что значительное количество жителей оккупированных областей шло на сотрудничество с оккупантами не по политическим, а по чисто бытовым причинам. В точности отделить эту категорию изменников от убеждённых противников советского режима сложно, так как лица, заявлявшие о своей готовности сотрудничать с немцами, как правило, называли именно политические мотивы — неприятие советской власти. Но в наличии большого количества коллаборационистов, движимых именно бытовыми, неполитическими причинами, нет оснований сомневаться, если рассматривать коллаборационистский контингент в контексте привилегий, предоставлявшихся оккупантами своим пособникам. Так, вступление в антипартизанские формирования, устройство на работу в органы самоуправления давало гражданским лицам ряд преимуществ: спасение от угона на работу в Германию, льготы при налогообложении, наделение землёй и сельхозинвентарём, гарантированная зарплата. Так, в конце 1942 г. выходящая в г. Пскове коллаборационистская газета «За Родину» опубликовала объявление о наборе мужчин в антипартизанские отряды. В центре этого обращения стояли посулы экономического характера: обещание жалования, больших земельных наделов, отличившимся в боях обещались посты в аппарате самоуправления¹⁹⁷. Это указывает на то, что среди кандидатов в коллаборационисты был высок интерес именно к этому, сугубо экономическому фактору предательства.

Однако рычагов экономического давления не всегда было достаточно. Так, к концу лета 1942 г. немцы начали повсеместно практиковать принудительную мобилизацию в антипартизанские отряды¹⁹⁸, а осенью того же года мобилизация проводилась уже под угрозой репрессий¹⁹⁹. Назначение старост, волостных старшин и прочих работников самоуправления также зачастую проводилось в принудительном порядке, причём заложниками часто становились их семьи. Однако на руководящие должности в аппарате самоуправления чаще попадали лица, сами изъявившие такое желание. Причём зачастую по экономическим мотивам. Недвусмысленно относительно мотивов коллаборации сотрудников Смоленской горуправы выразился в своих воспоминаниях заместитель бургомистра города Б.Д. Базилевский: «В их

¹⁹⁶ ГАБО. Ф. 2608. Оп. 1. Д. 15. Л. 44 об.

¹⁹⁷ За Родину (г. Псков). 1942. 24 декабря.

¹⁹⁸ Российский государственный архив социально-политической истории (РГАСПИ). Ф. 69. Оп. 1. Д. 739. Л. 16.

¹⁹⁹ Там же. Д. 750. Л. 105.

деятельности было меньше всего заботы о населении и об облегчении ему гнетущих условий немецкой оккупации, и больше всего заботы о себе со стороны членов городского и окружного управлений»²⁰⁰.

К числу условий, в которых развивались коллаборационистские настроения, можно отнести деятельность двух противоборствующих структур: оккупационных властей, с одной стороны, и советских партизан, с другой. Оккупированные территории РСФСР относились к зоне военного управления, оккупационные структуры которого с целью завоевания симпатий населения, проводили более мягкую политику, нежели гражданская администрация. В аналитической записке органов ГБ УССР от 24 января 1943 г. значится: «В отличие от грабительской политики, проводимой фашистскими властями в тыловых местностях оккупированной территории, последние, чтобы завоевать симпатии населения, проживающего в непосредственной близости к линии фронта, в так называемой "военной зоне", проводят более мягкий режим»²⁰¹. В этом же документе констатируется, что натуральные и денежные налоги в прифронтовой полосе взимаются в значительно меньших размерах, нежели в глубоком тылу, а ряд налогов, взимаемых в тылу, в «военной зоне» вообще не налагается²⁰². В качестве мер поддержки сельского населения указывается практика выдачи сельскохозяйственным труженикам «по 10–16 кг зерна в месяц, чего не делается в тыловых областях», а также разрешение, в отличие от зоны «гражданского управления», праздновать религиозные праздники, на период которых крестьяне освобождаются от работ²⁰³.

Итогом такой политики, по словам составителя записки, стало то, что «значительная часть населения так называемой "военной зоны" оказывает активную помощь оккупантам, затрудняя прохождение по этой зоне нашей агентуры, бежавших из плена военнослужащих Красной Армии, выходящих из окружения, помогая немцам вылавливать партизан»²⁰⁴. В то же время германские властные структуры в зоне военного управления не могли пользоваться абсолютной властью на захваченных территориях. Так, глубина фронта германской армии составляла не более 10 км; далее, в глубине оккупированной территории, кроме крупных городов, воинские части встречались редко. Охранные части располагались лишь вдоль железных и шоссейных дорог. На расстоянии 30–50 км от снабжающих фронт коммуникаций воинских частей почти не

²⁰⁰ Цит. по: *Ковалёв Б.Н.* Проблемы типологии отечественного коллаборационизма в годы Великой Отечественной войны // Исторические чтения на Лубянке: сб. статей / под ред. А.А. Здановича, М.Н. Петрова, В.Н. Хаустова. М., Общество изучения истории отечественных спецслужб, 2006. С. 51.

²⁰¹ Цит. по: *Гогун А.* Сталинские командос. Украинские партизанские формирования. Малоизученные страницы истории. М., Центрполиграф, 2008. С. 15–16.

²⁰² Там же. С. 16.

²⁰³ Там же.

²⁰⁴ Там же.

было ²⁰⁵. Формально являясь властью на этих территориях, оккупанты далеко не всегда могли оспаривать эту власть у партизан. Так, тылы группы армий «Центр» на 1941 г. были перед партизанами практически бессильны. Это подтверждается следующими цифрами: зона ответственности 582-го тылового корпуса уже в 1941 г. охватывала 6 900 квадратных миль с более чем 1 500 населёнными пунктами. Для поддержания порядка тыловой корпус располагал 16-ю ротами по 85 человек в каждой, то есть 1 400 солдатами, из них на борьбу с партизанами могло быть выделено не более 300 человек ²⁰⁶. Генерал Роквес 14 сентября 1941 г. в секретном приказе № 1198/41 констатировал: «В лице русских партизан мы встречаем очень деятельного, ловкого, подвижного и решительного противника, который отлично умеет использовать местность... и, действуя в собственной стране, в большинстве случаев пользуется поддержкой населения» ²⁰⁷. Ввиду этого советских партизан следует рассматривать как силу, имевшую реальную власть на тех или иных участках оккупированной территории РСФСР.

Население же, вне зависимости от политических настроений, большей частью оказывалось перед дилеммой, к кому именно примкнуть и кого поддерживать: оккупантов или партизан. Всё зачастую зависело от того, какая из противоборствующих сил имела в той или иной местности больше силы и влияния. Довольно выразительным на этот счёт является сообщение одного из районных бургомистров, рассматривающее положение дел с точки зрения оккупантов: «Когда перед крестьянином встаёт проблема, помогать ему партизанам или немецким войскам, мы, к сожалению, часто вынуждены наблюдать, что ему невозможно отказать в помощи партизанам. Действительно, он видит партизан почти ежедневно, а немцев очень редко. Даже если он всем сердцем хочет сражаться с партизанами, как он это должен делать? Вступать с ними в открытую борьбу, не имея оружия, — это абсурд... Когда крестьянин следит за партизанами и сообщает об этом в комендатуру, об этом становится быстро известно, поскольку в деревне ничего нельзя сохранить в тайне, и расплата следует незамедлительно. К тому же уже сложилось убеждение, что их сообщения [немцам] в подавляющем большинстве случаев не ведут ни к каким действиям. Комендатура день за днём получает сообщения о партизанах из разных концов района, но может реагировать на них лишь в редких случаях, поскольку не располагает силами» ²⁰⁸. Несмотря на односторонность данного документа, следует признать, что страх перед

²⁰⁵ *Попов А.Ю.* НКВД и партизанское движение. С. 70; *Ермолов И.Г.* Возникновение и развитие советского военно-политического коллаборационизма на оккупированных территориях СССР в 1941–1944 гг.: дис... канд. ист. наук. Тверь, 2005. С. 78.

²⁰⁶ *Попов А.Ю.* НКВД и партизанское движение. М., ОЛМА-ПРЕСС, 2003. С. 171–172.

²⁰⁷ РГАСПИ. Ф. 69. Оп. 1. Д. 818. Л. 131.

²⁰⁸ Цит. по: *Армстронг Д.* Советские партизаны. Легенда и действительность. М., Центрполиграф, 2007. С. 409.

партизанами был реальным фактором, в той или иной мере сдерживающим масштабы коллаборационизма.

Аномалии партизанского движения стали также немаловажным условием формирования коллаборационистских настроений. Так, в августе 1943 г. командир корпуса охранных войск Центральной административной группы отмечал недовольство населения партизанами в контролируемых ими районах: «В районах, где господствуют партизаны, они с крестьян берут налог до 165 кг с гектара. Там, где партизанам не удаётся снять урожай, они стремятся воспрепятствовать уборке или уничтожают его»²⁰⁹. В июне 1943 г. представителю ЦШПД на Калининском фронте Рыжикову поступило донесение о том, что по приказу командования партизанской бригады № 10 комбрига Вараковского были сожжены три деревни Луги, Столбово, Козлово, 70 семей остались без крова. Согласно рапорту капитана З.Л. Дороша, «люди разошлись по сёлам и стали рассказывать, что делают партизаны 10-й Калининской бригады, что не только сжигают немцы, а даже и партизаны». В результате 20 человек мужчин из сожжённых деревень пошли на службу в полицию в райцентр Мозули, стали участвовать в засадах на партизан²¹⁰.

При инспектировании Калининских партизанских бригад по приказу начальника ШПД полковника госбезопасности Бельченко в нескольких бригадах выявлены случаи грабежей партизанами мирного населения, издевательств над крестьянами, увода из деревень женщин для сожительства²¹¹. Заявления крестьян партизанскому командованию с просьбами вернуть награбленное дают понять, что отношения между населением и партизанами были весьма напряжёнными²¹². Если принять во внимание наличие у населения оккупированных областей в качестве альтернативы поддержки партизанского движения, политика советских партизан далеко не всегда способствовала этому.

При налёте партизан на населённые пункты их жертвами зачастую становились мирные жители. Так, по Суражскому району Орловской области за вторую половину 1942 г. партизанами было убито 37 человек, из них работников районных и волостных управ — 8 человек, мирных жителей, не имевших никакого отношения к коллаборационизму, — 29 человек²¹³. По Мглинскому району жертвами партизан за тот же период стали 80 человек. Кроме того, партизанами было угнано много скота, принадлежащего крестьянам²¹⁴.

Немаловажным фактором стала репрессивная деятельность немцев по отношению к местному населению в ответ на действия партизан. Так, немцы широко практиковали взятие заложников, их последующее уничтожение в ответ на партизанские вылазки. Так, во второй половине 1941 г. возле деревни Красный

²⁰⁹ ТЦДНИ. Ф. 479. Оп. 2. Д. 13. Л. 4.

²¹⁰ Там же. Оп. 1. Д. 583. Л. 14 об., 19 об. – 20.

²¹¹ Там же. Д. 637. Л. 33 об. – 35.

²¹² Там же. Л. 7-7 об., 10, 21, 25.

²¹³ ГАБО. Ф. 2608. Оп. 1. Д. 17. Л. 59–61.

²¹⁴ Там же. Д. 21. Л. 33.

Колодец Брасовского района Орловской области 10 партизан под командованием В.А. Капралова, напав на немецкую штабную машину, убили офицера. В ответ немцы сожгли часть деревни ²¹⁵. По Дятьковскому району за декабрь – январь 1941–1942 гг. расстреляно 45 жителей с. Овсорок за появление в селе партизан, по той же причине в дер. Липово сожжено 57 домов ²¹⁶. В результате из страха перед партизанами часть населения уже в первые месяцы оккупации выражала готовность к сотрудничеству с немцами. Так, в Дмитриевском районе Курской области осенью 1941 г. крестьяне предъявили «ультиматум» одному из партизанских отрядов, потребовав прекратить всякую боевую деятельность. В результате, 28 октября 1941 г., отряд сложил оружие ²¹⁷.

Сокращение хозяйственной инфраструктуры, промышленности и, соответственно, рабочих мест также способствовало активизации коллаборационистских настроений. Так, за вторую половину 1942 г. в результате действий партизан из 32 школ Мглинского района 14 закрылось, убит 1 учитель. В том же районе партизанами были разгромлены 2 больницы ²¹⁸. За первое полугодие 1943 г. партизанами на территории Калининской области уничтожено промышленных предприятий: бригадой Вараксова — 4, бригадой Лисовского — 3, бригадой Шиповалова — 1, бригадой Буторина — 1 ²¹⁹. Лишённый работы персонал чаще трудоустраивался в полицию.

В партизанском донесении от 10 июля 1943 г. различные аномалии партизанского движения называются одним из основных факторов, способствующих возникновению и развитию коллаборационизма в крестьянской среде ²²⁰. В частности, констатируется «исключительно тяжёлая обстановка» во взаимоотношениях партизан и населения, а также, что «настроения населения значительно портят неправильные, по существу антипартизанские отношения к населению» ²²¹. В другом донесении указывается: «Грабёж партизанами населения, слабая забота об этом командования приводят к полному произволу... Всё это ухудшает и без того тяжёлое положение населения, что вызывает законное недовольство последнего» ²²². Среди аномалий партизанского движения наиболее часто указываются случаи сожжения партизанами деревень, мародёрство, изнасилования, увод женщин для сожительства, избиения и расстрелы мирных граждан ²²³. Причём указывается не на единичные факты, а на их массовость и повсеместность. Командир оперировавшей в брянских лесах бригады им. Ворошилова № 2 И.А. Гудзенко относительно грабежей населения партизанами его бригады выразился следующим образом: «Если я запрещаю партизанам то, что они хотят, так они все разбегутся, и я останусь один» ²²⁴.

Подобное положение складывалось и в среде курских партизан. Д.А. Жуков и И.И. Ковтун указывают, что в отрядах были распространены мародёрство, пьянство, расстрелы безвинных гражданских лиц ²²⁵. Причём командование курских партизан

²¹⁵ Жуков Д.А., Ковтун И.И. 29-я гренадерская дивизия СС «Каминский». М.: Вече, 2009. С. 16.

²¹⁶ ЦНИБО. Ф. 1650. Оп. 1. Д. 4. Л. 30–30 об.

²¹⁷ Жуков Д.А., Ковтун И.И. Указ. соч. С. 13.

²¹⁸ ГАБО. Ф. 2608. Оп. 1. Д. 21. Л. 33.

²¹⁹ ТЦДНИ. Ф. 479. Оп. 2. Д. 16. Л. 152–152 об., 158; Оп. 1. Д. 583. Л. 56.

²²⁰ Там же. Оп. 2. Д. 22. Л. 25–26.

²²¹ Там же. Л. 25.

²²² Там же. Л. 52 об.

²²³ Там же. Л. 26, 52 об.; Д. 15. Л. 16–17; Оп. 1. Д. 637. Л. 33 об.–35.

²²⁴ Гогун А.С. Партизаны против народа // Под оккупацией в 1941–1944 гг.: статьи и воспоминания / Под ред. Б.С. Пушкарёва. М., Посев, 2004. С. 22.

²²⁵ Жуков Д.А., Ковтун И.И. Указ. соч. С. 65.

оказалось неспособным изжить эти негативные проявления ²²⁶. Однако бойцы, не запятнавшие себя, порой принимали к провинившимся довольно жёсткие меры, не дожидаясь реакции партизанского командования. В.В. Коровин указывает на пример действовавшего в Хомутовском районе Курской области отряда им. Ворошилова № 1, его командир А.Г. Ковалёв за преступления против населения был снят с должности и расстрелян своими подчинёнными ²²⁷.

Результатом подобной деятельности партизан стало то, что гражданское население было вынуждено обращаться за помощью к той власти, которая существовала на тот момент, то есть к оккупантам.

Таким образом, население оккупированных областей РСФСР, по выражению Д. Армстронга, оказалось «между двух огней», «между немецким молотом и партизанской наковальней» ²²⁸. Можно отчасти согласиться с тем же автором, считающим, что население зачастую вынуждено было поддерживать партизан, так как воспринимало их как более сильную и более предсказуемую власть ²²⁹. Но нельзя игнорировать и тот факт, что немало людей искренне воспринимало немцев как врагов, а их поддержка партизан была не вынужденной, а добровольной.

Оказавшееся под оккупацией население, таким образом, разделилось: часть его поддерживала советских партизан, другая часть — немцев. По крайней мере, согласно донесениям партизанских командиров, эффективной деятельности партизан мешает большое число предателей, сотрудничающих с оккупантами. Так, в одном из донесений от 23 ноября 1941 г. сообщается, что уже на тот период в районах Кингисеппа, Ораниенбаума, под Петергофом немцам помогает значительная часть населения, среди которого немало лиц, ранее репрессированных советской властью, а также бывших кулаков ²³⁰. В течение полутора лет отношение населения оккупированной части Ленинградской области к немцам не изменилось. По крайней мере, в ноябре 1942 г. комендант тылового района 18-й германской армии, в ведении которого находилась значительная часть Ленинградской области, отметил, что в результате ликвидации колхозов и создания из населения органов местного самоуправления «почти повсеместно стали выражаться воля и желание сотрудничать с нами» ²³¹. То есть как немецкие, так и советские оценки масштабов и мотивов коллаборационизма в основном совпадают.

Немаловажным условием развития гражданского коллаборационизма следует считать ослабление влияния партийного руководства на местное население. Партийная прослойка, считавшаяся самым устойчивым ядром советского общества, в первые месяцы войны сильно поредела ввиду

²²⁶ Там же.

²²⁷ Коровин В.В. Партизанское движение на территории Курской области в 1941–1943 гг. Курск: МУ «Издательский центр «ЮМЭКС», 2006. С. 28–29.

²²⁸ Армстронг Д. Указ. соч. С. 410, 415.

²²⁹ Там же. С. 415.

²³⁰ Ломагин Н.А. В тисках голода. Блокада Ленинграда в документах германских спецслужб и НКВД. СПб., 2000. С. 288.

²³¹ Центральный государственный архив истории политических движений Санкт-Петербурга (ЦГАИПД СПб). Ф. 0-116. Оп. 9. Д. 651. Л. 38.

мобилизации коммунистов и ухода многих из них добровольцами на фронт. Так, к декабрю 1941 г. множество обкомов ВКП(б) констатировало повсеместное «засорение состава председателей колхозов случайными и неблагонадёжными людьми». Например, в Кировской области с 1 июля по 1 сентября 1941 г., по причине призыва в РККА, состав председателей сельсоветов сменился на 41,2%. А из 7 658 председателей колхозов было мобилизовано 3 718, то есть 48,5%. Райкомы ВКП(б) перестали проводить тщательный подбор новых кадров, будучи убеждены, что до окончания мобилизации такая работа не имеет смысла. Секретари ряда райкомов так запустили кадровую политику, что не знали председателей даже крупных колхозов. В результате на руководящие должности во многих колхозах «пробрались» бывшие «кулаки», твёрдозаданцы, неблагонадёжные элементы, разгильдяи и лодыри²³². Правомерно утверждать, что именно такое состояние деревни зачастую создавало благоприятную почву для сотрудничества как населения, так и сельских руководителей с оккупантами.

Весь комплекс указанных причин правомерно связать с самим характером тоталитарной системы СССР. В истории всех предыдущих войн, которые вела наша страна, ввиду всеобъемлющего влияния православия, враждебные народы были для населения России прежде всего иноверцами. После 1917 г. в российском обществе произошёл идейный раскол. Невозможность найти положительный идеал у себя в стране привела к тому, что часть населения СССР идеализировала тех, кто шёл войной против советского режима.

Таким образом, можно выделить ряд причин, толкнувших часть населения СССР на путь коллаборации с гитлеровской Германией:

пораженческие настроения части населения СССР, развившиеся на фоне первичных успехов германской армии и поражений РККА;

антисоветские настроения, породившие намерения бороться против государственного строя СССР;

необходимость выживания в новых условиях;

насильственное привлечение к сотрудничеству с оккупантами;

стремление получить определённые привилегии, причитающиеся лицам, вставшим на путь коллаборации: избежать угона на работу в Германию, избавиться от необходимости платить налоги, получить земельный участок и т. д.

Способствующим фактором развития коллаборационизма, бесспорно, явилось то, что в первые месяцы войны германская пропаганда представляла войну против СССР как освободительный поход против коммунизма и в пропагандистских целях не выявляла своей враждебности к идее воссоздания свободной России²³³.

Важно заметить, что какая-либо из названных причин не всегда выступала в чистом виде. В каждом конкретном случае могли

²³² Посадский А.В. Указ. соч. С. 368.

²³³ А.П. Русский корпус в Сербии // Часовой. 1971. Сентябрь. № 543 (9).

присутствовать две и более причин коллаборации с немцами. Так, пораженческие настроения вполне могли сочетаться с антисоветскими убеждениями, с желанием выжить в условиях оккупации, получив в результате сотрудничества с немцами средства к существованию. Однако большинство причин коллаборации имеют общий корень, порождённый самой системой тоталитарного строя СССР. Вбив клин недоверия между властью и народом, развив в сознании части населения безразличие к судьбе своей страны, вылившееся в многочисленные случаи сотрудничества с внешним врагом, советская власть сама создала себе врагов в лице коллаборационистов.

С.П. Щавелёв

ДЕЛО
краеведов ЦЧО
(Курский "филиал")

~~1930 -~~
~~1931~~



КУРСК - 2007



**«Под немецкой сворой...»
Дневник оккупации города Курска в 1941–1943 гг.**

Все слабели, бабы — не слабели, —
В глад и мор, войну и суховой
Молча колыхали колыбели,
Сберегая наших сыновей.

Бабы были лучше, были чище
И не предали девичьих снов
Ради хлеба, ради этой пищи,
Ради орденов или обнов...»

Б.А. Слуцкий.

Археографическая справка. Публикуемая рукопись хранится в Научно-исследовательском отделе рукописей Российской государственной библиотеки, в обширном фонде 369 — В.Д. Бонч-Бруевича. Картон 414, дело 21. Архивисты озаглавили это дело: «Воспоминания о Великой

** Щавелёв Сергей Павлович* — доктор философских наук, доктор исторических наук, профессор, заведующий кафедрой философии Курского государственного медицинского университета. sergei-shhavelev@yandex.ru

Отечественной войне и оккупации Курска немецко-фашистскими войсками. [1940-е гг.]. Рукою неустановленного лица». 6 листов.

На эти листы, похоже по их не совсем ровным краям, был разорван большой лист плохой (рыхлой текстуры, вроде обёрточной) бумаги. Записи велись одними и теми же чёрными чернилами. Нумерация у этих страниц двойная — теми же чернилами в верхнем правом углу и в центре каждого листа. Отсюда явствует, что автор этой рукописи желал быть понятым возможными читателями, он надеялся на какую-то аудиторию. Ведь, судя по двойной нумерации страниц, автор записей пересматривал свою рукопись и выверял порядок листов. Сверх того, страницы рукописи пронумерованы карандашом, явно архивистами.

Уверенный, устоявшийся почерк, каким сделаны записи, контрастирует с многочисленными грамматическими ошибками, допущенными автором. Перед нами женщина, явно не получившая достаточного образования, но, должно быть, по долгу службы помногу писавшая. В послереволюционные годы почти полной смены кадров государственных, партийных, хозяйственных учреждений, где она, судя по содержанию воспоминаний, служила до войны, такое было не редкость.

Хотя в архивной описи рукопись названа воспоминаниями, скорее это дневник. Ведь большая часть сообщений, вплоть до ареста автора гестапо, представляет собой подневные записи. Не исключено, что их переписали с какого-то протографа именно дневникового характера. Хотя вряд ли, ведь некоторые записи в рукописи передатированы явно по горячим следам зафиксированных событий. Во всяком случае, воспроизвести по памяти по дням, неделям и месяцам подробные свидетельства о происходящих событиях спустя почти год, а скорее всего и дольше, было практически невозможно.

Можно предполагать, что престарелый фондообразователь — известный советский партийный и государственный деятель Владимир Дмитриевич Бонч-Бруевич (1873–1955) решил собрать по горячим следам войны воспоминания её очевидцев. Или же к нему с той же целью обратились знакомые куряне. Скорее первое, чем второе. Ведь кроме этой, в его архиве отложилась ещё одна рукопись схожего содержания, только посвящённая почти полностью аналогичным событиям в Воронеже. Бонч-Бруевич-то по своим научным интересам был, как известно, завзятым этнографом (на досуге от революционной борьбы, а затем советской и партийной службы), доктором исторических наук. Понимал толк в архивном деле — стал одним из создателей архива Центрального комитета РСДРП.

То обстоятельство, что обе этих рукописи происходят из Курска, тоже объяснимо. С этим городом Бонч-Бруевич был связан несколькими эпизодами своей биографии в молодости. А именно, будучи студентом Московского землемерного института в 1884–1889 гг., он участвовал в организации студенческих протестов, за что и был выслан в Курск под

надзор полиции. Здесь он прожил почти три года, закончил землемерное училище, после чего вернулся в Москву (1892).

По всей видимости, кто-то из знакомых курян и выполнил впоследствии его просьбу поискать очевидцев военных событий и предоставить ему их воспоминания о зверствах немецких оккупантов именно в Курске.

Первая из названных рукописей не имеет заглавия. Точнее, вместо него по центру первого листа стоит «№ 324». Возможно, эта нумерация как-то связана с упорядочением архива либо самим Владимиром Дмитриевичем, либо его душеприказчиком.

Публикуем эту рукопись, сохраняя большинство особенностей оригинала. Отдельные поясняющие дополнения публикатора заключены в квадратные скобки: [].

[Дневник оккупации города Курска]

«26 / X 41 г. Первый пожар, горели склады.

28 [«8» зачёркнуто той же рукой, приписано] 7 / X. Базар работает, мясо в той же цене. В магазине дают кур нещипаных, кофе в пачках подешевел, в коммерческих магазинах материалы подешевели не очень много, примерно тик для матрацев стал 6 руб. метр, игрушки почти даром, очень много ёлочных украшений.

29 [«9» зачёркнуто той же рукой, приписано] 8 / X. Горит Горсовет, в горящем помещении книжного магазина и игрушечного копошатся подростки, выбирая игрушки и книги.

Народ тащит мебель из закрытых помещений.

31 / X. Горит конфетная фабрика, 1 / XI народ катит бочки ведёрка [на] шесть с чем неизвестно. Тащит антрацит. Горит путь Курской железной дороги, тащат рожь полугорелую, просо. Ночью видно кругом одни только зарева, электричества нет первый вечер.

1 / XI. Очень много идёт мужчин с винтовками кругом увешенные патронами, одиночки по направлению в Казацкое²³⁴. Раздаётся канонада.

С 1 / XI по 2 / XI всю ночь канонада, с утра на улице народу нет, все попрятавши в подвалы и погреба. Воскресенье 2 / XI часов в одиннадцать пришли молочницы из Казацкой, сказали что вчера у них появилась разведка немецкая. В 2 часа появились немцы идущие гуськом по тротуару увешанные пулемётами, автоматическими винтовками, патронами, заходя в каждый дом, рылись в шкапах, каморах одним словом везде, говоря «брот цукер» брали хлеб папиросы, но главное ценные вещи. Одеты очень чисто не голодные [Л. 1 / 1 об.]. Вечером приходили квартирмейстеры и занимали всё что им подходяще, а нас выгнали на кухню. 2 [зачёркнуто, написано]

²³⁴ Слобода Казацкая — район в Курске на северо-западной его тогдашней окраине.

3 / XI часов в 4 дня — поставили так называемого «Шефа» грубый немец надменный, деньщик мальчик 16 лет (сын начальника почты города Берлина, получал посылки печенья каждый день 200 гр. и воскресенье на 1 килограмм, всё это шло в котёл «Шеф»).

В 7 часов пришла почта на конверте поставлено Курск. 4 / XI пошла лавина немецкая фронтовая, грязные вшивые с отмороженными носами и руками заходили всюду, но дальше кухни не шли ибо там стоял немецкий «Шеф» Хузвельд. Народ всё ещё продолжал бесстрашно тащить из учреждений вплоть до шкапов кушеток, доски, вёдрами ликёр наливки с винного завода, частично немцы отбирали вёдра с наливками. Дома же не закрывались и ночью ходили вестовые с пакетами и разные офицеры с папками.

Стали гонять мужчин на уборку города, по очистке от заграждений, не прошло двух недель стали гонять женщин всех возрастов утрамбовывать аэродром начали, кто не очень отстукивал ногами, того Обер-лейтенант бил ногами, что при мне получила хозяйка нашего дома Павлова. Большой взрыв в доме НКВД на Добролюбовой ²³⁵ на 37 день их власти погибло много немцев.

17 / XI Наш «Шеф» лепечит «зер гут даз инженер, я ничего не могу понять почему немецкий инженер гут, а потом оказалось что они пустили ЦЕС вечером зажглось электричество. Вывесели на немецком и украинском языке, где описывали по пунктам [Л. 1 об. – 2] что будет делать немецкий солдат, что освободил, будет кормить и разные блага.

Еда была не очень уж важная у них да и не такая чтобы он мог уделить населению. Выдавалось им хлеб грам 500 колбаски грам 50 или сыру, хлеб он должен был разделить на 7 порций, вернее сделать 7 бутербродов. 3 бутерброда съедал утром с кофе или немецким чаем (нечто иное как мята) 4 бутерброда вечером тоже с чаем, в 12 часов хотелось супа бурды или горохового. Вечером приносили гуся или куру конечно украденного у крестьян или горожан, заставляли чистить и приготовить, потроха отдавали за работу. Бельё приносили в стирку много грязного, мыла размером с спичечный коробок конечно не оплачивая объясняя что они фронт.

27 / XI С утра беготня, построение на улице и отход фронта. Квартирмейстеры с биноклями обходят квартиры заглядывая в шкафы, под постели, во все углы не осталось чего их.

В тот же день постой нового оберлейтенанта лет 53-трёх увешанный крестом еще с 14 года и последней войны 1939 года.

Гусей ели уже целыми днями яички не выводились пошли балы приёмы часами сидели пили вина из громадных бутылок размером с ведро. [Лл. 2 / 2 об.] Стали сапожникам заказывать

²³⁵ На улице Добролюбова в Курске и сейчас располагается областное управление ФСБ (в здании, перед революцией построенном для правления курской железной дороги).

сапоги на русский манер из хрома, валенки из кожи. Скупать меха, ковры где за деньги а где и так. Деньщик не успевал таскать тюки.

17 декабря немцы в панике, всех солдат переместили в отдельные дома откуда выкидывали семьями на улицу и так оказались все дома 2–3-этажные заняты солдатами.

Стали гонять на Тимское шоссе ²³⁶ разгребать снег, с восьми часов, пока идешь до места работы проходит два–три часа, до 12 часов немецкие руководители работ строго следят за нами, потом перерыв, и опять работа до прихода их инженера (который придумал расчищенное шоссе залить водой) покричит на нас покажет как нужно работать и уйдёт, вскоре уходят немецкий патруль, расходимся и мы, давали хлеб за работу по талончикам. Хлеб население которое не работало в их организациях не получало, а работали только те, кто знал немецкий язык или [за] красоту, да и учреждений было мало. [Зачеркнуто: только те, которые чем-то страдали от нашей власти].

Пришлось идти в поликлинику для освобождения от работ. В поликлинике принимали за плату, совет врача оценивался 3 руб., комиссия 6 руб.

Освободили меня миокардит.

Наступало Рождество. Навозились ёлки справляли праздник, открылся магазин на Дзержинского ²³⁷ [,] 13 украшений для ёлок [Лл. 2 об. – 3] посуда сервизами разные вещи, на дверях надпись «для немцев».

Новый год, в 12 часов на улице поднялась такая стрельба, что мы жители не знали что это могло значить это бесновались немцы.

Открылись чайные где продавался самогон венегрет, чай, подозрительное варенье.

20 / I перерегистрация всех жителей по специальностям.

24 / II меня вызвали куда-то по адресу Главная улица ²³⁸ 24, куда я пришла около 4 часов мне объявили что я арестована, всё отобрали и свели в подвал, куда вели 28 ступеней. Когда я очутилась в подвале где были человек 30 женщин всех возрастов, некоторые с синяками, другие с опухшими лицами, мой первый вопрос был «за что вы сидите». Ответ «за драку». Ну думаю я не с кем не дралась. Вечером проверка наш русский, перечёл все фамилии мы должны отвечать слово «есть» после чего я просила что бы мне сказали за что я взята. Утром узнаешь был ответ.

25 / II. Утром в 8 часов проверка, опять запоры [?]. Часов в 10 меня вызвали, повели на верх очутилась в комнате довольно грязной

²³⁶ Ныне улица Союзная в Курске, переходящая в трассу Курск – Тим – Горшечное – Воронеж.

²³⁷ Ул. Дзержинского — вторая половина главной улицы Курска, до революции Херсонская. Первая половина — улица Ленина, бывшая Московская.

²³⁸ До и после оккупации — главная в Курске улица Ленина.

5 немцев разных чинов и один русский. [Лл. 3 – 3 об.] Русский задаёт вопрос «Немецкий офицер спрашивает с каким партизаном вы встречались на Красной площади». Я отвечаю, что на Красной площади я не какого партизана не встречала и не говорила, ходила на старую службу и узнала что произошло с имуществом. Немец стал кричать на немецком языке который для меня ничего не говорил.

Переводчик принуждал меня при помнить а то мне будет хуже, но я придумывать не могла, потому что догадалась, что речь наверное идёт о моём муже так как он был начальник Истребительного батальона. Переводчик как раз перевёл на мужа, где он и я конечно сказала что его призвали в армию и он выбыл в распоряжение Тамбовского округа, немец стал орать сжимая кулаки переводчик сказал что мой муж уже стар для армии, но я спокойно сказала что в Курске много осталось юристов, которые помнят приказ о мобилизации высшие чины до 60 лет а муж был в чине полковника. Немец орёт я тоже повысила голос, переводчик остановил меня, что мне будет хуже, но я уже была взбешена, получила в ухо. [Лл. 3 об. – 4]. Когда меня провожали из комнаты, то переводчик сказал «Немецкий офицер меня отправляет в подвал на месяц и хорошенько подумать какого партизана я видела на Красной площади».

Есть давали 250 гр. хлеба но не в одно время иногда в 2 дня, а то 4 дня воды не давали совсем. Только в дежурство одного охранника вечером после ухода всей немецкой своры Гестапо приходил и приносил кофейничек воды да иногда брал на верх под видом уборки помещения больных женщин погреца. Сидели разные. Дочь Уфимцева ²³⁹ Надежда за то что заразила офицеров своей болезнью [За что она после была расстреляна. — *Вписано синим карандашом*]. Сидели две комсомолки перешедшие фронт и молодая женщина и все трое попались. Одну комсомолку из Белгорода звали Вера Петрова, вторая Вера из Суджи а третью женщину с высшим образованием не помню фамилию она приходила каждый день и на лице ея появлялось всё больше синяков и меньше зубов. Из трамвайного парка две коммунистки одна Пахомова и вторая Ненашева, главхлеб Верютина тоже партийная. Остальные фамилии я не помню. Верютиной были богатые передачи, которыми она делилась между всеми, да ещё с 17 женщин. Осипенко коммунистка которая просидела месяца два и не разу не допрашивалась. Каждый

²³⁹ Анатолий Георгиевич Уфимцев (1880–1936) — известная в Курске личность, механик, изобретатель. По отцу, землемеру, мог знать В.Д. Бонч-Бруевича. Реалистом изготовил динамит, взрывное устройство с часовым механизмом и взорвал Курскую Коренную икону Богоматери в Знаменском соборе (1898). За это преступление после разоблачения отбыл пятилетнюю ссылку в Акмолинске. По возвращении в Курск держал мастерскую по ремонту бытовой техники, запатентовал много усовершенствований в области авиастроения, теплотехники и т.д.

день уводили, приводили, были истерики. Подвал перегорожен фанерой, не каких нар, спали в повалку. [Лл. 4 – 4 об.] Четверг погнажи прибирать камеру рядом, где до 20 / II чисел сидели евреи, было навалено одежды всякой посуду, всё сносили в каморку там же. Внизу, среди хлама, были и серебряные вещи, всякие кувшины, даже ларьчики²⁴⁰. Того же числа раздались шаги, нескольких человек, и до нас донислись звуки пленных и стоны мужчин, голос немца «НКВД, НКВД», человек терял память, давали передохнуть и опять повторялось снова. Одного уносили, принимались за другого и так в течении трёх часов.

Пятницы которую все сидевшие давно очень боялись, потому что кого уводили в этот день уже больше не возвращался. В 9 часов открывается дверь конечно это после проверки. Вызываются Вера Петрова, Вера из Суджи приготавиться 15 минут. Вера из Суджи взяла мел на стене написала неприличные слова, а Вера Петрова прощаясь сказала «Не обидно быть расстрелянной, но обидно задание не выполнила». Эту ночь не кто не спал, но не кто не произнёс ни одного слова. Суббота вечером опять вызывают тов. которая была вся в синяках и так же увили, которая не вернулась обратно. Прошло несколько дней меня вызвали для вторичного допроса. Спросили вспомнила ли я, но мне нечего было вспоминать, допрос велся тихо. Прошло несколько дней [Лл. 4 об. – 5] опять вызывают, опять допрашивают и переводчик говорит меня [зачёркнуто: вас] отпускают, но вы на подозрении. Я вышла но не пошла домой, а пошла в мастерскую по пошиву одежды куда я до ареста устроилась только работать. И там узнала что закройщица Анна Петровна Парахина и владелец Дубровский хлопотали обо мне у переводчика коменданта тов. Рапа, он поляк старый лет 60. Да я забыла были такие случаи что из подвала освобождали много женщин немцы, квартировавшие в тех домах, где жили забранные женщины. Мужчины курские все ходить стали в пальто на хорьковом меху в шляпах. Переменила квартиру чтобы не попадаться на глаза Гестапо.

Были дни июля когда зенитки с бешеной скоростью носились через город, но у них было не очень много. В июне появились унгары, началась скупка полотенец с вышивками, открылся комиссионный магазин по продаже икон драгоценностей, хрусталя, появились гражданские немцы, на рынках ходили с фотоаппаратами, снимали группы, типы, даже в церквях шли съёмки во время богослужения, что видела сама в Сергиевском соборе²⁴¹. Церквей открыли много, поминали «избавителя Адольфа» во время обедни.

²⁴⁰ Предметы богослужения из синагоги?

²⁴¹ Кафедральный (до сих пор) собор Курской епархии (1752–1778 гг. постройки), освящён во имя преподобного Сергия Радонежского, проектирован представителями архитектурной школы В. Растрелли.

[Лл. 5 – 5 об.] Журналов у них было много, где были снимки города Киева, Москвы, разных карекатур. Однажды я увидела большую карту до Волги; она была разделена на три части. От Ленинграда до Москвы написано Прибалтика, середина до Ростова Украина, а весь Кавказ, Крым [—] Туркмения, что означали эти карты так мне не удалось узнать.

В Курске был городской голова [*пропуск в рукописи*] разъезжал в экипаже.

Иногда в саду играла музыка. Конечно не кто не ходил кроме ребят. Ребята от 10–13 лет спекулировали, немцам было запрещено с гражданами [?]. В Курске на ул. М. Горького ²⁴² № 40 открылся дом терпимости, наблюдала очередь немцев, дом был одноэтажный видно маленький для солдат. А второй дом терпимости открылся в бывшем доме Колхозника, угол Колхозной ²⁴³ и Херсонской. Куда приезжали обеспеченные немцы на машинах. Улицы были все переименованы. Дзержинского — Херсонская, им. Димитрова — Лазаретная ²⁴⁴. Ленина — Главная. Пожары были каждый день дымоходы ветхие а они топили жарко, вырубали даже фруктовые деревья. [5 об. – 6] С июля месяца стали наблюдать такую картину часов в 8 немецкие аэропланы шли на южный аэродром на посадку, и когда улетали последние их машины на горизонте из за туч появлялись наши и громили бомбами очень удачно.

Унгары трусы все уходили в подвалы большого дома угол Чеховской ²⁴⁵ и Херсонской якобы в клуб, куда их деньщики несли стулья и были до тех пор пока не кончалась бомбардировка. Весь комсостав унгар все люди старые за 60 лет много в очках, а солдаты все серенькие. С приездом унгар появилось много людей в гражданском платье не то пленные, которых немцы выводили на работы, где частенько били плёткой во время работ что я видела угол Чеховской и ул. Большевиков, а то заставляли делать гимнастику, ложили на землю животом в низ и заставляли под счёт приподниматься на руках и плавно ложиться, после чего гнали на прежнее место работы. Были и наши пленные но неумехи над которыми всё время издевались немцы бив их резиновой плёткой.

В один день все немцы появились на улице с повязкой крепа и ходили дней шесть по городу. Оказывается, траур по Сталинграду. Заметно их растерянность [6 – 6 об.]. По городу запрещалось ходить после 5 часов зимой а летом после 8 вечера. Но немцы ходили с фрауми всю ночь. Дома вернее двери не кто не закрывал.

²⁴² Улица Горького, параллельная улице Ленина, сохранила свое название.

²⁴³ С недавних пор улица Колхозная переименована в ул. Александра Невского.

²⁴⁴ Ул. Димитрова в XIX в. именовалась Верхней (Первой) Лазаретной. Там располагалась городская больница.

²⁴⁵ Ул. Чеховская (Чехова), до 1914 г. 3-я Мещанская.

Появились бельгийцы ещё подлейшие. Стали снимать заборы у больших домов якобы на парты, а делали гробы так как умирало их много, хоронили прямо у больницы Садовой, хоронили в саду на Мясницкой ²⁴⁶ рядами кресты ставили на каждой могиле.

[*Черта фиолетовыми чернилами*] Организовалась биржа труда, но работы дать она не могла кроме как отправки в Германию молодёжи. У всех работающих в учреждениях, а также и частных были отобраны паспорта и они находились на бирже, чтобы не могли уйти от хозяев».

[Из оккупированного Воронежа в оккупированный Курск]

Археографическая справка. Вторая рукопись аналогичного содержания в том же самом 369 фонде В.Д. Бонч-Бруевича НИОР РГБ принадлежит Маргарите Николаевне Куберской (1883–1950). Согласно справке архивистов и содержанию документа, перед нами учительница русского языка и литературы, редактор общественно-политического вещания Курского областного радиокomiteта. Рукопись ею озаглавлена «Из воспоминаний (1942–1943)». В ней 18 листов. Датирована февралём 1946 г., когда мемуаристка уже проживала в Нижнем Тагиле.

Воспоминания записаны на отдельных листах тетрадного формата, фиолетовыми чернилами, на обеих сторонах каждого листа.

В силу профессии автора воспоминаний они написаны грамотно, практически без грамматических ошибок, литературным слогом.

Приводим здесь фрагменты текста, относящиеся к пребыванию М.Н. Куберской в прифронтовом Воронеже и полностью концовку текста о пребывании её же в Курске. Пропуски обозначены отточием — ... Связующие моменты кратко пересказаны нами в квадратных скобках.

«г. Воронеж был взят немцами в ночь с 7-го на 8-е июля 1942 г. ... [*Бомбёжки города немецкая авиация вела с октября 1941 по лето 1942*]. Я работала преподавательницей русского языка в механико-технологическом техникуме при Маслозаводе. ... Об эвакуации не было и речи. Все, кто мог, уходили пешком в сторону Острожек, Гридасовой, Новой Усмани [Лл. 1–1 об.]. Учреждения предложили коллективам служащих взять чемоданчики полегче и уходить через железнодорожные мосты по московской дороге. Все заводы с «Левого берега» [*р. Воронежа*] были эвакуированы. Управление Юго-Восточной [*железной*] дороги, располагавшее железнодорожным транспортом, спешно вывезло своих служащих и их семьи. Лошадь нельзя было достать ни за какие деньги, телеги тоже. Спешно эвакуировали раненых из госпиталей. Пединститут ушёл пешком. ... [Л. 2]. Профессоры Мединститута уезжали с эвакуированными госпиталями. Студенты шли пешком. ...

Немцы являлись группами в три, четыре человека, перерывали все вещи и брали всё, что им нравилось [Л. 4]. [*24 июля немцы приказали всему остававшемуся*

²⁴⁶ Ныне улица Радищева, параллельная ул. Ленина. Там расположен теперь Бородинский парк, на территории которого летом 2012 г. представителями ФРГ велись раскопки немецких могил с целью перезахоронения на недавно созданном сводном немецком военном кладбище под Курском, в с. Беседине, на трассе Курск – Воронеж, куда свозятся обнаруженные останки немецких военнослужащих со всего Центрального Федерального округа.

населению покинуть город. Автор воспоминаний, похоронив тяжело болевшую мать, ушла из города 31 июля с одной из последних колонн беженцев, которые немцы направляли к себе в тыл. На станции Касторной их погрузили, набив битком в вагоны и привезли] в наполовину разрушенный Курск [Л. 16 об]. [10 февраля 1943 г. Красная Армия взяла Курск].

Мы жили на окраине Курска и сильно голодали. Надо сказать, что когда немцы уходили, они бросили раскрытые склады с мукой, пшеном, сахаром, ячменём, рожью и т.д. И куряне тащили всё, что попадалось им под руку. Весь Курск был усыпан просом в те дни.

Со мной жила ... преподавательницы средней школы, Тюменева. Мы с ней оказались люди одинакового склада, и утешить ничего не могли.

Хозяева же наши попользовались как следует. Восьмого февраля Красные войска вступили в Курск. Десятого утром мы ещё лежали в постелях. Есть нам было нечего, и мы предпочитали меньше двигаться, да и холод в комнате был ужасный, так как дров у нас не было.

Вдруг раздался сильный стук в наружную дверь, потом по коридору простучали крепко сапоги, и в средней комнате мы услышали громкий разговор. Вскоре нам стало ясно, что идёт обыск награбленных продуктов. Минут через 30 в нашу дверь постучали. Дверь не была заперта. Вошёл невысокий красноармеец, с рыжеватым чубом, выбивавшимся из-под фуражки. Он вошёл и зорким взглядом окинул комнату. В ней не было ничего, кроме двух кроватей (причём одна, на которой я спала, была детской). Все углы были пусты. Он подошёл к моей кровати, на которой я лежала под шубой, спросил, кто мы. Не поднимаясь, я кратко рассказала ему наши грустные биографии. Я видела, как в продолжение моего рассказа, менялось его лицо: [Лл. 17–17 об.] из настороженного и зоркого оно постепенно делалось внимательным и мягким. Когда он услышал, что обе мы преподавательницы, что в Воронеже я работала в Пединституте и в техникуме, он вдруг оживился и сказал, что, вот, кончится война и он пойдёт продолжить учёбу, что уже недалеко то время...

Потом вдруг решительным жестом надвинул на лоб фуражку и уверенно и твёрдо сказал: «Через 6 месяцев мы будем в Берлине...». Когда он уходил, я спросила, как его фамилия. «Песков», сказал он, закрывая дверь. Это было 10 февраля 1943 года.

...

18 февраля опять раздался стук в нашу дверь. Я болела и это время и опять лежала на своей маленькой смешной кровати.

Когда открылась дверь, на пороге стоял Песков. За ним вошёл другой, постарше, с каким-то значком в петлице. Поздоровавшись, они втащили два мешка. «Это вот вам», сказал тот, что был [Лл. 17 об. – 18] постарше. «Тут два пуда ржи и пуд муки».

Мы были изумлены и растерянно благодарили. «Вы же нужные люди, учителя...» сказал Песков, уходя. Эта рожь и эта мука дали нам возможность просуществовать до половины апреля, когда я стала работать в открывшемся в Курске институте усовершенствования учителей научным сотрудником по кафедре русского языка, а Тюменева несколько позже получила уроки в железнодорожном техникуме.

Жив ли Песков сейчас? Благополучно ли прошёл он тяжкий, боевой, победоносный путь до Берлина? Удалось ли ему продолжить учёбу?

М.Н. Куберская.
Г. Нижний Тагил.
1946 г. февраль».

Послесловие составителя

Советская власть бросила массу своих граждан на произвол судьбы, оставила их в рабство оккупантам. Та канонада, которую фиксирует наша мемуаристка-курянка, — это не только залпы фронтовых орудий, но ещё и

взрывы тех объектов, которые были уничтожены нашими военными и партийно-государственными кадрами перед уходом. Электростанция, водопровод, канализация, заводы и фабрики, железнодорожные коммуникации и другие жизненно важные объекты городской инфраструктуры. Обрекая жителей на голод, холод и тьму предстоящей зимой. Но жалоб на эту вопиющую несправедливость в публикуемом дневнике нет. Есть непоколебимая вера в то, что немцы да «унгары» (мадьяры, венгры) — явление временное.

Что подвигло эту женщину изготовить самодельную тетрадку и изо дня в день записывать происходящее в оккупированном городе? Как сочетаются её вопиющая безграмотность и какой-то железный стержень в её же характере? Голод, холод, сущий апокалипсис вокруг — и почти ежедневные, в крайнем случае еженедельные записи о происходящем кругом. Что заставляло её вести дневник? Этот феномен известен и по блокадным запискам, и по рукописям из концлагерей.

И как же москвич В.Д. Бонч-Бруевич нашёл эту рукопись? Просто запросил Курск по какой-то инстанции? Или обратился к лично ему знакомым гражданам? Может, наоборот, они сами нашли заслуженного земляка в столице, надеясь, что он опубликует их записки? Как бы там ни было, этим бумагам феноменально повезло: они оказались архивированы в одном из национальных хранилищ документов. Можно представить, сколько похожих записей пропало, утратилось для потомков.

Оставшаяся безымянной составительница дневника сама вроде бы беспартийная, но не факт (отмечает партийность сокамерниц — то ли в противовес себе, то в единение). Жена довольно важного курского чиновника. Её работа помещалась на Красной площади, где располагались обл- и горсоветы, обком и горком партии. Муж в чине «полковника». Действительно, курская партийная верхушка отступила в Тамбов, где и находилась, пока не освободили Курск в феврале 1943 г.

И кто получается морально выше, культурнее: тёмная неграмотная русская баба из Курска или все эти немцы, что жили у неё на постое? И те, что пытали её в гестапо? «Немецкая свора», как она их тогда же называла. Побывав в гестапо и чудом уцелев, она сохранила свой дневник с откровенно неприязненными отзывами об оккупантах. Ответ должен быть ясен: она психологически была сильнее их. Ни тени так называемого «стокгольмского синдрома». Все дни и часы оккупации женщина сохраняла сознание: «мы» — «они». «Наши» да «наши» у неё. Это наши-то, которые бросили и её, их всех — тысячи земляков на произвол судьбы, отступили, сдали город без приказа. Ушли на глазах женщин, стариков и детей через Казацкую слободу, увешанные автоматами и патронными лентами... А эта женщина осталась на их, советской стороне: даже на грани гибели от голода, холода, немецкой пули, она злорадно отмечает моменты трусости у немцев, все прочие их отрицательные качества, и восторгается успехами наших партизан и регулярной армии (удачным для партизан взрывом в немецком штабе, героическим поведением взятыми

гестапо партизанок, результативными бомбардировками немецкого аэродрома, победой под Сталинградом).

В публикуемых записках незаметно идеологической ангажированности *post factum*. Отмечается переход на сторону оккупантов лиц, обиженных советской властью. Или взять хотя бы психологическую кульминацию записок: когда уводят из подвала гестапо на расстрел двух наших разведчиц. Одна из них берёт мел и пишет ругательства в адрес фрицев, а другая...ⁱ Сцена поистине шекспировская: никто в тюремном подвале не сказал ни слова, никто из узниц не уснул в ту ночь...

Символично, что воспоминания оборваны на полуслове. Рассказ не доведён до освобождения города. Но эта женщина явно дождалась этого дня, она приветствовала освобождение — ясно по тексту того, что она успела рассказать. Очевидно, мы никогда не узнаем её имя, не узнаем, встретились ли они с мужем, как она жила после войны. Но главное мы знаем: так выжил советский народ «под немецкой сворой».

Курский фрагмент из аналогичных воспоминаний учительницы М.Н. Куберской объективно подтверждают рассказ её анонимной землячки.

Публикация этих документов особенно уместна в 2013 году, когда отмечается 70-летие освобождения города Курска от немецко-фашистской оккупации и Курской битвы, победы Советской армии на Курской дуге.

С.П. ЩАВЕЛЁВ

**ПЕРВООТКРЫВАТЕЛИ
КУРСКИХ ДРЕВНОСТЕЙ**

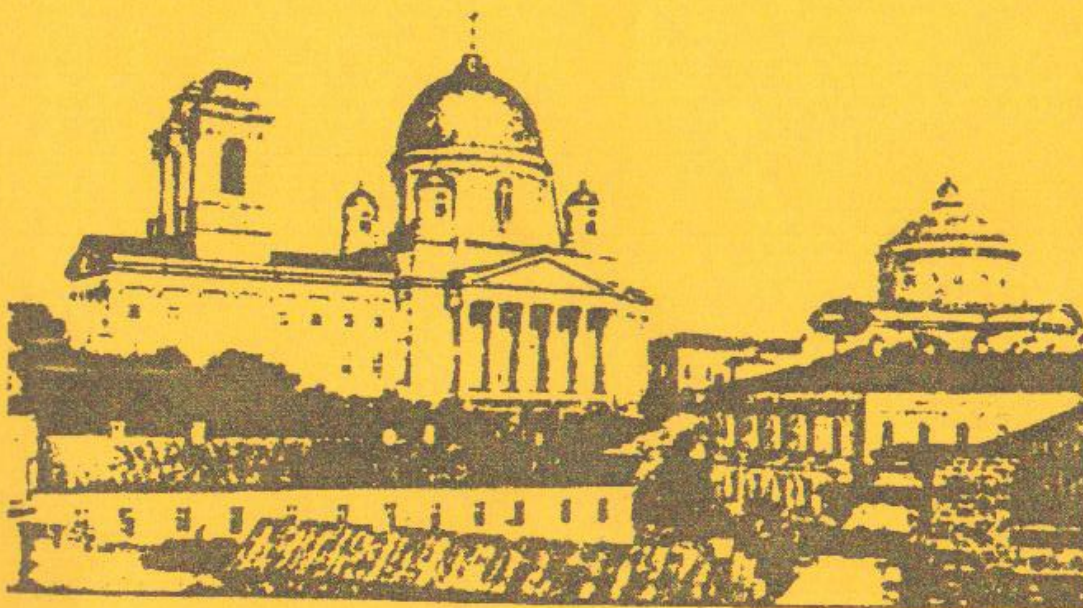

ВЫПУСК ТРЕТИЙ

КУРСК - 2002



Цивилизационная история и демографические явления

Проследим взаимосвязь цивилизационного процесса и демографического развития, отождествляя «цивилизацию» с понятием «общество».

Исходным здесь является *положение о сменяемости нескольких глобальных цивилизаций*, имеющих планетарный характер. В своей целостности они представляют собой особые стадии качественно разного уровня общественного развития из-за специфики демографических и экономических, социальных и культурных проявлений его, впоследствии политических, юридических, художественно-эстетических и др. типологических форм; терминологически идентифицируясь по доминирующей трудовой деятельности человека, опосредованно определяющей основные черты жизни общества.

В результате мировой цивилизационный процесс составляют четыре стадии развития общества с зигзагообразной эволюцией демографических процессов.

1. *Природная цивилизация* становления популяции человека в течение нескольких миллионов лет, когда жизнь людей опиралась на присвоение объектов природы.

Демографию природного общества отличало следующее:
а) формирование процесса простого воспроизводства с тенденцией его расширения; б) пониженный уровень рождаемости и высокая смертность, особенно детская; в) минимальный прирост народонаселения; г) наличие значительного числа людей трудоспособного возраста; д) появление брачных и семейных отношений в рамках родовой общины.

2. *Аграрная цивилизация* с доминантным сектором сельского хозяйства (в кочевых социумах — скотоводства) в экономике на протяжении многих тысячелетий.

* Александр Николаевич Курцев — профессор кафедры истории России Курского государственного университета, кандидат исторических наук, доцент.

Для населения аграрного общества типичным выступало:

а) исключительно медленное расширение воспроизводства до предельного максимума; б) повышенная рождаемость и сокращение детской смертности; в) высокий естественный прирост; г) процесс омоложения возрастного состава; д) большое семейство с боковыми ветвями, имеющее межпоколенный и многодетный характер («род», «клан» хроник и летописей).

3. *Индустриальная цивилизация* последних двух-трёх столетий (в зависимости от региона), отличавшаяся значимостью промышленной деятельности, заложила в обществе обратную динамику: а) быстрое возвращение к простому воспроизводству с тенденцией его сокращения; б) искусственное снижение рождаемости и уменьшение общей летальности в жизни людей; в) резкое падение темпов прироста населения; г) временное увеличение трудового потенциала населения; д) малая семья из одного поколения с растущими детьми.

4. *Сервисная цивилизация* как обслуживающая общество последних десятилетий в передовых государствах основывается на предоставлении потребительских услуг (и соответствующего труда): от государственных и муниципальных, образовательных и медицинских, научных и бытовых, финансовых и торговых, строительных и транспортных, до информационных и развлекательных; именно последние как досуговые услуги показывают зарождение следующей цивилизации — общества развлечений.

Среди коренных жителей подобных стран характерным стало следующее: а) нарастающее сужение воспроизводства до опасного минимума; б) необратимость падения процесса деторождения в условиях низкой смертности; в) прогрессирующая убыль народонаселения; г) неуклонное старение возрастной структуры; д) ослабление брачных и семейных отношений, их трансформация в экзотические по сравнению в традицией формы (вроде гражданского сожителства, многожёнства, однополых браков с приёмными детьми и т.п.).

Обращает внимание последовательное ускорение цивилизационного прогресса: каждая мировая цивилизация развивалась на порядок быстрее, что вызвало сужение их планетарного пространства и сохранение массы населения, живущего укладом архаичных обществ. В условиях глобализации процесса депопуляции указанный позитив его быстро углубляет, а негативная сторона временно сдерживает, к примеру, в Африке.

Несмотря на различия, вышеназванные четыре цивилизации имеют также и схожесть признаков, включая наличие парных циклов смежных стадий. Во-первых, это цикл цивилизаций естественного типа: природная и аграрная, имеющих близость в натуральности среды обитания и, соответственно, ресурсов людей, их возрастающем воспроизводстве и прогрессе семейно-брачных отношений.

Во-вторых, цикл цивилизаций искусственного типа: индустриальная и обслуживающая — с городским расселением и машинной техникой, сознательным снижением рождаемости и стиранием семейных ценностей в условиях индивидуалистской жизнедеятельности личности с вытекающим демографическим поведением, включая широкое распространение в мегаполисах гомосексуализма с бездетностью и асексуальности с безбрачием.

Общие черты, имеющие межцивилизационно-поступательную динамику, заключаются в постепенном росте брачного возраста людей и средней продолжительности жизни, подъёме женского и детского статусов, непрекращающихся миграциях ресурсоизбыточного населения и переходе от сельского к городскому расселению, причём последнее ныне превысило первое.

Эволюционный характер цивилизационного развития отражает следующая его внутренняя динамика. Каждая планетарная цивилизация последовательно проходит такие фазы роста, как исходная (прото-), основная (моно-) и конечная (пост-). Причём постфаза уходящего социума одновременно служит протофазой будущего общества, последнее самоформируется межцивилизационным переходом, включая модернизационно-демографический переход, считая первым возникновение человека из близковидовых приматов.

Остаётся добавить, что типичные цивилизационные атрибуты подвержены воздействию разнонаправленно проявляющихся факторов развития: географических, климатических, хозяйственных, социальных, культурных, этнических, религиозных, политических и др., что обусловило существование всех глобальных цивилизаций не в едином унифицированном образце, а как комплекса альтернативных локальных субцивилизаций. Чем старше планетарная цивилизация, тем больше её локальных вариантов, причём в наборе регрессирующих — от неандертальского до социалистического; стагнирующих и прогрессирующих — например, соответственно кочевого скотоводства и его жизнеспособного ровесника — оседлого земледелия.

В отношении демографии особенно своеобразна исламская субцивилизация аграрного происхождения с мужской полигамностью и женским неравноправием в совокупности с многодетностью, переносимыми оттуда эмигрантской волной в города Европы. В современных условиях остаточная вариативность повсеместно сглажена растущей универсализацией цивилизационного развития, имеющая внутренние и внешние проявления, представленные соответственно китайской политикой по ограничению рождаемости и интеграцией эмигрантов второго поколения в европейских городах.

Россия же сейчас, несмотря на политику стимулирования многодетности, переживает цивилизационную убыль славянского народонаселения, преимущественно живущего по урбанизированному стандарту (в Курской области за 2002–2012 гг. его численность

сократилась на 100 тыс. чел., осталось менее миллиона людей), необратимо замещаемого кавказским приростом и массовой миграцией из ближнего зарубежья, в основном представителями архаичной субцивилизации, что порождает цивилизационно-национальные конфликты.

С.П. Щавелёв

НОВЫЕ КНИГИ А.А. ФОРМОВОВА
ПО ИСТОРИИ И ТЕОРИИ
РУССКОЙ АРХЕОЛОГИИ
(2004 – 2005 гг.)

Курск 2006

Историография

*А.С. Смирнов **



«Привести в ясность российскую историю» (идеологическая составляющая в действиях ранних научных обществ России)

В современной литературе общепринятой точкой зрения считается, что главным, а нередко и единственным побудительным мотивом создания научных археологических обществ в императорской России являлось стремление их учредителей к институализации своих усилий по изучению и популяризации отеческих древностей. Подобное утверждение выглядит достаточно обоснованным, в особенности если учитывать самодержавный характер государства, стремление имперской власти контролировать все общественные объединения державы.

Гораздо реже в существующих работах обращают внимание на идеологическую составляющую в деятельности научных археологических обществ, которая нередко заключалась в создании положительного облика Российской империи как просвещённой державы, в доказательстве высокого развития её науки и культуры в глазах европейского сообщества. Эти задачи в деятельности научных обществ были не менее важны как с точки зрения государственной власти, так и с точки зрения членов этих

[≅] *Александр Сергеевич Смирнов* — доктор исторических наук, ведущий научный сотрудник Отдела теории и методики Институт археологии РАН. assmirnov@mail.ru

научных обществ. В ряде случаев они являлись главным побудительным мотивом при создании общественных научных объединений.

Одним из зачинателей подобной «научной пропаганды» во времена империи был М.В. Ломоносов, который всячески подчёркивал патриотическое значение своего взгляда на российскую историю. «Российским слушателям будет весьма досадно и огорчительно, когда услышат, что народов, одним именем с ним называемых, скандинавы бьют, грабят, огнём и мечом разоряют, победоносным оружием благополучно побеждают» (Ломоносов, 1952. Т. 6. С. 40), писал он, отстаивая свои позиции по варяжскому вопросу.

Для утверждения своей точки зрения М.В. Ломоносов не стеснялся обращаться к властям предрежащим, используя при этом аргументы далеко не научного свойства. В своем отзыве на диссертацию Г.Ф. Миллера, выводы которой были далеки от представлений М.В. Ломоносова о происхождении российского народа от «баснословных еллинских времён», он писал: «Отдаю на рассуждение знающим политику, не предосудительно ли славе российского народа будет, ежели его происхождение и имя положить столь поздно, а откинуть старинное. В чём другие народы себе чести и славы ищут». А посему труд Миллера «никоим образом в свет выпустить не надлежит» (Ломоносов, 1952. Т. 6, С. 41, 80).

Патриотическая позиция М.В. Ломоносова в отстаивании славянских приоритетов в европейской истории подвергалась резкой критике европейскими учёными, современниками великого помора. Среди них был и Вольтер, заявивший, что «подобным образом у нас писали историю тысячу лет назад, подобным образом через Гектора выводили наше происхождение от Франкуса» (Формозов, 1995. С. 20). Екатерина II, ведшая активную переписку с Вольтером и старавшаяся проявить себя просвещённым монархом, не могла не знать этого мнения своего адресата. Но соображения политической целесообразности перевешивали, и императрица поддерживала «патриотические» прославянские идеи М.В. Ломоносова.

Императрица Екатерина II прекрасно понимала значение «научной пропаганды» для политических целей. Недаром в письме своему постоянному корреспонденту М. Гримму она писала: «Я вам скажу, что стала настоящей архивной крысой» (Альшиц, 1996. С. 112). Исторические штудии императрицы реализовались в издании в 1783 г. «Записок касательно русской истории», цель которых самодержица определила так: «Сии записки касательно русской истории сочинены для юношества в такое время, когда выходят на чужеземных языках книги под именем «Истории российской», кои именовать можно сотворениями пристрастными; ибо каждый лист свидетельство служит, с какой ненавистью писан, каждое обстоятельство в превратном виде не токмо представлено, но к оным не стыдится представить злобные толки» (Записки касательно русской истории, 2003. С. 112).

Подобное двуединое стремление учёных и власти пропагандировать достижения российской исторической науки и значения русской истории для общеевропейских процессов позднее проявилось в целях и задачах научных обществ, в том числе, имеющих отношение к археологии.

Наиболее явно идеологические задачи археологических научных обществ проявились в дореформенное время. Этому были свои причины, на которых мы остановимся ниже.

Первое реально действовавшее российское научное общество исторической направленности, члены которого также занимались и археологическими изысканиями, было Общество истории и древностей российских при Императорском Московском университете. Общество изначально одной из главных своих задач имело, выражаясь современным языком, «борьбу с фальсификацией отечественной истории» — опровержение различных измышлений и публикаций, ущемляющих авторитет России, наносящих урон её авторитету. Как было указано в § 5 Устава общества, высочайше утверждённого 11 января 1811 г.: «Поелику цель сего общества та, чтобы привести в ясность российскую историю, то оно обязано обнародывать замечания свои на всякие нелепые сочинения, до российской истории касающиеся» (ПСЗРИ. Собр. 1. Т. XXXI. С. 520). Это требование повторялось без изменений в уставах 1832, 1856 и 1884 гг. (Устав Общества истории и древностей российских, 1832. С. 4; Устав Общества истории и древностей российских, 1856. С. 4; Устав Общества истории и древностей российских, 1884. С. 4). Лишь устав 1893 г. изъял эту функцию из задач общества (Устав Императорского Общества истории и древностей российских, 1893. С. 1–8).

Общество не только «должно», но и «обязано» обнародывать свои замечания». Государство не просто разрешало или поручало, но обязывало ОИДР заниматься критикой противогосударственных сочинений. А за невыполнение обязанностей должна была следовать соответствующая вина кара. Когда в 1848 г. Общество опубликовало в своём издании «Чтения в Обществе истории и древностей российских» сочинение Д. Флетчера «О Московском государстве в XVI в.», содержащее нелицеприятные высказывания о российском государстве и царствующих особах, издание было закрыто. Обществу пришлось возобновлять его под новым названием «Временник Общества истории и древностей российских». О.М. Бодянский, как редактор «Чтений», был вынужден покинуть этот пост и Московский университет. Хотя на заседании 27 марта 1848 г. он был единогласно переизбран секретарем Общества на ближайшие три года (Протокол заседания, 1848. С. III). В ноябре 1848 г. подал прошение об отставке с поста председателя Общества и граф С.Г. Строганов (ОР РГБ. Ф. 203. Оп. 1 Д. 10. Л. II–II об.).

Пропагандистские задачи общества не были секретом для современников. Со стороны представителей просвещённого российского общества предпринимались попытки усилить этот род деятельности ОИДР. Хотя и не обязательно с целью популяризации державных доктрин.

Многие были искренне озабочены отсутствием в западноевропейской науке информации об отеческих древностях и успехах российских учёных.

Можно вспомнить попытку княгини Зинаиды Александровны Волконской²⁴⁷ (1792–1862), в девичестве Белосельской-Белозерской (подробнее о З.А. Волконской см.: Фанштейн, 1980. С. 64–83), создать в 1827 г. при ОИДР специальное Общество с целью пропаганды отечественной истории и археологии.

Эта удивительная женщина, «Северная Коринна», родилась в Италии и там же окончила свои дни. Свои юные годы, до 1807 г., она провела на Апеннинах. Впервые приехав в Россию в 1809 г., вышла замуж за флигель-адъютанта императора князя Никиту Григорьевича Волконского, вместе с которым и русским двором в походе 1813–1814 г. прибыла во Францию, где жила до 1817 г. Вернувшись в Россию, З.А. Волконская впервые заявила о себе как писатель, опубликовав несколько повестей, обративших на себя внимание П.А. Вяземского. В эти годы она активно интересуется скандинавской археологией, ролью викингов в российской истории (Гаррис, 1916. С. 37). В последствие княгиня использовала подобные данные при написании «Сказания об Ольге».

Вернувшись в 1820 г. в Италию, княгиня стала центром кружка, в который входили многие художники и скульпторы: Ф.А. Бруни, К.П. Брюллов, С.Ф. Щедрин, Б. Торвальдсен, А. Канова и другие.

В 1822 г. З.А. Волконская возвращается в Россию, где проживёт вплоть до 1829 г. Это наиболее протяжённый и насыщенный период «русской» части биографии княгини. В эти годы, отрешившись от светской жизни, она посвящает себя занятиям историей. Результатом стали несколько пьес на исторические темы из русской истории: «Сказание об Ольге», «Славянская картина пятого века». Но наиболее наполненным был московский период её жизни с 1825 по 1829 гг. Именно в эти годы, живя во дворце Белосельских-Белозерских на Тверской, она становится центром культурной жизни Москвы. В салоне княгини собирались музыканты, писатели, поэты, среди которых А.С. Пушкин, П.Я. Чаадаев, П.А. Вяземский, А. Мицкевич. Здесь читали запрещённое «Горе от ума», а в декабре 1826 г. прошёл знаменитый вечер, организованный З.А. Волконской в честь её невестки Марии Волконской (Раевской), направлявшейся к мужу-декабристу в Сибирь.

Занятия историей и археологией принесли З.А. Волконской заслуженный авторитет среди учёных. Этому во многом способствовал перевод на русский язык изданной в 1824 г. в Париже повести княгини «Славянская картина пятого века» (*Tableau Slave du cinquième siècle*), выполненный князем П.И. Шаликовым и опубликованный в начале 1825 г. Председатель Общества истории и древностей российских А.А. Писарев собственноручно передал это издание 23 февраля 1825 г. в библиотеку ОИДР²⁴⁸.

Как писала З.А. Волконская, создать это произведение её подвигнуло желание «содействовать известными некоторыми любопытными подробностями о славянах пятого века», и она решила показать «в простой, но довольно новой картине, все то, что дошло до сведения о племенах, живших близ Днепра: их упражнения, обычаи, нравы и богослужение».

В этом труде, осознанно или нет, З.А. Волконская стремилась представить древних славян в целом как положительных героев, приписывая им ряд высоких достоинств. «Сии свойства суть, вообще, правый суд, быстрое и лёгкое понятие; телесная крепость и терпеливость; гостеприимство и привязанность к религии; любовь к празднествам и страсть к музыке; но также и хитрость, высокоумие,

²⁴⁷ При жизни княгини её фамилия писалась как «Волхонская».

²⁴⁸ В Музее книги РГБ хранится экземпляр издания З.А. Волконской «Славянская картина пятого века» в переводе П.И. Шаликова с дарственной надписью «В императорское общество от председателя. А. Писарев. 23 фев. 1825 Москва».

невоздержанность и суеверие» (Славянская картина, 1825. С. X–XI). Идеологический момент, несомненно, присутствовал в задачах автора.

Произведение княгини послужило одним из главных аргументов при единогласном избрании З.А. Волконской, по рекомендации П.П. Свиньина, 16 октября 1825 г. почётным членом Общества истории и древностей российских. На этом же заседании в действительные члены общества был избран и «полковник Стемпковский», известный исследователь древностей Причерноморья (ОР РГБ. Ф. 5203. Оп. 1. Кн. III. Д. 3. Л. 4).

Диплом почётного члена общества был доставлен секретарем ОИДР И.М. Снегирёвым 26 января 1826 г. на дом княгине, где она продемонстрировала ему «древние греческие и римские монеты, найденные в Воронеже, рисунок топора, найденного в гробнице Шильдерика, похожаго на русский топор, также рисунки орудий славянских, сделанные в Париже, по описанию Льва Диакона». И.М. Снегирёв посоветовал княгине сравнить эти предметы с экспонатами Оружейной палаты (Иван Михайлович Снегирёв, 1871. С. 130).

В феврале 1826 г. З.А. Волконская, по рекомендации А.А. Писарева, была избрана почётным членом Общества любителей российской словесности (Словарь членов, 1911. С. 69). Известный синолог Н.Я. Бичурин (Иакинф) посвятил ей переведённое им с китайского «Описание Тибета», вышедшее в 1828 г. (Бичурин, 1828).

Княгиня, благодаря многим годам, проведённым в Италии, и своим упорным занятиям древностями, была прекрасно знакома с античной историей и археологией. Внимание на Западе к античным древностям, считавшееся обязательной частью достойного образования, было ей понятно и воспринималось как естественная часть истинной культуры. Недаром подарком поэту Дмитрию Веневитинову она выбрала перстень, найденный в Геркулануме. Поэт посвятил этому дару стихотворение «К моему перстню» (Веневитинов, 1972. С. 411–412, 559).

Знакомство княгини с древними памятниками и историей российских земель убедили её в том, что местные древности ни в чём не уступают античным. А ведь, как известно, подобное мнение в то время, да и гораздо позже, разделяли далеко не все, как в Европе, так и в России.

Именно эти обстоятельства внушили З.А. Волконской мысль попытаться объединить своих единомышленников с целью пропаганды отеческих древностей за рубежом. В 1825 г. она предлагала организовать Русское общества (Societe russe) с целью создания русского национального музея и публикации исследований по истории и археологии (Гаррис, 1916. С. 57). Но этот проект не был осуществлён.

Неудача не остановила княгиню. Вдохновлённая избранием почётным членом ОИДР, в январе 1826 г. она обращается с письмом к его председателю А.А. Писареву, в котором предлагает создать общество «Патриотическая беседа», целью которого должна была стать пропаганда российских древностей в Европе (ОР РГБ. Ф. 203. Оп. 1. Д. 4. Л. 66–69). Это письмо княгини, поименованное в протоколах ОИДР как предложение «о средствах войти в сношение Историческому обществу с иностранными учёными обществами для распространения сведений», было читано на заседании 28 апреля 1827 г. (ОР РГБ. Ф. 203. Оп. 1. Д. 4. Л. 63). В нём говорилось: «Я увидела, что главная причина невероятных успехов, сопровождающих в нашем веке все занятия по части истории и по всем отраслям наук, относящихся до бытия народов, заключаются в тесной связи, которая существует между занимающимися, и которая, соединяя отдалённые труды, в одно время все части света делает достоянием учёного. К сей цели содействуют все учёные иностранные журналы, в самой существенности своей совсем отличные от наших и потому являющиеся в ином виде...

Учёнейшие люди нашего времени участвуют в издании таких журналов, и причина тому очевидна: в нашем веке науки уже достигли такой общности, что всякий,

кто занимается даже отдельной частью познания, но не ограничивается целью простого собирателя, видит, как необходимо ему соединить труды свои с усилиями везде порождаемыми розыскательным духом нашего времени. Потому никогда учёные всех народов не бывали в столь близких отношениях между собою, никогда предметы учёности не представляли такой обширности, такого разнообразия. Сия причина побудила многих иностранных учёных... обратиться к изучению русского языка и две главные цели представлялись их любопытству. Во первых самая история России, столь богатая событиями, развивающая столь различные характеры племён и народов, привлекла их множеством любопытных задач. С другой стороны в источниках русских искали они многих разрешений на вопросы, относящиеся до Азии, которая в сии последние времена обратила на себя почти все внимание учёных... Но не смотря на усилия многих трудолюбивых иностранцев, древности и вообще достопамятности России и только немногие из важнейших русских творений по части истории и археологии, сделались достоянием всего учёного мира.

Вот причины, побудившие меня искать средств, которыми бы возможно было познакомить Европу с достопамятностями нашего отечества... Для исполнения сего предприятия составила я план такой патриотической беседы которая предложила бы себе главной целью знакомить иностранные государства с учёными памятниками нашего отечества».

Необходимо подчеркнуть, что, согласно письму З.А. Волконской, она предлагала знакомить с достижениями российской науки в первую очередь «иностранные государства», а не учёных. В этом видно стремление княгини утвердить просвещённый облик России в глазах властных структур Европы. Её рукой во многом двигала именно политика.

По мнению княгини, организационно «"Патриотическая беседа" будет как бы дополнением Общества истории и древностей, учреждённого при Императорском Московском университете, и потому должна находиться под непосредственным его ведомством, отдавая ему ежемесячные отчёты о своих действиях... Главная цель сей беседы — знакомить просвещённую Европу с достопамятностями России».

Для достижения этой цели З.А. Волконская предлагала: «а) Собирать сведения о русских древностях всякого рода, приступая к описанию казённых, монастырских и частных библиотек и издавая описания сии на латинском языке. б) Доставлять пособия к сочинению и напечатанию достойных уважения творений, касательно русской истории, археологии древней, географии, филологии славянских и других племён, подвластных России. в) Вести непрерывную переписку с учеными, уже намеренными принять участие в беседе и стараться приобретать новые связи с людьми, известными своими сочинениями по вышеозначенным частям. г) Все труды беседы будут сосредоточиваться в журнале. Издаваемом ежемесячно. е) Чтобы соответствовать главной своей цели, журнал должен издаваться на языке, употребительном во всем учёном мире, напр. на французском» (ОР РГБ. Ф. 203. Оп. 1. Д. 4. Л. 66–69).

По результатам слушания письма З.А. Волконской было определено «иметь о сём рассуждение в следующем заседании, а для соображения письмо сие сообщить гг. членам» (ОР РГБ. Ф. 203. Оп. 1. Д. 4. Л. 63). Но к рассмотрению этого вопроса члены общества вернулись без малого лишь через год — 28 января 1828 г. Заседание под председательством А.А. Писарева, как сказано в протоколе, вновь приняло решение «поручить рассмотрение гг. членам» (ОР РГБ. Ф. 203. Оп. 1. Д. 4. Л. 92). При этом в сводном реестре решений заседаний ОИДР, напротив упоминания об обсуждении предложения З.А. Волконской вовсе ничего не записано, графа оставлена пустой (ОР РГБ. Ф. 203. Оп. 1. Д. 3. Л. 15). Более к этой теме в обществе не возвращались.

Прохладное отношение членов ОИДР к предложению княгини вполне объяснимо. З.А. Волконская предлагала создать внутри Общества истории и древностей российских ещё одно, практически самостоятельное Общество. Оно должно

было обладать собственной структурой, финансами и печатными изданиями. Это было не только нерационально, но и могло создать конкуренцию своему прародителю — Обществу истории и древностей российских.

К тому же утверждение общества с пропагандистскими задачами, тем более ориентированного на европейского читателя, наверняка вызвало бы большие трудности в правительственных кругах. Вопросы, связанные с формированием положительного образа империи за рубежом, высшая администрация государства старалась держать в своих руках. Подтверждение этому можно видеть в инициативе министра народного просвещения С.С. Уварова, организовавшего в 1833 г. при Дерптском университете издание «Dorpater jahrbücher für Litteratur, Statistik und Kunst besonders Russlands» (Дерптский ежегодник литературы, статистики и искусства, в особенности российских) с целью ознакомить зарубежных учёных с достижениями науки в России (Иван Михайлович Снегирёв, 1871¹⁴⁰).

Но княгиня не оставляла попыток по части пропаганды отеческих и зарубежных древностей. Уже после отъезда из России, будучи в Риме, в 1830 г. З.А. Волконская занялась проектом создания при Московском университете Эстетического музея, в котором должны были экспонироваться копии и слепки с наиболее известных произведений искусства с целью «нравственно усовершенствовать» русское общество (Московский телескоп, 1831. С. 385–399). Много позднее эта идея реализовалась в организации Музея изящных искусств имени Александра III при Московском университете, созданного И.В. Цветаевым.

В 1816 г. в Митаве (совр. Елгава) было создано Курляндское общество словесности и художеств, члены которого отдали дань увлечению археологией. Согласно уставу, «Курляндское общество словесности и художеств имеет целию: ... 2) Любителям словесности и художеств, пребывающим внутри государства, облегчить знакомство с иностранными произведениями в сём предмете, а *иностранцам помочь в получении сведения о том, что в отношении к сему делается в Российском государстве.* 3) Распространять известия о новых в гражданской жизни полезных изобретениях и открытиях и *истреблять вредные предрассудки*». (Здесь и далее курсив мой — А.С.) (ПСЗРИ. Собр. 1. Т. XXXIII. С. 1107). Если задачу помогать иностранцам «в получении сведения о том, что в отношении к сему делается в Российском государстве» можно объяснить исключительно научными задачами, то обязанность общества «истреблять вредные предрассудки» есть задача по преимуществу политическая.

Следующим по времени научным обществом, связанным с археологией, после Общества истории и древностей российских, было Одесское общество истории и древностей, созданное в 1839 г. для «распространения исторических и археологических сведений о южной России, преимущественно о Новороссийском крае и Бессарабии» (Устав Одесского общества, 1839. С. 1). Главной заслугой этого общества справедливо считается изучение археологических памятников Северного Причерноморья, в первую очередь античных.

Однако имеются все основания полагать, что правительство при утверждении ООИДР не в меньшей, ежели не в большей степени, видело в нём не столько научное объединение, сколько учреждение, должное собирать сведения о современном состоянии края. Как сказано в § 2 устава

общества, оно должно «приготавливать запасы для будущей истории края собиранием верных сведений о настоящем его состоянии в отношении к географии и статистике»²⁴⁹.

При этом общество должно было утверждать права России на присоединённые земли и противодействовать антироссийским поползновениям в зарубежных изданиях.

Недаром в уставе ООИДР было записано, что общество «поставляет себе *в обязанность* (выделено мною — А.С.) ... разбирать выходящие на русском и иностранных языках сочинения... и определять степень их достоверности» ((Устав Одесского общества, 1839. С. 1–2). Понятно, что степень «достоверности» сведений о новых российских землях в глазах правительства определялась отношением авторов «сочинений» к тем или иным вопросам древней и новейшей истории Российской империи.

Тем более, что один из основателей и первый вице-президент Общества А.С. Стурдза был сторонником идеологических концепций министра просвещения С.С. Уварова. В своей речи на открытии общества А.С. Стурдза провозглашал, что «для человека нет умственного занятия, которое столько бы благоприятствовала религии, нравственности и питанию народного духа, сколько добросовестное и дружное исследование и хранение памятников истории». Потеря исторических корней, что происходит во времена «упадка» государств и «нравственного растления народов», приводит к плачевным последствиям, примером которым может быть [Великая] Французская революция (Тункина, 2002. С. 259).

Процитированные выше положения устава 1839 г. было повторены и дополнены в новых уставах 1842 и 1873 гг.

Устав 1842 г., помимо указанных положений, в главе VII «Об издательском комитете общества» содержал § 66, где в п. «б» сказано, что издаваемые обществом исторические статьи должны содержать «исследования и рассуждения о разных темных местах древней и новой истории края посредством свода, сличения, проверки и очистки источников... взгляды и выводы о степени просвещения, гражданственности и вообще жизни народов доступных критическому исследованию и критическим анализам» (Устав Одесского общества, 1842. С. 4, 19).

Помня о проблемах московского Общества истории и древностей, допустившего публикацию труда Д. Флетчера, нетрудно понять, что власть понимала под анализом «степени просвещения, гражданственности и вообще жизни народов» в приложении к южной России.

Подобные обязанности общество несло и согласно уставу 1873 г. Хотя формулировки несколько смягчились. Требования «приготавливать

²⁴⁹ Следует помнить о чрезвычайно расширительном понятии «статистика» в то время. Об историко-археологических функциях этой дисциплины в до- и пореформенное время в России см. в истории Курского статистического комитета, подготовленной С.П. Щавелёвым. (См. его: Первооткрыватели курских древностей. Очерки истории археологического изучения южнорусского края. Вып. 2. Курск, 1997).

запасы для будущей истории края собиранием верных сведений о нынешнем его состоянии в отношении к географии и статистике» и «разбор выходящих на русском и иностранных языках сочинений... и определять степень их достоверности» были уже не обязанностью, а просто включались в круг занятий общества (Устав императорского Одесского общества, 1873. С. 1–2). Заинтересованность правительства в существовании Общества, которое должно было способствовать утверждению положительного имиджа державы, реализовалась в удивительно кратких (по меркам отечественной бюрократии) сроках его утверждения — менее пяти месяцев с момента подачи ходатайства²⁵⁰. А через полгода Николай I выделил Обществу «по пяти тысяч рублей ассигнациями в год» и отдал его «под покровительство государя наследника» (ПСЗРИ. Собр. 2. Т. XIV. С. 934). Как значилось в § 9 устава Общества, «день 14 ноября 1839 года, ознаменованный излиянием на общество щедрот августейшего императора Николая I, считается днём основания общества» (Устав императорского Одесского общества, 1873. С. 9).

Среди членов ООИДР обсуждалось предложение об издании трудов Общества на иностранных языках. Однако отсутствие средств заставило отказаться от этой идеи (Тункина, 2002. С. 261).

В 1842 г. создается Эстляндское литературное общество в г. Ревеле с целью наблюдения «за ходом всех отраслей наук, литературы, художеств, свидетельствовать об успехах оных в Эстляндии». Общество должно «содействовать по возможности к приобретению и сообщению точнейших сведений об Отечестве и обитателях онаго как в древности, так и в настоящее время» и «заботиться об учреждении Эстляндского музеума для распространения познаний и облегчения сообщений об Отечестве. В историческом, художественном, технологическом и естественно-историческом отношениях и по части древностей» (ЖМНП. 1842. Ч. XXXV. С. 14–15). То есть перед обществом ставились задачи пропаганды достижений российской науки. Хотя в этом можно видеть и не только чисто политические цели.

Последним по времени утверждения научным обществом дореформенного времени было Археолого-нумизматическое общество в Санкт-Петербурге, впоследствии превратившееся в Императорское Российское археологическое общество. Его статут был утверждён 15 мая 1846 г. (ПСЗРИ. Собр. 2. Т. XXI. С. 509–510). В письме, направленном 25 февраля 1846 г. учредителями Общества министру внутренних дел Л.А. Перовскому, как на имеющийся прецедент приводятся ссылки на существование аналогичных обществ в Англии и Германии. Новоявленное общество, по мнению учредителей, должно было служить «не только для распространения в Отечестве вкуса к наукам и изяществу, но и для

²⁵⁰ Попечитель Одесского учебного округа Д.М. Княжевич обратился к министру С.С. Уварову с ходатайством об утверждении устава общества в январе 1839 г., и уже 25 мая того же года устав был утверждён.

ознакомления иностранцев, ныне в особенности обращающих на нас свое внимание, по сему предмету, — с богатствами, коими обладает Россия по части памятников — как древних, так и новейших времен» (РА НА ИИМК. Ф. 3. Оп. 1. Д. 1. Л. 1). Эту же мысль высказывал и герцог Максимилиан Лихтенбергский, ставший впоследствии председателем Общества, поддержавший ходатайство и утверждавший, что Общество создается для «изучения древностей и ознакомления иностранцев с богатыми нумизматическими памятниками древних времен, коими обладает Россия» (Веселовский, 1900. С. 40–41). Герцог повторил это и в письме к министру просвещения С.С. Уварову (Веселовский, 1900. С. 44).

Другими словами, Общество было призвано способствовать формированию за рубежом представления о России как о просвещённой империи, что отвечало устремлениям Николая I. Недаром это Общество также было утверждено в рекордно короткие сроки. От момента обращения учредителей до монаршего указа прошло менее трёх месяцев. Первое письмо учредителей к Л.А. Перовскому датируется 25 февраля и уже 15 мая 1846 г. в Варшаве Николаем II были утверждены статуты Общества (Веселовский, 1900. С. 41, 48).

В первые годы существования Общества труды его членов было постановлено издавать на французском и немецком языках. Как писал историограф РАО Н.И. Веселовский, «таким образом и Археологическое общество на первых порах своей деятельности не избегло того, долго господствовавшего у нас, направления искать одобрения и признания у просвещённого Запада нашим научным изысканиям. Этот приём поддерживали и многие из русских, рассчитывая таким путём приобщить и русский народ к семье образованных народов и вызвать в учёном мире уважение к русской науке, но они упустили из виду, что такое уважение приобретаетя вовсе не внешним угодничеством, а достоинством самих работ» (Веселовский, 1900. С. 50).

Общество, посредством министра просвещения С.С. Уварова, уже в мае 1847 г. поставило вопрос о выделении государственного финансирования для издания своих трудов. Это ходатайство было удовлетворено в июне того же года, когда император повелел о назначении ежегодного пособия Обществу из средств государственного казначейства в размере 3 тыс. руб. серебром в год (ПСЗРИ. Собр. 2. Т. XXII. С. 519). Такая оперативность, столь несвойственная бюрократической системе, может говорить об особом внимании высшего чиновничества и самого императора к вопросу публикации трудов общества, предназначенных для прочтения за рубежами империи. Тем более, что этому способствовал и член императорской семьи, председатель общества герцог Лихтенбергский.

Ярким показателем вовлечённости учёных обществ в контекст государственной политики является их привилегированный статус Императорских, наличие у каждого из них высочайшего покровителя.

Такая соотнесённость с верхушкой бюрократической пирамиды обеспечивала не только престиж, но и денежную поддержку из казны.

Насколько закономерны подобные явления, проявившиеся при организации и деятельности трёх главных научных обществ дореформенной России, имевших отношение к археологии?

При самодержавном строе, когда высшая власть империи стремилась контролировать все аспекты общественной жизни, основатели научных обществ, несомненно, должны были принимать во внимание позицию правительства и, в первую очередь, взгляды императора. Тем более такого скрупулёзного администратора, коим был Николай I.

Николай Павлович, резко повернувший идеологический курс империи в русло национальной, «русской» политики, был заинтересован в создании на Западе облика России как просвещённой державы. Немалую помощь в этом могли оказать и научные исторические общества, ставящие своей задачей изучение материальных памятников прошлого. «Теперь в Европе дорожат малейшею старинною вещью», возглашал самодержец (Солнцев, 1876. С. 290). Помимо этого высшая администрация империи разделяла взгляды на древнюю историю и археологию как на занятие, облекавшее умы от проблем современности (Смирнов, 2011. С. 57–58, 107–113). Но при этом старалась обезопасить себя от проникновения в Россию «крамольной» литературы, в том числе исторического характера.

Этими обстоятельствами во многом объясняется наличие в уставах Обществ, в первую очередь, Московского и Одесского обществ истории и древностей, параграфов, обязывающих их «обнародывать замечания свои на всякие нелепые сочинения, до российской истории касающиеся». Но с годами подобная прямолинейность исчезла. А в уставе РАО эти задачи уже не упоминаются, хотя, как мы видели, основатели общества стремились заручиться благоволением власти именно подобными аргументами.

Но политические устремления власти не оказали определяющего влияния на деятельность научных обществ дореформенной России. Идеологическая составляющая в научной работе их членов явно не проявлялась. Искренний интерес к истории и археологии, а не идеология, — вот что двигало учёными. Попытки же отдельных представителей учёной среды муссировать идеологические вопросы, не находили поддержки у членов обществ. Недаром А.С. Стурдза со своими проправительственными утверждениями был вынужден быстро покинуть пост вице-председателя Одесского общества истории и древностей (Тункина, 2002. С. 259). Не получили развития такие идеи и в Москве. Даже в столичном Петербурге Русское Археологическое общества «скоро отказалось от издания своих трудов на иностранных языках и стало преследовать исключительно русские интересы» (Веселовский, 1900. С. 50). Во всех случаях наука была главнейшей задачей.

Тем более, что стремление ознакомить зарубежных учёных с памятниками древности России и достижениями отечественных исследователей прошлого было искренним желанием российских

антиквариев. Трудно заподозрить в планах Зинаиды Волконской по организации «Патриотической беседы» желание потрафить устремлениям Николая I в создании в Европе облика просвещённой России. Как известно, княгиня в 1829 г. приняла католичество, что вызвало яростный гнев императора и послужило причиной её отъезда в Италию, где она провела всю оставшуюся жизнь.

Тем не менее нельзя отрицать попыток власти использовать научные археологические общества дореформенного времени как идеологические структуры в области внешней и внутренней политики Российского государства.

Литература

Альшиц Д.Н. Непреходящее значение вклада Екатерины II в историю науки // Екатерина Великая: эпоха российской истории. СПб., 1996.

Бичурин Н.Я. Описание Тибета в нынешнем его состоянии. С картою дороги из Чен-ду до Хлассы. Перевод с китайского. СПб., 1828.

Веневитинов Д.В. К моему перстню // Поэты пушкинской поры. М., 1972.

Веселовский Н.И. История императорского Русского археологического общества за первое пятидесятилетие его существования. 1846–1898. СПб., 1900.

Гаррис М.А. Зинаида Волконская и её время. М., 1916.

ЖМНП. 1842. Ч. XXXV. № 7. Отд. I.

Записки касательно русской истории // *Екатерина II. О величии России.* М., 2003.

Иван Михайлович Снегирёв. Биографический очерк. СПб., 1871.

Ломоносов М.В. Полн. Собр. Соч.: В 10 т. М.-Л., 1952. Т. 6.

Московский телескоп. 1831. Ч. III. № 9.

Протокол заседания 27 марта 1848 г. // Чтения в императорском Обществе истории и древностей российских при Московском университете. М., 1848. Кн. 9.

ПСЗРИ. Собр. 1. Т. XXXI. СПб., 1830. № 24492.

ПСЗРИ. Собр. 1. Т. XXXIII. СПб., 1830. № 26544.

ПСЗРИ. Собр. 2. Т. XIV. СПб., 1840. № 12985.

ПСЗРИ. Собр. 2. Т. XXI. СПб., 1847. № 20028.

ПСЗРИ. Собр. 2. Т. XXII. СПб., 1848. № 21293.

Славянская картина пятого века. Перевёл с французского князь Пётр Шаликов. М., 1825.

Словарь членов Общества любителей российской словесности при Московском университете. 1811-1911. М., 1911.

Смирнов А.С. Власть и организация археологической науки в Российской империи. М., 2011.

Солнцев Ф.Г. Моя жизнь и художественно-археологические труды, рассказ академика Ф.Г. Солнцева // Русская старина. 1876. Т. 16. № 5.

Тункина И.В. Русская наука о классических древностях юга России (XVIII – середина XIX в.). СПб., 2002.

Устав Императорского Общества истории и древностей российских, состоящего при императорском Московском университете. М., 1856.

Устав Императорского Общества истории и древностей российских, состоящего при императорском Московском университете. М., 1884.

Устав Императорского Общества истории и древностей российских, состоящего при императорском Московском университете // Чтения в императорском Обществе истории и древностей при Московском университете. 1893. Кн. 1 (164). М., 1893.

- Устав Императорского Одесского общества истории и древностей. Одесса, 1873.
Устав Общества истории и древностей российских. М., 1832.
Устав Одесского общества истории и древностей. Одесса, 1839.
Устав Одесского общества истории и древностей. Одесса, 1842.
Фаништейн М.Ш. Писательницы пушкинской поры. Историко-литературные очерки. Л., 1980.
Форморзов А.А. Классики русской литературы и историческая наука. М., 1995.

*И.Л. Тихонов **



**Археологические музеи в Санкт-Петербурге
XIX – начала XX века:
музеи Русского Археологического общества
и Археологического института**

Процесс возникновения специализированных археологических музеев, т.е. музеев, полностью посвящённых древностям, начинается только в XIX в. До этого времени древности могли находиться в комплексных художественных или естественнонаучных придворных (Эрмитаж, Лувр, Музей Неаполя) или общественных (Британский музей, Ашмолиан музей) собраниях. Поскольку первые музеи вели своё начало от кунсткамер XVII–XVIII вв., в них преобладал эклектический характер коллекций и экспозиций. Первым в Европе собственно археологическим музеем в полном смысле этого слова, вероятно, следует считать Музей

≅ *Игорь Львович Тихонов* — доктор исторических наук, доцент кафедры археологии Санкт-Петербургского государственного университета; директор Музея истории СПбГУ. i.tikhonov@spbu.ru

северных древностей в Копенгагене, созданный в 1807 г. и открытый для публики в 1819 г. (Klindt-Jensen 1975: 48–55). В России первые специализированные археологические собрания музейного типа возникали в первую четверть XIX в. в Северном Причерноморье (Николаев 1804 г., Феодосия 1811 г., Одесса 1825 г., Керчь 1826 г.) (Тункина 2002: 190–226). В столице Российской империи к середине XIX столетия археологические коллекции имелись в Императорском Эрмитаже, Академии художеств, Румянцевском музее и в музеях Академии наук.

По инициативе академика К.М. Бэра в 1861 г. Академией наук был выполнен перевод на русский язык книги Й.-Я. Ворсо «Северные древности королевского музея в Копенгагене», который осуществил хранитель академического этнографического музея Л.Ф. Радлов. В предисловии Бэр высказывал пожелание «чтобы правительство учредило государственный музей для древностей, находимых в России, наподобие Копенгагенского, Стокгольмского, Берлинского и Шверинского» (Ворсо 1861: VII). Через полтора десятка лет подобный музей создал граф А.С. Уваров в Москве — Исторический музей. В Петербурге же предложение Бэра так и не было реализовано. В этих условиях специализированные собрания древностей стали возникать в Русском Археологическом обществе и при учебных заведениях — Университете и Археологическом институте. В этом ряду особняком стоял Церковно-археологический музей Санкт-Петербургской духовной академии с его собраниями предметов церковной утвари.

Все эти музеи имели схожие черты, к которым, в первую очередь, относились незначительность финансовых средств, отпускаемых на пополнение новыми материалами, и как следствие этого — основной источник пополнения в виде даров или собственных археологических раскопок. Только с конца XIX в. Императорская Археологическая комиссия стала передавать им некоторые коллекции и находки. Все эти музеи испытывали острую нужду в подходящих и просторных помещениях и были недоступны для широкой публики. В отличие от причерноморских музеев, собиравших и выставлявших, прежде всего, предметы античной культуры, они имели очень широкий исторический диапазон от каменного века до позднего Средневековья или даже Нового времени. Все они были ориентированы в первую очередь на специалистов или учащихся, и их экспонаты очень широко использовались в учебном процессе. Самые ценные предметы из их собраний в итоге попали в Государственный Эрмитаж в 1920-х — начале 1930-х гг.

Публикаций, специально посвящённых музею Русского Археологического общества, нет. Ценные сведения о его формировании и деятельности содержатся в книге Н.И. Веселовского, обзоревавшей пятидесятилетнюю историю Общества (Веселовский 1900) и рукописи С.А. Жебелёва, являющейся продолжением этой истории (РА ИИМК РАН Ф. 2. Оп. 2. Д. 453; Тихонов 2012). Между тем музей ИРАО являлся единственным в Петербурге специализированным музеем, посвящённым

археологии, поскольку все остальные петербургские музеи собирали археологические коллекции наряду с другими материалами (художественными, этнографическими, военно-историческими и т.д.). Начало ему было положено в год основания Общества. Основным источником пополнения были дары частных лиц и учреждений, покупки делались очень редко. Наиболее быстро пополнялась нумизматическая часть коллекции. Среди первых жертвователей были граф П.А. Строганов, граф С.С. Уваров, супруга первого председателя Общества великая княгиня Мария Николаевна, другие великие князья.

Иногда Общество приобретало монетные и вещественные находки покупкою. В 1848 г. за 75 руб. были приобретены 419 серебряных золотоордынских монет. Очень ценным приобретением стала покупка за 200 руб. клада из более чем ста серебряных вещей, найденных в 1867 г. в Гнёздове. С 1870 г. Археологическая комиссия стала передавать некоторые находки в музей ИРАО, особенно подобные передачи стали многочисленными в начале XX столетия.

Первоначально обязанности по заведыванию музеем лежали на секретаре Общества, а с 1850 г. на библиотекаре. Вследствие этого не было составлено даже инвентарной описи собрания. В 1859 г. была учреждена должность хранителя, безвозмездная, как и другие должности в Обществе, её занял В.Г. Тизенгаузен. Вскоре был составлен и даже издан каталог европейских монет и медалей. В 1865 г. Д.И. Прозоровский подготовил и издал каталог русских монет. С 1867 г. он стал хранителем музея и разделил вещественное собрание на десять разрядов: 1) священные предметы; 2) украшения; 3) посуда и домашняя утварь; 4) инструменты и разные орудия; 5) каменные орудия; 6) воинские принадлежности; 7) произведения художеств и разные изделия; 8) печати; 9) разные предметы; 10) надписи. По этим категориям вещи были описаны в изданном им каталоге (Прозоровский 1869). Каталог включал в себя 467 инвентарных номеров, кроме краткого описания приводились ссылки на издания общества с рисунками или упоминаниями о данных находках. Более подобно с указанием точных размеров и веса описывались вещи гнёздовского клада.

Одной из важнейших проблем, препятствующих нормальной работе музея, была крайняя стеснённость Общества в помещениях. Первоначально библиотека общества находилась в Мариинском дворце, а пожертвованные обществу коллекции хранились дома у Б.В. Кёне. В 1853–1860 гг. Археологическое общество для своих заседаний, канцелярии, библиотеки и музея арендовало за 600 руб. в год несколько помещений в здании Румянцевского музея на Английской набережной у Николаевского моста. А вследствие перевода Румянцевского музея в Москву получило четыре комнаты в доме Второго отделения Собственной Его Императорского Величества Канцелярии на Литейном проспекте. Однако это помещение в скором времени с увеличением коллекций, склада печатных изданий и библиотеки ИРАО стало тесным. Ревизионная

комиссия, осмотревшая музей в 1886 г., пришла к неутешительному выводу, что «неудовлетворительность занимаемого им помещения не даёт возможности сделать его доступным не только для публики, но даже и для членов общества» (Веселовский 1900: 357). Многие коллекции приходилось хранить в неразобранном и запакованном виде, а материалы из раскопок Л.К. Ивановского хранились вообще у него дома. Павильон Летнего сада, который предлагался для размещения музеев Археологического и Географического обществ, был признан совершенно неподходящим. Предложения графа А.А. Бобринского, возглавлявшего в 1885–1894 гг. Отделение русской и славянской археологии, о найме специального помещения для музея не встретило сочувствия Общего собрания вследствие скудости финансовых средств Общества. Только благодаря ходатайству председателя Общества — великого князя Константина Константиновича в 1894 г. удалось получить более просторные помещения во дворе флигеле этого же здания, что позволило разместить музей в более подходящих условиях. На эти нужды было выделено 470 руб.

В 1891–1907 гг. хранителями музея были В.Г. Бок и Б.А. Тураев. Последний в марте 1907 г. подал докладную записку Общему собранию ИРАО, в которой указал ряд необходимых мер для совершенствования работы и организации музея. Первоочередными задачами он посчитал расширение помещений, распределение коллекций по губерниям и регионам, издание систематического описания. Особо было отмечено, что поскольку наиболее значимой и систематически пополняемой частью музейного собрания являются памятники доисторической археологии, было бы более правильным избрать хранителем музея специалиста в этой области археологической науки (РА ИИМК Ф. 2. Оп. 2. Д. 453. Л. 30 об. – 31). В результате на этом же заседании хранителем был избран А.А. Спицын, рьяно взявшийся за дело. Под его руководством музей был подвергнут полному переустройству. Отдельные вещи нашивались на планшеты. Все коллекции были подвергнуты инвентаризации, каждой присвоен инвентарный номер. К 1 января 1915 г. в инвентарь было занесено 13 118 номеров, при этом отмечалось, что три четверти этого собрания поступили за последние восемь лет (Там же. Ф. 3. Д. 302. Л. 84 об.). За следующий год собрание увеличилось на 1 421 номер и составило 14 539 учётных номеров (Там же. Л.91).

Основные поступления в музей были из Археологической комиссии, которая, как отмечалось в отчёте Общества за 1907 г., доставляет ему «целый ряд больших и малых полных разнообразия и новизны коллекций». Помимо основных поступлений из Археологической комиссии, П.А. Путятин передал большую коллекцию керамики и каменных орудий с Бологовской стоянки, Н.И. Репников — античные геммы, монеты и сосуды из Причерноморья (РА ИИМК Ф. 3. Д. 302. Л. 24 об.).

В 1909 г. поступила отличная коллекция Н.Ф. Петровского, содержащая статуэтки и вещи из камня, терракоты, стекла, дерева. Из Археологической комиссии

— коллекция вещей из Поломского могильника Вятской губернии. От Ю.Г. Гендуне — находки из раскопок курганов в Тверской губернии (Там же. Л. 44 об.). Ещё одним существенным источником пополнения музея были раскопки, проводимые по поручению ИРАО. Так, в 1911–1912 гг. К.В. Кудряшёв передал свои находки из Гдовского уезда, а П.Г. Любомиров и С.Н. Чернов из Новгородской губернии. В музей поступали материалы раскопок В.Н. Глазова, Н.К. Рериха, Н.И. Репникова. Музей продолжал пополняться новыми материалами из раскопок даже в годы гражданской войны, и к началу 1921 г. насчитывал уже 15 440 номеров в своём собрании (РА ИИМК Ф. 3. Д. 388. Л. 3).

В 1908 г. А.А. Спицын подготовил и выпустил в свет новый каталог музея (Спицын 1908). В отличие от предыдущего описания Д.И. Прозоровского, весь материал располагался по территориально-хронологическому и культурно-этническому принципам. Первый раздел включал в себя находки каменного и медного веков, сгруппированные по нескольким регионам: Север, Прибалтика, Приднепровье, Валдай, Верхняя Волга, Кама и т.д. Второй раздел содержал классические, скифо-сарматские, иранские древности. Сюда же входили латенские и аланские вещи, впрочем, по поводу последних Спицын справедливо замечал, что к ним условно относят большинство древностей Южной России эпохи раннего средневековья и различать среди них восточные элементы, например, гуннские, ещё не умеют (Спицын 1908: 12). Следующий раздел под названием «Литовские древности» представлял находки из могильников и курганов Ковенской, Виленской и Витебской губерний. Большие коллекции происходили из Люцинского могильника и раскопок 1850 – 1880-х гг. Раздел «Финские древности» включал в себя материалы Поломского, Лядинского могильников, курганов Южного Приладожья. Отдельные разделы музея были посвящены тюркским, золотоордынским и черкесским древностям. Самый значимый и богатый, как отмечал сам А.А. Спицын, отдел музея Общества состоял из славяно-русских древностей. Причём в отличие от других, он был сформирован, в основном, за счёт самостоятельных раскопок ИРАО. Здесь материал был расположен в соответствии с выделенными Спицыным племенными ареалами восточно-славянских племён. Это была первая музейная экспозиция, показывающая не «русские курганные древности», а древности вятичей, радимичей, северян, кривичей дреговичей и других летописных племён. Любопытно, что сюда же А.А. Спицын включал древности води, подчёркивая её финскую принадлежность, но отмечая очень сильное славянское культурное влияние. Помимо вышеназванных, в музее также были небольшие разделы, посвящённые Византии, Кавказу, Средней Азии, Сибири, Египту и Ассирии. Завершался каталог указателями фамилий лиц, которые пожертвовали обществу коллекции и отдельные вещи или доставили из раскопок. Географический указатель перечислял места находок. Этот каталог относился к новому типу отечественных археологических музейных каталогов, так как описывал не отдельные вещи, а коллекции по принципу их культурно-хронологической и этнической принадлежности (Алешковский 1971: 41). Многочисленные нумизматические материалы, имеющиеся в музее, в каталог не вошли, вероятно, потому, что А.А. Спицын не чувствовал себя достаточно уверенно в этой области и явно не мог профессионально выполнить их описание, особенно в восточной части коллекции.

Музей ИРАО постоянно посещали студенты Университета, Археологического института, Женского Педагогического института, а с его коллекциями работали многие отечественные и зарубежные исследователи. Среди последних были шведские и финские археологи Т. Арне, Ю. Айлио, А. Гакман, М. Соекели; польский археолог Л.Л. Савицкий, антрополог, профессор Краковского университета Ю. Талько-Гринцевич, профессор Д.Д. Бизли из Оксфорда.

Впрочем, не все посетители оставались довольны. Так, в марте 1910 г. музей ИРАО осмотрела графиня П.С. Уварова. В своём письме, поблагодарив А.А. Спицына за возможность этого посещения, она тем не менее не преминула заметить, что «была немного разочарована при осмотре музея: в предисловии Вашего Каталога сказано, что музей Общества имеет достаточное помещение и что места в Музее ещё много; но фактически этого нет и Музей Ваш имеет скорее вид складочного места, чем Музея, который мог бы свободно раскладывать и развивать свои коллекции. Это обстоятельство весьма грустное ... при существующем положении Музея изучение коллекций весьма затруднительно и трудно предположить, что бы при таком порядке студенты могли разобраться в имеющемся материале». Впрочем, графине вряд ли могло вообще что-нибудь понравиться в Петербурге по археологической части. Существовавшие там музеи её никак не устраивали, и она советовала Спицыну пополнять музей общества из дубликатов московского Исторического музея, поскольку Петербург, по её мнению, нуждался «в систематическом собрании памятников старины» (РА ИИМК Ф.3. Д. 378. Л. 7 об. – 8). Впрочем, последняя фраза фактически повторяла первую фразу вступления к каталогу самого А.А. Спицына, утверждавшего, что музей ИРАО в Петербурге уступает по богатству своих собраний только Эрмитажу, и что именно он должен послужить ядром будущего большого археологического музея (Спицын 1908: 3). Но этим планам не суждено было сбыться. ИРАО не имело достаточных финансовых возможностей, помещений, штатов для полноценного развития своего музея. Для широкой публики он оставался совершенно недоступен.

В 1919 г. музей Русского Археологического общества вместе со всем его имуществом был перевезён в дом С.Д. Шереметьева на Фонтанке, 34, и хранился в ящиках до января 1925 г., когда был передан в распоряжение ГАИМК и перемещён в Мраморный дворец. С.А. Жебелёв указывал, что «вещи, хранившиеся в музее общества, перешли частью в Эрмитаж, частью в другие собрания» (РА ИИМК Ф. 2. Оп. 2. Д. 453. Л. 111).

История музея Петербургского Археологического института в полной мере ещё не получила своего освещения в современной историографии. Некоторое внимание ей уделялось в работах, посвящённых деятельности Археологического института в целом. Это публикации И.Л. Тихонова (Тихонов, 2002; 2005), Н.С. Бекетовой (Бекетова, 2006); главы в книгах Т.И. Хорхординой (Хорхордина, 2003), И.Л. Тихонова (Тихонов, 2003: 131–144), М.Ф. Хартанович (Хартанович, 2006).

В 2008 г. появилась книга А.Л. Николаева, посвящённая Археологическим институтам дореволюционной России. В своей рецензии автор настоящей статьи уже имел возможность отметить многочисленные серьёзные недостатки этой работы и её общий крайне низкий уровень, вызванный слабым знакомством автора с историографической и источниковедческой базой избранной темы. Не выдерживает никакой критики попытка противопоставить Археологические институты историко-филологическим факультетам университетов. Совершенно неверно оценивается и финальный этап деятельности институтов. Общая концептуальная ошибочность взглядов А.Л. Николаева на историю Археологических институтов в значительной степени дезавуирует полезные фактические сведения об их деятельности, приведённые в его работе (Тихонов 2011). Единственным специальным обращением к

истории формирования и деятельности музея Археологического института является небольшая статья Н.В. Пивоваровой, в которой исследовательница полагает, что этот музей «представляется одним из наиболее типичных петербургских хранилищ древностей, позволяющих судить о состоянии музейного дела в дореволюционной России» (Пивоварова 2001: 116).

Вопрос о создании музея в Археологическом институте встал с самого начала его существования. В марте 1878 г. к директору института Н.В. Калачёву обратился слушатель Института, кандидат Ярославского Демидовского лицея, член-сотрудник Русского Археологического общества А.Н. Виноградов (впоследствии иеромонах Алексей, служивший в Русской Духовной миссии в Пекине) с предложением своих услуг по организации музея. Н.А. Сытенков предложил разработать программу сбора материалов в соответствии со структурой будущего музея и выразил готовность выделять по 100 рублей в год на эти цели (ЦГИА СПб. Ф. 119. Оп. 1. Ед. хр. 17. Л. 1–4). В мае 1878 г. Н.В. Калачёв обращался в Академию художеств с просьбой «не найдёт ли Академия возможность уделить музею института некоторые из двойников, если таковые имеются в числе предметов древности, хранящихся при Академическом музее древностей христианского и русского искусства» (Там же. Л. 7–7 об.). При содействии заведующего музеем древнерусского искусства Академии художеств В.А. Прохорова в Археологический институт поступили из Академии 11 медных складней, крестов и образков, 33 иконы, 3 резные деревянные иконы и два медных креста, вделанных в доску (Пивоварова 2001: 117).

Для пополнения собрания и привлечения внимания любителей старины к Археологическому институту было решено устроить выставку к первой годовщине его существования — 15 января 1879 г. Материалы для этой выставки, которая продлилась месяц, были получены в основном от владельцев частных собраний: 33 предмета медной утвари, 25 предметов вооружения (шлемы, кольчуга, сабли, палаши, кинжалы, бердыши, рогатина), один глиняный сосуд, образцы ткани и несколько документов представил военный историк, подполковник Кирасирского полка А.А. Туган-Мирза Барановский. Все вещи и письменные источники относились к XVI – XVIII вв., а среди документов были привилегии, данные польскими королями (ЦГИА СПб. Ф. 119. Оп. 1. Д. 17. Л. 9–11). П.И. Лерх пожертвовал коллекцию каменных и бронзовых орудий, содержащую 130 подлинников и копий, которые «должны стать научным пособием для молодых археологов, посвятивших себя изучению в археологическом отношении нашего отечества» (Там же. Д. 5. Л. 58.). Кроме того, на выставке демонстрировались коллекции киевского собирателя Т.В. Кибальчича, каменные орудия из раскопок князя П.А. Путятин в окрестностях Бологого. Выставку посещали учёные, учащиеся гимназий, кадетских училищ и просто любопытствующая публика.

В 1880 г. слушатели института Е.М. Тимаев и П.С. Яковлев составили каталог предметов каменного и бронзового веков, имевшихся в музее. Он был опубликован в качестве приложения к III выпуску «Сборника Археологического института» и отдельной брошюрой (Собрание 1880). Каталог был составлен по географическому принципу (по губерниям) и насчитывал 239 предметов, из которых большая часть была получена от П.И. Лерха. Также имелось несколько дубликатов из коллекции Э.И. Эйхвальда, хранившейся в Геологическом кабинете университета; 20 копий с предметов Ананьинского могильника; отдельные вещи из Швеции и Бельгии.

В январе 1880 г. вновь в общем собрании института обсуждался вопрос об устройстве выставки к годовичному акту института. Было решено разбить её на разделы и назначить ответственных за каждый раздел: древности по раскопкам и курганам — Т.В. Кибальчич, Данилов и Шишкин; древности классические — В.А. Прохоров; древности христианские — В.А. Прохоров, Т.В. Кибальчич, Н.В. Покровский; древности письменные — гг. Вадет, Менчик; нумизматика и сфрагистика — Е.М. Тимаев, Т.В. Кибальчич, А.К. Марков; древнее вооружение — А.А. Туган-Мирза Барановский; историческая география — Н.Н. Оглоблин. Для лучшей организации дела избрали комитет под председательством директора института Н.В. Калачёва, в который вошли Н.В. Покровский, Т.В. Кибальчич, В.А. Прохоров, А.Н. Ясневский и слушатели Петров, Родзиевич, Марков и Чернов. Директор вскоре заявил о невозможности по недостатку времени выполнять эти обязанности. Было решено выбрать нового вице-председателя. Комитет разработал программу действий и обязанности хранителя, который должен поддерживать контакты с владельцами коллекций и предметов, обеспечивать сохранность экспонатов и своевременный возврат владельцам, заведовать всеми хозяйственными делами выставки. Комитет принимал на себя приглашение экспертов, составление каталога и описания выставки.

24 января 1880 г. состоялось новое заседание комитета, в котором после осмотра множества собранных вещей было решено «что на выставке будут участвовать только те вещи, которые комитет признаёт имеющими интерес для археологии». Некоторые вещи для выставки были получены из Санкт-Петербургской Духовной академии. 61 предмет из коллекции Д. Прозоровского представлял, по мнению владельца, «метрологическую идею, которая при разрозненности предметов не будет видна», поэтому он просил выставлять их вместе в одной витрине (Там же. Д. 17. Л. 15 об., 22 об.). На выставке также фигурировало много античных и средневековых монет. Один из первых питомцев института Н.Н. Оглоблин в своих мемуарах вспоминал, что в музей института «на первых порах принималось всё, вплоть до разного хлама» (Оглоблин 1903: 385). Однако вскоре удалось приступить к более систематическому комплектованию его фондов. Кроме частных пожертвований, большую роль стали играть коллекции, поступающие из Императорской Археологической комиссии.

Так, в 1881 г. она передала в музей института клад, состоящий из 339 римских серебряных монет, найденных в с. Черницы Волынской губернии (ЦГИА СПб. Ф. 119. Оп. 1. Д. 5. Л. 116). В 1888 г. из комиссии в музей института поступило 99 куфических серебряных монет и украшения из клада, найденного в Сумском уезде Харьковской губернии, а также 49 экземпляров из большого клада, насчитывающего 492 русских серебряных монеты, найденного в городе Рузове (Там же. Д. 25. Л. 38).

К 1888 г. количество экспонатов в институтском музее достигало уже 3000. И.Е. Андреевский в своём очерке десятилетней истории института, называя эту цифру, давал и краткую характеристику собрания (Андреевский 1892: 15–16). Через десятилетие оно более чем удвоилось, превысив 7000 единиц (Пивоварова 2001: 117). Наиболее крупные коллекции продолжали поступать из Археологической комиссии. Особенно эти поступления увеличились в 1890-е гг. В октябре 1892 г. Институт обратился в Императорскую Археологическую комиссию: «Археологический институт имеет своей задачей правильную постановку архивного дела в России и ознакомление своих слушателей с древними памятниками нашего отечества. Для этой последней цели в институте имеется небольшой музей, составленный из частных пожертвований. Отличаясь случайным характером, он не может удовлетворять преподавательским целям, что и побуждает институт изыскивать средства для пополнения своей коллекции, а потому совет института постановил обращаться за содействием в ИАК, как главному в России учреждению по собиранию древних предметов и извлечения их из под земли. Исполняя это постановление, имею честь покорнейше просить ИАК уделять, при распределении находок по музеям, часть и для института, хотя бы из тех многочисленных дубликатов, которые постоянно имеются в её распоряжении. Археологический институт льстит себя надеждою, что ИАК, всегда чутко относящийся к развитию археологических знаний в России, не оставит без внимания и нужды института» (ЦГИА СПб. Ф. 119. Оп. 1. Д. 51. Л. 31).

Археологическая комиссия выразила готовность передавать некоторые коллекции, отдельные предметы древности и монетные клады для пополнения собраний музея Археологического института и в том же месяце передала 83 серебряные монеты (копейки) из кладов, найденных в Витебской и Тамбовской губерниях (Там же. Л. 35–36). В январе 1893 г. из Археологической комиссии в музей института поступили 179 глиняных, костяных, каменных, бронзовых, серебряных и золотых предметов из числа найденных А.А. Бобринским в 1891 г. в Керчи и клад серебряных копеек XVI – начала XVII в. весом более двух фунтов, обнаруженный у д. Луготино Гдовского уезда крестьянином Василием Трофимовым (Там же. Л. 39–41). Помимо постоянных передач отдельных монет и небольших кладов, в конце этого года комиссия направила в музей института 59 предметов из курганов, раскопанных Н.И. Веселовским в окрестностях Симферополя, и несколько находок, полученных из полицейского управления Анапы. В следующем году музей пополнился коллекцией в 107 наименований из раскопок студента Петербургского университета А.Э. Мальгрена, исследовавшего курганы Гдовского уезда. В составе этой коллекции были пряжки, бусы, браслеты, перстни, височные кольца, керамика, куски материи, железный топор,

куски дерева, кости (Там же. Л. 58, 64–65). Среди крупных поступлений из Археологической комиссии в это время можно отметить 73 медные монеты, найденные при раскопках Херсонеса; 250 серебряных копеек XVII в. из клада на берегу Чудского озера; 15 планшетов с нашитыми вещами и 48 отдельных бронзовых, железных и глиняных предметов из коллекции В.Н. Вырубова; 44 предмета из раскопок Н.И. Веселовского в Крымской станице Кубанской области (Там же. Л. 103–105).

В музей поступили находки из раскопок Н.Я. Марра в Ани и даже небольшое собрание мексиканских древностей, состоящее из 68 предметов, пожертвованное В.А. Романовым в конце 1890-х гг. Пожертвования от частных лиц составляли один из важных источников пополнения собраний музея Археологического института. Инспектор народных училищ из Елизаветполя А. Иоакимов передал в дар музею института в 1898 г. коллекцию обсидиановых орудий, собранную на левом берегу р. Арапчай в окрестностях с. Баяндур Александропольского уезда Эриванской губернии. В том же году выпускница института, одна из немногих тогда русских женщин-археологов, Ю.Г. Гендуне передала находки (браслеты, кольца, монеты) из имения князей Одоевских в Московском уезде (Там же. Д. 81. Л. 4, 13).

В 1902 г. студент Петербургского университета Н.А. Редько нашёл в г. Дрогичине Гродненской губернии каменный топор, бусы, пломбы, монеты. Все 14 находок поступили в институтский музей. Вольнослушатель института штабс-капитан Н.М. Печёнкин подарил коллекцию каменных орудий из Казанской губернии и несколько предметов, которые, как он писал, были «собраны мной до конца июня 1902 г. в 3–4 верстах от г. Анапы. на городской, отданной в арендное владение, земле. Здесь на площади около 100 кв. сажен разбросано несколько (5–6) невысоких, около 1,5–2 сажен высоты курганов (насыпей). Могилы эти (3 из них, видимо в недавнее время, разрытые ... греками-виноградарями) с целью извлечения большой плиты камня-известняка длиной ок. 2,5 и шириной около 1–1,5 аршин. Осмотр могилы показал, что плиты были уложены в виде ящика.... Кости валялись в полном беспорядке, перемежаясь с перерытыми ... Подбирая кости, удалось установить, что в одной из могил были погребены не менее 3-х человек... Узнать что-либо не удалось — только удалось купить найденные предметы» (Там же. Д. 129. Л. 70). Гвардии капитан Выржиковский подарил музею 435 античных, восточных и русских монет (Там же. Л. 117).

Получал Археологический институт для своего музея древности и из-за границы. В 1903 г. секретарь Российского генерального консульства в Бомбее Некрасов переслал ящик с древностями, найденными им в Персии (Там же. Д. 129. Л. 95). В дальнейшем он ещё несколько раз присылал различные находки, в первую очередь монеты. В знак признательности институт избрал его своим членом-сотрудником.

Студент А. Знаменский привёз несколько предметов из Египта, а некто В.И. Юсов, проживающий в Петербурге по адресу: Вознесенский пр., д. 19, кв. 10, пожертвовал целую коллекцию египетских древностей, прося допустить его к слушанию лекций в институте (Там же. Д. 214. Л. 56).

В 1912 г. поступила коллекция из 56 хеттских, ахеменидских и сасанидских вещей (перстни, серьги, печати, пуговицы, резные камни, бусины), собранная А. Булосом в Дамаске и переданная через хранителя Эрмитажа Я.И. Смирнова.

В 1914 г. Правление Акционерного общества рудного дела Шетухановского и Цэцэнхановского аймаков в Монголии обратилось в музей института с предложением передать несколько вещей из камня и остатки украшений из золота. По поручению директора П.Л. Гусев и В.А. Завадский-Краснопольский осмотрели эти вещи, найденные во время «работ по р. Цзурунтай, притоку Худжиртея, текущего в Хаару, впадающую в Орхон (приток Селенги)» (Там же. Д. 389. Л. 4–6).

Очень ценным приобретением для музея института стала коллекция эламских древностей, подаренная российским вице-консулом в Бендер-Бушире, выпускником

института Д.Д. Беляевым. Она была получена от французских археологов, проводивших раскопки Сузах, в благодарность за услуги, оказанные русскими дипломатами французским учёным. Французская миссия отправила два ящика с древностями на имя «директора Императорского музея в Петербурге». Естественно, что с таким адресом груз был доставлен в Эрмитаж. «Императорский музей» не хотел отдавать редкие и ценные вещи, образцов которых не было в его собраниях, и предлагал в качестве отступного ходатайствовать перед председателем Императорской Археологической комиссии графом А.А. Бобринским «о предоставлении Археологическому институту взамен уступаемых эламских древностей вещей, найденных при раскопках комиссии за последние годы». Однако директор института Н.В. Покровский настаивал, что «Археологический институт не может отказаться от этого подарка от одного из своих питомцев и уступить его другому учреждению». Эрмитаж, потребовав возмещения 400 рублей за склейку 38 сосудов и 37 руб. 48 коп. за перевозку, вынужден был вернуть находки в институт (Там же. Д. 390. Л. 6–13). В состав этой коллекции входили 55 расписных сосудов, отдельные черепки и 10 черепиц с клинописью. Принявший коллекцию И.И. Мещанинов опубликовал её описание в «Вестнике археологии и истории», издаваемом институтом (Мещанинов 1918).

Много материалов в музейное собрание института поступило непосредственно из раскопок его слушателей и бывших выпускников или преподавателей. Так, Отчет института за 1906 г. сообщал, что в музей поступили находки из курганов Царкосельского уезда, раскопанных Н.К.Рерихом, а покупкою были приобретены вещи из Гродненской губернии, 27 наконечников стрел, наконечник копья из Таврической губернии (Отчет ИПАИ 1906: VIII).

Большое внимание пополнению музея стал уделять Н.В. Покровский, ставший в 1896 г. директором Археологического института. Одновременно являясь профессором Духовной Академии, крупнейшим специалистом в области церковной археологии, он основал Церковно-археологический музей при ней (Мусин 1998; Пивоварова 2000, 2004). По инициативе Н.В. Покровского в 1898 г. была устроена выставка русского средневекового искусства. На заседании комиссии по устройству выставки 23 октября 1898 г. было определено, что нужна строгая систематизация материалов, поскольку желающих предоставить свои коллекции оказалось довольно много. Поставив задачу показа русского искусства в хронологической последовательности, по предложению Н.В. Покровского решили ограничиться иконами и металлической утварью. Некоторые экспонаты были предоставлены самим директором института, музеем Духовной Академии, Русским музеем императора Александра III, Обществом поощрения художеств. Крупные коллекции икон были получены от частных собирателей А.И. Егорова, А.Н. Постникова и др. Среди вкладчиков фигурировал даже «один сапожник, обладающий несколькими хорошими иконами». Выставка открылась 20 декабря 1898 г. в помещении института на углу Садовой и Инженерной улиц, и за 26 дней работы её посетило 1248 человек (ЦГИА СПб. Ф. 119. Оп. 1. Д. 17. Л. 53–66 об). Несмотря на название — «Русская художественно-археологическая выставка», действительно археологических (в современном смысле этого слова) вещей на ней представлено не было. Через год в институте открылась палеографическая выставка, которой заведовал крупнейший специалист по русской палеографии академик А.И. Соболевский.

Первоначально обязанности хранителя музея выполнял секретарь или заведующий библиотекой института. Секретарём (правителем дел) с 1885 до 1892 г. состоял А.П. Ясенский. Отдельного учёта музейных экспонатов не велось и они заносились в хронологическом порядке в единый инвентарь с книгами. С 1898 г. появляется должность хранителя музея. Сначала на эту должность избрали выпускника института Александра Ивановича Успенского, но он вскоре переехал в Москву, где в 1907 г. создал Московский Археологический институт. Хранителем музея

Петербургского института стал его брат, Василий Иванович Успенский — известный коллекционер и издатель памятников древнерусской литературы (О нём см.: Шилов 1959: 56, 111). У него уже «имеется 2 инвентаря — один в порядке поступления, а другой с перечислением предметов по отделам» — сообщал П.С. Яковлев, проверявший по заданию Общего собрания библиотеку и музей института в 1909 г. Собрание музея делилось на семь отделов: первый из которых именовался отделом «первобытных древностей или так называемой доисторической археологии». В нём числились: «а) Предметы каменного века числом 158; б) предметы бронзового и железного веков, составляющие результаты многочисленных раскопок, произведённых слушателями Института и др. лицами. Все вещи прикреплены на картонах, число картонов 88; в) слепки с находок в Ананьевском могильнике, 140 предметов; г) небольшое собрание мексиканских древностей — 68 предметов; д) палеонтологическая коллекция — ископаемые кости животных, преимущественно зубы слонов и мамонтов — 28 предметов. Картоны с результатами раскопок помещены в шкафу небольшой комнаты. Орудия каменного века и палеонтологическая коллекция — в двух витринах той же комнаты. Мексиканские древности в шкафу полутемной залы» (ЦГИА СПб. Ф. 119. Оп. 1 Д. 246. Л. 3). Кроме первобытных древностей, в музее имелись отделы керамики и майолики, нумизматики и сфрагистики, церковных древностей, палеографическое собрание, отделы оружия и портретов.

В 1915 г. заведующим археологическим музеем института являлся исследователь новгородских древностей П.Л. Гусев, он же заведовал и библиотекой (о нём см. Маркина 2007). В первые годы коллекции музея размещались в небольшой комнате в собственном доме Н.В. Калачёва на 12-й линии Васильевского острова. При открытии института Калачев специально приобрёл две витрины и два больших шкафа со стеклянными дверцами для экспонирования древностей. В следующих помещениях — на Николаевской набережной и Ивановской улице — у музея даже не было отдельного помещения, и все экспонаты были выставлены в зале, где проходили учебные занятия. В 1909 г. «Музей института размещён в шкафах и витринах, а также на стенах в двух залах и одной комнате институтских помещений. Всех витрин 13, шкафов 6, четыре витрины и 2 шкафа пронумерованы», — сообщалось по результатам проверки музея. Общий каталог музея так и не был подготовлен к печати, хотя эта задача неоднократно ставилась. В 1909 г. Н.В. Белозерским был напечатан каталог монет из собрания института, в который вошли только греческие, парфянские и византийские монеты. Он насчитывал 905 экземпляров (Каталог 1909).

В первые годы после революции в институтское собрание древностей были влиты коллекции и библиотека Н.П. Лихачёва, а также созданный на базе дворца С.Д. Шереметьева Музей дворянского быта. В июне 1919 г. в ведение Археологического института был передан Церковно-археологический музей Духовной академии, который таким образом удалось спасти от полного уничтожения (ЦГА СПб. Ф. 2559. Оп. 1. Д. 32. Л. 63–64; Пивоварова 2000). Заведующим учебно-показательными кабинетами Археологического института в 1920–1921 гг. учебном году состоял известный археолог и музеевед А.А. Миллер. Хранителем кабинета христианских древностей числился Н.В. Малицкий. Археологический кабинет был поручен коллекционеру Н.Ф. Романченко. В 1922 г., когда Археологический институт был передан в состав Петроградского университета, туда же перешли его коллекции и библиотека. По сведениям Н.В. Пивоваровой, в 1925 г. Оргкомиссия ЛГУ приняла решение расформировать Археологический кабинет и передать в соответствующие учреждения (Пивоварова 2001: 120). Однако археологические коллекции на факультете общественных наук (затем факультете языка и материальной культуры и историко-лингвистическом факультете) продолжали храниться до конца 1920-х гг. (Тихонов 2003: 150–155). В 1932 г. они были переданы уже из выделенного из университета Историко-лингвистического института в Государственный Эрмитаж. Во всяком случае,

среди документов передачи фигурирует «журнал поступлений предметов древностей, поступающих в музей Археологического института — книга в переплете» (АГЭ. Ф. 1. Оп. 5. Д. 1378 – 1932 г. Л. 139).

Подводя итоги, можно сделать выводы, что музеи Русского археологического общества и Петербургского археологического института сыграли определённую роль в формировании фонда археологических коллекций в Санкт-Петербурге, послужили источниковедческой базой для ряда научных исследований, частично выполняли просветительские функции и способствовали процессу подготовки квалифицированных археологов.

Литература

Алешковский 1971. *Алешковский М.Х.* Очерк истории музейной каталогизации археологических источников (в связи с вопросом об эволюции форм научного описания музейных предметов) // *Обзоры научных каталогов памятников материальной и духовной культуры* / Отв. ред. Е.В. Чистякова. М.: НИИ культуры, 1971. С. 33–63.

Бекетова 2006. *Бекетова Н.С.* Археологические институты в России в XIX – начале XX века // *Труды Государственного Эрмитажа.* 2006. Т. 31: Материалы и исследования Отдела нумизматики. СПб., 2006. С. 161–168.

Веселовский 1900. *Веселовский Н.И.* История Императорского Русского Археологического общества за первое пятидесятилетие его существования. 1846–1896. СПб., 1900.

Ворсо 1861. [Ворсо И.И.А.] Северные древности Королевского музея в Копенгагене, отобранные и объяснённые профессором копенгагенского университета И.И.А. Ворсо. Издание Императорской Академии Наук. СПб.: Типография Имп. Академии Наук, 1861.

Каталог 1909. Каталог монет, принадлежащих Императорскому Санкт-Петербургскому Археологическому институту. Составлен действительным членом Н.В.Белозерским // *Вестник археологии и истории.* Вып. XVIII. СПб., 1909. С. 183–228.

Маркина 2007. *Маркина Г.К.* Гусев Пётр Львович // *Великий Новгород. История и культура IX–XVII веков : энциклопедический словарь.* СПб., 2007. С. 145–147.

Мещанинов 1918. *Мещанинов И.И.* Эламские древности // *Вестник археологии и истории.* Вып. XXIII. 1918. С. 145–194.

Мусин 1998. *Мусин А.Е.* Проект возрождения Церковно Археологического музея (Музея Христианской Археологии) // *Церковная археология.* Вып.4. СПб., 1998.

Николаев 2008. *Николаев А.Л.* Археологические институты дореволюционной России: монография. Нижнекамск: Изд-во НМИ, 2008.

Оглоблин 1903. *Оглоблин Н.Н.* Из воспоминаний слушателя Археологического Института 1-го выпуска (1878–1880 гг.) // *Вестник археологии и истории.* Вып. XV. СПб., 1903.

Отчёт ИПАИ 1906. Отчёт о состоянии и деятельности Императорского Санкт-Петербургского Археологического института // *Вестник археологии и истории.* Вып. XVII. СПб., 1906. С. I–XIV.

Пивоварова 2000. *Пивоварова Н.В.* Церковно-археологический музей Санкт-Петербургской духовной академии. Судьба коллекции // *Судьбы музейных коллекций. Материалы VI Царскосельской научной конференции.* СПб., 2000. С. 70–76.

Пивоварова 2001. *Пивоварова Н.В.* Музей Санкт-Петербургского Археологического института (1878–1922) // *Судьбы музейных коллекций. Материалы VII Царскосельской научной конференции.* СПб., 2001. С. 116–123.

Пивоварова 2004. *Пивоварова Н.В.* Н.В. Покровский: Личность, научное наследие, архив // Мир русской византистики: Материалы архивов Санкт-Петербурга. СПб., 2004. С. 41–118.

Прозоровский 1869. *Прозоровский Д.И.* Описание предметов, хранящихся в Музее Императорского Русского археологического общества. СПб., 1869.

Собрание 1880. Собрание предметов древностей в Археологическом институте. Описание 1880 г. Вып. I. Описание предметам каменного и бронзового века в музее института, составленная слушателями Е.М. Тимаевым и П.С. Яковлевым. СПб., 1880.

Спицын 1908. *Спицын А.А.* Краткий каталог музея Императорского Русского археологического общества. СПб., 1908.

Тихонов 2002. *Тихонов И.Л.* Институт, мало соответствующий своему названию. (Санкт-Петербургский Археологический институт 1878–1922 гг.) // Мавродинские чтения: Сб. статей / Под. ред. Ю.В. Кривошеева, М.В.Ходякова. СПб., 2002. С. 301–307.

Тихонов 2003. *Тихонов И.Л.* Археология в Санкт-Петербургском университете. Историографические очерки. СПб.: Изд-во СПбГУ, 2003.

Тихонов 2005. *Тихонов И.Л.* Санкт-Петербургский Археологический институт (1878–1922) // Международная научно-практическая конференция «Рериховское наследие»: Том II: Новая Россия на пути к единству человечества. СПб. – Вышний Волочёк: Рериховский центр СПбГУ, 2005. С. 255–264.

Тихонов 2011. *Тихонов И.Л.* [Рецензия на:] *Николаев А.Л.* Археологические институты дореволюционной России: монография. Нижнекамск: Изд-во НМИ, 2008. 177 с. // Российская археология. 2011. № 1. С. 174–176.

Тихонов 2012. *Тихонов И.Л.* «История Русского Археологического общества (1897–1921 гг.)» С.А. Жебелёва // Вестник Санкт-Петербургского университета. Сер. 2. 2012. Вып. 3. С. 72–82.

Тункина 2002. *Тункина И.В.* Русская наука о классических древностях юга России (XVIII – середина XIX в.). СПб., 2002.

Хартанович 2006. *Хартанович М.Ф.* Гуманитарные научные учреждения Санкт-Петербурга XIX века. СПб., 2006.

Шилов 1959. *Шилов Ф.Г.* Записки старого книжника. М., 1959.

Хохордина 2003. *Хохордина Т.И.* Российская наука об архивах: История, теория, люди. М., 2003.

Klindt-Jensen 1975. *Klindt-Jensen O.* A History of Scandinavian Archaeology. London: Thames and Hudson, 1975.



**Позднескифские памятники Симферополя
(открытия на Керменчике в 1784–1831 гг.) и их
интерпретация в современной археологии²⁵¹**

В 1784 г. на месте татарского поселения Ак-Мечеть (Белая мечеть), на берегу р. Салгир, был основан Симферополь как административный центр Таврической области и уезда (в 1787–1796 гг. и с 1802 г. — Таврической губернии). Сюда из Карасу-базара было переведено «управление русское над Крымом» (Скальковский, 1836. С. VIII). Греческое название «Собирательный город», по утверждению ряда авторов, было дано ему властителем Новороссии князем Г.А. Потёмкиным-Таврическим по предложению уроженца острова Корфу, архиепископа Славянского и

[≡] *Ирина Владимировна Тункина* — доктор исторических наук, директор Санкт-Петербургского филиала Архива РАН; лауреат Государственной премии Российской Федерации по науке и технике (2000).

²⁵¹ Исследование проведено при финансовой поддержке Российского фонда фундаментальных исследований, проект № 12-06-00005а; Российского гуманитарного научного фонда, проект № 12-01-00008а. Автор благодарит А.Н. Анфертьеву и М.В. Поникаровскую, оказавших помощь в работе с архивными документами, их копировании, транскрибировании и переводах, а также В.И. Каца, В.А. Кутайсова, Н.А. Павличенко и С.Р. Тохтасьева за ценные замечания и дополнения к статье.

Херсонского Евгения (Елевферия Булгариса) (Путешествие, 1881. С. 70. Примеч. Н.Н. Мурзакевича; Дюбуа де Монпере, 2009. С. 124).

Позднескифское городище на юго-восточной окраине Симферополя получило название Керменчик (в переводе с татарского — малое укрепление, крепостца). В топонимике Крыма встречаются сотни «керменчиков» — «крепостцами» тюркское население называло безжизненные развалины, чаще всего остатки укреплений. Здесь ещё в раннем средневековье поселились греки, покинувшие Тавриду по призыву Екатерины II в 1778 г.: после переселения в Мариупольский уезд они основали одноименное село — Керменчик (Маркевич, 1924. С. 11, 12). С момента основания столицы русской Тавриды городище Керменчик выполняло функции каменоломни — из него постоянно ломался и вывозился штучный камень, употреблявшийся для строительства казарм, госпиталей, других общественных и частных зданий, а также для прокладки новых дорог (Тимофеев, 1984. С. 167–172). Князь Г.А. Потёмкин поселил в соседней слободке, названной Петровской, солдат, которые использовали древний камень в качестве готового строительного материала (Шишкина, 1848. С. 79). Но именно по приказу властителя Новороссии были сняты «План строению и местоположению поблизости города Акмечети» и «Виды по реке Салгиру, за рукою Рибаса». Они названы в числе крымских карт и видов, представленных в Петербург при рапорте секунд-майора Григория Баженова генерал-майору В.С. Попову от 18 июня 1792 г. (ГААРК. Ф. 535. Оп. 1. Д. 1933. Л. 3 № 38, 41), который с 1784 г. «состоял» при Потёмкине, а с 1792 г. возглавил Кабинет императрицы Екатерины II. Эти планы и рисунки следует искать в российских федеральных архивах, библиотеках и музеях в Москве и Санкт-Петербурге. Возможно, среди них найдётся и первый план городища Керменчик, и виды берегов Салгира, «главной и знаменитой реки всего полуострова» (ГААРК. Ф. 535. Оп. 1. Д. 1929. Л. 11 об.), снятые основателем Одессы О.М. Дерибасом в конце XVIII в.

На недатированном черновом плане Ак-Мечети, относящемся к концу XVIII в. (Тункина 2002. Рис. 139), с юго-восточной стороны города, на левой стороне Салгира, обозначено городище Керменчик, и многочисленные, ещё не тронутые раскопками курганы в окрестностях Ак-Мечети. На плане зафиксированы остатки южной оборонительной стены древнего города к северо-западу от центральных ворот, три зольных (?) холма к северу от оборонительной стены и два — большой и поменьше — к югу от неё, «курган» рядом с пороховым складом в балке к западу от городища, с противоположной стороны — Петровская слободка с одним рядом домов. Многие из этих объектов отмечены и на более поздних планах Керменчика первой половины – середины XIX в. (Тункина, 2002. Рис. 144–146).

В новой столице Крыма Симферополе с начала XIX в. стали собирать археологические и эпиграфические памятники со всего полуострова.

Известный исследователь древностей Тавриды П.И. Кёппен²⁵² со слов А. Вандершкруфа (или ван дер Скрафа) упоминает, что тесть последнего, профессор де Серр²⁵³ в своём симферопольском саду собрал целую коллекцию надписей (в том числе надгробий), впоследствии проданную по частям разным лицам от 50 до 100 р. за каждый камень (СПФ АРАН. Ф. 30. Оп. 1. Д. 344. Л. 212–212 об.).

В докладе 1 апреля 1825 г.²⁵⁴ Александру I генерал-губернатор Новороссийского края граф М.С. Воронцов²⁵⁵ убеждал императора, что необходимо «учредить систематическое и основанное на известных в

²⁵² *Кёппен Пётр Иванович* (1793–1864), учёный-энциклопедист — юрист, историк, археолог, этнограф, филолог, статистик, славист, публицист, библиограф; магистр правоведения (1814); член-корреспондент (1826), адъюнкт (1837), экстраординарный академик (1839), ординарный академик (1843) Петербургской АН по кафедре статистики, член-основатель Вольного общества любителей российской словесности (1816), член-основатель (1845) и управляющий Отделения статистики (1845–1847) ИРГО. Уроженец Харькова, из семьи немецких эмигрантов, служил в Харьковской губернской чертёжной (1806–1809), выпускник юридико-политического факультета Харьковского университета (1810–1814). С 1814 г. жил в Петербурге, чиновник почтового департамента по ведомству МВД (1814–1822), активный член Румянцевского кружка (1818–1825). С 1810 г. неоднократно путешествовал по России и Европе (1821–1824), чиновник департамента Министерства народного просвещения (1822–1827), редактор-издатель первого русского библиографического журнала «Библиографические листы» (1825–1826), чиновник МВД (1827–1834) — помощник главного инспектора шелководства, садоводства и виноделия южных губерний Х.Х. Стевена, попеременно жил в Крыму, где в 1829 г. приобрёл имение Карабах (1829–1834, 1852–1864), и в Петербурге, редактор немецкого издания «Санкт-Петербургских ведомостей» (1834–1835), чиновник Пятого отделения Собственной ЕИВ Канцелярии (1837–1838), начальник Третьего отделения-директор Департамента земледелия и сельской промышленности Министерства государственных имуществ (с 1838) и член Учёного комитета министерства (1841). См.: Кёппен, 1911. О его работах в области изучения античных памятников Северного Причерноморья см.: Тункина, 2002. С. 90–100.

²⁵³ Профессор химии де Серр был «выписан» из Франции таврическим гражданским губернатором А.М. Бороздиным для устройства фабрик и заводов в его имении Саблы; зять профессора де Серра А. ван дер Скраф в 1813–1817 гг. являлся смотрителем казённого училища виноделия в Судак (Шишмарёв, 1975. С. 126).

²⁵⁴ Здесь и далее даты документов XIX в. приведены по старому стилю. Архивные материалы цитируются в соответствии с правилами издания исторических документов: купюры отмечены многоточием в квадратных скобках, авторские подчёркивания в тексте выделены курсивом.

²⁵⁵ *Воронцов Михаил Семенович* (1782–1856), граф, светлейший князь (с 1852), государственный и военный деятель, генерал-фельдмаршал (1856), генерал-адъютант (1815); меценат, коллекционер древностей, рукописей и книг, почётный член Петербургской АН (1826). Получил блестящее домашнее образование в Великобритании, на военной службе с 1801 г., участвовал в сражениях с горцами, русско-персидской (1804–1813), русско-пруско-французской (1806–1807), Отечественной войне 1812 г. и заграничном походе, возглавлял русский Оккупационный корпус в Париже (1815–1818), участвовал в русско-турецкой войне (1828–1829), боевых действиях с горцами на Кавказе. Генерал-губернатор Новороссийского края и наместник Бессарабской области (1823–1854), одновременно

Европе правилах вскрытие и обозрение курганов, развалин или других мест, где могут быть найдены всякого рода редкости». Граф предложил их «сохранять в двух музеях, которые по географическому положению мест, наиболее обещающих плодов для истории, необходимо учредить в Одессе и *Симферополе* [выделено мной. — *И.Т.*] или Керчи». Музей в Тавриде должен был хранить памятники, найденные в Херсонесе, в окрестностях Керчи, по берегам Боспорского (Керченского) пролива, на Таманском полуострове и «вообще в Крыму». «Отыскиванием такого рода редкостей, раскапыванием курганов, их в себе заключающих, собрание в музеи надзор за сими последними должен быть вверен человеку, который бы имел отличнейшие сведения в истории, соединяя с усердием к службе страсть к археологическим разысканиям, и находился при мне», — докладывал М.С. Воронцов (ИР НБУВ. V, 1224–1516. Л. 12–12 об.; Тункина, 2008). Таким антикварием оказался живший в Одессе И.П. Бларамберг²⁵⁶, 20 июня 1825 г. назначенный чиновником особых поручений при Новороссийском и Бессарабском генерал-губернаторе. Именно он стал первым директором Одесского (1825) и Керченского (1826) музеев древностей, организованных правительством близ мест первых раскопок на юге Российской империи. Одесский антикварий курировал и деятельность Феодосийского музея древностей, открытого по решению городской думы еще в 1811 г. (Тункина, 2011. С. 97–138). Идея М.С. Воронцова о создании археологического музея в столице Крыма была реализована почти век спустя, когда в 1921 г. на базе скромного Музея древностей Таврической учёной архивной комиссии (основан в 1887 г.) был открыт Центральный музей Тавриды в Симферополе.

Керменчик как памятник археологии долгое время не попадал в поле зрения учёных и путешественников, хотя «один взгляд на оное должен уверить, что там было некогда поселение. Вся поверхность изрыта и покрыта камнями, кои хотя и обросли зеленью, однако не укрылись ещё вовсе от взоров» ([Штир], 1827 в. С. 4). Лишь в 1810-х – 1820-х гг.

наместник на Кавказе (1844–1854); генерал от инфантерии (1825), член Государственного совета (1826), главнокомандующий Отдельным Кавказским корпусом (1844–1854).

²⁵⁶ *Бларамберг де (Blaramberg, Blahramberg, Jean Moret de) Жан Море или Иван Павлович* (1772–1831), археолог, коллекционер древностей; член-корреспондент Берлинской АН (1830), ряда научных обществ России и Европы. Из дворян французской Фландрии. В 1797 г. прибыл в Петербург, служил на русской гражданской службе, затем переведён в Новороссию: определён в Одесский коммерческий суд прокурором (1808–1810), с 1810 г. служил по Одесскому градоначальству, таможенный инспектор Херсонской губернии (1810–1812), начальник Одесского таможенного округа (с 1812), статский советник (1818). С 1824 г. в отставке. Проводил раскопки в Ольвии и Восточном Крыму, подарил Минц-кабинету Ришельевского лицея около 700 монет римского времени, найденных в Ольвии, а в 1825 г. пожертвованием и продажей археологических памятников и книг положил начало собранию Одесского городского музея древностей. Действительный статский советник (1830) «за полезные открытия, сделанные им в Крыму, по части археологии». Подробнее о нём см.: Тункина, 2002. С. 114–115; 2004 а,б; 2010 (по указателю); 2011, С. 126, 130–132.

городище и некрополь Керменчика обратили на себя внимание живших по соседству иностранцев на русской службе — естествоиспытателя Х.Х. Стевена и врача П.И. Ланга.

Крымский ботаник, основатель Никитского ботанического сада Христиан Христианович Стевен (1781–1863) жил в собственном доме на правом берегу реки Салгир рядом с Каролиновкой (ныне парк Салгирка). Это бывшее имение академика П.С. Палласа, которое с 1824 г. находилось в собственности таврического гражданского губернатора Д.В. Нарышкина (1792–1832)²⁵⁷. П.И. Кёппен, впервые путешествовавший по Крыму осенью 1819 г., 17 октября записал в путевой тетради, что Х.Х. Стевен «хотел ехать со мною в пещеры, лежащие по ту сторону имения вице-губернатора Перовского» для осмотра разграбленных вырубных склепов в некрополе Керменчика, однако отсутствие провожатого — «г. Фабера»²⁵⁸ (лучше

²⁵⁷ Третья жена академика П.С. Палласа Каролина Ивановна (урожд. Польшман) с января 1805 г. жила на хуторе Михайловском, находившемся за городом в долине р. Салгир (впоследствии по имени владелицы назывался Каролиновкой или Салгиркой, ныне это место известно как парк Салгирка или Воронцовский парк). Имение площадью около 48 га было приобретено П.С. Палласом с публичного торга в 1802 г., после развода учёного (1808) и его отъезда в Берлин (1810) перешло к его бывшей жене, у которой отсутствовали средства для его содержания. В 1824 г. имение с «хорошим домом и большим тенистым садом» было приобретено Н.Ф. Нарышкиной (урожд. графиней Ростопчиной, 1798–1863), которая после кончины мужа в ноябре 1833 г. перепродала его графу М.С. Воронцову.

²⁵⁸ Имеется в виду *Фабр Андрей Яковлевич* (1789–1863), государственный деятель; коллекционер древностей; член-основатель ООИД (1839), действительный член РГО (1852), почётный член Эстонского учёного общества (1860), член-корреспондент статистического отделения Совета МВД (1835). Сын австрийца — директора казенных виноградных садов в Судацкой долине. Получил хорошее домашнее образование, выучил русский, немецкий и французский языки, обучился рисованию. Службу начал канцеляристом (1804), форштмейстер крымских лесов (1809). Губернский секретарь (1810), коллежский секретарь (1813), титулярный советник (1816). С 1819 г. служил в канцелярии таврического гражданского губернатора, коллежский асессор (1823), советник Таврического губернского правления по исполнительной экспедиции (1823) и чиновник по особым поручениям при таврическом гражданском губернаторе, таврический губернский прокурор (с 1825); надворный советник (1827), коллежский советник (1829); статский советник (1833), правитель канцелярии Новороссийского генерал-губернатора в Одессе (1833–1837); действительный статский советник с причислением к МВД (1837), член Совета Министерства внутренних дел (с 1841), одновременно состоял при М.С. Воронцове; екатеринославский гражданский губернатор (1847–1857), тайный советник (1848); сменил швейцарское подданство на подданство России (1848); уволен от службы (1857). В 1857 г. переехал в Симферополь, стал «членом от правительства Таврического губернского присутствия по крестьянскому делу». По роду службы много ездил по Крыму и Тамани, завёл знакомства с местными антиквариями и коллекционерами, с которыми поддерживал научную переписку, в частности с И.П. Бларамбергом и Х.Х. Стевеном. По уверению секретаря ООИД Н.Н. Мурзакевича, не гнушался подарками Дюбрюкса, Ашика и Карейши в виде древностей, найденных в ходе раскопок на государственные средства. Подарил ООИД (1839) многочисленные документы по археологии Новороссийского края, включающие письма, рисунки, списки надписей, планы городищ и т. п., продал за 1200 р. серебром ООИД (1845) свою коллекцию из 134 предметов древностей,

прочих знающего Крым)», который в тот момент был «в откомандировке», помешало этим планам (СПФ АРАН. Ф. 30. Оп. 1. Д. 132. Л. 9 об.).

В середине 1820-х гг. на городище Керменчик обратил внимание коллекционер древностей, доктор медицины, инспектор Таврической врачебной управы в Симферополе Пётр Иванович Ланг (1779–1863), который позднее, в сентябре 1830 г. вместе с отцами боспорской археологии И.А. Стемпковским²⁵⁹ и П. Дюбрюксом²⁶⁰ участвовал в открытии и описании находок из склепа богатейшего «царского» кургана Куль-Оба под Керчью. Известно, что камень из Керменчика использовался при строительстве дороги Симферополь — Алушта, проложенной прямо под плато с городищем в 1824–1826 гг. П.И. Ланг сообщил о городище, где постоянно находили древние монеты, таврическому гражданскому губернатору Д.В. Нарышкину ([Штир], 1827в. С. 4). Последний, в свою очередь, проинформировал И.П. Бларамберга о необходимости провести здесь археологические исследования.

«которые, за исключением только малой части, все найдены в пантикапейских курганах». Несмотря на отмеченную современниками крайнюю скупость и скромность в обыденной жизни, свой сборник о древностях Крыма (Фабр, 1859) бесплатно разослал по библиотекам русских академий и университетов. См.: Тункина, 2002. С. 140–142; Андросов, 2005; Бобкова, 2007.

²⁵⁹ *Дюбрюкс 1-й, Дю Брюкс, Дюбрукс Поль Селестен Огюстен, или Павел Алексеевич* (1770–1835), французский роялист-эмигрант, зачинатель керченской полевой археологии, коллекционер древностей. С 1797 г. жил в России, с 1810 г. — в Еникале и Керчи, «смотритель керченских соляных озёр и магазейна», с 1811 г. проводил раскопки и разведки античных памятников Восточного Крыма и Таманского полуострова, составил их описания и планы, один из создателей Керченского музея древностей, первооткрыватель «царского» кургана Куль-Оба (1830). См.: Дюбрюкс, 2010.

²⁶⁰ *Стемпковский Иван Алексеевич* (1788–1832), военный, чиновник, антиковед, археолог, коллекционер древностей; член-корреспондент Академии надписей и изящной словесности (1821) и Азиатского общества в Париже, действительный член Общества истории и древностей при Московском университете (1825). Из мелкопоместных дворян польского происхождения, в 16-летнем возрасте поступил на военную службу, дивизионный адъютант и личный секретарь херсонского военного губернатора и градоначальника Одессы А.Э. де Ришелье (1808–1819). Участник русско-турецких войн и войн с горцами (1809–1811), Отечественной войны 1812 г. и заграничного похода, находился при штабе отдельного корпуса во Франции под командованием генерал-адъютанта М.С. Воронцова (1816–1818), полковник (1818), с 1825 г. в отставке. С 1828 г. керчь-еникальский градоначальник, статский советник (1829), действительный статский советник. С 1809 г. собирал коллекцию монет античных государств Северного Причерноморья. Фактически стоял во главе неформальных объединений любителей древности в Одессе и Керчи, способствовал охране памятников и пополнению местных музеев древностей, содействовал археологическим раскопкам и разведкам И.П. Бларамберга и П. Дюбрюкса, открытию кургана Куль-Оба. Автор исследований по истории, исторической географии, нумизматике и эпиграфике Причерноморья античной эпохи, базирующихся на сопоставительном анализе всех видов источников. О нём см.: Тункина, 1999. С. 20–23; 2000; 2002 (по указателю).

Именно И.П. Бларамберг вместе с П. Дюбрюксом и И.А. Стемпковским с 1826 г. стал проводить систематические раскопки и разведки в Восточном Крыму для локализации городов и поселений, упоминавшихся античными авторами (Тункина, 2010. С. 51–55). Случайное открытие надписей, рельефов и монет весной 1827 г. подтолкнуло И.П. Бларамберга к скорейшему началу раскопок на городище близ Симферополя. Их неожиданные результаты заставили антиквара включиться в дискуссию о соотношении городища Керменчик с одним из городов Скифии, засвидетельствованных античной нарративной традицией²⁶¹.

Керменчикское укрепление «с одной стороны было ограждено искусственную каменную стеною, примыкавшею двумя концами к природной неприступной возвышенности, сходящейся позади стены острым углом» (Сементовский, 1847. С. 15), т.е. южной оборонительной стеной. «Почти в середине этой стены внутри укрепления» в апреле 1827 г. при ломке камня местный татарин открыл плиту твердого мраморовидного известняка — «песчаный камень с рельефным на нём изображением всадника, под конем выдолблена греческая надпись, в которой упоминается имя царя Скилура», а в двух шагах от него — пьедестал, «чрезвычайно хорошо сохранившийся», с именем «Юпитера Атавирского», несколько мраморов и камней с греческими надписями.

Татарин, «вынувши эту плиту, преспокойно свалил её на телегу и повёз к своему жилищу» (Сементовский, 1847. С. 15) для употребления в качестве строительного материала. По официальной версии, печатно изложенной И.П. Бларамбергом, на обратном пути его встретил образованный житель Симферополя, отставной военный Александр Иванович Султан Крым-Гирей Ката-Гирей²⁶², который купил у татарина

²⁶¹ О начальном периоде истории изучения Керменчика (Неаполя Скифского?) см.: Ящуржинский, 1889; Маркевич, 1929; Дашевская, 1958; Высотская, 1979. С. 14–21; Колтухов, 1999. С. 7–10; Тункина, 2002. С. 537–546; Зайцев, 2003. С. 5–9; 2004; Шульц, 2004; Колтухов, Юрочкин, 2004. С. 45–48.

²⁶² Полное имя Катте-Гери Крым Гери Александр Иванович (Hatti-Guerei-Crim-Guerei, или Katte-Gheree, 1788–1846), где Кати-Гирей — мусульманское имя, имя Александр получил при крещении в 1807 г. По непроверенным данным, племянник последнего крымского хана, однако Ф.Ф. Вигель в своих мемуарах это опровергал. Филипп Филиппович писал, что он был черкесом, жившим на Кавказе и в 19-летнем возрасте крещённым в протестантизм шотландским миссионером, затем был «спешно» вывезен последним в Великобританию и представлен общественности как потомок Гиреев. Крым-Гирей учился в университете Эдинбурга, прожил в Шотландии несколько лет и женился на дочери богатого британца Анне Нейльсон (в России — Анне Яковлевне), но вопреки воле её отца, который лишил дочь наследства. Видимо не ранее 1813 г. Крым-Гирей оказался в северной столице: «когда Библейское общество в России усилилось, то Пинкертон, глава его в Эдинбурге, отправил молодую чету в Петербург, где она была принята не только благосклонно, даже милостиво». Согласно Ф.Ф. Вигелю, А.И. Крым-Гирей получил русские документы на свою фамилию, подав прошение императору, без проверки чиновниками генеалогической информации. В столице Султан заручился покровительством Александра I и главноуправляющего

находки и «озаботился о сохранении» древностей. «В этом же укреплении, — много позднее писал Н. Сементовский, — отысканы были разные мраморные украшения [...]. В небольшом глиняном закрытом сосуде, отысканном в этом же месте, оказались монеты и медали времен Нерона» (Сементовский, 1847. С. 15–16).

Факт находки монетного клада на городище Керменчик в 1827 г., приобретённого «выходцем из самой знатной семьи Крыма» А.И. Крым-Гиреем, подтверждается записями в дневнике Х.Х. Стевена.

«28 апреля 1827 г. Видел у А.И. Султан-Крым-Гирея 130 монет, найденных близ города, — записал Х.Х. Стевен. — Монеты все римские и только две греческие: (1 Александра и 1 Лизимаха); римские монеты Нерона, Гальбы, Антонина, Севера и одна Iovinus, несколько Placetella, Iulia и др. Монеты найдены в дрянном глиняном горшке, неглубоко под поверхностью земли. Говорят, что после были найдены и золотые монеты, но это сомнительно. У Султана же видел камень с изображением воина на коне, плохой работы на песчанике; ещё два камня с греческими надписями.

29 апреля ездил осмотреть место, где были найдены монеты. Это, очевидно, древняя крепость, формы трёхугольника, образуемого 1) глубоким оврагом от пивоварни, 2) скалами над Петровской слободкой, 3) стеною в 600 шагов длины. Внутри трёхугольника несколько высоких курганов, и там, где земля вскопана, видны только зола и черепки. Немного глубже находят кости и множество плохо обделанных камней, вероятно, могилы, обложенные камнями. Я видел один грубо обрубленный камень, не из известняка, а из зелёного камня, похожего на южнобережский. В одном месте солдаты копали глубоко, на 1–1.5 сажени [2.1–3.2 м], но прошли только слой золы и земли с черепками. Самый высокий курган продолговатой формы, наверху около 25 сажень [53.3 м] длины, от 8–10 ширины [17.0–21.3 м]; с него спускаются три малозаметных ребра. Вид с кургана очень обширный, особенно вниз по Салгиру. Все трёхугольное пространство покрыто небольшими грудками развалин» (Ящуржинский, 1889. С. 47).

духовных дел иностранных вероисповеданий (с 1810), обер-прокурора Синода (1803–1817), министра духовных дел и народного просвещения (1817–1824) князя А.Н. Голицына, являвшегося президентом совета Российского библейского общества (1813–1824), членом которого стал Крым-Гирей. Благодаря высокими покровителям ему был пожалован чин отставного поручика (хотя, по словам Ф.Ф. Вигеля, он не служил в армии ни дня), а его жене — участок земли на Южном берегу Крыма, подъёмные для его возделывания и ежегодный пансион в 6 тыс. р. ассигнациями. Супруги были отправлены в Крым с миссионерской целью и первоначально обосновались в Бахчисарае, где в 1825 г. Султан встретился с А.С. Грибоедовым и спорил с ним по религиозным вопросам. Вскоре Крым-Гирей переехали в Симферополь, где им был отведён большой участок земли на правом берегу Салгира, получивший неофициальное название «Султанский луг». В 1829 г. А.И. Крым-Гирей приобрёл имение Суук-Су. По словам Ф.Ф. Вигеля, Султан «был добрый, честный полудикарь... Он клялся всегда одной Англией, которой обязан был полупросвещением, и чуждался России, которая дала ему приют и состояние...» Напротив, по свидетельству севастопольского офицера Х. Штира, оперировавшего лишь слухами, А.И. Крым-Гирей принадлежал «к числу необыкновенных людей. Он происходит от прежней владетельной ханской фамилии в Крыму. В молодости завезён, не знаю по какому-то случаю, в Англию, где воспитывался, принял христианскую веру и женился на англичанке. Ныне пребывает он в Симферополе, где имеет свой дом, получает от нашего правительства пенсию и живёт как англичанин. Сказывают, что он человек весьма просвещённый и любезный». См.: [Штир], 1827 в. С. 4; Записки Вигеля, 1892. С. 176–177; Корчевская, 2003; Широков, 2008; Монтандон, 2011. С. 333.

В бумагах П.И. Кёппена сохранился перечень монет, найденных в 1827 г. на городище Керменчик. Этот «каталог монет», написанный частью на английском и французском, частью на латинском языках, восходит к списку, составленному А.И. Крым-Гиреем для И.П. Блаرامберга. Здесь обозначены число монет, имена императоров и одна из дат правления, возможно, чеканки, которые публикуются в орфографии подлинника. В последней (правой) графе привожу русские имена и полные даты правления римских императоров, греческих и боспорских царей.

Число монет	Catalogue of coins (каталог монет)	Ан. (Год)	Имя и даты правления
10	Julia Augusti filia	14	Юлия (ум. 14), дочь Октавиана Августа (ум. 14), жена Тиберия (посмертные монеты Юлии при Тиберии?, 22–23)
2	Nero	54	Нерон (54–68)
1	Vitellius	69	Вителлий (69)
11	Vespasian	69	Веспасиан (69–79)
1 ^d	Vespasian (Titi filia; Flav. Sabinus morte sous le règne de Domitian qui 81)	81	Веспасиан (69–79) Юлия Флавия (ум. 90), дочь Тита (79–81), с 81 г. жена консула 82 г. Флавия Сабина, двоюродного брата Домициана (81–96)
1	Nerva	96	Нерва (96–98)
1	Trajan	98	Траян (98–117)
4	Adrianus	117	Адриан (117–138)
44	Antonius	138	Антонин Пий (138–161)
7	Faustina senior	141	Фаустина Старшая, жена Антонина Пия (112–141)
2	Aurelius	161	Марк Аврелий (161–180)
22	(Junior 175; Annia Faustina morus 22)	175	Фаустина Младшая, жена Марка Аврелия (146–175)
2	Commodus	180	Коммод (176–192)
1	Pertinax	193	Пертинакс (193)
7	Severus	193	Септимий Север (193–211)
2	Caracalla	211	Каракалла (198–217)
1	Septimius Geta	211	Гета (209–212)
10	Geta	211	Гета (209–212)
1	Plavtilla	212	Плавтилла, жена Каракаллы (202–205)
2	Oppelius Macrinus	217	Макрин (217–218)
1	Asandra, gold		Асандр, архонт и царь Боспора (49/48–21/20 до н.э.), золото
1 ^d	Asandra, silver		Асандр, архонт и царь Боспора (49/48–21/20 гг. до н.э.), серебро
1	Alexander the Great		Александр Македонский (336–323 до н. э.)
1	Alexander the Great, gold unique		Александр Македонский

			(336–323 до н. э.), золото, уникальная
4	different pièces		4 различные монеты
47	Coppe wins.		47 медных монет

All the Roman coins were dug out of the ground at the wins of an ancient Scythian fortress at about a verst from Sympheropole, some bas-reliefs, marbles with greeks inscriptions, etc.» (СПФ АРАН. Ф. 30. Оп. 1. Д. 344. Л. 219 об.–220; Тункина, 2002. С. 543–544). («Все римские монеты были выкопаны из земли на месте древнескифской крепости около версты от Симферополя, а также несколько барельефов, мраморов с греческими надписями и пр.» — *И.Т.*).

Информация П.И. Кёппена значительно дополняет данные о кладе 1827 г., позволяя уточнить его количественный и качественный состав. Здесь было найдено 165 монет, а не 130 (Маркевич, 1929. С. 7; Кропоткин, 1961. С. 65 № 622; Дашевская, 1991. С. 22 № 3), 140 ([Штир], 1827а. С. 258), или даже 200 (Высотская, 1979. С. 14) монет, как утверждали некоторые авторы. В своих публикациях И.П. Бларамберг лишь вскользь и очень неточно упомянул о кладе: «В двухстах шагах отсюда [от места находок надписей и рельефов в 1827 г. — *И. Т.*] на очень небольшой глубине найдена маленькая глиняная ваза, наполненная римскими монетами. Самые древние из этих серебряных монет датируются правлением императора Нерона, самые поздние — императора Макрина. Может быть, это сумма была небольшим сбережением какого-нибудь римского солдата, который был здесь, в этой крепости, возможно, в конце второй декады третьего века?» ([Blaramberg], 1827b. P. 277; 1831. P. 17).

Клад включал в основном римские серебряные денарии I – начала III в. н. э., а также единичные экземпляры золотых монет, в том числе Александра Македонского, царя Фракии Лисимаха (305–281 г. до н. э. — показательно, что об этой монете упоминает только Х.Х. Стевен), боспорского царя Асандра, и 47 неопределённых медных монет. Необходимо делать скидку и на неточность определений коллекционера: так, серебряные выпуски монет Асандра неизвестны. Очевидно, что этот «варварский» клад был зарыт не позднее первой четверти III в. н. э., как и большинство кладов на памятниках поздних скифов (Тункина, 2002. С. 544). Наличие в нём единичных монет раннеэллинистической эпохи может служить косвенным подтверждением предположения О.Д. Дашевской, что у варварского населения памятников Малой Скифии деньги не являлись средством обращения в товарообороте, а использовались как сокровища (Дашевская, 1991. С. 22).

И.П. Бларамберг весной 1827 г. узнал о найденных памятниках, причём, видимо, не только от самого А.И. Крым-Гирея, но и от официальных лиц — гражданского губернатора Таврической губернии Д.В. Нарышкина и вице-губернатора Н.М. Лонгинова. В бумагах П.И. Кёппена сохранилась копия письма И.П. Бларамберга А.И. Крым-Гирею от 11 мая 1827 г. с благодарностью за сообщение о случайной находке татарами керменчикских древностей. Из письма выясняются подробности, которые расходятся с официальной версией открытия, известной по опубликованным работам И.П. Бларамберга.

Во-первых, одесский антикварий первоначально не был поставлен в известность о точном месте находок «антиков» и предполагал, что надписи были найдены в другой стороне Симферополя, «на пути в Бахчисарай, справа от дороги».

Во-вторых, И.П. Бларамберг просил А.И. Крым-Гирея приобрести найденные памятники у татар, открывших надписи, и за собственный счёт

«в долг» «осуществить съемку местности без промедления с помощью землемера или помощника архитектора в виде небольшого плана или чертежа этих руин и укреплений». И.П. Бларамберг обещал Султану по приезде в Симферополь немедленно оплатить все его расходы из средств, которые выделены на раскопки в Керчи М.С. Воронцовым.

В-третьих, антикварий просил А.И. Крым-Гирея снять копии найденных греческих надписей и как можно быстрее прислать их в Одессу. «Ваше открытие будет очень приятно для господина графа Воронцова, который обязательно засвидетельствует Вам свою признательность, — писал И.П. Бларамберг. — Я рассчитываю перед моим отправлением сюда подать ему предварительный рапорт, но нужно будет, чтобы я смог в то же время отправить ему копии греческих надписей, которые я переведу, как только смогу иметь их перед глазами». И.П. Бларамберг планировал, в случае если его «пришедшее в упадок здоровье... позволит», приехать в Симферополь «ближе к 27 или 28 числу этого месяца» (СПФ АРАН. Ф. 30. Оп. 1. Д. 344. Л. 217 об.–219 об.).

Судя по документам, И.П. Бларамберг надеялся получить от А.И. Крым-Гирея копии надписей ещё до отъезда из Одессы, чтобы привезти в Симферополь их переводы со своими «предварительными заключениями»²⁶³ и затем исправить их чтение по подлинникам (в ту эпоху письма из Одессы в Симферополь шли четыре дня). Он умолял всю операцию сохранять в тайне и «не предавать огласке» из опасения «препятствий», которые могли возникнуть со стороны «полу-антиквариев».

Дело в том, что И.П. Бларамберг намеревался сделать приятный сюрприз М.С. Воронцову и надеялся на содействие вице-губернатора Таврической губернии Н.М. Лонгинова, чтобы сохранить весть об открытии до поры до времени в тайне. Опасаясь «допустить погрешность» в этом деле, он хотел предотвратить утечку информации о находках, чтобы до его приезда в Симферополь не поползли слухи, которые могли просочиться и в газеты. Ведь частные коллекционеры «антиков», как местные, так и путешественники, вполне могли перекупить древности и провести раскопки на месте открытия рельефов, надписей и монет ещё до его приезда в Симферополь. Официальный археолог опасался, что А.И. Крым-Гирей мог предложить коллекционерам антиков в Англии купить керменчикские находки. До личного знакомства с Султаном И.П. Бларамберг пытался наладить с ним контакт с помощью писем: «Несмотря на то, что я понимаю прекрасно английский, я прошу у Вас разрешения... осуществлять мою переписку с Вами на французском, а Вас

²⁶³ Скорее всего, в переводах севернопричерноморских надписей с древнегреческого И.П. Бларамберга в Одессе консультировали И.А. Стемповский, А.Ф. Панагиодор-Никовул, а также автор русского перевода «Илиады» Гомера Н.И. Гнедич, который из-за болезни жил на юге России с августа 1827 по август 1828 гг. См.: Тункина, 2002. С. 107–108, 126–130.

прошу продолжать мне писать по-английски» (СПФ АРАН. Ф. 30. Оп. 1. Д. 344. Л. 219 об.).

Следовательно, официальная версия открытия, изложенная И.П. Бларамбергом в опубликованных работах, отличается от реальной истории неапольских находок 1827 г., о которой знал лишь узкий круг официальных лиц Новороссийского края, А.И. Крым-Гирей и И.П. Бларамберг.

О неожиданном открытии в крымской столице И.П. Бларамберг сам сообщил М.С. Воронцову в Англию в письме из Одессы от 23 мая 1827 г.: «Надеюсь, что стечение многих неожиданных обстоятельств натолкнуло меня на открытие столь же новое, сколь и интересное (в одной версте от Симферополя), по следу которого я иду, не будучи разочарованным», с целью «разрешить эту проблему» (РСА СПбИИ РАН. Ф. 36. Оп. 2. Д. 253. Л. 9). Выехать в Симферополь немедленно, по его словам, антикварию помешала двухмесячная болезнь и «обильные кровопускания», назначенные врачами.

Не позднее 28 мая 1827 г. И.П. Бларамберг в сопровождении своего 17-летнего сына Михаила²⁶⁴, выполнявшего функции «временного инженера», чертёжника и рисовальщика при раскопках и разведках в Крыму, прибыл в Симферополь для проведения археологических раскопок. На исследования 1827 года в Тавриде ему была ассигнована 1 тыс. рублей — достаточно крупная по тем временам сумма — из Канцелярии Новороссийского генерал-губернатора (ИР НБУВ. V, 1224–1516. Л. 211–212).

²⁶⁴ *Бларамберг Михаил Иванович* (1811 – не ранее 1868), чиновник, военный, археолог-любитель, рисовальщик и чертёжник; член-корреспондент ООИД (1842). Из дворян, сын И.П. Бларамберга. С 14 лет служил на русской гражданской службе без жалованья, как хороший рисовальщик и чертёжник помогал отцу при археологических исследованиях в Керчи и Симферополе (1826–1829), выполнил ряд планов городищ Крыма; губернский секретарь канцелярии Новороссийского генерал-губернатора, в августе 1829 г. был послан в Болгарию для поиска древностей и проведения раскопок, на что М.С. Воронцов ассигновал 1 тыс. руб.; затем на военной службе, корнет (1834), в 1836 г. за участие в дуэли, завершившейся смертельным ранением противника, разжалован в рядовые с лишением дворянства и сослан на Кавказ, отличился в военных стычках с горцами, был ранен, награждён орденом св. Анны 4 степени с надписью «За храбрость», подпоручик Кавказского сапёрного батальона (1841), в звании поручика вышел в отставку (1842), служил в штате канцелярии Новороссийского и Бессарабского генерал-губернатора кн. М.С. Воронцова (с 1842), чиновник по особым поручениям Керчь-Еникальского градоначальства по Азовскому береговому надзору в чине губернского секретаря (1843), летом 1843 и в 1844 гг. исполнял должность директора Керченского музея древностей и проводил раскопки. Командирован в Бахчисарай для подготовки дворца к посещению вел. кн. Константина Николаевича и исполнял обязанности смотрителя Бахчисарайского ханского дворца, в 1846 г. служил при заместнике Кавказа гр. М.С. Воронцове в Тифлисе, затем в Феодосии. С 1864 г. в отставке в чине надворного советника, переселился в Керчь, готовил к печати труд, оставшийся неизданным, — «Владычество скифов, греков и римлян в Новороссийском крае». См.: НА ИИМК. Ф. 1. Оп. 1–1867. Д. 43. Л. 29; Тункина, 2002 (по указателю); Андросов, 2006. С. 8; Дюбрюкс, 2010. Т. I (по указателю).

И.П. Бларамберг поселился в гостинице Шуллера и первым делом нанёс визит А.И. Крым-Гирею, где осмотрел находки, рассчитался с ним за приобретённые у татар древности, а также сверил полученные им ранее копии надписей с оригиналами. На следующий день И.П. Бларамберг прибыл на Керменчик и осмотрел место, где были найдены памятники, лично убедившись в важности случайного открытия ([Blaramberg], 1827a. P. 188). Оно находилось «при входе в акрополь», который с юга прикрывали задернованные фрагменты оборонительной стены. «Все сии остатки древности найдены в земле, неподалеку один от другого, кроме сосуда с монетами, который отыскан около 200 шагов далее. Укрепление, в коем все сии предметы столько веков были скрыты, находится на высоте, в одной версте от Симферополя к юго-востоку. Оно представляет род равнобедренного треугольника, длиною около 340 сажень²⁶⁵. С двух сторон природа укрепила цитадель сию крутыми, обрывистыми скалами; с третьей, она была защищена стеною, имевшею около 600 шагов в длину, и следы коей ещё очень заметны» ([Бларамберг], 1827б. С. 361–362). В связи с небольшой площадью цитадели И.П. Бларамберг специально отметил, что по измерению английского живописца Д. Стюарта, изучавшего акрополь Афин с 1751 г., последний был менее двух стадий в длину (около 356–384 м) ([Blaramberg], 1827b. P. 275, note b).

С целью удешевления работ И.П. Бларамберг начал раскопки сразу в тех местах, где на глубине двух аршин (1.4 м) были открыты первые древности, — барельеф всадника и греческие надписи, а также клад монет римской эпохи, найденный в 200 шагах далее ([Бларамберг], 1827б. С. 361). Археолог приказал поставить несколько человек для расширения ямы или котлована, из которого извлекли находки ([Blaramberg], 1827b. P. 275–276). В первый же день раскопок, буквально через час был открыт фрагмент рельефа с изображением парного портрета двух варваров, обращённых вправо, которые позднее были приняты им за портреты скифского царя Скилура и его сына Палака (Тункина, 2002. Рис. 141). По словам И.П. Бларамберга, пьедестал, на котором можно прочесть имя царя Скилура, и оба барельефа были открыты рядом, «в двух шагах» один от другого (Бларамберг, 1889. С. 60). «...Приказав при себе произвести новые изыскания в древнем укреплении», археолог был «счастлив, что приобрёл для науки несколько новых памятников, столько любопытных, как и первые» ([Бларамберг], 1827б. С. 360). Из-за нездоровья И.П. Бларамберга масштаб раскопок был незначительным — он планировал после завершения работ в Симферополе заехать в Керчь и вернуться в Одессу уже через три недели.

Согласно информации И.А. Стемповского, исследования И.П. Бларамберга на городище Керменчик должны были продолжиться и весной 1828 г. (Крымский помещик, 1827. С. 351), но они не состоялись из-

²⁶⁵ Здесь указано 340 сажень (725.42 м) (Blaramberg, 1827b. P. 275), но в статье о трёх тавро-скифских крепостях (Blaramberg, 1831. P. 9) названа другая цифра — 440 сажень (938.78 м).

за занятии антиквария археолого-топографическими разведками в Восточном Крыму (Тункина, 2010. С. 79–81).

Немедленно после раскопок И.П. Бларамберг начал изучение найденных памятников. Как мне удалось установить при фронтальном просмотре ежегодных подшивок (Тункина, 2002. С. 540), в трёх, а не в двух (как было принято считать в литературе) номерах французского и русского изданий официальной газеты Новороссийского края «*Journal d'Odessa*» («Одесский вестник») И.П. Бларамберг сообщил читателям об открытии различных древностей на городище близ Симферополя (В[ларамберг], 1827а, б, с. Рус. переводы: [Бларамберг], 1827а, б, в)²⁶⁶. Первое письмо редактору от 9 июня из Симферополя было опубликовано анонимно 18 июня (№ 47); второе донесение издано под его фамилией лишь 5 сентября (№ 69), а третье — 17 сентября (№ 73) под криптонимом В. Русские сокращённые переводы («извлечение из известий, сообщённых господином статским советником Бларамбергом, и напечатанных на французском языке в № 47 и 48 сего вестника») в изменённой редакции вышли лишь три месяца спустя — соответственно 7 (№ 70), 10 (№ 71) и 24 (№ 75) сентября, причём с указанием фамилии антиквария. Содержание первых двух писем, изданных на русском языке (№ 70–71), дословно воспроизведено в анонимной статье для журнала «Сын Отечества», где об археологе говорится в третьем лице. Нам неизвестно, кто был автор русских переводов — сам И.П. Бларамберг или какое-то «официальное лицо» Новороссийского края. А.И. Маркевич предположил, что, возможно, переводы выполнил А.Я. Фабр (Маркевич, 1929. С. 7, прим. 1). На мой взгляд, это маловероятно, скорее всего они были сделаны одним из редакторов двуязычного «*Journal d'Odessa*» («Одесского вестника»): русский отдел газеты, издававшейся дважды в неделю, в 1827 г. редактировал поэт В.И. Туманский, французский — барон Ф.И. Брунов.

В этих публикациях И.П. Бларамберг приводит перечень основных находок 1827 г. из собрания А.И. Крым-Гирея и собственных раскопок.

«1-е. Греческая надпись на камне, во многих местах изглаженная, на коей начальные слова «*Царь Скилур*» и далее некоторые литеры ещё не ясно видны; почему и можно догадочно восстановить отчасти смысл надписи» (Тункина, 2002. Рис. 140). И.П. Бларамберг справедливо заключил, что надпись (СІГ, II, 2103=ІРЕ, I², 668) украшала постамент статуи Скилура, но самостоятельно восстановить её текст полностью не смог.

«2-е. Надпись на мраморном пьедестале следующего содержания *Дию* (то есть, Юпитеру) *Атавирийскому от Посидия, сына Посидиева, приношение*» (СІГ, II, 2103b=ІРЕ, I², 670). Замечательная сохранность этого эпитафического памятника способствовала правильному прочтению текста И.П. Бларамбергом.

«3-е. Надпись на мраморе, упоминающая о приношении, сделанном тем же самым гражданином нимфе Напее Акмине» (СІГ, II, 2103c=ІРЕ, I², 671). Кроме правильно

²⁶⁶ Рукописи см.: ИР НБУВ. V, 1021. Л. 1–8 об. (рукопись двух первых писем в «Одесский вестник» № 47 и 69 на фр. яз. под названием «Описание недавно обнаруженной древней крепости, расположенной в Тавриде»); V, 1048. Л. 1–8 (иллюстрации).

восстановленного имени посятителя — Посидея, сына Посидея, И.П. Бларамберг неверно восстановил остальной текст этой надписи.

«4-е. Обломок верхней части барельефа, на твердом камне высеченного, работы изящной, на коем видны изображения в профиль, старца с длинною бородою и молодого человека. Длинные их волосы распущены по плечам, а на головах имеют они шапки, вроде древних митр, сходных с теми, кои на разных греческих вазах покрывают головы амазонок-савроматид, одетых в анаксириды (род скифского исподнего платья)» (Тункина, 2002. Рис. 141).

«5-е. Барельеф, представляющий, как кажется, того же самого молодого человека на коне, в такой же шапке, одетого в анаксириду, и имеющего на плечах род хламиды, или короткого плаща... По всем сим признакам невозможно не узнать одеяния скифского».

«6-е. Кусок плоского кирпича, на коем изображено по-гречески имя одного *астиннома*, сановника, звание коего в греческих городах соответствовало некоторым образом, званию римских эдилей» (Тункина, 2002. Рис. 142). Этот фрагмент плоской херсонесской черепицы (*CIG*, II, 2103d) был найден либо до начала раскопок, «среди развалин, разбросанных по земле этой древней крепости» ([Blaramberg], 1827a. P. 188), либо на второй день исследований на месте, где был заложен раскоп И.П. Бларамберга ([Blaramberg], 1827b. P. 277).

«Наконец 7-е. Малый сосуд, наполненный серебряными монетами римских императоров; древнейшие принадлежат царствованию Нерона, а позднейшие владычеству Макрина» ([Бларамберг], 1827б. С. 360–361). Судя по описанию Х.Х. Стевена, монетный клад 1827 г., приобретённый А.И. Крым-Гиреем и найденный в 200 метрах от места находок надписей и рельефов, был зарыт в лепном скифском сосуде — «дрянном глиняном горшке».

При раскопках 1827 г. были также найдены фрагмент рельефа с изображением головы собаки (Тункина, 2002. Рис. 143) и мелкие золотые бляшки круглой формы, запечатленные на рисунках М.И. Бларамберга (Тункина, 2002. Рис. 142), которые отсутствуют на опубликованных литографированных таблицах. Если рельефу с собакой посвящена отдельная статья И.П. Бларамбера в «*Journal d'Odessa*», то бляшки даже не упомянуты в текстах его рукописных и печатных работ о Керменчике.

После раскопок в Крыму, видимо, не позднее начала августа 1827 г. И.П. Бларамберг сообщал М.С. Воронцову в Англию: «Наши симферопольские открытия уже наделали шума в учёной среде Европы. Я имею честь представить Вашему Сиятельству рисунок ценных фрагментов барельефа, представляющего царя Скилура и его сына, который я открыл в первый день моих раскопок, вместе с другими древностями, изображёнными здесь, также как главный барельеф и надписи, хранящиеся у господина Катте-Гирея. Я беру на себя смелось послать Вашему Сиятельству описание этого открытия в том же порядке, в каком оно было сообщено редакторам «*Journal d'Odessa*» и напечатано в этой газете. [...] Теперь я считаю своим долгом не как отец Михаила Бларамберга, но как высший чиновник Канцелярии Вашего Сиятельства, оценить добрым образом деятельность и усердие, с каким он служил мне в качестве временного инженера в надежде на лучшее. Прилагаемые планы и приблизительные чертежи сделаны им, исключая относящиеся к крепости Скилура, которые он только скопировал с плана г-на Савина, талантливый чиновник. [...] Наш музей [Одесский городской музей древностей. — *И.Т.*]... получит значительное приращение (я сказал бы даже необходимое с точки зрения нового места) — собрание из главного барельефа и надписей, которые находятся у Катте-Гирея, с другими фрагментами, относящимися к царю Скилуру, независимо от которых музей уже располагает монетами с именем этого тирана, вычеканенными в Ольвии, городе, на который видимо распространялась частично его власть. Если эти куски уедут в Англию, я этого не переживу... [...] Катте-Гирей поручил мне в своё время, господин

граф, передать Вам от его имени римские монеты, которые он приобрёл. Этот столь незначительный дар не стоит, на мой взгляд, труда быть принятым, но если Ваше Сиятельство желает обратиться прямо к нему, чтобы попросить у него памятники, о которых я сказал выше, для Одесского музея, я не сомневаюсь, что он не замедлит передать эти ценные фрагменты Вашему Сиятельству. Выше я имел честь изложить причины, которые требуют объединения различных древностей, относящихся к царю Скилуру, а так как монеты этого царя чеканились в Ольвии и владения скифотаврических царей не простирались на полуостров Пантикапей, я думаю, что было бы неуместно отводить место в Керченском музее памятникам, столь странным для Боспора Киммерийского, и что было бы, так сказать, носить воду в реку — перевозить эти памятники в город, окружённый изобильными источниками местных древностей, о чём и докладываю на усмотрение Вашего Сиятельства...» (РСА СПбИИ РАН. Ф. 36. Оп. 2. Д. 253. Л. 20–21 об.).

А.И. Крым-Гирей, купивший у татар найденные на городище Керменчик древности, просил И.П. Бларамберга передать в дар М.С. Воронцову приобретённые им римские монеты. В свою очередь, И.П. Бларамберг ходатайствовал перед новороссийским генерал-губернатором обратиться к Крым-Гирею с просьбой о продаже Одесскому музею остальных открытых древностей — камней с греческими надписями и рельефа «конного Палака» (РСА СПбФ ИРИ. Ф. 36. Оп. 2. Д. 253. Л. 18 об.–19 об.).

В бумагах канцелярии М.С. Воронцова сохранилась анонимная заметка с перечнем находок на Неаполе, относящаяся к 1828 г.: «У жительствовавшего в Симферополе Султана Кате-Гирей-Крым-Гирея находятся несколько древностей, приобретённых им, в прошлом 1827 г. покупкой у татарина, занимающегося тогда изрытием камней на возвышенном месте, близ новой дороги к Алуште находящегося. Древности сии представляют следующие памятники: 1) большой каменный барельеф, изображающий молодого скифского всадника, верхом на лошади; 2) камень с надписью на эллино-греческом языке; 3) и 4) подобные надписи на белом мраморе. Нет сомнения, что помянутый Султан согласится принести сии памятники в дар правительству (или уступить их за стоящую ему цену), если удостоится по сему предмету приглашением гр. Михаила Семёновича, особливо ежели благоугодно будет... объявить ему благодарность за усердие, им к сохранению сих любопытных остатков древностей оказанное» (ИР НБУВ. V, 1224–1516. Л. 251–252). 9 марта 1828 г. М.С. Воронцов написал соответствующее письмо владельцу: «Мне сообщено сведение, что в прошедшем 1827 году приобрели вы несколько достопримечательных памятников древности, вырытых близ новой дороги, ведущей в Алушту... Благодаря Вас за сохранение сих остатков древности, я бы весьма желал, чтобы они послужили украшением для Одесского музея. В сем мнении я решился предложить Вам, не согласитесь ли Вы уступить их для сего музея, распространение которого обещает большую пользу и славу нашему краю. Если Вам угодно будет изъявить согласие на моё предложение..., потрудитесь сказать мне о цене, за которую Вы сможете уступить упомянутые вещи» (СПФ АРАН. Ф. 30. Оп. 1. Д. 475. Л. 207–207 об.).

В итоге керменчикские памятники «в дар» от А.И. Крым-Гирея поступили в Одессу. При этом властитель Новороссии остался в неведении, что А.И. Крым-Гирей был щедро вознаграждён за свои «дары» из средств, выделенных И.П. Бларамбергу на раскопки 1827 года. Ещё двумя неделями ранее до официального обращения М.С. Воронцова к А.И. Крым-Гирею газета «Одесский вестник» 20 февраля 1828 г. сообщила читателям: «Одесский музей обогатился разными любопытными предметами, из коих особенно замечательны: три надписи и большой барельеф, открытые близ Симферополя в одной возвышенности,

укрепленной в древние времена. На сем урочище, кажется, находилась одной из крепостей, которые, по словам Страбона, были построены Скилюром, царем тавро-скифов и его сыновьями. Означенные памятники, пожертвованные отставным поручиком Султаном Кади Гирей Крым-Гирей, присоединены к барельефу, открытому в том же месте статским советником Бларамбергом. Барельеф сей изображает царя Скилюра и, вероятно, сына его Палакиона» (Взгляд, 1829. С. 59). Следовательно И.П. Бларамберг озаботился о перевозке древностей в Одессу ещё до официального обращения генерал-губернатора к коллекционеру.

Судя по документам, керменчикские находки первоначально хранились у самого И.П. Бларамберга, изучавшего их и не спешившего передавать монеты, рельефы и надписи в музей. В 1842 г. большая часть этих антиков в составе собрания И.П. Бларамберга была приобретена на средства города Одессы у его наследников для городского музея древностей. Таким образом, за керменчикские находки государственные средства были заплачены дважды: первый раз в 1827 г. — А.И. Крым-Гирею, второй раз в 1842 г. — наследникам И.П. Бларамберга. В декабре 1858 г. памятники поступили в музей Одесского общества истории и древностей²⁶⁷, который объединил оба археологических собрания (ныне Одесский археологический музей Национальной академии наук Украины) (Тункина, 2002. С. 286).

Тексты донесений М.С. Воронцову о раскопках в Керменчике 1827 г. и иллюстрации к ним собраны И.П. Бларамбергом в отдельных манускриптах и особом рукописном сборнике под названием «*Cartes et dessins se rapportant à la découverte récente de différentes antiquités trouvées près de la ville de Symphéropol en 1827*». Эти рукописные материалы сохранились в нескольких архивах России, Украины и Германии (Тункина, 2004 а, б). И.П. Бларамберг считал нужным поставить в известность о своих исследованиях не только М.С. Воронцова, как непосредственного начальника, но и коллег по Обществу истории и древностей российских при Московском университете, действительным членом которого он являлся с 1823 г., хранителя I Отделения Эрмитажа академика

²⁶⁷ ИР НБУВ. V, 1548–1561. Л. 27 об.: «99. Каменный барельеф, изображающий скифа молодого на коне (сверху и снизу обломан, из Симферополя)»; л. 28: «109. Пьедестал с повреждённой надписью: Афине Линдии (из Симферополя)». В этом перечне на л. 28 ошибочно упомянута ещё одна надпись, с добавлением рукой Н.Н. Мурзакевича — «из Симферополя»: «110. Мраморный пьедестал с надписью Дадоса, сына Сосивиева, в 6 строк», происходящая из коллекции И.П. Бларамберга, однако ее ольвийское происхождение сомнений не вызывает. Речь идёт о 6-строчной надписи «Дад, сын Сосибия, поставил статую своей жены Залсии, дочери Арсиваха, ради чести и благочестия» (пер. В.В. Латышева, см. *CIG*, II, 2089=*IPE*, I², 200). Памятник хранился в саду одесского дома И.П. Бларамберга, где его скопировали Е.Е. Кёлер и П.И. Кёппен (ИР НБУВ. V, 715. Л. 267).

Е.Е. Кёлера²⁶⁸, составителя «Свода греческих надписей», берлинского академика Агуста Бёка²⁶⁹ и других антиквариюв Европы²⁷⁰.

Значительный интерес представляют частные письма антикварию о находках на Керменчике. Так, четыре письма И.П. Бларамберга А.Я. Фабру из Одессы в Симферополь 1827–1828 гг. посвящены попыткам прочтения древнегреческих надписей и исторической интерпретации рельефов. Полуослепший и больной 55-летний археолог извинялся перед А.Я. Фабром, что «пишет двумя разными почерками ввиду жалкого состояния моих глаз». И.П. Бларамберг передавал поклоны жене губернатора Н.Ф. Нарышкиной и «нашему достойному Султану, который здесь увековечен, особенно в немецких газетах Санкт-Петербурга» (НА ОАМ НАНУ. № 83181. Л. 1 об.). Антикварий, видимо, имел в виду информационные сообщения в «*Sankt-Petersburger Zeitung*» по материалам его собственных статей в «*Journal d'Odessa*».

Осенью 1827 г. П.И. Бларамберг заказал в литографии А. Брауна в Одессе пробные литографированные таблицы керменчикских находок, выполненные с рисунков его сына Михаила. Эти пробные оттиски сохранились в материалах архива П.И. Кёппена с пометой «Найдено в Крыму, на горе близ Симферополя. Получено от г. Бларамберга в Одессе 1828 г.» (СПФ АРАН. Ф. 30. Оп. 1. Д. 475. Л. 30, 31, 191). Те же таблицы представлены и в бумагах А.Я. Фабра и А. Бёка. В письме из Одессы от 18 апреля 1828 г. И.П. Бларамберг просил А.Я. Фабра подтвердить получение этих таблиц. Позднее, когда А.Я. Фабр стал членом-основателем Одесского общества истории и древностей, в 1839 г. он подарил ООИД часть собранных документов по археологии юга России, в том числе четыре письма Бларамберга и первые литографии неапольских находок. Здесь представлены барельеф с изображением юного всадника (№ 1),

²⁶⁸ Кёлер (*Köhler*) Егор Егорович (*Genrich Karl Ernst*) (1765–1838), филолог-классик, археолог, искусствовед, член-корреспондент (1803), ординарный академик (1817) Петербургской АН по литературе и древностям греческим и римским. Учился в Виттенбергском и Лейпцигском университетах. С 1791 г. жил в Петербурге, библиотекарь и хранитель коллекции гемм и медалей (1798–1805), начальник I Отделения, Иностранной библиотеки и антиков Имп. Эрмитажа (1805–1817, 1819–1837). В 1804 и 1821 гг. совершил две специальные археологические поездки по Новороссийскому краю для изучения античных и средневековых памятников, после которых были приняты первые правительственные распоряжения об охране древностей Северного Причерноморья (1805, 1822). См.: Тункина, 2002. С. 65–84.

²⁶⁹ Бек (*Böckh*) Август (1785–1867), немецкий филолог-классик и историк Древней Греции, основатель греческой эпиграфики; действительный член Берлинской АН (1814) и ряда европейских Академий наук, с 1810 г. профессор Берлинского университета. Составитель свода греческих надписей (*CIG*, 1828–1862).

²⁷⁰ ГАРФ. Ф. 1463. Оп. 2. Д. 1217. Л. 8–21; ОР РГБ. Ф. 203. Папка 193. № 1. Л. 1–13 (карандаш и акварель, на л. 11 наклеена печатная вырезка из «Одесского вестника» № 73 с третьей статьёй Бларамберга о рельефе с изображением «чудовища» в виде «собаки»); РСА СПбФ ИРИ. Ф. 36. Оп. 2. Д. 253. Л. 21–22. См. также рукописи И.П. Бларамберга, приобретённые у его наследников Одесским обществом истории и древностей: ИР НБУВ. V, 1021; V, 1032; V, 1048.

барельеф с парным портретом варваров, ниже аверс и реверс *одной* ольвийской медной монеты Скилура с изображением бородатого мужчины, палицы, лука и колоса (№ 2), фрагмент клейменной черепицы и постамент с надписью Скилура (№ 3), постаменты с посвятельными надписями Зевсу и «нимфе» (№ 4). И.П. Бларамберг сообщил А.Я. Фабру, что на литографии пьедестала, где «очень чётко видно имя царя Скилура», показан сохранившийся текст, «исключая восстановления, которые... даны отдельно. Сейчас осталось только восстановить две буквы» (НА ОАМ НАНУ. № 83181. Л. 10). Действительно, в литографии надписи Скилура, сохранившейся в архиве П.И. Кёппена, гипотетические восстановления букв и слов, предложенные И.П. Бларамбергом, переданы коричневым карандашом.

Эпиграфические памятники, найденные в 1827 г. на Керменчике, в интерпретации И.П. Бларамберга. Две посвятельные надписи на древнегреческом языке от лица Посидея, сына Посидея (*IPE*, I², 670–671), по мнению И.П. Бларамберга, доказывали, что открытое древнее укрепление принадлежало грекам, жившим под владычеством Скилура, скорее всего выходцам с острова Родос. Об этом, на его взгляд, свидетельствовала очень хорошо сохранившаяся надпись из собрания Крым-Гирея, высеченная на мраморном пьедестале: «Δι ταβυρίωι Ποσίδεος Ποσιδέου χαριστήριον» — Юпитеру Атабирию дар от Посидея сына Посидея (*IPE*, I², 670). Эпиграфические находки позволили археологу предположить, что открытое городище Керменчик являлось колонией, основанной «родосцами, соседями милезийцев., у которых Юпитер Атабирий особенно почитался»: один храм Зевса Атабирийского находился на горе Атабирий на острове Родос, второй — в родосской колонии Агригент на Сицилии ([Blaramberg], 1827b. P. 277, note f).

И.П. Бларамберг из-за плохого знания древнегреческого языка ²⁷¹ явно надеялся на помощь и «проницательный взгляд» со стороны А.Я. Фабра и других антиквариюв, оказавшихся в Симферополе в 1827 г.: последние имели возможность снять собственные копии лапидарных памятников в собрании А.И. Крым-Гирея, а также предложить варианты их прочтения. В итоге И.П. Бларамберг сличил разные копии и эстампажи «испорченных надписей», имевшиеся у него самого, А.И. Крым-Гирея, коллекционера

²⁷¹ По свидетельству Поля Дюбрюкса, И.П. Бларамберг посредственно знал древнегреческий язык — он «с трудом и подолгу переводил не очень длинные и весьма обычные фразы» (Дюбрюкс, 2010. Т. I. С. 301, примеч. 7).

севернопричерноморских античных монет барона С.И. Шодуара²⁷² и А.Я. Фабра.

Прежде всего И.П. Бларамберг обсуждал с А.Я. Фабром варианты прочтения очень плохо сохранившейся надписи Скилура (*IPE*, I², 668) (Тункина, 2002. Рис. 140) и надписи, первоначально принятой им за посвящение нимфе (*IPE*, I², 671). Он долго ломал голову над их расшифровкой, учитывал размеры строк, расстояния между ними и буквами, величину букв и обдумывал разные варианты их прочтения. «Благодаря сравнению Ваших копий с моими мне удалось расшифровать столь плохо читаемую вторую надпись на мраморе, восстановленную копию которой я имел честь послать Вам..., прося Вас сообщить мне... Ваши наблюдения на этот счёт», — писал И.П. Бларамберг А.Я. Фабру 6 августа 1827 г. из Одессы в Симферополь (НА ОАМ НАНУ. № 83181. Л. 1). «В целях прогресса науки» и в надежде «дойти по нитке до клубка» Иван Павлович просил содействия в прочтении некоторых букв «испорченной надписи» пьедестала с именем царя Скилура (*IPE*, I², 668): «По прилагаемой здесь копии Вы увидите, что благодаря сличению Вашей копии с моей часть этой надписи восстановлена..., — писал И.П. Бларамберг. — Возможно, один из трёх вариантов, которые заканчивают прилагаемую копию (частично восстановленную), сможет натолкнуть на некоторые следы... В противном случае следует рассматривать это добавление как не имевшее место» (НА ОАМ НАНУ. № 83181. Л. 1 об.).

Второе письмо А.Я. Фабру от 7 сентября 1827 г. продолжает тему: «... Я Вас буду молить согласиться посмотреть ещё раз... последние буквы второй строки надписи Скилура, которую, наконец, увидели. Я обнаружил копию, сделанную Михаилом [М.И. Бларамбергом. — *И.Т.*] в Симферополе, которую я... исправил после Султана, и которой я сбит с толку. Эта копия... ценная и ещё более полная, чем вторая..., последние буквы... второй копии, которую вы крайне любезно... мне послали, восстановив две буквы “омега” и “сигма” (которые невозможно интерпретировать по-другому, как приписать времени правления Скилура по меньшей мере 30 лет, и определить возраст 56 лет его восшествию на престол...). Здесь 30-я годовщина его правления и 86-й год его жизни» (НА

²⁷² Барон *Станислав Иванович Шодуар* (Chaudoir, 1790–1858), коллекционер монет, произведений искусства, библиофил, член-корреспондент Петербургской АН (1836). Почётный смотритель Киево-Подольского уездного училища (1834–1836, 1837–1838) и Киево-Подольского уездного дворянского и приходских Киевского уезда училищ (1838–1851). С 1843 г. первый помощник председателя Киевской временной комиссии для разбора древних актов (1843–1851), коллежский советник (1851). Поддерживал оживлённую переписку с известным нумизматом, итальянским аббатом Доменико Сестини (1750–1832), членом *Academia della Crusca*, который издал каталог греческих монет собрания Шодуара, в том числе причерноморских, к которому коллекционер сделал дополнения и поправки. Нумизматический кабинет Шодуара из 5132 монет в 1838 г. был приобретён за 80 тыс. р. ассигнациями для Эрмитажа. Подробнее см.: Тункина, 2002. С. 360–361.

ОАМ НАНУ. № 83181. Л. 3–3 об.). В итоге, во второй строке, после многочисленных консультаций с другими антиквариями, И.П. Бларамберг вычитал тридцатый год правления царя: «Царь Скилур, великий царь, в тридцатый год царствования». Это восстановление было принято составителем корпуса греческих надписей А. Бёком (*CIG*, II, 2103), однако подвергнуто сомнению В.В. Латышевым²⁷³ (*IPE*, I², 668)²⁷⁴. В письме из Одессы от 3 октября 1827 г. И.П. Бларамберг извещал А.Я. Фабра, что предъявитель письма доктор Абендрот, врач генерала Льва Нарышкина, «взялся передать вместе с бумагами оттиск надписи о Скилуре во всей её величине» для А.И. Крым-Гирея (НА ОАМ НАНУ. № 83181. Л. 9).

Не меньше споров вызвали попытки прочтения другой плохо сохранившейся надписи на мраморе из собрания А.И. Крым-Гирея, в которой первоначально И.П. Бларамберг ошибочно вычитал имя нимфы (*IPE*, I², 671). Этот эпиграфический документ, на его взгляд, свидетельствовал «о втором даре, сделанном тем же гражданином», то есть Посидеем, сыном Посидея, «нимфе Напе Акмене» (*IPE*, I², 671). Текст этой надписи в целом был восстановлен им неправильно — якобы надпись упоминала божества, которым посвящались лесистые холмы и долины: «Нимфы Акмены были также почитаемы у греков. Имя Акмена означает... силу, расцвет лет, благоприятный момент и т. д. См.: АКМН, АКМННОΣ или АКΜΑΙΟΥΣ» (Blaramberg], 1827b. P. 277, note g). В письмах к А.Я. Фабру археолог рассматривал три варианта прочтения первой строки надписи, два из которых были предложены симферопольским антикварием, а третий — самим И.П. Бларамбергом.

Другая находка 1827 г. — «плоский кирпич с именем некоего астинома», — по убеждению И.П. Бларамберга, прямо указывала на грека-гражданина — городского чиновника, отвечавшего за клеймение, и ещё раз доказывала, что открыт именно греческий город — полис ([Blaramberg], 1827a. P. 188). Речь идёт о куске плоской херсонесской черепицы с трехстрочным клеймом магистрата Формиона, сына Аполлы, и фабрикантской монограммой (Тункина, 2002. Рис. 142), ныне хорошо известной в керамической эпиграфике Херсонеса Таврического. Литография черепицы, приложенная к русскому переводу статьи И.П. Бларамберга о трёх тавро-скифских крепостях (Бларамберг, 1889. С. 48, рис. 3. Переиздан: Ахмеров, 1948. С. 164 № 2), искажает авторский оригинал и воспроизводит оттиск не трёх-, а двухстрочного клейма и неверно изображает монограмму, показанную в виде ретроградной «К». Клеймо было правильно определено А. Бёком как херсонесское и включено им в «Корпус греческих надписей» (*CIG*, II, 2103d), но издано как двухстрочное.

Уже в наше время у саратовского специалиста по греческой керамической эпиграфике В.И. Каца в ходе работы по уточнению списка магистратов Херсонеса Таврического, контролировавших керамическое производство в городе, появились сомнения в правомерности включения в него астинома Аполлы. Проведённая им сверка амфорных клейм, на которые ссылались предшествующие составители списков и

²⁷³ Латышев Василий Васильевич (1855–1921), филолог-классик, историк античности, византист, эпиграфист, специалист по византийской агиографии; магистр (1883), доктор (1887) греческой словесности; ординарный академик (1893) Петербургской АН. По поручению РАО совершил поездки по югу России для копирования и сличения античных надписей (1882, 1883, 1894, 1900, 1902), составитель корпуса севернопричерноморских древнегреческих и латинских надписей. Подробнее см.: Тункина, 1999.

²⁷⁴ По свидетельству Ю.Г. Виноградова, «ставшее ещё худшим состояние камня не позволяет нам сколько-нибудь уверенно восстановить эту строчку». Неапольское посвящение Скилуре он датирует серединой II в. до н. э. См.: Виноградов, 1989. С. 250.

сводов (Pridik, 1928. S. 28 № 14; Ахмеров, 1949. С. 113 № 10; Борисова, 1974. С. 112 № 11), показала, что во всех случаях мы имеем дело не с именем, а с отчеством хорошо известного херсонесского магистрата Формиона, сына Аполлы. Зачастую в его трёхстрочных клеймах первая строка, в которой находится имя астинома, либо вообще оказывалась смазанной, либо оттискивалась не полностью (Кац, 1979. С. 135; 1994. С. 54, 57–58, 114 № 123, табл. ХСVIII-I-123.3; 2007. С. 442 (хронологическая группа 2А — 286–273 гг. до н. э.). Однако В.И. Кац сомневался в правомерности предложенных предшественниками объяснений, так как оставалась непроверенной клейменная черепица, найденная И.П. Бларамбергом в 1827 г. при раскопах Керменчика, но к настоящему времени утраченная. Между тем опубликованный аниквариум в 1831 г. литографированный рисунок клейменной черепицы чётко воспроизводит неизвестный по другим экземплярам, амфорным и черепичным, оттиск двухстрочного клейма, в первой строке которого уверенно читается имя Аполлы, а во второй — название магистратуры, выполненное в полной форме генетива существительного. Кроме того, рядом с основным штемпелем изображено квадратное дополнительное клеймо — ретроградное «К», не имеющее аналогий среди других херсонесских фабрикантских оттисков.

Окончательно загадка разрешилась, когда я ещё в середине 1980-х гг. нашла в бумагах И.П. Бларамберга о раскопах на Керменчике несколько оригинальных рисунков черепицы, выполненных его сыном — участником раскопок 1827 г. — М.И. Бларамбергом (Тункина, 2002. Рис. 142). На них несомненно изображено трёхстрочное астиномное клеймо, которое уверенно позволяет отнести его к магистрату Формиону, сыну Аполлы (Кац, Тункина, 1990. С. 116–118, рис. 2; Тункина, 2002. С. 351–352, рис. 142; Кац, 2007. С. 55–56, рис. 16, 1–2; 442 (последний магистрат магистратской группы IIА — 286–273 гг. до н. э.). В рисунке дополнительного клейма точно передана хорошо известная в керамической эпиграфике Херсонеса фабрикантская монограмма.

Локализация позднескифских крепостей в исследованиях И.П. Бларамберга и его современников. И.Б. Бларамберг очень быстро осознал значение керменчикских находок для решения «проблемы, которая со времён Страбона до сего дня ждала решения» ([Blaramberg], 1827a. P. 187). В первых двух письмах в «Journal d'Odessa» археолог осторожно предположил, что находка надписи с именем скифского царя Скилура (*CIG*, II, 2103=*IPE*, I², 668), упомянутого в «Географии» Страбона вместе с сыном Палаком (*Strabo*, VII, 3, 17; 4, 3, 7), позволяет считать Керменчик одной из построенных властителем Скифии крепостей. Эти укрепления, названные древним географом Неаполем, Палакием или «Хавоном» (Хабоном, Хабеями), служили опорными пунктами в войнах скифов против полководцев Митридата VI Евпатора. И.П. Бларамберг в своих газетных статьях 1827 г. ещё не решался соотнести реальные археологические остатки на Керменчике с конкретным античным топонимом — Неаполем или Палакием. Именно поэтому автор статьи, опубликованной в «Сыне Отечества», прямо писал, что И.П. Бларамберг «не берёт на себя решить, которое именно из трёх названий принадлежит описанному месту» ([Бларамберг], 1827б. С. 362).

Ещё до появления трудов И.П. Бларамберга путешественники и учёные конца XVIII – начала XIX в. выдвигали самые противоречивые, даже фантастические, предположения о локализации этих пунктов Страбона. В анонимном рукописном «Кратком описании о древних

жителях полуострова Тавриды» конца XVIII в. Неаполь отождествлён с Перекопом (ГААРК. Ф. 535. Оп. 1. Д. 2021. Л. 4). Таврический вице-губернатор К.И. Габлиц помещал Палакий, Хабеи и Неаполь на средневековых городищах Тепе-Кермен, Эски-Кермен и Черкес-Кермен ([Габлиц], 1803). Митрополит римско-католических церквей в России С. Сестренцевич-Богуш все три крепости локализовал в районе Инкермана (Сестренцевич-Богуш, 1806. С. 239). Путешествовавший по Крыму в 1820 г. И.М. Муравьёв-Апостол предположил, что Палакий или «другая крепость Скилура» находились у Черкес-Кермена (Муравьёв-Апостол, 1823. С. 132).

Сразу после появления статей И.П. Бларамберга в «*Journal d'Odessa*» И.А. Стемпковский безоговорочно принял локализацию одной из крепостей Скилура на Керменчике: «Всякий беспристрастный читатель согласится с мнением сего археолога [И.П. Бларамберга. — *И.Т.*], полагающего, что скифское укрепление составляло одну из трёх крепостей, тавро-скифским царём Скилуrom и сыновьями его построенных. Приводимые г-ном Бларамбергом доказательства, основанные на свидетельстве древних писателей и достовернейших памятников, неоспоримы; а если и найдутся люди, которые будут стараться опровергнуть оные, то сим обнаружат они только или весьма непохвальное пристрастие, или самый вредный для науки скептицизм» (Крымский помещик, 1827. С. 352).

Открытие 1827 г. несколько иначе интерпретировал служивший в Севастополе инженерный офицер Христиан Штир в своих письмах в различные русские периодические издания. Он сначала пересказал циркулировавшие в Крыму слухи, а затем лично побывал на месте раскопок. Штир ошибочно отождествил городище Керменчик с древней Гаргазой, упомянутой Диодором Сицилийским в рассказе о войне за наследство боспорского царя Перисада I (*Diod.*, XX, 23–24). Согласно древнему автору, в этой крепости восставший Евмел вместе с царём Ариофарном оборонялся против своего брата Сатира.

«Приехавшие из Симферополя сказывают, что там продолжается открытие древностей под наблюдением учёного г. Бларемберга..., — сообщал Х. Штир. — Я уже имел честь уведомить Вас о найденных недавно в Симферополе развалинах и монетах. [...] Кроме монет, нашли там следы весьма обширных развалин и, между прочим, плиту с изображением всадника, по которому, не знаю почему, заключают, что это развалины генуэзского города или что сии воины-купцы жили там; по крайней мере, некоторое время. Вскоре прибыл и г. Бларемберг и открытие началось методически. Сказывают, что уже открыта какая-то колоссальная статуя и с пьедесталом. Покуда о сем новом безыменном Геркулане выйдет учёное исследование г. Бларемберга, сообщая вам то, что теперь о нём рассказывают; не ручаюсь, впрочем, за истину, ибо знаю всё только понаслышке. Весьма трудно из множества слухов, один другому противоречащих, составить нечто правдоподобное. Одни говорят, что какой-то татарин, ломая камень на горе, за госпиталем, нашёл развалины и 140 серебряных монет, довольно древних, ибо оным более 1000 лет, и что продал их одному члену Библейского общества, известного там под титулом Султана. Другие увеличивают древность монет до 2 и 3 тысяч лет или оспаривают у них и 1000 лет, а развалины помещают за загородным домом

губернатора, т. е. отсюда по ту сторону Салгира. В первом случае можно их признать за пропавший без вести город Гаргаз, в последнем же случае они остаются покуда без наименования. Как бы то ни было, но сказки мои приносят по крайней мере ту пользу, что возбуждают читающую публику к той развязке, которую даёт нам г. Бларемберг» ([Штир], 1827а. С. 256–258).

«Открытия древностей в Симферополе прекратились, — четыре месяца спустя писал Штир. — Место сие находится за военным госпиталем, от которого отделяется глубокой рывиною. Оно весьма возвышенно. От левого берега Салгира отделяется небольшою равниною, составляющею долину сей реки. На правом берегу Салгира, почти против сего места, находится загородный дом гражданского губернатора г-на Нарышкина: сие, конечно, и было поводом, что многие описывали сие место лежащим за домом губернатора. [...] Развалины сии можно безошибочно принять за остатки древнего греческого города Гаргаза. Поистине удивительно, что жители Симферополя по сие время не обратили ни малейшего внимания на сие место, хотя один взгляд на оное должен уверить, что там было некогда поселение. Вся поверхность изрыта и покрыта камнями, кои хотя и обросли зеленью, однако не укрылись ещё вовсе от взоров. В некоторых местах сделаны довольно значительные открытия, но сия работа ныне прекращена. Сколь много любопытного укрывается таким образом от нашего внимания! Я имел честь уведомить вас, что найденные там монеты куплены Султаном Гиреем» ([Штир], 1827в. С. 4).

Локализацию Гаргазы на городище Керменчик категорически не принял И.А. Стемповский, который сообщал П.И. Кёппену из Одессы 24 декабря 1827 г. «Недавно, некто г. Штир, живущий в Севастополе инженерный офицер, напечатал в Северной Пчеле письма о Крыме; между прочим, он утверждает, что открытые близ Симферополя следы древнего укрепления принадлежат диодоровской Гаргазе. Доводы г. Штира доказывают только, что он жалкий антикварий и плохой логик. Против сей статьи напечатано было в 88 № *Одесского вестника* возражение, в коем относящееся до Гаргазы было сообщено мною. Пчела же перепечатала сие возражение в своём № 141, где вы можете прочитать оное, если не имеете *Одесского вестника*» (СПФ АРАН. Ф. 30. Оп. 2. Д. 282. Л. 21–22).

В анонимной статье от лица «Крымского помещика» И.А. Стемповский возразил Х. Штиру: «О положении г. Гаргаза много было споров между знаменитейшими изыскателями древностей. Один из известных наших археологов сообщил мне на счёт сего предмета следующее замечание, к которому ничего не остаётся прибавить.

Учёный Маннерт принимает реку Салгир за древний Фапсис, и в следствие того, означает положение Гаргазы на западном берегу от реки, не определяя однако же, в какой именно точке стоял означенный город. Но самое сие весьма неопределительное заключение Маннерта не основано ни на каких доказательствах. О реке Фапсисе, городе Гаргазе, и некоторых других окрестных местах упоминает только Диодор Сицилийский, повествуя о войне, происшедшей на наследие между сынами Перисада I, царя Воспорского, упоминает почти мимоходом, не означая местоположений. Прочие древние историки и географы не сообщают нам о том ни малейшего сведения: отчего и произошли между учёными, весьма разнообразные и противоположные один другому толки о сём предмете. В противность мнению Маннерта, Ортелий, Барбейрак, Весселинг искали реку Фапсис, следовательно и Гаргазу, на восточном берегу Азовского моря, а один из учёнейших наших академиков [Е.Е. Кёлер. — *И.Т.*] переносит Гаргазу в окрестности Арабата. Различие мнений сих ученых мужей доказывает уже сколь темна и трудна задача о местоположении разных географических пунктов в повествовании Диодора упоминаемых.

Если позволено будет, при случае сем, сказать мнение наше насчет мест, о коих говорит Диодор, описывая войну сынов Перисадовых, то мы должны будем признаться в невозможности определить ныне с точностью тех местоположений; но, вникая глубоко в смысл повествования историка, мы почти удостоверены, что театр означенной войны находился не на Европейской, а на Азиатской стороне Воспора Киммерийского, близ берегов Кубани, и что следовательно, туда должны ученые устремить исследования свои, для отыскания настоящего местоположения реки Фапсиса, города Гаргазы и других мест, Диодором упоминаемых. В подкрепление сего мнения, более сближающегося с мнением Ортелия, Барбейрака и Весселинга, нежели с прочими, собраны нами многие доказательства, которые будут изложены в другое время, и в другом месте» (Крымский помещик, 1827. С. 351–352). Как и И.А. Стемпковский, большинство современных исследователей полагают, что описанные Диодором Сицилийским события происходили не в Крыму, а в одном из районов Прикубанья, где должна локализоваться древняя Гаргаза (Тункина, 2010. С. 81–83).

Находки 1827 г. в конце концов подтолкнули И.П. Бларамберга к выводу о тождестве Керменчика с Неаполем Страбона и заставили в 1828–1830 гг. заняться разведками с целью определения местонахождения двух других крепостей Скилура. Через несколько лет после появления трёх статей в «Journal d'Odessa» («Одесском вестнике») И.П. Бларамберг написал большую статью о трёх тавро-скифских крепостях, которые согласно Страбону, были построены скифским царем Скилуром. Исследование антиквария было представлено М.С. Воронцову в рукописи на французском языке в феврале 1830 г. (Внутренние известия, 1830. С. 54) и издано в Одесской городской типографии отдельной брошюрой в апреле 1831 г. (Blaramberg, 1831). Большинству отечественных археологов статья известна по русскому переводу замечательного исследователя Крыма А.Л. Бертье-Делагарда (1842–1920) (Бларамберг, 1889. С. 56–69).

И.П. Бларамберг посвятил свою книжечку великому князю Михаилу Павловичу, брату императора Николая I, который покровительствовал археологическим исследованиям на юге России. В 1829 г. выдержки из этой статьи — о локализации Палакия — были опубликованы в немецком переводе в Митаве (ныне Елгава, Латвия) (Blaramberg, 1829). В брошюре 1831 г. И.П. Бларамберг пытался доказать, что укрепление Керменчик под Симферополем являлось Неаполем — «царским местопребыванием», столицей царя тавро-скифов Скилура.

До нас дошли черновая рукопись этой статьи Бларамберга 1827–1830 гг. (ИР НБУВ. V, 1032. 13 л.) и иллюстрации к ней (ИР НБУВ. V, 1048. 8 л.), текст которой незначительно отличается от статей в «Одесском вестнике» 1827 г. Рукопись содержит сведения о чинах и членстве составителя в научных обществах — И.П. Бларамберг являлся действительным статским советником, членом-корреспондентом Берлинской королевской Академии наук²⁷⁵ и Лондонского королевского Азиатского общества, а также многочисленных научных обществ России.

²⁷⁵ Копии документов об избрании И.П. Бларамберга членом-корреспондентом Берлинской АН от 4 февраля – 18 марта 1830 г. см.: СПФ АРАН. Р. IV. Оп. 41. Д. 60. Л. 5, 8.

Она содержит введение, первую главу «Расположение крепости Неаполис, как полагает Страбон, построенной Скилуrom, царём тавро-скифов», вторую главу «Исследование местоположения порта Палакион и рассуждения об этимологии названия Балаклава», третью — «Исследование о местоположении укрепления Хавон и о положении порта тавро-скифов», а также заключение без названия.

«Перечень рисунков, планов и приблизительный чертёж, сопровождающие эту диссертацию», включает следующие иллюстрации: «№ 1. План древнего акрополя, расположенного в одной версте к юго-востоку от Симферополя (Тункина, 2002. Рис. 144); № 2–3. Копия двух греческих надписей на мраморе; № 4. Копия кирпича, на котором можно прочесть имя астинома (Тункина, 2002. Рис. 142); № 5. Копия надписи, высеченной на каменном пьедестале, который, видимо, служил основанием статуи Скилура, царя тавро-скифов (Тункина, 2002. Рис. 140); № 6. Копия барельефа на камне с изображением царя Скилура и его сына (очень возможно, что это Палак) (Тункина, 2002. Рис. 141); № 7. Копия высокого барельефа на камне с изображением юноши на коне. Так же как и изображение на барельефе № 6, можно предположить, что это Палак, судя по скифскому одеянию; № 8. План порта Балаклава (древний Символон лимен) и чертеж положения древней крепости, расположенной на возвышенности при въезде в порт; № 9. Приблизительный чертёж порта, предположительно принадлежавшего тавро-скифам, расположенного на оконечности долины Отуз, с планом развалин фортификационных сооружений, которые можно встретить на холме, где предположительно существовало укрепление Хавон» (ИР НБУВ. V, 1032. Л. 12)».

В брошюре 1831 г. И.П. Бларамберг впервые опубликовал литографии керменчских находок — «рисунки памятников, доселе еще нигде не изданные», которые «представляют собою неоспоримые доказательства, вместе с планами и картою, относительно царствования царя Скилура, о котором упоминают Страбон и Плутарх» (Внутренние известия, 1831. С. 105).

Согласно концепции И.П. Бларамберга, Неаполь, локализованный им на городище Керменчик, являлся греческой колонией родосцев, существовавшей под покровительством царя тавро-скифов Скилура, где располагалась его резиденция. Это предположение, на взгляд автора, доказывали находки двух посвячительных надписей Посидея, сына Посидея, а также клейменого «кирпича» (Blaramberg, 1831. P. 9–18). Эпитет Зевса Атабирий восходит к имени самой высокой на о. Родос горы, где находился храм Зевса (*Strabo*, XIV, 2,11); в г. Линде (Линдосе) на восточном побережье о. Родос находился храм Афины Линдии, покровительницы кораблестроения и мореходства и одновременно покровительницы оливководства, которой были посвящены оливковые деревья на острове (Соломоник, 1962. С. 37). Гипотезу И.П. Бларамберга об основании родосской колонии в Тавриде, на его взгляд, подтверждали и

находки античных монет в Алушке в 1830 г., о которых он сообщил читателям «Journal d'Odessa» («Одесского вестника») в отдельной статье. Здесь были случайно найдены медная монета Родоса (лучезарная голова Гелиоса — полураспустившийся цветок гранатового дерева), а также монеты Пантикапея, Амиса, римских императорских Лициния, Адриана и др. ([Бларамберг], 1830. С. 249–250).

В брошюре 1831 г. автор уже не упоминает посвящение Посидея мнимой нимфе Напе Акмене — оно верно атрибутировано как посвящение Афине Линдии без ссылки на первоначальное ошибочное чтение (Соломоник, 1962. С. 32–44). В ходе консультаций с другими антиквариями, прежде всего с А. Бёком, И.П. Бларамберг пришёл к выводу об ошибочности своего первоначального прочтения надписей (Blaramberg, 1831. P. 15–17).

И.П. Бларамберг в 1831 г. издал гравюру с планом городища Керменчик. Судя по документам, после завершения раскопок 1827 г. археолог безуспешно просил М.С. Воронцова привлечь к его археолого-топографическим исследованиям профессиональных военных топографов: «Сопоставление планов с местностью и их совершенствование могло бы быть поручено молодому топографу Ноздрину, работавшему под руководством графа Серистори²⁷⁶, который находится в данный момент в Тульчине, и от Вашего Сиятельства зависит вызвать его оттуда, чтобы доделать эти планы с подобающей точностью и ясностью» (РСА СРБИИ РАН. Ф. 36. Оп. 2. Д. 253. Л. 21). Однако И.П. Бларамбергу пришлось полагаться на точность планов, снятых его сыном Михаилом. Между тем судьба рукописных оригиналов большинства планов городищ, снятых в Крыму М.И. Бларамбергом и до Октября 1917 г. хранившихся в Библиотеке Одесского общества истории и древностей, пока остаётся невыясненной.

Дошедшие до нас копии наиболее раннего рукописного оригинала плана Керменчика, сохранившихся в архивах, различаются лишь в мелких деталях. Это «План древней крепости в одной версте от г. Симферополя» и план окрестностей Симферополя, хранящиеся в Государственном архиве Российской Федерации в Москве (Тункина, 2002. Рис. 144), Институте рукописи НБУВ НАНУ в Киеве и архиве А. Бёка в *Inscriptiones Graecae* в Берлине. Как свидетельствует письмо И.П. Бларамберга М.С. Воронцову, план Керменчика был выполнен неким Савиным. В перечне чиновников Таврической губернии такой не значится (Месяцеслов, 1828). Возможно, Савин служил в инженерном ведомстве под началом чиновника по особым

²⁷⁶ Граф Серистори (Серристоры) в 1825 г. по приказу М.С. Воронцова снял три рукописных археологических плана — Гераклейского полуострова, Маячного полуострова и городища Херсонеса. Автор планов — маркиз Джино Каппоне граф Серистори (le marquis Jino Carrone, comte Seristori), инженер-полковник на русской военной службе. Планы готовятся мною к публикации в сборнике материалов экспедиции 1821 г. по Новороссийскому краю под руководством академика Е.Е. Кёлера.

поручениям по квартирмейстерской части при генерал-губернаторе Новороссии, подполковнике графе Людвиге Серистори. На опубликованном И.П. Бларамбергом плане Керменчика слева за рамкой подпись: «Чертил М. де Бл[арамберг]» (Blaramberg, 1831. Lit. A), хотя очевидно, что этот план восходит к плану Савина.

Рукописные и печатный планы Керменчика Савина – М.И. Бларамберга отличаются не только деталями, но и экспликацией: и на рисунках, и на гравюре под одной и той же литерой *A* обозначена только Петровская слобода с фруктовыми садами. На рукописных планах (Тункина, 2002. Рис. 144) показаны: место, где были открыты древности (*B*) в районе центральных ворот городища; следы древней стены (*C*) — сплошная линия южной оборонительной стены без ворот, «курганы» (*D*), скорее всего, зольные холмы и задернованные остатки зданий. На гравированном плане, отличающемся большей подробностью экспликации, под литерой *B* обозначены современные постройки и «резервуар» для воды; *C* — «погреб, служащий пороховым складом»; *D* — фонтаны; *E* — новая дорога в Алушту; *F* — фруктовые сады; *G* — «место находок древностей, которые доказывают владычество царя тавро-скифов Скилура над этой крепостью, возможно, Неаполя Страбона»; *H* — «место находки маленького глиняного сосуда, наполненного римскими серебряными медалями»; *I* — следы древней стены, защищавшей это место; *J* — холмики и курганы.

И.П. Бларамберг локализовал вторую тавро-скифскую крепость Палакий (Pallakium) у входа в Балаклавскую бухту. Он согласился с авторитетным мнением академика П.С. Палласа (Pallas, 1801. S. 131; Паллас, 1999. С. 67), который по созвучию названий Палаклава/Балаклава локализовал здесь гавань или бухту Символов (Симболон лимен) Страбона (*Strabo*, VII, 4,2). Между 1827–1830 гг. М.И. Бларамберг составил два плана Балаклавской крепости — генуэзской Чембало. Именно здесь И.П. Бларамберг локализовал Палакий — к востоку от устья бухты, на горе Кастрон: «Plan du port de Balaklava (l'antique Symbolon-limen) et tracé de l'emplacement de l'ancienne forteresse située sur la hauteur qui domine l'entrée de ce port», упомянутый в его рукописи «Resultat d'une partie des investigations archéologiques et topographiques effectuées en Tauride» (ИР НБУВ. V, 1032. Л. 1, 12 № 8); «Plan du port de Balaklava. Ce port, le Symbolon-limen de Strabon, fut appelé "Cembalo" par les Gênois» (1830). Гравюра последнего плана под тем же названием опубликована в брошюре И.П. Бларамберга (Blaramberg, 1831. Lit. B).

Третью крепость, Хабон («Хавон»), И.П. Бларамберг искал в окрестностях Кафы (Феодосии) и соотнёс с городищем, находящимся «в 5 верстах» южнее с. Отуз (Верхние Отузы, ныне пгт Щебетовка Феодосийского горсовета АРК), неподалеку от Эски-Крыма (Старого Крыма). Речь идёт о средневековом укреплении, известном как Кордон-

Оба²⁷⁷ в п. Курортное (Нижние Отузы) близ Лисьей бухты. «Остатки укреплений, находящихся на высоте, лежащей близ берега моря, в конце Отузской долины, представляют развалины... укрепления или крепостцы скифской постройки [...] Генуэзцы добывали из этого места... часть камня, необходимого для постройки города... на месте древней Феодосии. Основатели этого города назвали его Каффою [...] Черепки древних сосудов, найденные нами в предполагаемых нами развалинах укрепления Хавона, свидетельствуют о существовании какого-то древнегреческого поселения в этих местах, но ничего не говорят нам более», — писал антикварий (Бларамберг, 1889. С. 66–67 (b)). В этих развалинах, названных им «крепостцой», И.П. Бларамберг нашёл «черепки древних сосудов», видимо античных, хорошо известных ему по раскопкам в Керчи²⁷⁸. Его предположение о наличии здесь поселения античной эпохи косвенно подтверждало известное ещё по труду П.И. Сумарокова (Сумароков, 1805. С. 237) античное надгробие (КБН 952), которое было вделано в стену церкви в деревне Козы в 8 верстах от с. Отузы. И.П. Бларамберг полагал, что здесь существовала греческая колония, возможно, Афинеон или порт скифо-тавров (*Anon. PPE*, 76(50), 78(52), 82(56)), которая могла существовать рядом с «Хавоном» «под покровительством скифов», как аналогичная «греческая колония родосцев» в Керменчике – Неаполе (Blaramberg, 1831. P. 27–34; Бларамберг, 1889. С. 67). Михаил Бларамберг в 1829 г. снял рукописный план этого «тавро-скифского» порта — «Tracé approximatif d'une partie du rivage du port, presume des Tauro-Scythes à 5 verstes sud-est d'Otous, par Michel de Blaramberg, 1829» (Бларамберг, 1889. С. 66–67(b); *Taurica*, 1894. С. 356 № 6609), гравюра с которого под изменённым названием была опубликована в 1831 г. (Blaramberg, 1831. Lit. C).

²⁷⁷ Из-за слабой изученности региона судить о существовании здесь укреплений античной эпохи крайне сложно. Городище на каменистом холме Кордон-Оба стало известно со времен Бларамберга (Кёппен, 1837. С. 101–103). И.А. Баранов, исследовавший памятники Отузской долины, зафиксировал 15 раннесредневековых поселений византийской эпохи, возникших здесь в первой половине VIII в. Они были сожжены в том же столетии племенами-носителями салтово-маяцкой археологической культуры, которые частично осели на этих землях. Кордон-Оба, по мнению исследователя, первоначально являлся небольшим византийским монастырём с церковью, который был укреплен стеной толщиной более 2 м. Монастырь был сожжён салтовцами. Протоболгары основали селище у подножия Кордон-Обы близ древней дороги, которая вела от бухты в Отузскую долину. Салтовское селище и городище и окружавшие их два могильника на холме Кордон-оба существовали во второй половине VIII – конце X в. и погибли в пожаре (Баранов, 1990. С. 46–47, 64, 124–129, 133–137). Затем на этом месте возник генуэзский укрепленный монастырь с башней-донжоном XIV–XV вв., оборонительной стеной по всему периметру, храмом, украшенным фресками, и пр.; площадь укрепления ок. 0,26 га (Мыц, 1991. С. 153).

²⁷⁸ На античном поселении, открытом на территории современной Карадагской научной станции, был найден краснофигурный гидриск с изображением женской головки в саккосе, «имеющей прямые аналогии среди апулийской керамики второй четверти IV в. до н. э.» (Вдовиченко, 2008. С. 25).

Резюмируя свое исследование, И.П. Бларамберг, опирающийся на Страбона, сделал вывод, что «угнетающее могущество» царя Скилура простиралось не только до Ольвии, как доказывают его монеты, но и на всю южную часть Тавриды, включая южный берег полуострова от Балаклавы до Феодосии. «Главные притоны» тавро-скифов, занимавшихся грабежом в Тавриде, были построены на пограничных окраинах побережья Крыма — от Балаклавы на западе, т.е. на границе с Херсонесом Таврическим, с которым вёл войну Скилур, до долины с. Отузы на востоке, на границе с Боспорским царством; на севере контролируемые ими земли простирались до Симферополя. Три главные крепости тавро-скифов — прежде всего Керменчик-Неаполь, располагавшийся на перекрестке торговых путей к Перекопу, Кучук-Ламбату, Алуште и пр. — контролировали ситуацию на всём полуострове (Blaramberg, 1831. P. 35–36; Бларамберг, 1889. С. 68). Приложенная к книге И.П. Бларамберга карта южной части Крыма демонстрировала расположение крепостей и места расселения тавро-скифов (Blaramberg, 1831. Lit. D).

Керменчикские рельефы и ольвийские монеты Скилура. В письме к А.Я. Фабру от 6 августа 1827 г. И.П. Бларамберг высказал свои предположения о месте установки найденных памятников и рельефов с учетом трёх гипотетических прочтений надписи Скилура: «Конная статуя или, скорее, барельеф дворца, должен был быть помещён против стены, острием вниз²⁷⁹, на земле, возможно, там имелась какая-то эмблема на пьедестале с надписью и что этот камень мог быть помещён перед барельефом? В этом случае второй вариант бы подошёл. Также возможно, что барельеф с двумя портретами в своей целости помещён наверху пьедестала, и тогда третий вариант мог бы быть принят...» (НА ОАМ НАНУ. № 83181. Л. 1–1 об.).

По мнению И.П. Бларамберга, найденные в Ольвии три монеты Скилура показывали портретное сходство с изображением на парном барельефе из Симферополя: антикварий предположил, что это портреты бородатого скифского царя Скилура и молодого воина, его сына Палака (РСА СПбФ ИРИ. Ф. 36. Оп. 2. Д. 253. Л. 18; Blaramberg, 1822/Бларамберг, 1828. Pl. XX, 202–203; Raoul-Rochette, 1822. P. 94. Pl. 1, 9–10). Размышления антиквария о керменчикских рельефах опубликованы только во французском тексте писем в «Journal d'Odessa». В первом письме он сообщал, что верхняя часть барельефа «хорошей работы на твёрдом камне, похожем на мрамор» (скорее всего, мраморовидном известняке), была открыта сразу после начала его раскопок 1827 г. На рельефе изображены «головы и часть бюста старика и молодого человека в профиль», одетых в «скифский костюм». На взгляд И.П. Бларамберга портрет старика аналогичен изображению на неизданной ольвийской медной монете скифского царя Скилура, где тот изображён с длинной бородой и с надетым на голову «колпаком». «Вы видели эту монету у меня, — писал антикварий редактору «Journal d'Odessa», — и мы можем её сравнить с барельефом» ([Blaramberg], 1827a. P. 188).

Во втором письме И.П. Бларамберг добавил, что это ольвийская монета, немного стёртая к верхнему краю, где царь тавро-скифов представлен «с надетым колпаком того же рода, как на барельефе, но этот колпак обвязан лучеобразной короной». «Лицо

²⁷⁹ В нижней части рельефа имеется шип, который вставлялся в каменную базу, что сближает памятник с надгробиями.

старца, на барельефе высеченное, имеет разительное сходство с таковым же лицом, изображённым на одной редкой, немного повреждённой монете, найденной в развалинах Ольвии: те же самые черты в профиле, те же распущенные волосы, та же длинная борода; подобный головной убор, с тою только разницею, что на монете заметны следы *лучеобразного* венца поверх митры или скифской шапки. На обороте сей монеты начертано имя *царя Скилура*. Сблизивши ж монету и барельеф с надписью, на коей видно имя сего царя, невозможно почти сомневаться, чтобы барельеф не изображал сего знаменитого монарха скифов... От неоспоримого заключения сего проистекает другое..., что лицо молодого человека на барельефе, вместе с лицом Скилура видное, изображает черты сына его *Палака*... По сему заключению, и всадник, на другом барельефе изображённый, должен представлять того же самого Палака; ибо хотя черты лица всадника повреждены и мало приметны, но сходство одежды *естественно* приводит к такому заключению» ([Бларамберг], 1827б. С. 363).

Согласно И.П. Бларамбергу, «скифский или варварский колпак» на головах старика и юноши более или менее похож на тот, который греки называли фригийским, «когда он расположен верхушкой вперед, как у Аттиса, Париса, Ганимеда etc.». «Колпаки» парного барельефа были «украшены внизу двумя повязками, служащими головными лентами наподобие тех шляп, что можно увидеть на разных греческих вазах с савроматскими амазонками, одетыми также в широкие скифские штаны» ([Бларамберг], 1827б. Р. 276).

На взгляд И.П. Бларамберга, волосы и причёска юноши на парном барельефе были аналогичны изображению на барельефе молодого всадника, который одет в широкие штаны (анаксириды), короткий плащ или хламиду. Аналогичный плащ, по его словам, «носил ольвиополит Каллистрат» согласно описанию античного автора середины I в. до н. э. Диона Хрисостома в его «Борисфенитской речи» (*Dio Chrys.* XXXVI, 1–18), повествующей о взаимоотношениях Ольвии со скифами. Фигура всадника была «немного ниже натуральной величины» ([Бларамберг], 1827а. Р. 188).

Следовательно, базируясь исключительно на цепочке собственных предположений, вытекающих одно из другого, И.П. Бларамберг посчитал рельеф юного всадника «на твёрдом камне» из собрания А.И. Крым-Гирея изображением Палака.

Система доказательств антиквария, предположившего, что найденные барельефы изображают Скилура и его сына Палака, строилась на сходстве изображения «старца» на парном рельефе из Керменчика со штемпелями ольвийских монет с именем Скилура, властителя Скифии. Первоначально И.П. Бларамберг располагал только одной повреждённой ольвийской монетой «бородатого Скилура», но вскоре «разновременно» приобрёл два других типа монет с его именем, также найденных в Ольвии. Все эти монеты, по его словам, поступили в фонды Одесского городского музея древностей ([Бларамберг], 1827б. С. 364–365). По дошедшим до нас рисункам этих нумизматических памятников (Тункина, 2002. Рис. 141) и литографиям появилась реальная возможность идентифицировать эти монеты в собрании Одесского археологического музея НАНУ и установить их принадлежность коллекции И.П. Бларамберга.

Здесь необходимо сделать небольшое историко-нумизматическое отступление²⁸⁰. Атрибуцию медных монет Скилура, крайне редких до сих пор и находимых только на территории Ольвии и её округи, первым осуществил И.А. Стемповский: «Две медали сего государя [Скилура. — *И.Т.*] найдены г. Стемповским в развалинах Ольвии, между тем как никто даже и не помышлял о существовании какой-либо монеты царей скифских! Открытие, достойное особенного внимания по своей новости и важности для

²⁸⁰ Сводку монет Скилура см.: Фролова, 1964. Критику ряда её положений см.: Виноградов, 1989. С. 233–246; Карышковский, 2003. С. 248. Новые типы монет Скилура см.: Алексеев, Лобода, 2004. С. 171–172.

истории!» ([Бларамберг], 1823. С. 204). Видимо, именно И.А. Стемповский первым обратил внимание на то обстоятельство, что одна монета Скилура была издана аббатом Д. Сестини еще в 1818 г. с неверной атрибуцией — первоначально итальянский нумизмат ошибочно прочитал на ней имя понтийской царицы Пифодориды, жены царя Армении Сама (Sestini, 1818. Р. 100–101, № XXIX, Т. VI, 21). Лишь 13 лет спустя Д. Сестини в описании нумизматического собрания барона С.И. Шодуара исправил свою ошибку. Вскоре И.П. Бларамберг (1822, 1831) и французский антиковед Д. Рауль-Рошетт (1822) ввели в научный оборот ещё несколько ольвийских монет Скилура: на основе свидетельства Страбона они считали его современником Митридата VI Евпатора. Согласно атрибуции П.О. Карышковского это медные монеты трёх типов:

1. *Аверс*: Голова Гермеса в петасе вправо; *реверс*: ΒΑΣΙΛΕ ΣΚΙΛΟΥΡΟΥ. Кадуцей влево (Raoul-Rochette, 1822. Р. 94, 98 Т. I, 9–10; Bларамберг, 1822/Бларамберг 1828. С. 63, Т. XX, 202–203; Sestini, 1831. Т. I, 14. Ср.: Анохин, 1989. С. 111 № 327; 2011. С. 94–95 № 584). Монета мелкого номинала.

2. *Аверс*: женская голова, плотно закутанная в покрывало или накидку, закрывающую волосы и шею, вправо; *реверс*: ΒΑΣΙΛΕΩΣ ΣΚΙΛΟΥΡΟΥ, «скифская» четырёхколесная повозка (колесница) вправо, запряжённая парой лошадей, ΟΛΒΙΟ (Raoul-Rochette, 1822. Р. 94. Т. I, 11; Sestini, 1831. Р. 37–39, Т. I, 15; Уваров, 1853. Табл. XXIII, 64–65). Монета среднего номинала.

Д. Рауль-Рошетт правильно отнёс монету второго типа к Скилуру, но ошибочно посчитал, что на её оборотной стороне изображена рыба. Напротив, И.П. Бларамберг разглядел на ней портрет жены властителя варваров — скифской царицы. В повозке или телеге, запряжённой двумя лошадьми, антикварий увидел сходство с тяжёлыми четырёхколёсными телегами татар, которые жители Крыма называли «мадьярскими». В них перевозили женщин, принадлежавших семье хозяина повозки. Однако окончательное решение вопроса И.П. Бларамберг оставил «за компетентными судьями» ([Bларамберг], 1827b. Р. 276). На рисунках М.И. Бларамберга одна из монет имеет клеймо в виде колеса с четырьмя спицами, которые современные нумизматы считают клеймом Истрии (Фролова, 1964. С. 51 сл.). Позднее другие антикварины, в частности граф А.С. Уваров (Уваров, 1851. С. 95, 113 № 64; 1853. Табл. XXIII, 64–65)²⁸¹, атрибутировали женскую голову с серьгами в покрывале как изображение Деметры²⁸². К такой же интерпретации склонялся и П.О. Карышковский, писавший, что мастер-резчик придал женскому лицу черты, сближающие её с эллинской богиней.

3. *Аверс*: Голова пожилого бородатого мужчины с ниспадающими на плечи волосами, в низком островерхом головном уборе с опушкой или утолщением вдоль нижнего края; *реверс*: атрибуты Геракла — лук в горите, палица; атрибут Деметры — колос (Карышковский, 2003. С. 106–107).

Этот тип крупных монет Скилура впервые издал Д. Сестини по экземпляру из Одесского городского музея древностей в книге, посвящённой описанию собрания

²⁸¹ Уваров Алексей Сергеевич, граф (1825–1884), археолог, коллекционер древностей, меценат, организатор науки; член-корреспондент (1856), почётный член (1857) Петербургской АН; член-основатель РАО (1846). Сын министра народного просвещения С.С. Уварова. Выпускник Петербургского университета (1845), совершенствовал знания в Берлинском и Гейдельбергском университетах. С 1845 г. на дипломатической и придворной службе (камер-юнкер, камергер), чиновник по особым поручениям при министре внутренних дел графе Л.А. Перовском. Помощник попечителя Московского учебного округа (1857–1859). Создатель и первый председатель МАО (1864–1884), организатор первых всероссийских археологических съездов. Вёл раскопки в Ольвии, Херсонесе (1848, 1853) и др. См.: Формозов, 1993; Тункина, 2002 (по указателю — об исследованиях на юге России).

²⁸² Деметрой считает это изображение современный киевский нумизмат В.А. Анохин: Анохин, 1989. С. 111 № 325; 2011. С. 94–95 № 581.

барона С.И. Шодуара. Автор принял «голову старика» за изображение царя Скилура (Sestini, 1831. P. 38, № 2–3). О той же монете с портретом Скилура писал и И.П. Блаرامберг в статьях 1827 г., а её изображение впервые издал в работе 1831 г., посвящённой трем тавро-скифским крепостям (Blaramberg, 1831. P. 11–13; ср.: Тункина, 2002. Рис. 141). Со времен Д. Сестини и И.П. Бларамберга укоренилось представление, что на лицевой стороне этого типа монет представлено портретное изображение царя Скилура. Петербургский академик Е.Е. Кёлер, главный авторитет той эпохи в области античной нумизматики Северного Причерноморья, и вслед за ним граф А.С. Уваров, напротив, видели на аверсе этой монеты Гермеса в петасе, «неразлучный атрибут» которого — петас — был «принят Бларамбергом, Сестини, Рауль-Рошеттом за какую-то шапку особого скифского покроя» (Уваров, 1851. С. 95). Нет единого мнения и у современных нумизматов — В.А. Анохин сначала описывал аверс монеты как «голову бородатого царя (?)» (Анохин, 1989. С. 111 № 324), затем как «бородатую голову Скилура (?)» (Анохин, 2011. С. 94–95 № 579). Напротив, П.О. Карышковский был убеждён, что здесь изображён не Скилур, а какой-то скифский бог — либо родоначальник скифов Таргитай, либо их верховный бог Папай, аналог древнегреческого Зевса (Карышковский, 2003. С. 108).

Е.Е. Кёлер в резкой полемике с Д. Рауль-Рошеттом оспаривал правильность вывода о чеканке монет Скилура в Ольвии и полагал, что этот севернопричерноморский полис никогда не был под властью скифских царей, а на монетах изображен не Скилур, а голова Гермеса (Köhler, 1822/1850. P. 139–140 § LXXI). Его точку зрения разделяли А. Бёк (SIG, II, 83), а затем А.С. Уваров. Петербургский академик приписал монеты другому царю-«грабителю» того же имени, но времени «упадка» Ольвии, и спутал Скилура с варварами-военачальниками, упомянутыми в декрете в честь Протогена (*IPE*, I², 32). Напомню, что Е.Е. Кёлер как первый издатели протогеновского декрета ошибочно датировал «жемчужину эпиграфики Ольвии» рубежом тысячелетий — эпохой Августа или даже временем императора Тиберия, хотя сегодня памятник относят к эллинистической эпохе²⁸³. Безудержный скептицизм Е.Е. Кёлера вызывал неприятие многих учёных и антиквариев его времени (Raoul-Rochette, 1822. P. 93–107; Körpen, 1823. S. 34; Кёне, 1857. С. 29; Карышковский, 2003. С. 4–5).

При раскопках И.П. Бларамберга 1827 г. был также найден барельеф с изображением головы «чудовища» в виде «собаки», зафиксированный на нескольких рисунках М.И. Бларамберга, но отсутствующий на литографированных таблицах. Рисунки отличаются друг от друга незначительными деталями, в частности, в изображении «зверства» — степени оскала пасти собаки. И.Б. Бларамберг приводил следующие размеры памятника: длина нижней части 6 вершков (26.6 см), толщина нижней части 3.5 вершка (15.5 см), высота 9.5 вершков (42.2 см), толщина верхней части 4.5 вершка (20 см) (Тункина, 2002. Рис. 143). С 1827 г. этот барельеф полностью выпал из поля зрения науки — о нём упомянуто только в третьей, дополнительной статье И.П. Бларамберга во французском и русском изданиях «Одесского вестника», которая ни разу не привлекла внимания археологов (ОР РГБ. Ф. 203. Папка 193. № 1. Л. 12–13).

Следуя трудам немецкого антиковеда и историка искусства Х.Г. Гейне (1729–1812), И.П. Бларамберг посчитал «собаку» изображением Скиллы, которая олицетворяла всепоглощающую морскую пучину и, по его мнению, аллегорически связывала крепость Скилура с морем. Согласно Гомеру, морское чудовище Скилла оглашало окрестности лающим визгом, откуда и получила свое название (Σκύλλα — «лающая»). В храме Юпитера Феретрийского (греч. Зевс с эпитетом Σκυληφόρος)

²⁸³ Дальнейшее уточнение датировки является предметом контроверз; Ю.Г. Виноградов относил надпись к 20–10-м гг. III в. до н. э. (Виноградов, 1989. С. 181–182, прим. 16).

древние римляне развешивали добычу, отнятую у врагов. И.П. Бларамберг предположил, что греки-родосцы, обосновавшиеся в крепости Скилура на Керменчике, посвятили Зевсу Атабирию часть своих награбленных трофеев. Ведь скифы из гавани Символов (Балаклавская бухта), где, по его убеждению, была возведена одна из крепостей Скилура, согласно Страбону промышляли грабежом на Черном море (ИР НБУВ. V, 1048. Л. 7 об.).

Сомнительность предложенной И.П. Бларамбергом интерпретации изображения собаки как Скиллы очевидна. Тем не менее сегодня известно, что культ собаки играл значительную роль в погребальной обрядности поздних скифов, о чём свидетельствуют изображения в неапольских склепах и захоронения собак в качестве жертвенных животных в некрополях Керменчика и на других памятниках позднескифской культуры (Высотская, 1979. С. 171–172).

Взгляды исследователей XIX–XXI вв. на открытия в Керменчике в первой половине – середине XIX в.

Соотнесение Неаполя Скифского с городищем Керменчик. Начиная с И.П. Бларамберга большинство исследователей отождествляет симферопольское городище Керменчик с крепостью скифского царя Скилура — Неаполем (греч. Новый город²⁸⁴). Он упомянут не только в «Географии» Страбона (*Strabo*, VII,4,7), но и в эпитафическом памятнике, открытом лишь в 1878 г., — херсонесском декрете в честь Диофанта (*IRE*, I², 412, стк. 12) в пассажах о войнах скифов с Митридатом VI Евпатором.

Для всякого непредвзятого учёного очевидно явное желание первого исследователя городища И.П. Бларамберга увязать Керменчик с красивым греческим топонимом Неаполь. Это название как нельзя лучше соответствовало его представлению о гипотетической «колонии родосцев», чем упомянутые Страбоном варварские топонимы «Хавон» (Хаб, Хабеи в декрете в честь Диофанта) и Палакий. Локализация И.П. Бларамбергом Неаполя на Керменчике и в XIX, и в XX веках вызывала споры среди учёных, которые не утихают до сих пор (Высотская, 1979. С. 15–19; Качарава, Квирквелия, 1991. С. 164–165; Шульц, 2004). Тождество городища Керменчик с Неаполем вслед за А. Бёком отрицали действительные члены Одесского общества истории и древностей, профессора Ришельевского лицея П.И. Беккер (*Becker*, 1856. S. 41–48) и Ф.И. Брун (Брун, 1879. С. 70), локализовавшие Неаполь на месте Инкермана и посчитавшие найденные в Симферополе камни и надписи перенесенными сюда, скорее всего, из Ольвии. П.И. Беккер считал, что керменчикские надписи доказывают только существование здесь греческого поселения выходцев, скорее всего, из Ольвии. Это поселение существовало крайне непродолжительное время, так как надписи упоминают всего пару имен. На его взгляд, посвященные Зевсу Атабирию и Афине Линдии были поставлены во времена Скилура и Палака греком Посидеем, выходцем с о. Родос, тесные связи которого с Ольвией доказывают многочисленные родосские керамические клейма, найденные в Нижнем Побужье. Ф.И. Брун, в свою очередь, отверг гипотезу И.П. Бларамберга о локализации одной из крепостей Скилура в с. Отузы,

²⁸⁴ См. ниже примеч. 37.

полагая, что там находился порт тавро-скифов или греческая гавань Афинеон (*Anon. PPE*, 76(50), 78(52), 82(56)). Позднее крымский краевед В.Х. Кондараки соотносил Палакий, Хабон и Неаполь соответственно с Инкерманом, Мангупом и Чуфут-Кале (Кондараки, 1875. С. 37, 39–41). Однако найденный в 1878 г. херсонесский декрет в честь Диофанта прямо указывал, что Неаполь находился *в глубине Скифии* (*IPE*, I², 412, стк. 12), что опровергало доводы скептиков, считавших Неаполь, Палакий и Хаб (Хабей) прибрежными крепостями. Херсонесский коллекционер антиков П.О. Бурачков и после находки декрета в честь Диофанта продолжал упорно отрицать тождество Неаполя с Керменчикским укреплением, полагая, что крепость Скилура находилась в гористой части полуострова (Бурачков, 1881. С. 229–230, 243).

Локализация других упомянутых Страбоном скифских укреплений также дискуссионна. В 1910 г. при раскопках в Херсонесе в обкладке средневековой могилы был найден небольшой обломок мраморной плиты с остатками почётного декрета конца II в. до н. э. в честь неизвестного участника войн Диофанта, полководца понтийского царя Митридата VI Евпатора, где говорилось о походе против скифской «крепости напитокян», т. е. жителей Написа. Ранее топоним был известен по Стефану Византийскому, но без точной локализации: «Напис (Νάπισ), деревня в Скифии». Из этой надписи, впервые опубликованной Э.И. Соломоник лишь в 1964 г. (Соломоник, 1964. С. 7–15 № 1)²⁸⁵, стало известно название четвёртой скифской крепости в Западном Крыму, связанной со скифским этнонимом напей или напы, о которых также сообщают Плиний Старший и Диодор²⁸⁶. Д.С. Раевский «сугубо в качестве гипотезы» даже допускал, что Νεάπολις является народноэтимологической переделкой скифского Νάπισ, возникшей благодаря созвучию (Раевский, 1976. С. 105, прим. 22)²⁸⁷.

²⁸⁵ К толкованию ключевой фразы см.: Тохтасьев 2005, 90 сл. (ἐπὶ Ναπίτῶν

φρούριον «против крепости напитокян», а не Ναπίταν «против крепости Напиты»).

²⁸⁶ Подробнее см.: Тохтасьев, 2005. С. 88–92.

²⁸⁷ В письме к автору настоящей работы от 8 июля 2012 г. С.Р. Тохтасьев по этому поводу пишет: «В самом деле, то, что скифский населённый пункт носил греческое имя, само по себе требует объяснения. Заслуга Бларамберга в том, что он первым увидел здесь проблему, пусть даже его идея о родосской колонии не может быть принята. Не слишком правдоподобно выглядит и догадка Раевского. Остаётся предположить, что Νεάπολις — калька со скифского названия с тем же значением ‘Новгород’. И такое название в его исконном виде действительно засвидетельствовано. Плиний упоминает в Северо-Западном Крыму рядом с Керкинитидой Navarum (n.h. IV, 84: oppida Navarum, Carcina), Птолемей в том же контексте — Ναύαρον (Ptol. Geogr. III, 5, 27 [5, 13 Müller]; VIII, 10, 3), причем Керкинитида тоже выступает в форме Κάρκινα (общий источник?). Это название может быть легко объяснено из др.-иран. *Nava-var- (или с тематизацией *Nava-vara-) «Новая крепость» или под. (к авест. nauua- ‘новый’ и

В XIX–XX вв., помимо Керменчика (площадь 20 га), стали известны несколько крупных крепостей Крымской Скифии, в том числе Ак-Кая (10 га), Кермен-Кыр, или Красное, (4 га), Альма-Кермен (1,3 га), Булганакское (6 га) и Усть-Альминское (6 га) городища. Но соотношение названий Палакий, Хабеи, Неаполь, Напит с реальными археологическими остатками из-за отсутствия эпиграфических подтверждений с именем конкретного пункта вызывает споры среди исследователей (Качарава, Квирквелия, 1991. С. 299; Колтухов, Юрочкин, 2004. С. 65–66). Одни ученые локализуют Хабеи (Хаб, Хабон) на побережье Крыма, другие — внутри Скифии. Так, Д.С. Раевский предположил, что Хабеями являлась одна из трех позднескифских крепостей — Булганакское городище, расположенное на крутом мысу над правым берегом реки Западный [Булганак](#), в 1,2 км к юго-западу от с. Демьяновка Пожарского сельсовета АРК; городище Керменчик в Симферополе он отождествил с Палакием (Раевский, 1976. С. 106). Именно Палакий О.Д. Дашевская посчитала столицей Малой Скифии, так как Страбон начинает перечисление крепостей с Палакия, Хаба и заканчивает его Неаполем (Дашевская, 1958). Напротив, Т.Н. Высотская считает Хабеями городище Кермен-Кыр (Высотская, 1983. С. 112. Ср.: Колтухов, 1999. С. 92) на холме в долине р. Салгир, в 6 км к северу от Симферополя у с. Мирное. При этом исследовательница локализует Палакий на Усть-Альминском городище, расположенном близ с. Песчаное Бахчисарайского района АРК, на крутом левом берегу в устье р. Альмы (Высотская, 1994). В.Г. Зубарев также помещает Палакий на Усть-Альминском городище, а Хаб — на городище Альма-Кермен, находящемся на треугольном мысу в среднем течении р. Альма (Зубарев, 2005. С. 230–232, 442). Очевидно, что на современном уровне развития науки привязать любой из известных топонимов Малой Скифии к тому или иному городищу невозможно до тех пор, пока не будут открыты новые надписи, следовательно, все споры на этот счёт пока являются бесплодно-схоластическими.

И всё же сегодня большинство специалистов локализуют Неаполь Страбона именно на городище Керменчик. Очень немногие антиковеды и

var- ‘укрепление’), откуда через гапологию (выпадение повторяющегося слога) и получилось *Ναύαρον*. Схожий топоним Птолемей упоминает в районе дельты Танаиса

— *Ναύαρις* (V, 9, 16; VIII, 18, 7); *Νέον Τεῖχος*, лежащий к северу от перешейка, на Меотиде (III, 5, 11), скорее всего, такая же калька с *Nava-var-, что и крымский *Νεάπολις*. Предложенное толкование может подкрепляться топонимом *Ναβαρίς*, которое Птолемей (VI, 17, 4) фиксирует в Арейе (совр. Герат), хотя двусмысленность написания через β допускает и другие интерпретации. Как указал мне И.А. Макаров, аналогичное толкование уже предлагал О.Н. Трубочёв (Трубочёв, 1999. С. 257), который, однако, выводил *Ναύαρον* из древнеиндийского (во второй части к др.-инд. *vāga-* ‘замкнутое пространство’, без упоминания авест. var-) в рамках своей несостоятельной теории об индоариях в Северном Причерноморье».

скифологи-скептики, отдавая дань сложившейся историографической традиции, продолжают именовать памятник условно как Неаполь Скифский. Столичный статус Керменчика подтверждает не только значительная площадь в 20 га (Шульц, Зубарь, 1986. С. 243), но и вся совокупность материалов археологических исследований XIX – начала XXI в. Раскопки открыли мощную систему укреплений (оборонительные стены (включая передовую — протейхизму), башни, бастионы, рвы) и яркие памятники позднескифской материальной культуры — дворцовые комплексы, надписи с именами скифских царей Аргота и Скилура и греческих божеств, круглую и рельефную скульптуру (в том числе фрагменты мраморных и бронзовых статуй (Трейстер, 1999. С. 136–138; Зайцев, 2003. С. 49–53)), архитектурные детали и фрагменты декора общественных зданий, украшенных фресками, богатые погребальные комплексы (включая царские усыпальницы) и пр. (Высотская, 1979; Дашевская, 1989; Зайцев, 2003 (см. рецензию: Храпунов, 2005)).

Недавно Ю.П. Зайцев, сопоставив хронологические колонки городищ Ак-Кая (Вишенное) и Керменчика, в своих докладах «Крепость Ак-Кая в центральном Крыму: Первые итоги и перспективы исследования» и «Керамический комплекс скифской крепости Ак Кая (рубеж 4–3 – 1 вв. до н. э.)» высказал предположение о наличии в Крыму двух царских, столичных крепостей, сменивших одна другую примерно в середине II в. до н. э. Первой царской крепостью, предшественницей Неаполя (Керменчика), он считает значительное по площади городище Ак-Кая (Вишенное), как оказалось, известное ещё А.Я. Фабру и П.И. Кёппену (1833). Это городище имело мощную систему обороны и было расположено в непосредственной близости от групп «царских» скифских курганов. Открытый здесь вещественный комплекс позволил Ю.П. Зацеву поставить вопрос о столичном, царском статусе крепости Ак-Кая с рубежа IV–III по первую половину II в. до н. э. Подтвердить или опровергнуть эту гипотезу смогут только дальнейшие систематические археологические исследования позднескифских памятников Крыма.

2. *Эпиграфические памятники с городища Керменчик.* Во второй половине XIX в. в России сложилась собственная историко-филологическая школа, ярчайшим представителем которой стал академик В.В. Латышев, составитель свода греческих и латинских надписей Северного Причерноморья (1885–1916). В его корпусе были приведены новые чтения и интерпретации найденных на Керменчике надписей (*IPE*, I, 214–217, № 241–244; *IPE*, I², 503–507, № 668–673). Докторская диссертация В.В. Латышева, посвящённая истории Ольвии (1887), затрагивала проблему зависимости полиса от скифского царства Скилура. В.В. Латышев отверг сомнения Е.Е. Кёлера в правильности вывода И.П. Бларамберга о тождестве Скилура, упомянутого Страбоном и известного по ольвийским монетам. Время смерти царя академик отнёс примерно к 115 г. до н. э., а его царствование — в промежуток между 150–115 гг. до н. э., основываясь на монетных изображениях и сообщениях

нарративной традиции о том, что он умер естественной смертью и имел от 50 до 80 сыновей. В.В. Латышев, осмотревший в 1883 г. камни с надписями из Керменчика в музее Одесского общества истории и древностей, на основе аутопсии отверг «несостоятельное» чтение И.П. Бларамберга и А. Бёка крайне плохо сохранившейся надписи с упоминанием Скилура о тридцатом годе его царствования, и реконструировал текст так: «Царь Скилур, сын царя...» (*CIG*, II, 2103= *IPE*, I, 241= *IPE*, I², 668). Анализ керменчикских и ольвийских надписей Посидея, сына Посидея, открытых в XIX в., позволил В.В. Латышеву отнести их одному лицу, выходцу с о. Родоса, переселившемуся сначала в Ольвию, где тот получил права гражданства, а затем в Неаполь. Он датировал эти эпиграфические памятники временем царствования Скилура (Латышев, 1887. С. 130–134).

Академик М.И. Ростовцев (1870–1952) принимал Посидея за крупного ольвийского купца, являвшегося своего рода «правой рукой» Скилура. Французские эпиграфисты Ж. и Л. Роберы также отнесли Посидея к ольвийским грекам: по их убеждению он, как крупный торговец, совершал многочисленные поездки на о. Родос. Показательно, что богине Родос, супруге главного божества острова бога Солнца Гелиоса, посвящена ещё одна надпись Посидея, сына Посидея, найденная на городище Неаполя Скифского в 1958 г. (Дашевская, 1960; Соломоник, 1962. С. 41–43). Ю.Г. Виноградов (1946–2000) считал Посидея исконным ольвиополитом, тесно связанным как с Родосом, так и с Неаполем, где он выступал не только как мореход и арматор, но и фактически как наварх на службе позднескифского царства Скилура (Виноградов, 1989. С. 241–246, 250). Лапидарные памятники с его именем он отнёс к середине – третьей четверти II в. н. э.

На взгляд эпиграфистов, керменчикские находки доказывают только одно — эпиграфические документы, наряду с керамическими клеймами, подтверждают существование тесных контактов между Родосом, Ольвией и Малой Скифией (Соломоник, 1962. С. 43). Эпиграфические открытия доказали также тесные династические связи Аргота и Скилура с царями Боспора: некий Аргот, возможно представитель правящей скифской династии, был мужем боспорской царицы Камасарии (*КБН* 75); Гераклид, представитель боспорской аристократии или даже член царской фамилии, являлся мужем дочери Скилура по имени Сенамотис (Толстиков, 1987; Виноградов, 1987. Критику см.: Яйленко, 2010. С. 193–198).

В 1999 г. на Керменчике на месте раскопок И.П. Бларамберга (1827) и А.С. Уварова (1853), между южной крепостной стеной вблизи центральных ворот, перед главным фасадом так называемого «Южного дворца» был открыт ещё один эпиграфический документ. На месте находки этой надписи ещё в 1949, 1950, 1959 гг. исследованиями П.Н. Шульца и А.Н. Карасёва на большом раскопе *A* был частично открыт вырубленный в скале котлован, заполненный перекопанным грунтом, в котором были найдены золотые бляшки, аналогичные найденным И.П. Бларамбергом (Тункина, 2002. Рис. 142). К северо-западу от него также была зафиксирована россыпь мелких золотых бляшек, обрывков фольги, золотые пронизы и серьга и т. п. В 1999 г.

экспедиция Ю.П. Зайцева обнаружила здесь более двухсот фрагментов облицовочных известняковых плит, украшенных рельефами, над одним из которых помещалась греческая восьмистрочная метрическая надпись (Виноградов, Зайцев, 2003; Зайцев, 2003. С. 43 сл., 52, 110, рис. 37, 1, 40–41). Первые две строки надписи сообщают, что «этот каменный памятник достославного Аргота поставил властитель богатой конскими пастбищами Скифии <...>» (перевод С.Р. Тохтасьева). На взгляд петербургского эпиграфиста, под властителем Скифии подразумевается именно Скилур, временем правления которого и датируется надпись. Напротив, В.А. Сидоренко полагает, что перед нами эпитафия «властителя Скифии» царя Аргота (Сидоренко, 2005), но такое толкование отвергает С.Р. Тохтасьев (Тохтасьев, 2005. С. 93, прим. 190).

Осколки открытых плит «залегали компактным скоплением в слое отвала первой половины XIX в., практически на краю прямоугольной в плане скальной вырубке». Исходя из стратиграфических наблюдений, Ю.П. Зайцев пришёл к выводу, что осколки плиты с надписью были «выброшены вместе с грунтом практически со дна сооружения» в 1827 г., до прибытия И.П. Блаرامберга на Керменчик. В 1999 г. и 2003 г. найденное сооружение подверглось тщательной зачистке, причём участок вокруг был доследован полностью широкой площадью. Ю.П. Зайцев интерпретировал вырубленный в скале «котлован» как подземную часть монументальной погребально-культовой постройки — «мавзолея-героона царя Аргота» (критику его реконструкции см.: Храпунов, 2005). Археолог отнёс возведение сооружения к периоду после катастрофического пожара 133–130 гг. до н. э. Подземная часть постройки, на его взгляд, предназначалась для захоронений, а наземная использовалась как храм-святилище, где могли размещаться небольшие по размеру статуи с посвятельными надписями (Зайцев, 2000; Зайцев, Мордвинцева, 2007. С. 81–82). По мнению Ю.П. Зайцева, «героон Аргота» был, скорее всего, возведен сразу после пожара «Южного дворца», одновременно с городским поясом оборонительной стены внутри крепостной территории. Более поздний «мавзолей Скилура», открытый раскопками Тавро-Скифской экспедиции 1946–1949 гг., был вынесен за пределы оборонительной линии и пристроен к протейхизме (Зайцев 2000; Виноградов, Зайцев 2003).

3. *Атрибуция и датировка рельефов из городища Керменчик.* После появления работ И.П. Бларамберга не утихали споры о корректности атрибуции найденных на Керменчике рельефов, которые автор первых раскопок считал изображениями Палака и Скилура. Часть учёных приняла выводы предшественника, другая категорически их отвергла, в том числе и академик В.В. Латышев (Латышев, 1887. С.137, примеч. 12). При составлении корпуса греческих надгробий юга России Г. Кизерицкий и К. Ватцингер, проанализировав стиль памятника, датировали рельеф «конного Палака» IV в. до н. э. и, следовательно, отрицали какую-либо его связь со Скилуром (Kieseritzky, Watzinger, 1909. С. 98 № 557). Они, как и позднее П.Н. Шульц, при осмотре камня заметили, что в нижней части плиты у задних ног коня есть сильно поврежденная греческая надпись, состоящая из нескольких букв, «из них вторая и четвертая — альфа, остальные буквы расшифровке не поддаются» (Шульц, 1946. С. 55, примеч. 2). Наличие надписи, о которой умалчивал И.П. Бларамберг, подтверждают свидетельства П.И. Кёппена и Н. Сементовского. Однако Э.И. Соломоник, осмотрев рельеф, пришла к выводу, что за остатки надписи были приняты неровности и трещины известнякового камня (Соломоник, 1962. С. 34, примеч. 15).

Если рельеф «конного Палака» дошёл до наших дней и ныне хранится в ОАМ НАНУ, то парный барельеф «Скилура и Палака», выполненный на мраморовидном известняке или мраморе, с тех пор был утрачен. П.Н. Шульц (1901–1983) сумел обнаружить лишь его гипсовую отливку в Музее скульптуры Академии художеств. Она была выполнена еще в 1833 г., очевидно, по просьбе знатока классических и отечественных древностей, президента Академии художеств А.Н. Оленина (1764–1843). П.Н. Шульц посвятил анализу рельефов отдельное исследование, где полностью принял выводы И.П. Бларамберга о портретности изображений властителей Скифии и датировал оба памятника последней четвертью II в. до н.э. (Шульц, 1946). Вслед за И.П. Бларамбергом археолог использовал ольвийские монеты для подкрепления утверждения, что бородатая голова на неапольском рельефе принадлежит именно Скилуру, и первоначально посчитал его работой греческого мастера (Шульц, 1946. С. 49–53). В 1949 г. при раскопках городища был найден ещё один фрагмент большого известнякового рельефа «конного Палака» — изображение кисти правой руки, держащей древко копья. На взгляд П.Н. Шульца, памятник был выполнен скифским мастером, знакомым с греческими оригиналами. К его датировке — конец II в. до н.э. — присоединилась и О.Д. Дашевская (Дашевская, 1991. С. 27, табл. 43,1). Напротив, Т.Н. Высотская отнесла одесский рельеф к более поздней эпохе — I в. до н.э. (Высотская, 1979. С. 180), а Л.А. Ельницкий — вообще ко II в. н.э. (Ельницкий, 1962. С. 289–291).

Систему доказательств И.П. Бларамберга и П.Н. Шульца о портретности изображения на аверсе крупных ольвийских монет с именем Скилура категорически отверг одесский антиковед и нумизмат П.О. Карышковский (1921–1988). На протяжении всего XX в. определение номиналов и датировка монет эпохи «экономического» протектората Скилура над Ольвией, иконографически увязываемых некоторыми авторами с керменчикскими рельефами, вызывала споры: А.Н. Зограф, вслед за В.В. Латышевым, обобщённо относил их ко второй половине II в. н.э. (Зограф, 1951. С. 137–138, 242, табл. XXXIII, 22–23), П.О. Карышковский, следовавший Б.Н. Гракову, — к выпускам между 140/135–115/110 гг. до н.э. (Карышковский, 1988. С. 102), Ю.Г. Виноградов — 140/140–113 гг. до н.э. (Виноградов, 1989. С. 250), а В.А. Анохин — сначала к 130–120 гг. до н.э. (Анохин, 1989. С. 53, 111 №№ 324–327, табл. XX), затем к периоду около 140–130 — около 120–110 гг. до н.э. (Анохин, 2011. С. 94–95. № 577–584). К тому же П.О. Карышковский принял сторону Л.А. Ельницкого, видевшего в конном рельефе вотивную стелу «фракийского всадника» первых веков н.э. Как уже упоминалось, Л.А. Ельницкий датировал керменчикские рельефы II в. н.э., а изображённых варваров, судя по волосяным пилеям (шлемам) с круглыми утолщениями на теменной части и одежде (коротких плащах, застёгнутых фибулой на правом плече), принимал за дакийских, а не скифских воинов (Ельницкий, 1962. С. 289–291). Из всех отмеченных П.Н. Шульцем общих черт монетных и рельефных изображений П.О. Карышковский выделил только один признак — нос с горбинкой, — остальные же доводы археолога он отверг: «овал лица на рельефе заметно уже, нижняя челюсть менее развита, лоб не такой выпуклый». П.О. Карышковский также подчеркнул несомненное отличие между головными уборами на монетах и рельефах, подмеченное ещё П.О. Бурачковым (Бурачков, 1884. С. 77, примеч. к № 248/9): «на рельефе головы обоих мужчин покрыты круглыми твёрдыми колпаками со слегка

отогнутым назад верхом, тогда как на монете показан с полной отчётливостью низкий головной убор с более выпуклой опушкой и без характерного утолщения на темени». Одесский нумизмат не согласился и с отождествлением изображения монетного типа с реконструированной М.М. Герасимовым головой скифского царя из центрального погребения у ворот Керменчика (Герасимов, 1955. С. 573–579, рис. 276), которому было не более 40–45 лет: «...полагая, что это тот же субъект, который представлен на упомянутом рельефе из Неаполя, он стремится опровергнуть установившееся представление о старческом возрасте Скилура». Однако известный по письменным источникам Скилур, имевший от 50 до 80 сыновей (*Strabo* VII, 4,3;7), явно был старше 40–45 лет, поэтому не случайно представленного на рельефе мужчину П.Н. Шульдц именуется «старцем». «О сходстве реконструкции с изображением на монетах следует... заметить, что на обоих штампах лицевых сторон перед нами мужчина с прямым лбом, без свойственной восстановленному М.М. Герасимовым портрету покатости лба и без выступающих бровей; совсем иной оказывается и посадка головы», — заключает учёный. П.О. Карышковский особо подчеркнул, что на аверсах всех известных ольвийских монет с именами скифских царей неизменно помещались изображения различных божеств, а не портреты правителей, причём в Ольвии, где чеканились эти монеты, лицевая сторона всегда отводилась изображениям богов или их атрибутов, поэтому очевидно, что на группе монет Скилура «следовало бы ожидать помещение головы какого-нибудь божества», а не портретного изображения царя (Карышковский, 2003. С. 107–108).

Недавно аргументацию Л.А. Ельницкого и П.О. Карышковского повторил А.А. Волошинов, который попытался пересмотреть датировку «рельефа конного Палака» в сторону омоложения — конец I – первая половина II в. н. э. Он отнёс его к кругу, близкому к синдским памятникам, выполненным боспорскими мастерами. На его взгляд, монументальные рельефы не типичны для позднеэллинистической скифской культуры, а техника их исполнения отлична от позднескифских рельефов. А.А. Волошинов отметил сходство рельефа с боспорскими надгробиями первых веков н. э. в композиции, типе костюма, отдельных деталях и отнёс памятник к продукции боспорских мастерских (Волошинов, 2004). Напротив, А.Е. Пуздровский вернулся к версии о более ранней датировке рельефа на основе анализа изображений фибулы и элементов узды коня (Пуздровский, 2007. С. 59–60). Он считает его произведением греко-варварского искусства, который свидетельствует о сохранении в Северном Причерноморье сюжетов, связанных с образом героизированного всадника, близких как скифо-фракийской, так и сарматской художественной традиции. На его взгляд, керменчикский рельеф сам послужил основой для одного из направлений как боспорской монументальной скульптуры, живописи, глиптики и короластики, так и позднескифских рельефов и живописи первых веков н. э. На взгляд исследователя, «рельеф конного Палака» первоначально мог быть вмонтирован в узел над воротным проёмом, а затем вторично использован в качестве надгробия на могиле «аланского военачальника» (могила А) (Пуздровский, 2007. С. 59; 2009. С. 235).

Ю.П. Зайцев, исходя из стратиграфических и планиграфических наблюдений, отнёс рельеф с изображением юного всадника («Палака») к погребальному комплексу эллинистического времени (две могилы и пять конских захоронений) горизонта В (вторая половина I – третья четверть II в. н. э.), перекрытому элитным некрополем горизонта С. Он датировал погребения II в. н. э. и посчитал их вторичными захоронениями рядом с «герооном Аргота» (Зайцев 2003, 35, 45). На взгляд Ю.П. Зайцева и В.И. Мордвинцевой, некрополь обеих периодов имел «монументальный характер», так как он скорее всего был украшен *рельефом со сценой охоты*. Его элементами археологи посчитали два памятника, найденные И.П. Бларамбергом в 1827 г., — «рельеф всадника», вероятно, относящийся к боспорской школе монументального искусства, и «фрагмент с изображением собаки,

стоящей под туловищем гораздо более крупного животного, от которого сохранились задние ноги и часть туловища». «В пользу такого предположения, — пишут Ю.П. Зайцев и В.И. Мордвинцева, — свидетельствует соответствие пропорций размеров изображений всадника, собаки и второго, крупного животного (олень?, кабан?)». Показательно, что еще один фрагмент рельефа «конного Палака» — с изображением кисти правой руки и древка копья — был найден в 1949 г. в слоях того же горизонта В. Соавторы подвергли критике выводы А.Е. Пуздровского, фактически поддержав пересмотр датировки рельефа «конного Палака» А.А. Волошиновым (Зайцев, Мордвинцева 2007, 91–92, рис, 13, 1–3).

Подводя итоги, следует констатировать, что многие основные вопросы истории и археологии Керменчика были поставлены в самом начале его археологического изучения и окончательно не решены до сих пор. Изучение архивных материалов и статей в периодических изданиях первой трети XIX в. позволяет воскресить из забвения ряд памятников, найденных в это время на Керменчике, а затем утраченных или депаспортизованных; на новом уровне осмыслить фактический материал, ставший известным в прошлом, высказать некоторые новые соображения о его интерпретации. Широкомасштабные и планомерные археологические исследования второй половины XX – начала XXI в. позволили выстроить статиграфическо-хронологическую колонку Керменчика (Высотская, 1979), которая в последние годы подверглась существенной корректировке (Колтухов, 1999. С. 30–37; Зайцев, 2003). Постоянно уточняется хронология основных хроноиндикаторов — памятников лапидарной (Соломоник, 1962) и керамической (Высотская, 1979. С. 130–133; Голенцов, Голенко, 1979; Зайцев, 1999) эпиграфики, нумизматики, керамики, терракот, предметов торевтики и уршений (Мордвинцева, Трейстер, 2007. Т. I. С. 5; Т. II. С. 46–49; Т. III. С. 36, табл. 32) и пр. Появление на Керменчике позднескифской крепости В.П. Зайцев относит к 180–150-м гг. до н. э. и отрицает наличие здесь догреческого поселения, выделяя (да и то под вопросом) лишь «докрепостной усадебный этап» (Зайцев, 2003. С. 41–42; 2010. С. 217). Однако с его выводами согласны далеко не все исследователи позднескифской культуры Крыма. Дискуссионны вопросы о степени эллинизации населения города в различные исторические эпохи, самой сути позднескифской государственности и характере союзнических взаимоотношений Малой Скифии с Ольвией и Боспорским царством, вооруженных конфликтах с Херсонесом, Понтийским царством, восточными (меотами и сарматами) и западными (фракийцами) варварскими племенами (Колтухов, Юрочкин, 2004. С. 83–87; Храпунов, 2004. С. 82–124; Виноградов, Горончаровский, 2009. С. 123–128).

Основной урок изучения начального этапа исследований Керменчика и других позднескифских крепостей Крыма для современной науки очевиден — автор разведок и раскопок обязан предпринять все усилия для

тщательной фиксации объектов и незамедлительного ввода в научный оборот вновь открытых материалов, чтобы предотвратить возможную утрату важнейшей археологической информации. В противном случае потомки вынуждены будут годами просиживать в архивах для изучения отчётов своих предшественников, тем более что объём археологической информации в наше время увеличивается в геометрической прогрессии. Ведь наука никогда не стоит на месте: всё, что открыто до сегодняшнего дня, будет дополняться, расширяться, углубляться, рассматриваться иначе, с новых позиций и других точек зрения. Надеюсь, эстафета археологического знания о замечательном памятнике позднескифской культуры в Крыму — Керменчике (Неаполе Скифском?) — никогда не прервётся.

Литература

Алексеев В.П., Лобода П.Г. Редкие монеты Ольвии классического и эллинистического времени // Вестники Одесского музея нумизматики. Вып. 1–19: Сб. статей по нумизматике Северного Причерноморья. Одесса, 2004. С. 167–175.

Андросов С. А. А. Я. Фабр: Штрихи к историческому портрету // ИНК. 2005. № 9. С. 62–72.

Андросов С.А. Обзор документов Государственного архива в Автономной республике Крым по истории Керченского музея древностей (1826–1920 гг.) // Научный сборник Керченского заповедника. Керчь, 2006. Вып. 1 (к 180-летию Керченского музея древностей). С. 5–19.

Анохин В.А. Монеты античных городов Северо-Западного Причерноморья. Киев, 1989.

Анохин В.А. Античные монеты Северного Причерноморья: Каталог. Киев, 2011.

Ахмеров Р. Б. Клеймёные черепицы древнегреческого Херсонеса // ВДИ. 1948. № 1. С. 163–169.

Ахмеров Р. Б. Об астиномных клеймах эллинистического Херсонеса // ВДИ. 1949. № 4. С. 99–123.

Баранов И.А. Таврика в эпоху раннего Средневековья (салтово-маяцкая культура). Киев, 1990.

[Бларамберг И.П.] О греческих древностях Воспора Киммерийского и Ольвии // Вестник Европы. 1823. Октябрь. № 19. С. 197–205.

[Бларамберг И.П.] Древности. Открытие признаков древней крепости близ Симферополя (извлечение из известий, сообщённых г. статским советником Бларамбергом и напечатанных на французском языке в № 49 и 49 сего Вестника) // ОВ. 1827а. 7/19 сент. № 70. С. 280–281; 10/22 сент. № 71. С. 284–285.

[Бларамберг И.П.] Древности. Открытие признаков древней крепости близ Симферополя // Сын Отечества. 1827б. Ч. 115. № 20. С. 359–366.

[Бларамберг И.П.] Древности (дополнение к статье, помещенной в № 70 и 71) // ОВ. 1827в. 24 сент./6 окт. № 75. С. 301.

Бларамберг И. П. Описание древних медалей Ольвии или Ольвиополя, находящихся в Одессе, в кабинете г. Бларамберга, с историческим известием о древнем городе Ольвии, с планом оною, и с изображением 225 медалей и монет, гравированных в Париже Сент-Анжем / Пер. с франц. А. П[исарева]. М., 1828.

[Бларамберг И.П.] Внутренние известия. Одесса, августа 6 // Ю/ОВ. 1830. 6/18 авг. № 63. С. 249–250.

Бларамберг И. П. О местонахождении трёх тавро-скифских крепостей, упоминаемых Страбонем, с картами, планами, снимками надписей и рисунками древних мраморов / Пер. с франц. А.Л. Бертье-Делагарда // ИТУАК. 1889. № 7. С. 56–69.

Бобкова О.М. А.Я. Фабр: Портрет администратора на фоне эпохи. Киев, 2007.

Борисова В.В. Керамические клейма Херсонеса и классификация херсонесских амфор // НЭ. 1974. Т. 11. С. 99–124.

Брун Ф.К. К вопросу о древней топографии Ираклийского полуострова // Черноморье. Одесса, 1879. Ч. 1. С. 60–71.

Бурачков П.О. Опыт соглашения открытой в Херсонисе надписи с природою местности и сохранившимися у древних писателей сведениями, относящимися ко времени войн Диофанта, полководца Мифридата, со скифами // ЗООИД. 1881. Т. 12. Отд. 2. С. 222–248.

Бурачков П.О. Общий каталог монет, принадлежащих эллинским колониям, существовавшим в древности на северном берегу Чёрного моря в пределах нынешней Южной России. Одесса, 1884. Ч. 1.

Вдовиченко И.И. Расписная керамика античной Феодосии // Херсонесский колокол: Сборник научных статей, посвящённый 70-летию со дня рождения и 50-летию научной деятельности В.Н. Даниленко. Симферополь, 2008. С. 17–40.

Взгляд на состояние Новороссийского края в 1828 году. Просвещение // Ю/ОВ. 1829. 20 févr./4 mars. № 15. С. 59.

Виноградов Ю.А., Горончаровский В.А. Военная история и военное дело Боспора Киммерийского (VI в. до н. э. — середина III в. н. э.). СПб., 2009.

Виноградов Ю.Г. Вотивная надпись дочери царя Скилура из Пантикапея и проблемы истории Скифии и Боспора во II веке до н.э. // ВДИ. 1987. № 1. С. 55–86.

Виноградов Ю.Г. Политическая история Ольвийского полиса VII–I вв. до н. э.: Историко-эпиграфическое исследование. М., 1989.

Виноградов Ю.Г. Уму пытливому наследуя... // Древнее Причерноморье: III чтения памяти проф. П.О. Карышковского. Тез. докл. юбил. конф. 12–14 марта 1996 г. Одесса, 1996. С. 26–28.

Виноградов Ю.Г., Зайцев Ю.П. Новый эпиграфический памятник из Неаполя Скифского (предварительная публикация) // Археология. 2003. № 1. С. 44–53.

Внутренние известия. Одесса, февраля 15 // Ю/ОВ. 1830. 15 февр. № 44. С. 53–54.

Внутренние известия. Одесса, 1 апреля // ОВ. 1831. 1 апр. № 26. С. 105.

Волошинов А.А. К вопросу о датировке т. н. «рельефа конного Палака» (в контексте позднескифской и боспорской скульптуры первых веков н. э.) // У Понта Евксинского (памяти Павла Николаевича Шульца). Симферополь, 2004. С. 139–156.

Высотская Т.Н. Поздние скифы в юго-западном Крыму. Киев, 1972.

Высотская Т.Н. Неаполь — столица государства поздних скифов. Киев, 1979.

Высотская Т.Н. К вопросу о локализации Палакия // ВДИ. 1983. № 1. С. 111–116.

Высотская Т.Н. Усть-Альминское городище и некрополь. Киев, 1994.

Вьюницкая Л.Н. Фабр А.Я. // Крым в лицах и биографиях. Античность. Средневековье. Новое время. Симферополь, 2008. С. 384–387.

[*Габлиц К.И.*] Географические известия, служащие к объяснению прежнего состояния нынешней Таврической губернии, собранные из разных древних и средних времён писателей. СПб., 1803.

Гайдукевич В.Ф. Боспорское царство. М.; Л., 1949.

Герасимов М.М. Восстановление лица по черепу // Труды Института этнографии. Новая серия. 1955. Т. 28. С. 573–579.

Голенцов А.С., Голенко В.К. Из керамической эпиграфики Неаполя // КСИА. 1979. Вып. 159. С. 74–84.

Дашевская О.Д. К вопросу о локализации трёх скифских крепостей, упомянутых Страбонам // ВДИ. 1958. № 2. С. 143–150.

Дашевская О.Д. Четвертая надпись Посидея из Неаполя Скифского // ВДИ. 1960. № 1. С. 261–265.

Дашевская О.Д. Поздние скифы (III в. до н.э. — III в. н.э.) // Степи Европейской части СССР в скифо-сарматское время. М., 1989. С. 125–145 (Археология СССР с древнейших времён до Средневековья. В 20 т.).

Дашевская О.Д. Поздние скифы в Крыму. М., 1991 (САИ. Вып. Д1–7).

Дюбрюкс, Поль (1770–1835). Собрание сочинений: в 2 т. / Поль Дюбрюкс; сост. и отв. ред.: д.ист.н. И. В. Тункина; подгот. текстов И.В. Тункиной и Н.Л. Сухачева; пер. с фр. яз. Н. Л. Сухачева; Рос. акад. наук, Санкт-Петерб. фил. Архива РАН, Ин-т истории матер. культуры РАН / *Du Brux P. Œuvres / Archives de l'Académie des Sciences de Russie, Filiale de Saint-Petersbourg; Institut d'histoire de la culture matérielle de l'Académie des Sciences de Russie; Compilation et rédaction I. V. Tunkina; Préparation des textes I. V. Tunkina et N. L. Sukhachev; Traduction du français N. L. Sukhachev. 2 vols.* Санкт-Петербург, 2010. Т. I: Тексты / Т. I: Textes.; Т. II Иллюстрации / Illustrations.

Дюбуа де Монпере Ф. Путешествие в Крым: (Путешествие по Кавказу, к черкесам и абхазам, в Грузию, Армению и в Крым. В 6 тт.: Т. 5, 6) / Пер. с фр., предисл. и примеч. Т.М. Фадеевой. Симферополь, 2009.

Ельницкий Л.А. По поводу портретных скульптур скифских царей Скилура и Палака // СА. 1962. № 3. С. 289–291.

Зайцев Ю.П. Два сюжета из эллинистической хронологии Неаполя Скифского // Херсонесский сборник. 1999. Вып. 10. С. 60–69.

Зайцев Ю.П. Аргот — супруг царицы Комосарии: (К реконструкции династийной истории Боспора и крымской Скифии) // Таманская старина. СПб., 2000. Вып. 3: Греки и варвары на Боспоре Киммерийском (VII–I вв. до н.э.): Тез. докл. Междунар. конф. (Тамань, 9–16 октября 2000 г.). С. 54–55.

Зайцев Ю.П. Неаполь Скифский (II в. до н.э. — III в. н.э.). Симферополь, 2003.

Зайцев Ю.П. История изучения Неаполя Скифского (1945–1999 гг.) // У Понта Евксинского (памяти Павла Николаевича Шульца). Симферополь, 2004. С. 36–40.

Зайцев Ю.П. Западная оборонительная стена Неаполя Скифского (по материалам раскопок 2004–2005 гг.) // Древняя и средневековая Таврика: Сборник статей, посвящённый юбилею О.А. Махневой. Донецк, 2010. С. 207–217 (Археологический альманах № 22).

Зайцев Ю.П., Мордвинцева В.И. Элитный некрополь 2 в. н.э. у Центральных ворот Неаполя Скифского // Древняя Таврика. Посвящается 80-летию Татьяны Николаевны Высотской: Сб. научн. работ. Симферополь, 2007. С. 81–108.

Записки Ф.Ф. Вигеля. М., 1892. Ч. 7.

Зограф А.Н. Античные монеты. М.; Л., 1951 (МИА № 16).

Зубарев В.Г. Историческая география Северного Причерноморья по данным античной письменной традиции. М., 2005.

Иванчик А.И. Первые шаги ольвийской эпиграфики: неизвестная рукопись Егора Кёлера в Берлине // ЕΥΧΑΡΙΣΤΗΡΙΟΝ: Антиковедческо-историографический сборник памяти Ярослава Витальевича Доманского (1928–2004). СПб., 2007. С. 182–213.

Карышковский П.О. Монеты Ольвии: Очерк денежного обращения Северо-Западного Причерноморья в античную эпоху. Киев, 1988.

Карышковский П. О. Монетное дело и денежное обращение Ольвии (VI в. до н.э. — IV в. н.э.). Одесса, 2003.

Качарава Д.Д., Квирквелия Г.Т. Города и поселения Причерноморья античной эпохи: Малый энциклопедический справочник. Тбилиси, 1991.

Кац В. И. Уточнённый список имён магистратов, контролировавших керамическое производство в Херсонесе Таврическом // ВДИ. 1979. № 3. С. 127–146.

Кац В.И. Керамические клейма Херсонеса Таврического: Каталог-определитель. Саратов, 1994.

Кац В. И. Греческие керамические клейма эпохи классики и эллинизма (опыт комплексного изучения). Симферополь; Керчь, 2007 (Боспорские исследования. Вып. 18).

Кац В.И., Тункина И.В. Зарождение керамической эпиграфики в России // Античный мир и археология. Саратов, 1990. Вып. 8. С. 111–122.

Кёне Б. В. Описание музея покойного князя Василия Викторовича Кочубея (составлено по его рукописному каталогу) и исследования об истории и нумизматике греческих поселений в России, равно как царств Понтийского и Босфора Киммерийского. В 2 т. СПб., 1857. Т. 1.

Кёппен П.И. Крымский сборник: О древностях Южного берега Крыма и гор Таврических. СПб., 1837.

Кёппен Ф. П. Биография П. И. Кёппена. СПб., 1911 (Сб. Отделения русского языка и словесности Имп. АН. 1911. Т. 89. Прилож. 5).

Колтухов С.Г. Система обороны Крымской Скифии в IV–II вв. до н. э. // ВДИ. 1991. № 4. С. 91–104.

Колтухов С.Г. Укрепления Крымской Скифии. Симферополь, 1999.

Колтухов С.Г., Юрочкин В.Ю. От Скифии к Готии: Очерки истории изучения варварского населения Степного и Предгорного Крыма (VII в. до н. э. — VII в. н. э.). Симферополь, 2004.

Кондараки В.Х. Универсальное описание Крыма. СПб., 1875. Ч. 15.

Корчевская О.В. Сотрудник библейских обществ Султан А.И. Крым-Гирей // III Таврические научные чтения, посвящ. 160-летию со дня рождения А.Л. Бертье-Делагарда. Симферополь, 2003. С. 74–79.

Краткий указатель музея Одесского общества истории и древностей. Одесса, 1867.

Кропоткин В.В. Клады римских монет на территории СССР. М., 1961 (САИ. Г4–4).

Крымский помещик. Письмо к издателям // ОВ/Ю. 1827. 9/21 nov. № 88. Р. 351–354.

Латышев В.В. Исследования об истории и государственном строе города Ольвии. СПб., 1887.

Латышев В.В. Дополнения и поправки к собранию древних надписей северного побережья Чёрного моря. III // ЗРАО НС. 1894. Т. 7. Вып. 1–2. С. 73–94.

Маркевич А.И. К памятникам Неаполиса // ИТУАК. 1891. № 12. С. 87–89.

Маркевич А.И. Симферополь: Его исторические судьбы, старина и недавнее прошлое. Симферополь, 1924.

Маркевич А.И. К столетию исследований на городище Неаполе у Симферополя (1827–1927 гг.) // ИТОИАЭ. 1929. Т. 3 (60). С. 4–14.

Месяцослов с росписью чиновных особ, или общий штат Российской империи, на лето от Рождества Христова 1828. СПб., 1828. Ч. 2.

Монтандон Ш. Путеводитель путешественника по Крыму, украшенный картами, планами, видами и виньетами и предваренный введением о разных способах переезда в Крым / Пер. с фр. Киев, 2011.

Мордвинцева В.И., Трейстер М.Ю. Произведения торевтики и ювелирного искусства в Северном Причерноморье: 2 в. до н. э. — 2 в. н. э. В 3 т. Симферополь; Бонн, 2007.

Муравьев-Апостол И.М. Путешествие по Тавриде в 1820 году. СПб., 1823.

Мыц В.Л. Укрепления Таврики X–XV вв. Киев, 1991.

Мыц Л.А. «Материалы, которым время не отнимает достоинства...»: Путевые заметки П. И. Кёппена (1833–1834 гг.) // Пилигримы Крыма. Осень-98. Путешествия по

- Крым, путешественники о Крыме. Межд. научн. конф. Материалы, 21–25 сент. 1998. Симферополь, 1999. С. 192–200.
- Одесский археологический музей* АН УССР. Киев, 1983.
- Паллас П. С.* Наблюдения, сделанные во время путешествия по южным наместничествам русского государства в 1793–1794 годах. М., 1999. (Научное наследие. Т. 27).
- Пуздровский А.Е.* Крымская Скифия II в. до н. э. – III в. н. э.: Погребальные памятники. Симферополь, 2007.
- Пуздровский А.Е.* “Рельеф конного Палака”, могила “аланского военачальника” и “элитный некрополь” Неаполя Скифского // Боспорский феномен: Искусство на периферии античного мира. Мат-лы межд. научн. конф. СПб., 2009. С. 532–539.
- Раевский Д.С.* Неаполь или Палакий? // ВДИ. 1976. № 1. С. 102–107.
- Ростовцев М.И.* Античная декоративная живопись на юге России. СПб., 1913. Т. 2: Атлас; 1914. Т. 1: Текст.
- Ростовцев М.И.* Скифия и Боспор: Критическое обозрение памятников литературных и археологических. Л., 1925.
- Сементовский Н.* Путешественник: (Южный берег Крыма). СПб., 1847.
- Сестренцевич-Богуш Ст.* История о Таврии. СПб., 1806. Т. 1.
- Сидоренко В.А.* Эпитафия скифского царя Аргота // МАИЭТ. 2005. Вып. 11. С. 59–70.
- Скальковский А.А.* Хронологическое обозрение истории Новороссийского края. Одесса, 1836. Ч. 1.
- Соломоник Э.И.* Эпиграфические памятники Неаполя Скифского // НЭ. 1962. Т. 3. С. 32–44.
- Соломоник Э.И.* Новые эпиграфические памятники Херсонеса. Киев, 1964.
- Сумароков П.И.* Досуги крымского судьи или второе путешествие по Тавриде. СПб., 1805. Ч. 2.
- Taurica: Опыт указателя сочинений, касающихся Крыма и Таврической губернии вообще* / Сост. А. И. Маркевич. Симферополь, 1894.
- Тимофеев В.И.* Города Северного Причерноморья во второй половине XVIII века. Киев, 1984.
- Толстиков В.П.* Святилище на акрополе Пантикапея // ВДИ. 1987. № 1. С. 88–112.
- Толстой И.И.* Греческие граффити древних городов Северного Причерноморья. М.; Л., 1953.
- Тохтасьев С.Р.* К изданию каталога керамических клейм Херсонеса Таврического. Рец. на кн.: *Кац В.И.* Керамические клейма Херсонеса Таврического: Каталог-определитель. Саратов, 1994 // *Hyperboreus*. 1997. Vol. 3. Fasc. 2. С. 362–404.
- Тохтасьев С.Р.* Проблема скифского языка в современной науке // *Ethnic Contacts and Cultural Exchanges North and West of the Black Sea from the Greek Colonization to the Ottoman Conquest* / Ed. V. Cojocaru. Iași, 2005. С. 59–108.
- Трейстер М.Ю.* Материалы к корпусу постаментов бронзовых статуй Северного Причерноморья // Херсонесский сборник. Севастополь, 1999. Вып. 10. С. 121–158.
- Трубачев О.Н.* *Indoagica* в Северном Причерноморье. М., 1999.
- Тункина И.В.* В.В. Латышев: Жизнь и учёные труды (по материалам рукописного наследия) // Рукописное наследие русских византистов в архивах Санкт-Петербурга / Под ред. чл.-корр. РАН И.П. Медведева. СПб., 1999. С. 172–288.
- Тункина И.В.* Иван Алексеевич Стемповский: Материалы к биографии // *ΣΥΣΣΙΤΙΑ: Памяти Юрия Викторовича Андреева*. СПб., 2000. С. 357–379.
- Тункина И.В.* Русская наука о классических древностях юга России (XVIII — середина XIX в.). СПб., 2002.

Тункина И.В. Рисунки древностей коллекции И.П. Бларамберга из архива М.С. Воронцова // *Vorysthenika-2004*: Мат-лы междун. научн. конф. к 100-летию начала исследований острова Березань Э.Р. фон Штерном. Николаев, 2004а. С. 158–172.

Тункина И.В. О судьбе рукописного наследия И.П. Бларамберга // Херсонесский сборник. Севастополь, 2004б. Вып. 13. С. 233–249.

Тункина И.В. М.С. Воронцов как патрон Южнорусского археологического центра // Воронцовский сборник. Одесса, 2008. Вып. 1: Сборник научных статей. С. 186–201.

Тункина И.В. «Отец боспорской археологии» Поль Дюбрюкс // Дюбрюкс П. Собр. соч. СПб., 2010. Т. 1: Тексты. С. 13–101.

Тункина И.В. Открытие Феодосии: Страницы археологического изучения юго-восточного Крыма и начальные этапы истории Феодосийского музея древностей, 1771–1871. Киев, 2011.

Уваров А. С. Исследований о древностях Южной России и берегов Чёрного моря. СПб., 1851. Вып. 1. 1856. Вып. 2.

Уваров А. С. Собрание карт и рисунков к исследованиям о древностях Южной России и берегов Черного моря. СПб., 1853. Вып. 2.

Фабр А.Я. О древних нагорных укреплениях в Крыму // ЗООИД. 1844. Т. 1. С. 239–242.

Фабр А.Я. Достопамятнейшие древности Крыма и соединённые с ними воспоминания. Одесса, 1859.

Фабр А.Я. Древний был Эйоны, нынешнего полуострова Тамани, с картою. Одесса, 1861.

Фролова Н.А. Монеты скифского царя Скилура // СА. 1964. № 1. С. 44–55.

Храпунов И.Н. Этническая история Крыма в раннем железном веке. Симферополь; Керчь, 2004 (Боспорские исследования. Вып. 6).

Храпунов И.Н. Новый взгляд на столицу позднескифского государства (к публикации книги: Зайцев Ю.П. Неаполь Скифский (II в. до н. э. — III в. н. э.). Симферополь: Универсум, 2003. 212 с., ил.) // МАИЭТ. 2005. Вып. 11. С. 596–602.

Широков В.А. Султан-Крым-Гирей А.И. // Крым в лицах и биографиях. Античность. Средневековье. Новое время. Симферополь, 2008. С. 366–368.

Шишкина О.П. Заметки и воспоминания русской путешественницы по России, в 1845 году. СПб., 1848. Ч. 1.

Шишмарёв В.Ф. Романские поселения на юге России. Л., 1975 (Тр. Архива АН СССР. Вып. 26).

[Штир Х.] Письмо из Севастополя. Июня 18 дня 1827 г. // Сын Отечества. 1827а. Ч. 114. № 13. С. 242–259 (подпись: Х.Ш.).

[Штир Х.] Письмо к издателям. Севастополь, 1827 сентября 26 // Северная пчела. 1827б. 20 окт. № 126. С. 3–4 (подпись: Х.Ш.).

[Штир Х.] Письмо к издателям // Северная пчела. 1827в. 22 окт. № 127. С. 4 (подпись: Х.Ш.).

Шульц П.Н. Скульптурные портреты скифских царей Скилура и Палака // КСИИМК. 1946. Вып. 12. С. 44–57.

Шульц П.Н. О некоторых вопросах истории тавров // Проблемы истории Северного Причерноморья в античную эпоху. М., 1959. С. 235–272.

Шульц П.Н. Надгробный рельеф из с. Марьино // Сообщения Херсонесского музея. 1963. Вып. 3. С. 3–10.

Шульц П.Н. История исследований Неаполя Скифского (1827–1941 гг.) // У Понта Евксинского (памяти Павла Николаевича Шульца). Симферополь, 2004. С. 11–35.

Шульц П.Н., Зубарь В.М. Памятники позднескифской культуры в Крыму // Археология Украинской ССР. В 3 т. Киев, 1986. Т. 1: Скифо-сарматская и античная археология.

- Яйленко В.П.* Тысячелетний боспорский рейх: История и эпиграфика Боспора VI в. до н. э. — V в. н.э. М., 2010.
- Ящуржинский Х.П.* Разведки о древнем скифском укреплении Неаполисе // ИТУАК. 1889. № 7. С. 46–55.
- Becker P.* Die Herakleotische Halbinsel in archäologischer Beziehung. Leipzig, 1856.
- Blaramberg de J.* Choix des médailles antiques d'Olbiopolis ou Olbia faisant partie du cabinet de Blaramberg à Odessa. Paris, 1822.
- [Blaramberg J. de].* Nouvelles d'intérieur. Symphéropol, 9 juin // Journal d'Odessa. 1827a. 18/30 juin. № 47. P. 187–188.
- [Blaramberg J. de].* Antiquités (article communiqué par Mr. le conseiller-d'état de Blaramberg) // Journal d'Odessa. 1827b. 3/15 sept. № 69. P. 275–277.
- [Blaramberg J. de].* (Article communiqué par Mr. de B[laramberg]) // Journal d'Odessa. 1827c. 17/29 sept. № 73. P. 291–292.
- Blaramberg de J.* Untersuchungen über die Lage der Burg Palakion des Strabo und über den Ursprung des Namens Balaklava. Aus der französischen Originallandschrift übersetzt von W. Schilling // Die Quatember / Hrsg. Von Dr. Trautvetter. Mitau, 1829. Bd 1. Hf. 2. S. 26–33.
- Blaramberg de J.* De la position des trois forteresses Tauro-Scythes dont parle Strabon, avec carte, plans, copies d'inscriptions et dessins d'après des marbres antiques. Odessa, 1831.
- Kieseritzky G., Watzinger C.* Griechische Grabreliefs aus Südrussland. Berlin, 1909.
- Köhler H. K. E.* Remarques sur un ouvrage intitulé: Antiquités Grecques du Bosphore-Cimmérien // Serapis. SPb., 1822. Th. 1. P. 81–234 (=Köhler H. K. E. Gesammelte Schriften / Hrsg. von L. Stefani. SPb., 1850. Bd. 1: Serapis. Theil 1. P. 81–234).
- Köppen P.* Alterthümer am Nordgestade des Pontus. Wien, 1823.
- Pallas P. S.* Bemerkungen auf einer Reise in die südlichen Statthalterschaften des Russischen Reichs in den Jahren 1793 und 1794. Leipzig, 1801. Bd 2.; 2 Aufl. Leipzig, 1803. Bd. 2.
- Pridik E. M.* Die Astynomennamen auf Amforen und Ziegelstempeln aus Südrussland. Berlin, 1928.
- Raoul-Rochette D.* Antiquités Grecques du Bosphore-Cimmérien. Paris, 1822.
- Sestini D.* Lettere e dissertazione numismatiche. Firenze, 1818. T. 4.
- Sestini D.* Descrizione d'alcune medaglie greche del Museo del signore barone Stanislao di Chaudoir. Firenze, 1831.



Василий Иванович Заусайлов: материалы к биографии

В Рукописном отделе Национальной библиотеки Финляндии в эпистолярном фонде известного финского археолога Арне Михаёля Тальгрена ²⁸⁸ мною выявлены письма М.Г. Худякова, А.В. и В.А. Геркен (Coll. 230) ²⁸⁹, имеющие непосредственное отношение в биографии казанского купца, мецената и собирателя древностей В.И. Заусайлова ²⁹⁰. Надеюсь, что публикуемые ниже письма привлекут внимание любителей казанской старины и историков отечественной археологии.

[≡] *Сергей Владимирович Кузьминых* — кандидат исторических наук, старший научный сотрудник Института археологии РАН. kuzminykhsv@yandex.ru

²⁸⁸ В России и СССР коллеги обычно обращались к нему как к Михаилу Марковичу Тальгрону. Иногда шутливо, намекая на их столь же равнодушно отношение к России, её науке и народу, подобным же образом обращались к финскому учёному западные археологи англичанин Элиас Миннз, немец Геро фон Мергарт и ученик Тальгрена эстонец Эрик Лайд. Сужу об этом по их письмам в РОНБФ (Coll. 230.6 и 230.7).

²⁸⁹ Письмо М.Г. Худякова хранится в этом фонде с недавнего времени. Его совершенно случайно обнаружил Тимо Салминен в рабочем тальгреновском экземпляре 1-го тома «Collection Zaoussaïlov», хранящемся в Департаменте археологии университета Хельсинки. Я искренне благодарен моему коллеге за копию этого письма.

²⁹⁰ См. основную литературу в комментариях к письмам.

Сами письма М.Г. Худякова, А.В. и В.А. Геркен важны скорее своими деталями. Худяков пересказывает жизнеописание казанского коллекционера со слов его дочери Антонины Васильевны Геркен, вероятно, дополняя рассказ «живой» информацией, полученной от людей, близко знавших Заусайлова и перипетии его судьбы и коллекции. До просьбы Тальгрена прислать биографию Василия Ивановича рассказы о нём Худяковым, судя по всему, ещё не были записаны. Это явствует из следующего — ответного — письма Михаила Георгиевича финскому учёному (17. 09. 1925 г.): *«Я думаю, что моя заметка о Заусайлове не дала Вам совершенно ничего нового, что [не] было бы Вам известно, и страшно жалею, что я в прошлом году не записал со слов его дочери, понадеясь на то, что она сама напишет его биографию. Я опять написал об этом в Казань, но до сих пор ещё не получил никакого ответа»*. И все же рассказ Худякова более информативен, чем сведения, сообщённые Тальгрону родственниками Заусайлова. В то же время в письмах дочери, А.В. Геркен, и двоюродной сестры её покойного мужа, Веры Александровны Геркен, есть некоторые важные, неизвестные ранее детали биографии Заусайлова.

Переписка Тальгрена с А.В. и В.А. Геркен не получила продолжения, хотя на эти письма финский археолог, безусловно, ответил, тем более что второе из них требовало непременно отклика. Родные Заусайлова и косвенно (А.В. Геркен), и прямо (В.А. Геркен) пишут о бедственном материальном положении семьи Антонины Васильевны, лишившейся после революции и той малой доли наследства её отца, что оставалась в семье после разорения Заусайлова, а в настоящее время потерявшей и работу в губернском музее. Вера Александровна надеется через Тальгрена выхлопотать в Национальном музее Финляндии денежное пособие для А.В. Геркен, памятуя о высокой научной и материальной ценности собрания древностей В.И. Заусайлова, приобретённого музеем.

Несложно прогнозировать ответ Михаила Марковича. В Финляндии в первые годы независимости и после такой же кровопролитной гражданской войны, как и в России, финансовая ситуация была трудной. Рассчитывать на денежное пособие, в особенности постоянное, для гражданина другой страны было нереально. Национальный музей отказывал себе в покупке новых археологических коллекций из России, оказавшихся после революции за рубежом, хотя таких предложений, судя по переписке Тальгрена, было немало. Финский учёный с сочувствием относился к трудностям жизни и быта в послереволюционной России, но помочь А.В. Геркен он мог только лично.

Публикуемые документы важны не только для исследователей, интересующихся биографией В.И. Заусайлова. Они важны и штрихами к научной биографии А.М. Тальгрена. Из письма М.Г. Худякова мы узнаём о планах финского учёного приступить к подготовке 3-го тома «Collection Zausaïlov» (в итоге не реализованного в изначально задуманной форме) и его неизменном интересе к биографии и судьбе знаменитого казанского

коллекционера. У исследователей научного наследия Худякова есть возможность сопоставить совершенно разные оценки деятельности Заусайлова, озвученные в 1920-е (Худяков, 1923) и 1930-е годы (Худяков, 1933; 1935). В этих письмах нашла своё продолжение и история семьи Заусайлова.

Приложение 1.

Дорогой и глубокоуважаемый Михаил Маркович!

Сердечно благодарю Вас за Ваши любезные письма (открытки) из Або ²⁹¹ от 22 августа [1925 г.] и за присланные Вами книги ²⁹². Книги дошли благополучно, так как мой адрес написан был Вами совершенно правильно (д. 12, кв. 15) ²⁹³, только получил я их на несколько дней позже, чем письма; почему и сам замедлил ответом. Теперь пишу Вам уже в Гельсингфорс.

Я очень сожалею, что мне не удалось ещё раз увидеться с Вами ²⁹⁴, так как при нашем свидании больше всего говорил я, а о Ваших текущих работах мало Вас расспросил. Что Вы теперь пишете и над чем работаете? А также какие новости в шведской, датской и вообще в западноевропейской археологии? По поводу предстоящего издания III тома Collection Zaoussaïlov, L'âge de Pierre ²⁹⁵, я написал в Казань просьбу, чтобы Антонина Васильевна Геркен (дочь В.И. Заусайлова) сообщила биографию её отца, а также прислала бы фотографию ²⁹⁶. К сожалению, у меня нет записей из биографии Заусайлова со слов г-жи Геркен, и я слишком мало могу возобновить в своей памяти ²⁹⁷. Хорошо было бы, если

²⁹¹ Шведское название г. Турку, в пригороде которого (Maaria) жили родные А.М. Тальгрена.

²⁹² Из предшествующих писем М.Г. Худякова конца 1923 г. (Coll. 230–5) известно, что он просил А.М. Тальгрена прислать следующие книги: (Tallgren, 1918; 1919).

²⁹³ Речь идёт об улице Степана Халтурина. По этому адресу М.Г. Худяков проживал в Ленинграде до последних своих дней.

²⁹⁴ В 1925 г. поездку по России А.М. Тальгрэн начал с Ленинграда, где помимо работы с коллекциями в РАИМКе, Эрмитаже и МАЭ у него состоялись встречи с русскими коллегами, в том числе и с М.Г. Худяковым (Kivikoski, 1954. P. 105, 106).

²⁹⁵ А.М. Тальгрэн планировал издать в 3-м томе серии «Collection Zaoussaïlov» свод каменных сверлёных и клиновидных топоров, однако в силу занятости – а он активно переключился после поездок в СССР в 1924 и 1925 гг. на подготовку книги о бронзовом веке Северного Причерноморья (Tallgren, 1926) – Михаил Маркович передал эти материалы для исследования А. Яряпяя (Europeусу) (Äägarää, 1930).

²⁹⁶ А.М. Тальгрэн поместил эту фотографию вместе с кратким очерком о В.И. Заусайлове в статье об археологических коллекциях из России в Национальном музее Финляндии (Tallgren, 1928. Abb. 20. S. 154–156). К сожалению, он не располагал фото Василия Ивановича при издании «Collection Zaoussaïlov» (Tallgren, 1916; 1918).

²⁹⁷ К биографии В.И. Заусайлова М.Г. Худяков обратится коротко позднее, в 1930-е гг. (Худяков, 1933. С. 120; 1935). Оценка деятельности Заусайлова будет коренным образом отличаться от той, что дана в этом письме Тальгрэну. Ранее, в очерке истории Казанского губернского музея, Худяков высоко оценивал деятельность

бы Вы не спешили с изданием этого тома и успели бы приложить биографию, которую я надеюсь получить от Геркен.

Василий Иванович Заусайлов был сыном купца. Лишившись в детстве отца, он воспитывался у своего отчима²⁹⁸, за которого его мать²⁹⁹ вышла замуж. Василий Иванович получил лишь самое элементарное образование³⁰⁰, но природный ум и способности дали ему возможность развить свою любознательность и направить её на научные интересы. Будучи наследником посудного магазина (в котором продавалась чайная фарфоровая посуда, фаянс, стекло, лампы и т. д.), В.И. Заусайлов составил себе довольно крупный капитал³⁰¹. Он был богатым человеком в Казани и пользовался большим уважением своих сограждан. В течение ряда лет он был избираем на должность члена городской управы г. Казани.

Большую часть своих средств В.И. Заусайлов затратил на собирание древностей. Он был страстным коллекционером. Возникновение его коллекции относится к концу 1870-х годов. Эта эпоха была одной из самых светлых в истории казанской науки. Со времени IV Всероссийского Археологического Съезда, состоявшегося в Казани в августе 1977 года, здесь чрезвычайно привились научные интересы. Было основано Общество Археологии, Истории и Этнографии, с первых же шагов начавшее очень удачно свою научную деятельность. В эти годы в Казани работали проф. С.М. Шпилевский, проф. Н.П. Загоскин, проф. А.А. Штукенберг и такой археолог-энтузиаст, как П.А. Пономарёв. В 1879 году были произведены раскопки Увека³⁰², в 1880 г. совершена большая экспедиция по Казанской губернии³⁰³, и с этого же времени началось исследование костеносных

Заусайлова по организации Казанского городского музея, особенно по развитию его историко-этнографического отдела (1923. С. 9).

²⁹⁸ Военный интендант полковник Иван Алексеевич Печёнкин.

²⁹⁹ Анастасия Афанасьевна Заусайлова (Печёнкина) — по одним источникам (Ивановский, 2000. С. 16), Анастасия Аркадьевна — по другим (Заусайлов Василий Иванович, 2001. С. 18).

³⁰⁰ М.Г. Худяков ошибается — В.И. Заусайлов закончил Казанский университет, где изучал химию, пройдя полный четырёхлетний курс в лаборатории выдающихся учёных А.М. Бутлерова и А.М. Зайцева (Ивановский, 2000. С. 16; Заусайлов Василий Иванович, 2001. С. 18).

³⁰¹ См. о коммерческой деятельности В.И. Заусайлова: (Ивановский, 2000. С. 16; Заусайлов Василий Иванович, 2001. С. 18).

³⁰² Речь идёт о раскопках П.А. Пономарёва (1879).

³⁰³ М.Г. Худяков, вероятно, имеет в виду обсуждение в ОАИЭ предложенного П.А. Пономарёвым в 1880 г. проекта по изучению «костеносных городищ» Камско-Вятского края для решения вопроса об их датировке и возможной связи с эпохой средневековья. Летом этого года П.А. Пономарёв и Н.П. Загоскин совершили обширную научную экскурсию в Лаишевский, Чистопольский и Спасский уезды Казанской губернии, а о результатах её доложили на XVI общем собрании Общества (28.11.1880). Как следует из отчёта секретаря ОАИЭ Н.П. Загоскина, археологические изыскания были проведены ими на правом берегу Камы — близ с. Шурана и д. Сорочьи Горы, на левом берегу р. Камы — близ сёл Жукотина, Змеева и Булдыря, по р. Шешме — близ сс. Кормалов, Городище, Елантова и дд. Верхне- и Нижне-Никиткиных, по р. Малой Сульче — близ дд. Старо-Ибряйкиной и Барской

городищ³⁰⁴, в 1881 году произведены раскопки Ананьинского могильника³⁰⁵ и т. д. Вне Общества Археологии, но рука об руку с ним действовали проф. Н.Ф. Высоцкий и А.Ф. Лихачёв, одновременно, но независимо друг от друга открывшие в 1878 году стоянки каменного века в долине Волги близ г. Казани³⁰⁶. Именно в эти же годы в Казани возникли музей Общества Археологии, музей Геологического кабинета (коллекции Общества Естествоиспытателей), музей Н.Ф. Высоцкого, музей А.Ф. Лихачёва³⁰⁷, и в это же самое время возникла коллекция купца В.И. Заусайлова. В 1884 году его собрание уже было настолько обширным, что владелец предпринял издание атласа таблиц своей коллекции³⁰⁸. Было заготовлено около 70 таблиц, но в свет был выпущен лишь один I-ый выпуск³⁰⁹.

Коллекция Заусайлова помещалась в нескольких залах в квартире её владельца — в собственном доме на углу Проломной и Гостиннодворской улицы (в настоящее время этот дом занят гостиницей «Сибирские номера») — в самом бойком пункте Казани. Вы, вероятно, представляете себе этот пункт. Коллекция помещалась в прекрасных закрытых шкапах. Угловой зал бельэтажа, где помещалась главная часть коллекций, в настоящее время входит в состав гостиницы для приезжающих.

Свою коллекцию В.И. Заусайлов составил главным образом путём покупки древностей через татар-перекупщиков, которые занимались этой

Енарускиной, по р. Большой Сульче — в окрестностях с. Мамыково, на р. Малый Черемшан — у пригорода Билярска, на р. Ахтай — у с. Матаки, а также в с. Успенское–Болгары (Загоскин, 1881. С. 15; Пономарёв, 1883. С. 36–39). «Фактическими результатами изысканий были: описание нескольких новых городищ, раскопки курганов, съёмка надписей с древних мусульманских надгробных памятников, исправление и пополнение прежних показаний относительно известных уже городищ, характеристика многих археологических пунктов, которые хотя и упоминаются в литературе, но не были ещё описаны и т. п., а также составление значительной коллекции древностей из местностей, посещённых экскурсантами» (Загоскин, 1881. С. 15).

³⁰⁴ В этом году П.А. Пономарёв произвёл раскопки городищ Гремячий Ключ и Сорочьи Горы на Каме, а С.К. Кузнецов (при участии М.В. Малахова, П.А. Пономарёва и А.А. Штукенберга) исследовал городище Ройский Шихан на Вятке; см. первые публикации: (Пономарёв, 1882. С. 323–325; Кузнецов, 1882. С. 326–329; Штукенберг, 1882. С. 330 – 334).

³⁰⁵ Имеются в виду раскопки П.А. Пономарёва (1892).

³⁰⁶ Речь идёт о поселениях не только каменного века, но бронзового — близ сс. Атабаево, Карташиха, Кокушкино, Малые и Большие Отары, в урочище Бакалда и у озера Вороний куст; см. библиографию в: (Археологическая карта... 1981. С. 61–81). Ряд этих памятников были отнесены позднее самим М.Г. Худяковым к маклашеевской культуре (Худяков, 1920. С. 118; 1930. С. 13, 14; Chudjakov, 1927 a. S. 26; 1927b. S. 35), а Н.Ф. Калининым и А.Х. Халиковым (1954) — к приказанской.

³⁰⁷ См. подробнее о возникновении и деятельности некоторых из этих музеев: (Назипова, 2004).

³⁰⁸ Из запланированных выпусков вышел только первый; см.: (Заусайлов, 1884).

³⁰⁹ Неизданные таблицы имеют[ся] в библиотеке уездного музея в г. Малмыже Вятской губернии (прим. М.Г. Худякова).

специальностью как профессией. Но в некоторых случаях В.И. Заусайлов сам производил небольшие раскопки (напр[имер], в д. Айше в 1891 г.³¹⁰). В.И. Заусайлов собирал по преимуществу предметы первобытной культуры, но в то же время он умел приобретать и предметы более нового времени³¹¹. В 1890-х годах В.И. Заусайлов был постоянно избираем в члены городской управы; как члену муниципалитета, ему приходилось иметь дело с различными земляными работами на территории города, и он предписывал все находки, попадающиеся в земле, доставлять ему; таким образом ему удалось обнаружить древности Казанского могильника (на Стекольном заводе)³¹². После основания в Казани городского музея (1895 г.) В.И. Заусайлов был выбран в состав Совета музея как представитель муниципалитета и усердно содействовал его пополнению. В.И. Заусайлов приобрёл для музея обширные коллекции церковных древностей, икон, старинной медной посуды, старинного вооружения и т.д.³¹³ Покупки В.И. Заусайлов делал через антикваров-профессионалов, частью в Казани, частью на Нижегородской ярмарке.

В. И. Заусайлов был женат, но довольно рано овдовел, и с любовью воспитывал свою единственную дочь. Вместе с ней он совершил путешествие за границу – в Германию, Швейцарию³¹⁴ и Италию³¹⁵, причём внимательно ознакомился с картинными галереями и музеями; особенное внимание он, кажется, обратил на Помпеи и Неаполитанский музей.

Капитал В.И. Заусайлова явился причиной его несчастья. Один ловкий делец вовлек В.И. Заусайлова в банковское предприятие. Василий Иванович вложил все свои средства в один частный банк под фирмой Печёнкина. В операциях этого банка В.И. Заусайлов, вообще бывший человеком, далёким от денежных интересов, участвовал исключительно лишь капиталом. Его же компаньон вздумал спекулировать на покупке каких-то доходных земель на Замковой горе в Вильне, и в этих

³¹⁰ Речь идёт о раскопках могильника азелинской культуры. В.И. Заусайлов вскрыл здесь одно богатое захоронение; см.: (Tallgren, 1918. Fig. 17–24. Pl. I: 1–14, 19, 22; Тальгрэн, 1920. С. 261–265; Археологическая карта... 1981. С. 148).

³¹¹ Собрание В.И. Заусайлова состояло, по описи самого коллекционера, из 10935 предметов, включая 5282 — каменных, 1292 — бронзовых и медных, 1417 — железных, 1010 — костяных, 1639 — глиняных и стеклянных, 295 — предметов разного времени, в том числе и этнографических (Tallgren, 1916. P. 6; Халиков, 1962. С. 3).

³¹² См. об этом памятнике азелинской культуры: (Tallgren, 1918. Pl. I: 15–18, 20, 21, 23–32; Тальгрэн, 1920. С. 261–265; Археологическая карта... 1981. С. 35, 36).

³¹³ См. о деятельности В.И. Заусайлова на пользу Казанскому городскому музею: (Худяков, 1923. С. 6–15; Назипова, 2000).

³¹⁴ Здесь была приобретена большая коллекция каменных и роговых орудий (700 экз.), происходящих в основном из свайных поселений (Tallgren, 1916. P. 5, 6; Халиков, 1962. С. 3; цифры, приведённые в «Отчёте» А.Х. Халикова, расходятся с данными А.М. Тальгрена).

³¹⁵ В Италии была куплена коллекция изделий из стекла и керамики (192 экз.) (Tallgren, 1916. P. 6).

спекуляциях зарвался. Банк Печёнкина потерпел крах, и В.И. Заусайлов разорился ³¹⁶.

Потеряв все свое состояние и имущество (которое было описано и продано с аукциона), он избавился от суда и тюрьмы лишь благодаря тому, что старика, подвергнувшегося такому страшному удару судьбы, признали душевнобольным. Последние годы В.И. Заусайлов жил у своей дочери Антонины Васильевны Геркен в г. Алатыре. Он вёл уединённый образ жизни и лишь посещал усердно церковные богослужения. Скончался он в 1911 году.

Ещё при жизни его, после разорения, собранная им коллекция была куплена Финляндским Национальным Музеем и увезена за границу, где по справедливости считается очень ценною для науки. Русским же остаётся, по выражению С.А. Теплоухова, если и пожалеть о том, что коллекция ушла из России, то также и порадоваться, что она попала в такие хорошие руки ³¹⁷.

Вот, к сожалению, все, что я могу припомнить и со слов А.В. Геркен. Буду надеяться, что она напишет и пришлёт биографию своего отца. Если я получу от нея сообщение, то, разумеется, немедленно перешлю его Вам <...>.

Крепко жму Вашу руку. Преданный Вам
Ваш М. Худяков.

[РОНБФ. Coll. 230–5. Автограф. Письмо без даты, но, вероятнее всего, написано в начале сентября 1925 г. из Ленинграда, поскольку 17 сентября пришёл ответ А.М. Тальгрена на это письмо – С.К.]

Приложение 2.

27 августа я получила Ваше издание ³¹⁸, профессор, за что приношу Вам глубокую благодарность за Ваше внимание; с удовольствием сохраню на память.

Отвечаю на вопросы, заданные Вами. Отец мой, Василий Иванович Заусайлов, родился в 1844 г. в купеческой староверской семье. Отца своего потерял, будучи ещё совсем ребёнком. Но когда ему было 7–10 лет, мать его вышла замуж за полковника Печёнкина, который и поддерживал в мальчике любовь к собиранию коллекций и впоследствии способствовал его поездкам на раскопки. Когда же впервые у него появилось стремление к собиранию коллекций, данных не имеется ³¹⁹. Коллекции каменного и

³¹⁶ См. подробнее о перипетиях банкротства В.И. Заусайлова: (Ивановский, 2000. С. 16).

³¹⁷ М.Г. Худяков приводит в пересказе цитату из рецензии С.А. Теплоухова (1916) на 1 том «Collection Zaoussaïlov» (Tallgren, 1916).

³¹⁸ Вполне возможно, что А.М. Тальгрэн прислал оба выпуска (Tallgren, 1916; 1918) только в 1925 г. Из письма А.В. Геркен не следует, что она получила 1 том «Collection Zaoussaïlov» ещё до революции.

³¹⁹ М.Г. Худяков (см. письмо) и С. Ивановский (2000. С. 16) предполагают, что толчком к пробуждению страсти к коллекционированию стало для В.И. Заусайлова

бронзового века он начал собирать приблизительно 30[-ти] л[ет] и собирал её около 10 лет. Я помню эту коллекцию, размещённую у нас в доме, в больших шкафах.

В 1904 году он окончательно разорился и до самой смерти жил у моего мужа ³²⁰ в городке Алатыре, станция на Московско-Казанской железной дороге, где и умер в 1911 г., там и похоронен.

В настоящее время я уже 2 года как вдовствую. Имею сына студен-та ³²¹ и дочь 15 лет, которую содержу, получая от мужа 20 р. в месяц ³²², не имея других средств к существованию. Прилагаю карточку моего отца. Другую Вам пересылает Макар Евсеевич Евсевьев ³²³.

11.09.1925 г.

[Без подписи. РОНБФ. Coll. 230–3. Автограф].

Приложение 3.

Многоуважаемый г[осподин] профессор.

Вдова моего покойного двоюродного брата, Антонина Васильевна Геркен (урожд[ённая] Заусайлова) принесла мне показать прекрасно изданные Вами снимки с коллекций её покойного отца В.И. Заусайлова. Получив с своё время высшее образование и будучи в течение 25 лет преподавательницей истории в 3-ей женской гимназии г. Казани, я, бывая нередко в доме покойного В[асилия] И[вановича], всегда любовалась богатой собранной им коллекцией, особенно по веку бронзы, но вместе с тем и жалела, что это ценное собрание пропадает без пользы для науки. Искренно радуясь теперь, что оно попало в такие хорошие руки, как Ваши, и вошло ценным вкладом в науку, я позволяю себе выразить Вам и мою глубокую благодарность за высылку Антонине Васильевне Вашего прекрасного и ценного издания.

Зная, что Вы очень участливо отнеслись и к ней самой, и вместе с тем, как ее близкая родственница, хорошо зная ее тяжёлое материальное положение, я не могу не прибавить, что в настоящее время оно ещё ухудшилось, т. к. она кончила свою часть работы в Казанском музее и не

посещение выставки древностей, приуроченной к открытию в Казани в 1877 г. IV Всероссийского археологического съезда. Об этом сам Василий Иванович недвусмысленно написал в декабре 1905 г. в кратком вступлении к описи своего собрания древностей (Tallgren, 1916. P. 6).

³²⁰ В.П. Геркен, потомственный дворянин Казанской губернии, владелец поместья в с. Рамодане Спасского уезда, отставной поручик, земский деятель, близкий к эсерам (Ивановский, 2000. С. 16).

³²¹ И.В. Геркен (1903 – ?), известный советский инженер, всю жизнь отдавший «заводу заводов» – Уралмашу (Ивановский, 2000. С. 16).

³²² Речь идёт о пенсии семье, лишившейся кормильца.

³²³ М.Е. Евсевьев (1864–1931), известный исследователь этнографии мордвы. Работал в 1920-е гг. в Казани — в Губернском музее и Северо-Восточном археологическом и этнографическом институте; см. подробнее о нем: (Воробьев, 1931).

имеет теперь и этого последнего заработка, т. к. не обладает специальными знаниями, нужными для продолжения работы.

Ввиду всего этого, не найдёте ли Вы возможным ходатайствовать перед Вашим Национальным музеем о назначении какого-нибудь небольшого денежного пособия, которое могло бы поддержать Антонину Васильевну в это тяжёлое время ее безработицы.

Знаю, что это имело бы для нея очень большое материальное и моральное значение как помощь, полученная от трудов ее покойного отца, наследства которого она, в силу известных Вам обстоятельств, была лишена.

С полным к Вам уважением Вера Александровна Геркен. Казань. Касаткина, 19, кв. 1.

21 ноября 1925.

[Без подписи. РОНБФ. Coll. 230–3. Автограф].

Литература

Археологическая карта Татарской АССР: Предкамье. М., 1981.

Воробьев Н.И. Макар Евсевьевич Евсевьев // СЭ. 1931. № 3/4. С. 187–189.

Загоскин Н.П. Отчёт о деятельности и состоянии Общества археологии, истории и этнографии при Императорском Казанском университете за третий (1880–1881) год его существования. Казань, 1881. С. 3–28.

[*Заусайлов В.И.*] Древние каменные орудия, собранные в пределах Казанской губернии В.И. Заусайловым. Вып. 1. Казанский уезд. Казань, 1884.

Заусайлов Василий Иванович // Золотые страницы купечества, промышленников и предпринимателей Татарстана. Т. 2. Казань, 2001. С. 18–19.

Ивановский С. «Белая ворона» из Казани: История одного нетипичного купца третьей гильдии // Независимая газета. 10. 10. 2000. № 191 (2253). С. 16.

Калинин Н.Ф. и Халиков А.Х. Поселения эпохи бронзы в Приказанском Поволжье по раскопкам 1951–1952 гг. // МИА. 1954. № 42. С. 157–246.

Кузнецов С.К. Предварительное сообщение о результатах раскопок над Ройским истоком на границе Уржумского и Малмыжского уездов Вятской губернии, произведённых летом 1881 года // ИОАИЭ. 1882. Т. III. С. 326–329.

Назипова Г.Р. Казанский городской музей. Очерки истории 1895–1917 годов. Казань, 2000.

Назипова Г.Р. Университет и музей: исторический опыт губернской Казани. Казань, 2004.

Пономарёв П.А. На развалинах города Укека, близ Саратова: (Из путевых заметок) // Древняя и Новая Россия. 1879. № 4. С. 321–335.

Пономарёв П.А. Предварительное сообщение о результатах раскопок в Лаишевском уезде, близ села Шуран и дер. Сорочьих Гор, произведённых летом 1881 года // ИОАИЭ. 1882. Т. III. С. 323–325.

Пономарёв П.А. Отчёт о результатах экскурсии, совершённой им летом 1880 г. в различные местности Лаишевского, Чистопольского и Спасского уездов // ИОАИЭ. 1883. Т. IV. С. 36–39.

Пономарёв П.А. Материалы для характеристики бронзовой эпохи Камско-Волжского края. I. Ананьинский могильник (археологический этюд) // ИОАИЭ. 1892. Т. X, вып. 4. С. 405–438.

Тальгрэн А.М. Два могильника железного века в Казанском уезде // ИОАИЭ. 1920. Т. XXX, вып. 3. С. 261–265.

Теплоухов С.А. Рец.: А.М. Tallgren. Collection Zaoussailov au Musée Historique de Finlande à Helsingfors. I. Catalogue raisonné de la collection de l'âge du bronze // Ежегодник Русского Антропологического общества. СПб., 1916. Т. VII. С. 1-2.

Халиков А.Х. Отчет о командировке в Финляндию. М., 1962.

Худяков М.Г. К посещению Казани В.А. Городцовым [в 1920 г.] // Казанский музейный вестник. 1920. № 7–8. С. 117–118.

Худяков М.Г. История Казанского Губернского Музея // Казанский Губернский Музей за 25 лет: Юбилейный сборник статей. Казань, 1923. С. 5–28.

Худяков М.Г. Могильник Маклашеевка II // Материалы Центрального музея ТАССР. Казань, 1930. № 2 (1929). С. 11–14.

Худяков М.Г. Дореволюционная русская археология на службе эксплуататорских классов. Л., 1933 (Библиотека ГАИМК, № 13).

Худяков М.Г. Очерк истории первобытного общества на территории Марийской области: (Введение в историю народа мари). Л., 1935 (ИГАИМК. Вып. 141).

Штукенберг А.А. Несколько замечаний по поводу раскопок: 1) близ села Шурана и дер. Сорочьих Гор (в Лаишевском у. Казан. губ.) и 2) над так называемым Ройским Истоком (на границе Уржумского и Малмыжского уу. Вятской губ.), произведённых летом 1881 года // ИОАИЭ. 1882. Т. III. С. 330–334.

Äyräpää A. Über die Streitaxtkulturen in Russland: (Über die Verbreitung neolithischer Elemente aus Mitteleuropa nach Osten) // ESA. 1933. T. VIII. S. 1–160.

Chudjakov M. Die Ausgrabungen von P.A.Ponomarev in Maklašeevka im Jahre 1882 // FUF. 1927a. Bd. XVIII. S. 14–26.

Chudjakov M. Die Keramik des Begrabnisplatzes im Dorf Poljanki // FUF. 1927b. Bd. XVIII. S. 26–35.

Kivikoski Ella. A. M. Tallgren // ESA, Supplementary Volume. 1954. Pp. 77–121.

Tallgren A.M. Collection Zaoussailov au Musée historique de Finlande a Helsingfors. I. Catalogue raisonné de la collection de l'âge du bronze. Helsingfors, 1916.

Tallgren A.M. Collection Zaoussailov au Musée National de Finlande a Helsingfors. II.

Л. С. Клейн, С. П. Щавелев

Александр Александрович Формозов
(1928 – 2009)

ПОСЛЕСЛОВИЕ



**«...Разносторонне подготовленный работник ...»
(П.Г. Любомиров о научной деятельности А.А. Гераклитова)**

Профессор Саратовского университета Александр Александрович Гераклитов (18 (30). 11. 1867, г. Камышин Саратовской губ. — 11. 04. 1933, Саратов), опытнейший архивист, исследователь ранней истории Среднего и Нижнего Поволжья, признанный специалист по палеографии, бумажным водяным знакам и истории мордовского народа, благодаря своей необыкновенной самобытности и широкому научному кругозору ³²⁴ пользовался большой известностью в Саратове. Однако библиография о жизни и деятельности этой незаурядной личности до недавнего времени была незаслуженно скупа ³²⁵. А между тем богатейшее и разнообразное по

[≅] *Владимир Анатольевич Соломонов* — кандидат исторических наук, доцент; сотрудник Саратовского государственного университета им. Н.Г. Чернышевского, его Института истории и международных отношений, кафедры истории России; Solomonovva@mail.ru См.: Владимир Анатольевич Соломонов. Биобиблиографический указатель. 1985–2012. Саратов, 2012.

³²⁴ Из отзыва С.Н. Чернова об А.А. Гераклитове как учёном: «Историк края и, в частности, одной из его национальностей, он прекрасно ориентирован в широкой области вспомогательных исторических дисциплин; а в этой широкой области он выступает с работами и по архивоведению, и по палеографии, и по сфрагистике, и по нумизматике, и по геральдике, и по генеалогии, и по метрологии; сверх того, он историк книги и книгопечатания» (*Соломонов В.А. С.Н. Чернов о научной деятельности А.А. Гераклитова*) // *Археология Восточно-Европейской степи: Межвуз. сб. науч. тр. / Под ред. В.А. Лопатина. Саратов, 2007. Вып. 5. С. 272*).

составу документальное наследие историка ³²⁶ открывает необозримый простор для возможно цельной реконструкции внутреннего мира учёного и глубокого проникновения в его творческую лабораторию.

Путь А.А. Гераклитова в историческую науку оказался длительным по времени (более 20 лет) и весьма тернистым. В 1887 г., окончив Саратовскую мужскую классическую гимназию, он «поступил в число слушателей Казанского университета по историческому отделению историко-филологического факультета, но в конце того же года по домашним обстоятельствам должен был оставить университет» ³²⁷.

В дальнейшем Александр Александрович служил помощником столоначальника в Саратовской казённой палате (1888–1898), в правлении 1-го общества подъездных путей в С.-Петербурге (1898–1904), в управлении Рязано-Уральской железной дороги в Саратове (1904–1912), делопроизводителем в Саратовском губернском земстве (1912–1916) ³²⁸.

Судьбоносной вехой в биографии А.А. Гераклитова, коренным образом изменившей всю дальнейшую жизнь, явилось избрание его 23 марта (5 апреля) 1908 г. действительным членом и одновременно помощником библиотекаря, а с февраля следующего года — хранителем исторического архива Саратовской учёной архивной комиссии (СУАК).

³²⁵ См., напр.: *Соколов С.Д.* Саратовцы — писатели и учёные // Тр. СУАК. Саратов, 1913. Вып. 30. С. 329–330; *Хованский Н.Ф.* Краткие биографии некоторых членов Саратовской учёной архивной комиссии за 25 лет ее существования // 25-летие Саратовской учёной архивной комиссии. Саратов, 1911. С. 8; *Кузнецова Ю.А.* Александр Александрович Гераклитов: Материалы для биографии // Учёные записки Саратовского ун-та. Саратов, 1959. Вып. науч. библиотеки (Тр. НБ СГУ. Вып. 2). С. 117–127; *Дербов Л.А.* Историческая наука в Саратовском университете. Саратов, 1983. С. 51–53, 75–77; *Попкова Н.А.* Александр Александрович Гераклитов (к 125-летию со дня рождения) // Краеведческие чтения. Доклады и сообщения IV–VI чтений. Саратов, 1994. С. 105–107; *Соломонов В.А.* Из истории кафедры истории России Саратовского университета // Историографический сборник. Саратов, 2002. Вып. 20. С. 86–89; *Попкова Н.А.* Александр Александрович Гераклитов // Гераклитов А.А. Воспоминания / Подгот. текста, публ., коммент. и вступ. статья Н.А. Попковой. Саратов, 2004. С. 5–25.

³²⁶ До последнего времени известны были лишь два основных местонахождения материалов личного архива А.А. Гераклитова: Архив Санкт-Петербургского Института истории РАН (Архив СПб ИИ РАН. Ф. 28; см.: *Искюль С.Н.* Обзор фонда А.А. Гераклитова // Историографический сборник. Саратов, 1974. Вып. 2 (5). С. 181–187) и Отдел рукописей и редких книг Зональной научной библиотеки им. В.А. Артисевич Саратовского госуниверситета им. Н.Г. Чернышевского (ОРРК ЗНБ СГУ; см.: *Любенко В.И.* Материалы личного архива А.А. Гераклитова в фондах научной библиотеки Саратовского университета // Там же. Саратов, 1987. Вып. 13. С. 147–150). Отдельные работы учёного, частью опубликованные, имеются также в составе документальной коллекции СУАК Государственного архива Саратовской области (ГАСО, Ф. 407).

³²⁷ Curriculum vitae [А.А. Гераклитова] от 21 декабря 1924 г. // Архив СГУ. Д. 28 (А.А. Гераклитов). Л. 2.

³²⁸ Там же.

С открытием в 1917 г. в Саратове историко-филологического факультета Гераклитов был приглашён преподавателем в университет. Начиная с 1918 г. он читал курс по истории колонизации и социально-экономического развития края в XVI–XVIII вв., вёл практические занятия по вспомогательным историческим дисциплинам: русской палеографии, дипломатике, описанию рукописей, хронологии, русской допетровской сфрагистике и латинской палеографии. В 1920-е гг. по инициативе А.А. Гераклитова в университете была предпринята большая коллективная работа — семинарий со студентами-историками по разработке и изучению ревизских сказок III ревизии Завального и Узинского станов Пензенского уезда.

Трудно сегодня представить без учёта роли А.А. Гераклитова и историю организации при университетской библиотеке отделения рукописей и старопечатных книг, а также трудоёмкую работу по систематизации и описанию его сокровищ. Немало сил учёный потратил и на создание в Саратовском университете «отделения мордовского языка и культуры, получившего свое начало в виде частных занятий со слушателями из мордвы в 1925 г. и к 15 июля <...> 1930 г. давшего уже два выпуска педагогов для мордовской средней школы»³²⁹.

Последние три года жизни историка прошли под знаком тяжелейшего душевного стресса: по причине заболевания гортани и потери трудоспособности³³⁰ 8 июня 1930 г. он вынужден был подать заявление об уходе с преподавательской работы.

А.А. Гераклитов ушёл из жизни в возрасте 66 лет, оставив после себя не только большое количество научных трудов по краеведению, истории мордовского народа и книговедению, многие из которых по-прежнему ожидают своих вдумчивых исследователей и публикаторов³³¹, но и как отмечалось выше, несметные документальные сокровища. Причём последних на проверку оказалось больше, чем предполагалось прежде.

Речь идёт о неучтённом ранее комплексе документов (93 листа), имеющих отношение к научно-педагогической деятельности А.А. Гераклитова, хранящемся в Архиве Саратовского государственного

³²⁹ Автобиография профессора Саратовского университета А.А. Гераклитова / Вступ. статья, публ. и коммент. В.А. Соломонова // История и историческая память: Межвуз. сб. науч. тр. / Под ред. А.В. Гладышева. Саратов, 2012. Вып. 5. С. 211.

³³⁰ Из медицинского заключения о болезни А.А. Гераклитова от 12 июня 1930 г.: «Клиническая картина заболевания укладывается в форму туберкулёзного процесса гортани. Ввиду стойкого поражения гортани при общем упадке сил проф[ессор] Гераклитов А.А. должен быть признан как педагог абсолютно нетрудоспособным. <...> Б[оль]ному неоднократно давался совет временно воздержаться от преподавательской деятельности и работы в архивах, но в силу объективных условий он этого выполнить не мог, процесс прогрессировал и вылился в вышеуказанную форму, а посему нужно считать, что утрата трудоспособности и произошла в условиях, связанных с преподавательской деятельностью» (Архив СГУ. Д. 28 (А.А. Гераклитов). Л. 81–81 об.)

³³¹ См. список трудов А.А. Гераклитова: Кузнецова Ю.А. Указ. соч. С. 125–127; Гераклитов А.А. Воспоминания... С. 19–24; Автобиография профессора Саратовского университета А.А. Гераклитова... С. 212–215.

университета (Д. 28) и охватывающем период с 1923 по 1930 год. Особое внимание среди них обращает на себя блок материалов, касающихся драматических обстоятельств утверждения А.А. Гераклитова в должности профессора по кафедре истории мордовского языка и культуры педагогического факультета СГУ, инициатором создания и единственным реальным руководителем которой он являлся.

К сопроводительному письму деканата педфака по данному вопросу в Правление университета, датированному 18 июня 1927 г., были приложены 8 документов: «Curriculum vitae» А.А. Гераклитова, список его печатных работ, отзывы о его работе профессоров П.Г. Любомирова и С.Н. Чернова³³², выписки из протоколов заседаний общественно-экономического отделения и заседания деканата педфака и двух опросных листов на А.А. Гераклитова³³³.

Ниже, впервые представляемый вниманию читателей, приводится «Отзыв о работах А.А. Гераклитова», принадлежащий перу замечательного русского историка, профессора Павла Григорьевича Любомирова (1885–1935)³³⁴, чьи труды по истории русского народа, промышленности и торговли XVII–XVIII вв.³³⁵ давно и по праву считаются классическими образцами живой научной мысли и исследовательского мастерства. Исключительная эрудиция, многогранность и широта интересов, блестящее знание источников и филигранная техника работы над ними, наконец, способность к выводам большого обобщающего характера, — все эти качества учёного выдвинули его в первые ряды неутомимых тружеников исторической науки.

Особенно современников восхищало в нём бережное и любовное отношение к университету, который Павел Григорьевич боготворил буквально во всём. «Не жалея времени и сил, — замечал по этому поводу С.Н. Чернов, — он охотно, без сожаления и жалоб, отдавал ему свой труд и

³³² Отзыв С.Н. Чернова о научных работах А.А. Гераклитова опубликован (см.: Соломонов В.А. «В изучении источника он выступает мастером большого калибра»... С. 265–279).

³³³ Архив СГУ. Д. 28 (А.А. Гераклитов). Л. 43.

³³⁴ Подр. о нём см.: Кушева Е.Н. П.Г. Любомиров в Саратовском университете: Страницы воспоминаний // Историографический сборник. Саратов, 1991. Вып. 15; Куреньшев А.А. «Разоблачение» профессора П.Г. Любомирова // Годы и люди. Саратов, 1992. Вып. 7; Он же. Судьба историка: П.Г. Любомиров. 1885–1935 // Историографический сборник. Саратов, 2001. Вып. 19; Сергеенко М.Е. Воспоминания о Бестужевских курсах и Саратовском университете / Вступ. статья, публ. и коммент. Т.В. Андреевой // Деятели русской науки XIX–XX веков. СПб., 2000. Вып. 2; Соломонов В.А. «Отношение П.Г. [Любомирова] к университету было чрезвычайно бережным и любовным»: С.Н. Чернов о саратовском периоде жизни П.Г. Любомирова // Саратовский краеведческий сборник: Науч. тр. и публ. Саратов, 2002; Андреева Т.В., Смирнова Т.Г. П.Г. Любомиров и С.Н. Чернов // Русская наука в биографических очерках. СПб., 2003; Соломонов В.А. Историк – страдающий: П.Г. Любомиров // Историк и власть: советские историки сталинской эпохи. Саратов, 2006.

³³⁵ См.: Список печатных работ П.Г. Любомирова / Сост. Е.П. Подъяпольская // Археографический ежегодник за 1976 год. М., 1977. С. 252–255.

нервы и вошёл во все стороны его жизни и работы. Он умел и других заставить беречь и любить университет, дорожить им и приносить ему в дар своё время и свои силы»³³⁶.

А посему неудивительно, что маститый и опытный учёный принял на себя труд дать развернутую и предельно объективную оценку научным достижениям своего коллеги, не утаивая при этом и ряд принципиальных критических замечаний. Подобная прямота и бескомпромиссность объяснялась тем, что рецензента связывало с Гераклитовым не только совместная работа в Саратовском университете и тесное сотрудничество в различных государственных и общественных научных учреждениях, но и добрые личные взаимоотношения. Но ещё более учёных роднила друг с другом их безграничная любовь к Саратову и его окрестностям – малой родине обоих.

В личном деле А.А. Гераклитова сохранились как рукописный вариант указанного источника, так и его машинописная копия, отмеченные авторской правкой, коснувшейся в основном незначительных дополнений и технической корректуры изначального текста.

В основу настоящей публикации положен рукописный оригинал документа, который приводится в полном объёме, с сохранением всех стилистических особенностей и необходимыми в подобных случаях комментариями и уточнениями. Встречающиеся в тексте авторские сокращения, кроме общепринятых, раскрываются квадратными скобками.

*Публикация, вступительная статья
и комментарии В.А. Соломонова*

Отзыв о работах А.А. Гераклитова

Научно-литературная деятельность А.А. Гераклитова началась в 1908 г., со времени вступления его в Саратовскую Архивн[ую] Комиссию³³⁷. За истекшие 19 лет

³³⁶ См.: Соломонов В.А. «Отношение П.Г. [Любомирова] к университету было чрезвычайно бережным и любовным»... С. 185; Андреева Т.В., Смирнова Т.Г. П.Г. Любомиров и С.Н. Чернов... С. 478. Вспоминая о совместной работе с П.Г. Любомировым в Саратовском университете, член-корреспондент АН СССР В.В. Голубев с особым удовлетворением подчёркивал: «П[авел] Г[ригорьевич] принадлежал к тем людям, которые, чем бы они ни занимались, оставляют светлую память; таким был П[авел] Г[ригорьевич], деятельность его оставляла яркий свет. <...> Работа правления Саратов[овского] университета в те годы имела сложные экономические вопросы, вроде добывания топлива. Правление Университета привлекло П[авла] Г[ригорьевича] к хозяйственной деятельности. С обычной своей тщательностью, добросовестностью, аккуратностью вёл П[авел] Г[ригорьевич] хоз[яйственные] дела и вёл их безукоризненно» (ОПИ ГИМ. Ф. 470 (П.Г. Любомиров). Оп. 1. Д. 242. Л. 21–22).

³³⁷ Саратовская учёная архивная комиссия (СУАК) — общественная научная организация, действовала с 12 декабря 1886 г. по 21 июня 1920 г. Подр. об этом см.:

он успел напечатать около 50 статей, заметок и книг и имеет, конечно, как всякий активный научный работник, ряд трудов в рукописях³³⁸. Материал большой, и рассмотрение его удобнее вести по группам, тем более что работа велась и ведётся А.А. Гераклитовым в разных областях исторического знания.

Первыми его печатными выступлениями были заметки о рукописных евангелии и псалтыри из собрания Саратовской архивной комиссии³³⁹. И позже вопросы палеографии, дипломатики и археографии занимали и доселе занимают видное место в работах А.А. Гераклитова. Известно, что А.А. Гераклитовым, который состоит хранителем отдела рукописей и старопечатных книг нашей университетской библиотеки³⁴⁰, составлено, с помощью сотрудников – С.И. Быстрова³⁴¹ и особенно Ю.А. Кузнецовой³⁴² — описание богатого собрания этого отдела. Большая работа эта едва ли скоро — при наших условиях печатания — увидит свет³⁴³. Но недавно, в 1926 г., в V томе

Захаров В.М., Захарова Т.А. Саратовская учёная архивная комиссия (1886–1920). Волгоград, 2005; Земли родной минувшая судьба (Саратовская учёная архивная комиссия и документальное наследие края). Саратов, 2007.

³³⁸ См.: *Гераклитов А.А.* Воспоминания... С. 19–24; *Искуль С.Н.* Указ. соч. С. 181–187; *Любенко В.И.* Указ. соч. С. 147–150.

³³⁹ См.: *Гераклитов А.А.* Рукописное Евангелие музея Саратовской учёной архивной комиссии // Саратовский духовный вестник. 1908. № 33 (Отд. оттиск — 8 с.).

³⁴⁰ А.А. Гераклитов заведовал отделением рукописей и старопечатных книг фундаментальной библиотеки Саратовского университета с 1919 по 20 февраля 1929 г. В это время в неё «поступили такие значительные в количественном и качественном отношении книжные собрания, как библиотеки И.А. Шляпкина, А.П. и Н.П. Барсуковых, П.М. Мальцева, М.К. Ушкова.

<...> Практические навыки Гераклитова, библиотекаря, палеографа, его удивительная работоспособность проявились и на сей раз, вскоре рукописное отделение стало активно функционировать в библиотеке. Его богатые фонды способствовали успешной работе палеографического семинара Гераклитова, проведению занятий по истории книги...» (*Попкова Н.А.* Александр Александрович Гераклитов // Гераклитов А.А. Воспоминания... С. 11–12. См. также: *Гераклитов А.А.* Отделение рукописей и старопечатных книг Саратовского университета // Студенческая мысль. 1923. № 3–4. С. 21–22).

³⁴¹ *Быстров* Самсон Иванович (1884–1933), историк, краевед и музеевед, исследователь старообрядчества и сектантства, чл. СУАК (с 1912).

³⁴² *Кузнецова* Юлия Александровна (1900–1960), историк, палеограф и библиограф, н.с. при кафедре истории мордовского народа (1921–1929), зав. отд. систематизации (1935–1937) и редких книг (1937–1960) ЗНБ СГУ

³⁴³ Ср. с отзывом С.Н. Чернова: «...работа над рукописным материалом продолжается, – только меняется её объект: вместо описей архивных дел и документов появляется описание рукописей и старопечатных книг. Из них особенный интерес представляет описание богатых собраний И.А. Шляпкина, составленное при участии С.И. Быстрова и ос[обенно] Ю.А. Кузнецовой и, к сожалению, доселе остающееся не напечатанным. По своим качествам это описание, сколько осведомлён и могу судить, далеко превосходит описи первого периода» (*Соломонов В.А.* «В изучении источника он выступает мастером большого калибра»... С. 269).

Здесь речь идёт об уникальном библиотечном собрании, завещанном Саратовскому университету крупным русским учёным-литературоведом, заслуженным профессором Петербургского университета Ильей Александровичем Шляпкиным (1858–1918).

По мнению Л.К. Бурьян, его книжная коллекция, состоящая из 70 тысяч томов (17700 отдельных изданий), являлась одним «из лучших частных собраний». Начав коллекционировать книги с гимназических лет (с 1873 г.), «Шляпкин покупал

(вып. 2) «Учёных Записок» Университета опубликована очень интересная по выводам и хорошо выполненная по части исследования статья А.А. Гераклитова «Три издания XVI века без выходных листов из библиотеки Саратов[овского] Ун[иверсите]та»³⁴⁴.

Многим товарищам по работе известно также, что А.А. Гераклитовым составлен большой альбом филиграней³⁴⁵, далеко не покрываемый имеющимися изданиями бумажных водяных знаков. В обработке материала для целей хронологизирования рукописей автор провёл при этом приём типового изучения, дающий, по моему разумению, более убедительные выводы, чем выводы от отдельных единичных филиграней. Образцом того, как поставлена им обработка водяных знаков, является

отдельные книги и части библиотек и архивов, добываясь полноты своих коллекций. В его библиотеку влились книги из хорошо известных библиотек А.Т. Болотова, А.Н. Пыпина, Н.А. Надеждина и др.» Среди прочего, эта «библиотека была богата раритетами. Среди старопечатных русских и западных книг находились книги анонимной типографии, книги Ивана Фёдорова, инкунабулы, альды и эльзевиры. В рукописную коллекцию Шляпкина входило несколько сотен рукописей 14–20 вв.» (*Бурьян Л.К.* И.А. Шляпкин и библиотека Саратовского университета // Тр. НБ СГУ. Саратов, 1959. Вып. 2. С. 130–131).

Среди других неопубликованных работ А.А. Гераклитова подобного плана значатся: «Списки рукописей Рукописного отдела, списки новых поступлений (40 л.)» (Архив СПб ИИ РАН. Ф. 32. Оп. 1. Д. 107) и «Описание рукописей собрания Мальцева. Формат фолио. № 1–250» (ОРРК ЗНБ СГУ).

³⁴⁴ См.: *Гераклитов А.А.* Три издания XVI в. без выходных листов из библиотеки Саратовского университета: (К вопросу о начале книгопечатания в Москве) // Учён. зап. Сарат. ун-та. 1926. Т. 5, вып. 2. С. 1–20.

По замечанию Н.А. Попковой, в этой статье «в полной мере воплотились свойственные Гераклинову-исследователю качества: логика, основательность, точность. Он убедительно доказал московское происхождение безвыходных первопечатных изданий, подтвердил новыми данными мысли А.Е. Викторова и Л.А. Кавелина о существовании книгопечатания в России до выпуска Иваном Фёдоровым “Апостола” в 1564 году.

После этой работы А.А. Гераклитова предположение стало фактом, термин “дофёдоровские издания” стал правомерным. Эта статья Гераклитова наряду с его последующими работами о Радишевском и украинских первопечатниках создала и закрепила за ним авторитет “великого знатока первопечатной книги”, “саратовского книгочая”» (*Попкова Н.А.* Александр Александрович Гераклитов // Гераклитов А.А. Воспоминания... С. 15).

³⁴⁵ Имеется в виду капитальный труд А.А. Гераклитова «Систематический сборник филиграней на русских документах XVII века: (Атлас рисунков, предварённых критическим разбором материала)», опубликованный спустя 30 лет после смерти автора (см.: *Гераклитов А.А.* Филигранные XVII века на бумаге рукописных и печатных документов русского происхождения. М., 1963).

Осуществить это издание, со слов Н.А. Попковой, стало возможным «... благодаря усилиям крупнейшего специалиста в области филиграноведения С.А. Клепикова, который считал работу Гераклитова “капитальным вкладом в мировую историю водяных знаков”, имеющим “большое научное значение наравне с работами Брике, Хивуда и Мошина-Тралича”. Особую ценность альбома Гераклитова для отечественных исследователей Клепиков видел в том, что “в этом сборнике филиграней очень ярко вырисовывается ассортимент бумаги, бывшей в употреблении на Московском печатном дворе в первой половине XVII в.”» (*Попкова Н.А.* Александр Александрович Гераклитов // Гераклитов А.А. Воспоминания... С. 12).

статья «Один из бумажных водяных знаков XVII века» в «Сборнике статей по русской истории, посвящённых С.Ф. Платонову», 1922 г.³⁴⁶

Занимался А.А. Гераклитов и геральдикой (см. заметку о гербах Дубенских в «Гербовед» за 1913 г.³⁴⁷) и метрологией (помню его доклад о мерах сыпучих тел в Древней Руси³⁴⁸, читанный в одном из заседаний б[ывшего] Археологического Исследовательского Ин[ститу]та в Саратове³⁴⁹), и другими так называемыми «вспомогательными» историческими дисциплинами. Между ними другое крупное место занимает архивоведение и издание архивных материалов.

Состоя долго хранителем исторического архива Саратов[ской] Архивной Комиссии³⁵⁰ и года 2 руководя Саратовским архивным бюро³⁵¹, А.А. Гераклитов отдал немало труда архивному делу в широком смысле слова. Помимо активного участия в

³⁴⁶ См.: *Гераклитов А.А.* Один из бумажных водяных знаков XVII века // Сборник статей по русской истории, посвящённых С.Ф. Платонову. Пб., 1922. С. 305–313.

³⁴⁷ См.: *Гераклитов А.А.* Гербы Дубенских // Гербовед. 1913. Май. С. 83–86.

³⁴⁸ Вероятно, речь идёт об одном из самостоятельных сюжетов неопубликованного сочинения А.А. Гераклитова «Меры определённой вместимости (Этюд по метрологии)», объёмом в 268 листов, хранящегося в Архиве СПб ИИ РАН. Ф. 32 (см.: *Искюль С.Н.* Указ. соч. С. 183–184).

³⁴⁹ Научно-исследовательский археологический Институт, созданный при Саратовском университете, функционировал с 1921 по 1 октября 1924 г., после чего был реорганизован в Краеведческий институт по изучению Южно-Волжской области (с 1929 г. — Нижне-Волжский Институт Краеведения им М. Горького).

³⁵⁰ Из отзыва С.Н. Чернова: «В старой Архивной Комиссии А.А. Гераклитову был поручен её обширный и богатый содержанием Исторический Архив. Он много способствовал дальнейшему росту и упорядочению этого драгоценного собрания и вместе с этим провёл большую работу по созданию для него описей. Из них мне известны три напечатанных и одна в рукописи. <...> Все описи, кроме “Калачовской” снабжены указателями, сильно облегчающими — ос[обенно] богато развитой “предметный” указатель — пользование ими. <...> Следует особенно заметить, что при составлении описи серии “Сенат” А.А. Гераклитов поставил себе “непременным условием”, “не доверяя заголовкам, заносить в опись название дела только ознакомившись, путём прочтения, с содержанием его” и что поэтому огромное количество дел серии в его описи носит изменённый или даже совсем заново составленный заголовок. Местами, не довольствуясь этим, А.А. Гераклитов переводил свою опись в коротенькое описание. Всё это делает его опись серии “сенат” чрезвычайно удобною для пользования, — хотя отдельные погрешности в описи некоторых дел и ставят препятствия к их правильному использованию» (*Соломонов В.А.* «В изучении источника он выступает мастером большого калибра»... С. 266).

³⁵¹ 4 июля 1918 г. в Саратове был создан Центральный губернский архив (губархив) и учреждена должность уполномоченного Главного архивного управления по Саратовской губернии. По предложению Д.Б. Рязанова её занял А.А. Гераклитов, который «...с небольшими перерывами стоял здесь во главе архивного дела до 1 января 1921 г.» (Автобиография профессора Саратовского университета А.А. Гераклитова... С. 208).

Вспоминая позже о том времени, А.А. Гераклитов писал: «По должности первого уполномоченного Главархива мною положено начало Саратовскому архивному бюро и той репутации, которой оно до недавнего времени по справедливости пользовалось, подыскано для него помещение, организован штат служащих, сосредоточено и взято на учёт огромное количество ведомственных архивов. М[ежду] пр[очим], удалось образовать особый военный отдел Губархива, где были сосредоточены и приведены в порядок дела 64 воинских частей. К сожалению, этот отдел вместе с сложившейся при нём библиотекой исчез бесследно при

архивном строительстве он обсуждал и в печати разные вопросы архивоведения в заметках неперидического сборника Центрархива «Архивное дело»³⁵², в статьях отчётного (об историч[еском] архиве³⁵³) и описательного (о состоянии архивов в Саратов[овской] губ[ернии]³⁵⁴ и др.) характера в «Трудах Саратовск[ой] Уч[ёной] Арх[ивной] Комиссии»).

Желание сделать доступным для других хранимый архивный материал приводило к описанию дел и печатанию кратких описей «Калачовского фонда» (378 номеров)³⁵⁵, серии «документ» (1243 номера)³⁵⁶ и серии «Сенатские» (3825 номеров)³⁵⁷. Эти описи, не всегда, к сожалению, сделанные с должною безукоризненностью, сопровождаются первыми изданиями некоторых документов, а две других обстоятельными указателями, в том числе широким предметным. Но пришедший работать над «сенатскими» делами неожиданно встретится с тем, что вопреки предупреждению описателя — требовать эти дела по данной им в описи нумерации — дела-то остались не перенумерованными в соответствии с выводившей их в свет описью и не расставлены в этом порядке.

Разносторонняя подготовленность, большое умение читать старые почерки, любовь к рукописной старине и явный вкус историка сделали А.А. Гераклитова издателем архивных документов. Палеограф и дипломатист он тяготел, конечно, к старине наиболее далёкой, и в ряде публикаций (в «Трудах Саратов[овской] Уч[ёной] Архивн[ой] Ком[иссии]») он издавал (с указателями) акты и грамоты Белозерского мон[астыря], столбцы Историч[еского] архива Комиссии, столбцы Радищевского музея, коллекцию Можайкина, фамильные бумаги Жуковых³⁵⁸ — весь материал главным

ближайших моих приемниках по заведыванию Губархивом» (Там же. С. 211).

³⁵² «Архивное дело» — журнал, издававшийся центральными архивными органами СССР и РСФСР в 1923–1941 гг., с перерывом в 1933–1934 гг. Всего вышло 58 номеров.

³⁵³ См., напр.: *Гераклитов А.А.* Отчёт по историческому архиву за 1909 г. // Тр. СУАК. 1910. Вып. 26. С. 52–60; *Он же.* Записка хранителя исторического архива // Там же. 1911. Вып. 28. С. 50–54; *Он же.* Исторические архивы при Учёных Архивных Комиссиях // Там же. 1915. Вып. 32. С. 57–71; *Он же.* Отчёт по историческому архиву за 1914 год // Там же. С. 195–212.

³⁵⁴ См.: *Гераклитов А.А.* Архивы Саратовской губернии // Там же. 1913. Вып. 30. С. 3–31; *Он же.* Долговечны ли наши архивы // Арх. дело. 1925. Вып. 2. С. 8–15.

³⁵⁵ См.: *Гераклитов А.А.* Краткая опись «Калачовского» фонда исторического архива Саратовской учёной комиссии // Тр. СУАК. 1910. Вып. 27. С. 5–39.

Калачов Николай Васильевич (1819–1885), российский историк, правовед, археолог, архивист, академик Петербургской АН (1883), сенатор. Автор трудов по теории и практике архивного дела и публикаций памятников древнерусского права. Личный фонд учёного, насчитывающий 1007 ед. хр. за период с 1819 по 1885 г., в настоящее время находится в ГАСО (Ф. 408).

³⁵⁶ См.: *Гераклитов А.А.* Опись документов и дел исторического архива. Вып. 3. Дела серии «Документ». Саратов, 1916. С. 1–75.

³⁵⁷ См.: *Гераклитов А.А.* Опись документов и дел исторического архива. Вып. 1: Дела «Сенатские». Саратов, 1914. — 428 с.

³⁵⁸ См.: *Гераклитов А.А.* Акты и грамоты Кирилло-Белозерского монастыря (Из архива Саратовской архивной комиссии) // Тр. СУАК. 1914. Вып. 31. С. 3–27; *Он же.* Столбцы из исторического архива Саратовской учёной архивной комиссии (1621–1709) // Там же. 1909. Вып. 25. С. 1–114; *Он же.* Столбцы из исторического архива Саратовской учёной архивной комиссии // Там же. 1910. Вып. 26. С. 9–31; *Он же.* Документы XVII века Саратовского Радищевского музея // Там же. С. 32–58; *Он же.* Несколько документов из коллекции П.А. Можайкина // Там же. 1914. Вып. 31. С. 201–204; *Он же.* Фамильные бумаги дворян Жуковых // Там же. 1910. Вып. 26. С. 254–259.

образом XVI–XVII веков, но касающийся не только местного края. И обратившись к центральным хранилищам за данными по истории Саратовского края А.А. Гераклитов изучал и печатал документы XVII-го же века — из дел Печатного приказа (в 29 вып. «Трудов Саратовской Учёной Архивной Комиссии»)»³⁵⁹.

Одновременно с изданиями документов А.А. Гераклитов становится и историком Саратовского края. Первый очерк — «Некоторые данные о садоводстве и погоде в минувшем столетии» — появился ещё в 1909 г.³⁶⁰ За ним вскоре пошли и другие. Эти публикации носили характер предварительных работ и часто рассказывали факты — далеко не первостепенной важности — из истории края разных времен — устройство городских часов и отвод первой архиерейской квартиры, пожары 1800–[1]801 гг. и поимку Мигурского³⁶¹; иногда давали страничку из жизни учреждения — монастыря, соляного комиссариатства, воеводского управления (списки саратовских и царицынских воевод)³⁶². Более широкий интерес имели «Очерки из жизни и быта эльтонских соляных ломщиков и возчиков» и «Обзор “Пугачёвских” дел из Астраханского губернского архива»³⁶³, но и из них последний ещё мало вышел за грани пересказа архивного материала³⁶⁴. Хорошей работой является более поздняя (1925 г.) статья о саратовских бобылях 1720-х годов³⁶⁵. «Краткий исторический очерк» Саратова (2 издания)³⁶⁶ задуман и выполнен с целями широкой популяризации и давал в сущности только топографическую историю города с заметками о некоторых более крупных деятелях-саратовцах.

Самой крупной и самой значительной работой А.А. Гераклитова является «История Саратовского края в XVI–XVIII вв.» (1923. 375 стр.)³⁶⁷. Об этой книге мне

³⁵⁹ Если следовать авторскому указанию, то имеется в виду статья А.А. Гераклитова «Материалы для истории Саратовского Поволжья: (Столбцы Московского архива Министерства юстиции)» (Тр. СУАК. 1912. Вып. 29. С. 62–87). Однако речь может идти и о другой неопубликованной его работе: «Самара и Самарский край XVII века по записям в книгах Печатного приказа» (Архив СПб ИИ РАН. Ф. 32), являющей собой «образец кропотливого сочетания мелких частных и местами подробную и убедительно поставленную картину» (Соломонов В.А. «В изучении источника он выступает мастером большого калибра»... С. 271).

³⁶⁰ См.: Гераклитов А.А. Некоторые данные о садоводстве и погоде в минувшем столетии // Саратов. садовод. 1909. № 5.

³⁶¹ См.: Гераклитов А.А. Часоводец Решетов и устройство им городских часов в Саратове // Тр. СУАК. 1912. Вып. 29. С. 58–61; Он же. Первая квартира саратовских епископов // Там же. 1916. Вып. 33. С. 19–22; Он же. Саратовские пожары 1800 и 1801 гг. // Там же. С. 5–18; Он же. Поимка в Петровске Викентия Мигурского // Там же. С. 23–24.

³⁶² См.: Гераклитов А.А. К вопросу о начальной истории Саратовского Спасо-Преображенского монастыря // Саратов. духовн. вестник. 1910. № 8; Он же. Учреждение в Саратове Соляного Комиссарства (1747) // Тр. СУАК. 1910. 1911. Вып. 28. С. 1–137; Он же. Список Саратовских и Царицынских воевод XVII в. // Там же. 1913. Вып. 30. С. 61–82.

³⁶³ См.: Гераклитов А.А. Очерки из жизни и быта эльтонских соляных ломщиков и возчиков второй половины XVIII в. // Там же. 1910. Вып. 26. С. 59–82; Он же. Обзор «Пугачёвских дел» из Астраханского губернского архива // Там же. 1913. Вып. 30. С. 33–51.

³⁶⁴ Следующее предложение вставлено автором поверх основного текста.

³⁶⁵ См.: Гераклитов А.А. Саратовские бобыли по сказкам 1723–1724 гг. // Учён. зап. Саратов. ун-та. 1925. Т. 3, вып. 3. С. 75–87.

³⁶⁶ См.: Гераклитов А.А. Саратов. Краткий исторический очерк. Саратов, 1919. (2-е изд. – Саратов, 1923).

уже привелось высказаться печатно («Нижнее Поволжье», 1924, № 6³⁶⁸; к сожалению, оказался здесь ряд досадных опечаток), и теперь придётся лишь вкратце повторить самого себя. В работе этой впервые в историографии изложена история Саратовского края за 200 лет — от середины XVI века до 1760-х годов, причём главным образом характеризуется колонизация этого края. Написан труд преимущественно на основе первоисточников, хотя использованы и не все изданные к тому времени материалы. Изложение в общем хорошее, иногда прямо увлекательное. Недостатком в построении является выбор территории, историю которой даёт книга. Под Саратов[ским] краем автор понимает «исторически и экономически», тяготевавший к Саратову район, который совпадает в его понимании с территорией Саратов[овской] губ[ернии] до 1850 г. Но такие пределы оказались и слишком широкими для книги, ибо всё обширное Заволжье остаётся почти совершенно вне внимания автора в избранных им хронологических рамках, и — с другой стороны очень узкими, ибо и в самом изложении часты выходы за пределы намеченной территории с привлечением, совершенно необходимым, Астрахани. Портит книгу и то, что она, представляя, по заявлению предисловия, «дословную перепечатку» читанных лекций, издана без надлежащей переработки и носит — и в печати — следы разновременных и, пожалуй, не однотипных, и — что особенно досадно, — не всегда внутренне согласованных чтений. Досадное чувство вызывает и неравномерность изложения. Но при всём том это серьёзный, во многом хорошо и основательно сделанный опыт истории Саратов[овского] края за первые 2 столетия его нахождения в составе русской державы.

Уже в своей «Истории Саратов[овского] края» А.А. Гераклитов должен был уделить своё внимание и не русскому населению Поволжья, в частности мордвы. В последние годы эту мордвою он занялся специально. В печати проявлением новой темы его пока служит только одна статья — «Сарат[овская] мордва (К истории морд[овской] колонизации в Саратов[овском] крае)» в I т[оме] «Известий Краеведч[еского] Ин[ститу]та изучения Ю[жно]-Волжского края» (1926 г., стр. 137–155)³⁶⁹. Это интересный очерк, построенный сплошь на первоисточниках, почти исключительно архивных, извлечённых автором из сокровищ б[ывшего] Моск[овского] архива Мин[истерства] Юст[иции] и — частью — санатских дел Историч[еского] архива Саратов[овского] общ[ества] краеведения. Очерк этот, опровергая высказанное самим А.А. Гераклитовым в «Истории Саратов[овского] края» мнение о позднем приходе мордвы в Саратов[овские] места, устанавливает раннее, с конца XVI в., появление здесь мордвинцев сначала в качестве эксплуататоров лесных и речных богатств края, а потом и постоянных насельников с постепенным переходом к земледелию, выявляет и места выхода этой мордвы и всем этим вносит новые страницы в плохо ещё известную историю морд[овского] племени.

Мне известно, что в очередной выпуск «Известий» Краев[едческого] Ин[ститу]та А.А. Гераклитовым сдано для напечатания ещё несколько мелких этюдов по истории мордвы³⁷⁰, но ближе я не знаком с их содержанием. Знаю, что заканчивает

³⁶⁷ См.: *Гераклитов А.А.* История Саратовского края в XVI–XVIII вв. Саратов, 1923.

³⁶⁸ См.: [*Любомиров П.Г.*] Рец. на кн.: Гераклитов А.А. История Саратовского края в XVI–XVIII вв. (Саратов, 1923. 375 с.) // Нижнее Поволжье. Саратов, 1924. № 6. С. 90–91.

³⁶⁹ См.: *Гераклитов А.А.* Саратовская мордва: (К истории мордовской колонизации в Саратовском крае) // Изв. Краевед. ин-та изучения Юж.-Волж. обл. при СГУ. 1926. Т. 1. С. 137–155; карта.

³⁷⁰ В данном случае речь идёт о следующих работах А.А. Гераклитова: «Мордовский “беляк”» (Изв. Краевед. ин-та изучения Южно-Волжской области [при СГУ]. 1927. Т. 2. С. 103–112); «Мордовские должностные лица» (Там же. С. 113–123); «Мордовские “зимницы”» (Там же. С. 125–130); «Кирдановская мордва» (Там же.

он библиографию мордвы ³⁷¹, и надеюсь, что при свойственных ему усидчивости, добросовестности и основательности он успеет немало ещё внести нового в крайне бедную по количеству, и особенно по качеству, историографическую литературу об этом с разных сторон интересном народе.

Так рисуется мне научный облик А.А. Гераклитова. Хорошо и разносторонне подготовленный работник в области вспомогательных историч[еских] дисциплин, он является неутомимым разыскателем в архивном море, хорошим ³⁷² издателем старых текстов, обычно основательным и обстоятельным излагателем и комментатором архивных материалов. Новостью в его научной биографии являются широкие полотна и сравнительно с другими его же работами они ему менее удаются, сколько можно судить по опыту «Истории Саратов[овского] края», впрочем являющейся только воспроизведением курса лекций.

29/V – [19]27.

Проф[ессор] П. Любомиров.

*Архив Саратовского государственного университета.
Д. 28 (А.А. Гераклитов). Л. 47–49 об. Автограф.*

*Г.П. Поляков **

С. 133–136), «Раздача мордвы “по жеребью” боярам “для крещения”» (Там же. С. 139–142).

Позже свет увидели ещё несколько публикаций учёного по истории мордовского народа, из них шесть прижизненных: «Роль Саратова и Самары XVII в. в жизни мордвы» (Изв. Н.-В. Ин-та Краевед. им. М. Горького. 1929. Т. 3. С. 221–233); «Дозоры Нижегородской мордвы 96 и 122 гг.» (Там же. С. 237–245); «К вопросу о границе между “мокшей” и “эрзей” в нач. XVII в.» (Бюл. Ленингр. о-ва исслед. культуры финно-угорских народностей. 1929. Вып. 4. С. 7–15); «Арзамасская мордва: (По писцовым и переписным книгам XVII–XVIII вв.)» (Саратов, 1930. – 152 с.; карта); «Несколько малоизвестных заметок о мордве иностранных путешественников конца XVII – начала XVIII в.» (Изв. Н.-В. ин-та краевед. 1931. Т. 4. С. 95–105); «Племенные названия “мордва” и “мокша” в русских и иностранных источниках» (Там же. С. 119–127) и одно — посмертное: «Алатырская мордва по переписям 1624–1721 г.» (Саранск, 1936).

³⁷¹ Рукопись неопубликованной работы А.А. Гераклитова «Библиография русской литературы о мордве (около 400 названий с аннотациями)» в настоящее время хранится в Архиве СПб ИИ РАН (Ф. 32).

³⁷² Вставлено поверх зачёркнутого слова.

≡ *Геннадий Павлович Поляков* — кандидат исторических наук, доцент кафедры отечественной истории Древности и Средневековья Брянского государственного университета имени академика И.Г. Петровского.



**Археологическое собрание
Орловского музея церковных древностей
(по докладу П.С. Ткачевского от 1 сентября 1910 г.)**

Одним из важнейших направлений научной деятельности юбиляра были и остаются исторические древности провинциальной России — «региональное древлеведение» [1]. Моя статья тематически связана с научными интересами Сергея Павловича Щавелёва. Она посвящена археологической коллекции одного из неординарных, но полузабытых музеев Русской православной церкви — Орловского музея церковных древностей. Краткая, но ёмкая информация об этом музейном учреждении и его археологическом собрании в 1910 г. была получена при следующих обстоятельствах. В начале XXI в., разбирая бумаги своих родителей — известных российских археологов Ростислава Леонидовича и Ирины Гавриловны Розенфельдт, их дочь Ольга Ростиславовна Лебедева обнаружила рукопись, на титульном листе которой были рисунок здания и подпись: «Орловский музей церковных древностей при Орловском церковном историко-археологическом обществе». На тридцати страницах рукописи излагалась история создания этого учреждения и приводилась подробная опись хранящихся в нём предметов. Автором рукописи, составленной 1 сентября 1910 г., был П.С. Ткачевский, отметивший в

конце рукописи: «Настоящую свою работу я имел честь докладывать на собрании Орловского церковного историко-археологического общества ... в 1910 г. 27 августа».

Эта рукопись О.Р. Лебедевой была передана научному сотруднику Института археологии РАН, кандидату исторических наук Г.К. Патрик — автору-составителю археологической карты Орловской области, которая и ввела её частично в научный оборот [2]. Копия данной рукописи, благодаря любезному разрешению Г.К. Патрик, её супругом, М.Г. Гусаковым (которому выражаю свою искреннюю признательность), была передана нам для последующего изучения.

Автором текста доклада является Пётр Сергеевич Ткачевский (1880 – 1966), в то время учитель рисования в частной женской гимназии М.А. Аблецовой и А.А. Байковской в г. Орле [3] и слушатель Московского археологического института [4]. Со временем он стал известным орловским археологом, музейным работником и краеведом. В 1919–1927 гг. заведовал Орловским губернским художественно-историческим музеем (с 1925 г. — Орловский объединённый государственный литературный музей) [5].

Пётр Сергеевич являлся активным членом Орловской учёной архивной комиссии, Общества любителей изящных искусств, Орловского церковного историко-археологического общества [3, с. 377]. Он же был создателем и руководителем (1925–1927) Орловского общества краеведения [5, с. 241].

В декабре 1927 г. Ткачевский был арестован по сфабрикованному делу, возникшему в результате ревизии его музея, и 27 февраля уволен со службы. 22 августа 1928 г. его дело было прекращено как безосновательное. После этого он покинул Орёл, работал научным сотрудником по подготовке кадров ВСНХ, а 27 марта 1931 г. был вновь арестован в Москве по делу так называемого воронежского «Центра контрреволюционной монархической организации "Краеведы" в Центрально-Чернозёмной области». По постановлению коллегии ОГПУ от 5 июля 1931 г. он был сослан на три года в Северный край (Архангельск) [3, с. 379].

В 1934 г. П.С. Ткачевский перебрался в Курск, где работал в городском школьном педагогическом кабинете художником «по выпуску учебных пособий и оформлению выставок для городских школ». В период немецкой оккупации г. Курска он оставался сотрудником краеведческого музея [6].

Известный отечественный археолог А.А. Формозов вспоминал: «Ткачевского я застал в 1948 г. в Курске. Он краеведением специально не занимался, но собирал древности и интересовался ими» [7, с. 195]. Скончался Пётр Сергеевич в 1966 г. в Курске и был похоронен на Всехсвятском кладбище [8, с. 66]. Реабилитирован посмертно в 1978 г. [3, с. 379].

В своём докладе от 27 августа 1910 г. П.С. Ткачевский приводит краткую справку по истории создания Орловского музея церковных древностей (далее — ОМЦД). Предшественником этого музея стало хранилище церковных древностей, старинных церковных книг, икон и предметов церковной утвари, организованное в 1893 г. ректором Орловской духовной семинарии протоиереем Владимиром Антоновичем Сахаровым [9, с. 45] «при фундаментальной библиотеке». Кроме того, в конце XIX в. в Орле «многими частными лицами собирались коллекции икон, крестов, монет, русских вышивок и прочее, а антиквариями скупались и перепродавались различные предметы старины в другие города».

28 сентября 1900 г. по инициативе епископа Орловского и Севского Никанора (Каменского) был учреждён Орловский церковно-археологический комитет (далее — ОЦАК), главной задачей которого стало «описание церквей, приходов и монастырей епархии. Приведение в известность рукописного, архивного материала, хранящегося в консистории, архива Брянского Свенского монастыря, рукописей, имеющих в частных руках города Орла, равно и вещественного материала, имеющего историческое значение».

Особое внимание ОЦАК было обращено на то, чтоб «весь материал, и письменный, и вещественный, был сосредоточен, по возможности, в одном месте, с каковой целью и был основан, вместе с учреждённым комитетом, археологический музей». Открывшемуся музею в первые годы его существования было подарено много интересных и ценных экспонатов. «Первым и самым ценным вкладчиком был сам основатель музея преосвященный Никанор, за ним следовали: семинария со своим древлехранилищем, ризница Архиерейского дома, церкви, монастыри, частные лица и целые общества». Заведующим музеем был назначен экономом Архиерейского дома священник М.С. Никольский, а после его смерти — священник Гавриил Бунин. Помещение для музея было отведено в бывшей церкви Петра и Павла на Архиерейском дворе.

Летом 1909 г. хранителем музея И.С. Комягинским при участии слушателя П.С. Ткачевского «была произведена перестановка и группировка предметов, были намечены» отделы, одним из них стал отдел № 4 — Археологический («Доисторической и бытовой археологии»), «самый молодой и немногочисленный: несколько таблиц с каменными орудиями представляют доисторическую эпоху, немного предметов из Херсонских раскопок характеризуют древнехристианский период, раскопки 1901 г. в с. Вщиж, в 1902 г. при д. Пеклиной, в 1909 на Игрище в с. Лебедке и под Нарышкиным».

В то время понятие «археология» использовалось в более широком значении этого термина, чем в наши дни, то есть как всяческое «древлеведение». Эта была «наука об исторических памятниках — всех без исключения, т. е. не только вещественных остатках далекого прошлого, в большинстве своём скрытых под землёй, но и о памятниках старинной

письменности, первопечатной книжности, фольклоре, исторической географии, нумизматике, обычном праве, архитектуре, иконописи и других образцах изобразительного искусства минувших столетий».

В Археологическом отделе музея церковных древностей было представлено и описано 420 предметов. Это были и средневековые вещи, добытые в ходе археологических раскопок и разведок, и предметы XVIII–XIX вв., размещённые на «13 щитах» [10, с. 6–30].

Приведём их перечень:

«Щит № 1. Энколпионы, телесные, наперстные кресты.

1. Четырёхконечный крест из красной меди, по форме и материалу можно отнести к самым древним крестам X–XI вв.
2. Энколпион из красной меди с изображением на одной стороне св. Бориса, на другой — Глеба; сверху и над средней перекладиной — поясное изображение неизвестных святых XII–XIII вв. Найден при раскопках в с. Вщиж Чуевым.
3. Одна часть энколпиона, с лицевой стороны гладкого и вдавленного во внутренний, — для вкладывания частей святых мощей или животворящего древа. Век XII–XIII. Найден в раскопе 1901 г. в с. Вщиж.
4. Тельный крест из красной меди, округлённый с утолщением на концах. Подобные кресты неоднократно попадаются при раскопках древних курганов. Таковы были первые кресты в православной Руси. Найден при раскопках Вщижского городища. Век XII–XIII.
5. Такой же крест, как № 4, только больше размером.
6. Змеевик — амулет из красной меди. С одной стороны две переплетшиеся крестообразно змеи, на другой стороне изображения нет. Учёные изыскания о змеевиках начались с 1821 г., и в настоящее время известно, что змеевики существовали в Византии как амулеты и были приняты нашими соотечественниками как предохранение от разного рода болезней и напастей. Век XII–XIII. Из раскопок в с. Вщиж Брянского у.
7. Тельный крест из красной меди. На лицевой стороне изображено распятие, по сторонам перекладины расположено: Б.М.И. Мария, Иван Богослов и Лонгин; сверху и внизу — поясные изображения пророков. На другой стороне изображений нет. Век XV.
- 8, 9, 10, 12. Образок жёлтой меди с изображением св. Никиты, наказывающего беса плетью. Этот святой, как обличитель язычества, в большом почёте у народа, который твердо верит в заступничество святого в борьбе с дьявольскими наваждениям. № 8, 10 — XVIII в.; № 9, 12 — XVII в.
11. Тельный крест из красной меди, украшенный стилизованным орнаментом. Вместо распятия — изображение восьмиконечного креста с повешенной цапой; кругом потёртая надпись. Век XVII.
13. Нательный деревянный резной крест, оправленный в серебро; на одной стороне — резное изображение Распятия, на другой — Божией Матери. Век XVIII.

14. Складной крест из красной меди. XVII век.

15. Каменный медальон с нацарапанным шестиконечным крестом. XII – XIII в. Из раскопок в с. Вщиж Брянского у.

Щит № 2. Предметы, переданные из губернского музея.

1. Медный, четырёхконечный крест с отломанной верхней частью. XVII в.
2. Образок из мастики с изображением Антония и Феодосия Печерских. XVI–XVII вв. Из раскопок в с. Вщиж.
3. Серебряный чеканный образок овальной формы в бархатной рамке. XVIII в.
4. Женский крест «лопатка». XVIII в.
5. Оловянный крестик. XIX в.
6. Крест из красной меди.
7. Наперстный крест, на котором распятие вырезано резцом и залито эмалью.
- 8, 9, 10. Верхние три части нательного креста. XVIII в.
11. Бронзовый нательный крест. XIX в.
12. Медный с эмалью складень маленького размера. На одной стороне изображение Б.М. с Антонием и Феодосием, на другой – святой Никита. XVIII в.
13. Часть нательного креста. XIX в.
14. Бронзовый образ с эмалью. XVIII в.
15. Жёлтый медный образок величиной с рубль с изображением, с одной стороны, Бож. Матери, с другой — Императрицы Елизаветы Петровны. Принадлежит к числу хлыстовских амулетов.
16. Образок красной меди величиной в рубль. На одной стороне изображено сошествие в Ад, на другой — ангел с пальмовой веткой, наверху — птица, похожая на петуха. XVIII в. (амулет).
- 17, 19. Части медных крестиков. XVIII в.
- 18, 20, 22. Жёлто-медные нательные кресты, оканчивающиеся утолщенными трилистниками. На лицевой стороне изображение восьмиконечного креста, в четырех концах квадратики, вписанные в трилистники. Эта форма развилась в особенности в XVI–XVII вв. Наши кресты — XVIII в.
23. Литой бронзовый с голубой эмалью складень из трёх частей. В середине изображение св. Николая Можайского, на левой створке — арх. Гавриил, вход Господень в Иерусалим и Сретение Господне; на правой Богоматерь, Воскресение и вознесение Христово. Век XVII.
24. Верхняя часть креста из бронзы. XVIII в.

Щит № 3.

- 1 и 5. Поклонные и киотные кресты из жёлтой меди. В середине Распятие с голгофой и адамовой головой, надпись обычная: Иисус Христос, Царь Славы, І.Н.Ц.І., распятие Гда Бга Іс. Хр., Кресту твоему поклон. Вверху приликающие, Г-дь Саваоф и св. Дух. К большой поперечной балке креста прикреплены два херувима, крыльями соединяющиеся в верхней малой балке, XVII–XVIII вв.
2. Серебряный нательный крест «лопатка» XVIII в.
3. Медный литой образок Божьей Матери в венчике и короне поддерживаемой двумя херувимами (1^{1/2} x 1^{1/2} в.). Наверху херувим (из пяти, которые не сохранились). XVIII в.
4. Медный с эмалью нательный крест «лопатка» XVIII в.

6. Медно-жёлтый 3-створчатый складень. В середине св. Николай с Иисусом Христом и Богородицею на фоне треугольников; на боковых — вход в Иерусалим, Сретение Господне, Воскресение и Вознесение. XVII–XVIII вв.
7. Одна половина медной панагии круглой формы с изображением Знамени Божьей Матери, наверху — нерукотворный образ Христа; на обороте — 8-конечный крест с губкой и копьём.
8. Часть двойного складня из бронзы, с синей и белой эмалью с изображением Воскресения, вознесения, св. Троицы и Успения пресвятой Богородицы. XVIII в.
9. Медная панагия с изображением Знамени Божьей Матери. XIX в.
10. Медный с эмалью образец с изображением Воскресения Христа. XVIII в.
11. Серебряный нательный крест 84 пробы новейшего происхождения.
12. Медно-красный складень с изображением св. Николая; на боковой левой створке в три ряда по два изображения святых. XVIII в.
13. Левая створка медного складня с горельефным изображением фигур в три ряда по двое: ап. Петра, арх. Михаила, Флора и Василия, Пятницы и Тихона. XVII в.
14. Поклонный и киотный крест из жёлтой меди с изображением Распятия, арх. Гавриила и Михаила. XVIII в.

Щит № 4.

1. Медная печать Брянского Свенского монастыря. XVIII в.
2. Медная ложечка с присохшей плиточкой из песчаника неизвестного назначения.
3. Печать из красной меди. Сверху надпись: «Печать монастыря, вить храма и гроба Господня в Иерасулиме».
4. Медный перстень (неизвестного происхождения) древнейших времён.
5. Часть медного перстня с изображением Христа древнего происхождения. Из одного места с перстнем № 4.
6. Серебряный перстень с персидской надписью.
7. Медный рыболовный крючок.
8. Изображение змеи, найдено вместе с рыболовным крючком № 7.
9. Медный подвесок с резным украшением.
10. Медная пуговица шаровидной формы.
11. Камень, оточенный в овальную форму (рыболовная снасть).
- 12 и 14. Каменный предмет, имеющий форму усечённой пирамидки, по-видимому, употреблялась для рыбного промысла как грузило. Найден вместе с №№ 11, 12, 14.
15. железный гвоздь, найден вместе с № 14.

Щит № 5.

КРЕСТЫ И ИКОНКИ, КОНФИСКОВАННЫЕ У СЕКТАНТОВ, С ПЕЧАТЬЮ КРОМСКОГО ИСПРАВНИКА.

- 1, 2. Поклонный или киотский крест из меди с синей и белой эмалью с изображением распятия с двумя арх. Гавриилом и Михаилом; с обычными надписями и изображениями.
3. Медный киотский крест с предстоящими, изображёнными в четырёхугольниках, припаянных к нижней части поперечной перекладины, а пять квадратных образков припаяны к верхней перекладине 8-конечного креста с сюжетами: вход в Иерусалим, Воскресение, Сретение, Вознесение и Святая Троица. XVIII в.
4. Медный образец с эмалью. XVIII в.
5. Медный образец с изображением св. мучеников Георгия, Антония и Власия. XVII в.

Щит № 6.

1. Литой из бронзы с синей и белой эмалью складень с изображением деисуса; из трёх частей 2 1/2х3 вер. Каждая XVIII в.

Щит № 7.

Предметы, переданные из Орловского губернского музея.

1. Бронзовая литая хорошей работы икона (2x21/ 2 верш.) с изображением Господа Вседержителя. XVI–XVII в.
2. Медный складень из трёх частей. В середине св. Пятница с крестом в правой и свитком в левой, на котором надпись: «Верую в единого Бога Отца», фон украшен треугольником. На боковой створках: Вход в Иерусалим, Сретение, Воскресение и Вознесение. XVII в.
3. Складень жёлто-медный с синей и голубой эмалью. В середине образ скорбящей Богоматери, на боковых створках тот же сюжет, что на № 2. XVII в.
4. Киотский крест (1 ½ x 1 в.) из жёлтой меди с белой эмалью с изображением Марфы и Ивана Логина. Наверху два херувима прикреплённых к верхней перекладине, между ними Благовещение, наверху Нерукотворный спас. XVI в.
5. Литой из бронзы крест (6 верш.) с Распятием тщательной работы. Обычные надписи, хорошо сохранились. С обратной стороны орнаментирован. XVII в.
6. 8-конечный крест, литой, из желтой меди, с изображением распятия, с обычными надписями. Наверху два архангела — Гавриил и Михаил — и два ангела, прильнувшие к голове Спасителя. Сильно потёрт. XVI–XVII в.
7. Медный литой крест (2 ½ вер.) с изображением распятия, двух ангелов, Госп. Саваофа, петуха; вокруг обычная надпись. XVII в.
8. Верхняя часть креста (2 вер.) с таким же сюжетом как № 7 с прибавлением двух херувимов к верхней перекладине.
9. Медный образец (1 вер.) с синей, жёлтой и зелёной эмалью с изображением Филиппа Митрополита, св. Николая и Иоанна Богослова. XVII в.
10. Складень из жёлтой меди (1 вер.) с сильным рельефом с изображением Николы Можайского. На сохранившейся правой створке, в три ряда по две на каждой, святые с неразборчивыми именами. XVII в.
11. Медный складень из 4 частей с изображением двенадцатых праздников (16). XVII в.

Щит № 8

1. Медный литой 8-конечный крест с изображением Распятия, в круге надпись в обычном порядке крестов XVIII в.
2. Медный складень (1 x 1 вер.) XVIII в.
3. Медный складень (2 x 2 ½ в.) с изображением трёх святых: Иоанна Богослова, Василия Великого и Григория Богослова; наверху нерукотворный образ. Кругом, на полях, растительный орнамент. Рельеф фигур высокий, хорошей отделки.
4. Медный складень из трёх частей с изображением св. Николая; на боковых створках: арх. Гавриила, вход в Иерусалим и Сретение, пресвятая Дева, Воскресение и Вознесение.
5. Медный образец с изображением св. Николая. XVII в.
6. Медный образ Божией Матери.
7. Немецкая печать из красной меди.

Щит № 9.

Предметы, конфискованные у сектантов Кромского уезда.

1. Медный поклонный крест (3 ½ в.) с синей, белой и тёмно-зелёной эмалью, сюжет обычного характера крестов XVIII в., с предстоящими по ту и другую сторону:

Богоматерь и Марфа, Иоанн и Логин. Обратную сторону украшает растительный орнамент.

2. Образок св. Пятницы Прасковей.
3. Жёлто-медный складень с изображением св. Николая Можайского.
4. Киотный крест из жёлтой меди с обычными надписями и украшениями.
5. Медная литая иконка с изображением Покрова. XVIII в.

Щит № 10.

1. Медно-литой образок с изображениями 12 праздников Господних. У верхнего конца имеется ушко для подвешивания. XVI–XVII вв.
2. Медный крест, с белой, голубой, синей и зелёной эмалью. Изображено распятие с предстоящими, надписи и другие украшения в обычном порядке.
- 3 и 4. Средняя часть от малого медного складня с изображением Господа Вседержителя, сидящего на троне, по бокам Богоматерь и Иоанн; фон украшен синей и белой эмалью. XVII в.
5. Средняя часть от небольшого медного складня с изображением Спасителя. Фон украшен растительным орнаментом с тёмно-синей и белой эмалью. XVII в.

Щит № 11.

1. Медный складень с зеленой, голубой, белой и жёлтой эмалью; из четырёх частей в 3 ^{1/2} в. высота каждая; с изображением праздников Богородичных и Господних. Вделан в дерев. киот, выкрашенный красной масляной краской. конфискован у сектантов, с сургучной печатью (на оборотной стороне) Кромского земского исправника.

Щит № 12.

1. 33 медных образка с эмалью и без нея, с изображением Богоматери, св. Николая, Георгия Победоносца, набитых на доску. Новейшее происхождение.

Щит № 13.

1. Разрозненные кресты, иконки, складни из меди с различными сюжетами, с эмалью и без нея. 17, 18 и 19 ст. Набиты на доску. Всех 104.»

Кроме экспонатов, размещённых на стендах («щитах»), археологический отдел располагал следующими музейными предметами:

«220. Большой внутренней железный замок от подвальной комнаты под Домиком Петра Великого в Брянском Свенском монастыре.

221. Дверная железная петля от той же двери подвальной комнаты в Брянском Свенском монастыре, открытой П.С. Ткачевским в 1910 г.

222. Чугунное ядро из подвала Елецкого собора (XVII в.) от Архангельского.

223. Пять шипов, бросавшиеся под ноги неприятельской конницы. XVII в.

224. Глиняный набалдашник. Случайная находка.

225. Таблица с остатками каменных орудий и остатков глиняной посуды каменного века, найденных на границе Орловской губернии на правом берегу р. Оки, на 2 (второй) версте ниже устья реки Нугря, при дер. Воронце Тульской губ., Белевского уезда : 1) отломок топора, 2) отломок наконечника стрелы, 3, 4) наконечники стрел, 5) тесло неотточенное; 6, 7, 8) ножи, 9, 10) черепки с внутренней стороны; 11, 12) глиняные кружки (для подвешивания на веретено, что сообщить быстрое движение); 13) черепок древнейшей посуды; 14) черепок из глины с примесью слюды. Предметы принесены в дар семинарскому древлехранилищу Н. Преображенским в 1894 г., а оттуда вместе с другими предметами перенесены в Музей церковных древностей.

226. Предметы из раскопок в Брянском уезде, на правой стороне р. Болвы, близ станции Любохна по мальцевской узкоколейной ж.д. в 1908 г. На этом месте имелось 7 курганов 2–3 арш. в высоту, 2 из них разрыто, костяков кроме черепа не нашлось. Разрыт П.С. Ткачевским.

227. Предметы из Поповского кургана, раскопанного П.С. Ткачевским в 1909 г. близ от Нарышкино Рос. Орл. ж.д. 1) свиток-дудка; 2) железная цепь; 3) подкова; 4) ножичек в деревянной оправе; 5) наконечник копья; 6) предмет из железа неопределённого назначения; 7) орудие из кости; 8) набалдашник (для палки); 9) глиняный предмет с раскраской (игрушка); 10,11) глиняная буса.

228. Предметы, найденные в том же Поповском кургане (см. № 227): часть челюсти, клыки и зубы кабана, глиняная посуда, железные и костяные предметы.

229. Предметы из кургана на Игрище близ села Лебёдки Орл. губ., недалеко от р. Цона. Разрыты в 1909 г. (из 50-ти 14) П.С. Ткачевским. Курганы не превышали 3-х аршин. Предметы находились в глиняных сосудах вместе с пережжёнными костями человека: стеклянные бусы, серебряная пряжка, медные мочки от серёг, золотая застёжка, железные кольца.

230. Статуэтка из глины, изображающая Юдифь с головою Олоферна; сделана в подражание греческим статуэткам первых времён христианства.

231. Светильник из желто-красной терракоты, овально-продолговатой формы с одним отверстием для пламя и одним для наливки масла, с ручкой, украшенной приплюснутыми шариками и двумя расходящимися веточками. Относится к 4 веку н. э., светильник из терракоты, обычная принадлежность древних римским катакомб христианского периода. Встречаются в Греции, Сирии, Египте и у нас в Крыму. По своему внешнему виду и украшениям на них — были самые разнообразные: в период дохристианский — мистические сюжеты; среди евреев, по лампочкам, найденным на еврейских кладбищах, с изображением семисвечника; на христианских лампочках находились изображение Доброго Пастыря, птичек с ветками, монограммы Христа и тому под.

232. Светильник из серого терракота, найденный тоже в херсонских раскопках, имеет 3 отверстия для освещения и одно для налива масла, круглую ручку, а по бокам щёчки, за которые при желании можно подвесить на цепочку; украшен двумя розетками.

233, 234, 235. Слезницы из херсонских раскопок, найденные при покойниках в мечети с другими предметами, полагаемые по обряду в могилу. Есть, известия, что в такие сосуды (пузырьки) собирались слезы по покойникам.

236. Терракотовая статуэтка, изображающая египетскую мумию (подделка).

237. Ручной жернов из гранита, найденный в Вщижском городище Брянск. уезда.

238. Древнейший намогильный крест из с. Вщижа Брянского уезда.

239. Сосуд из красной меди, найденный в с. Вщиже Брянск. у. 1908 г.

240. Ручной жернов (2 часть) из песчаника, найден в с. Вщиже 1908 г.

241–246. Глиняные сосуды из раскопок курганов на «Игрище» близ с. Лебедки Орлов. уезда, в которые складывались пережжённые кости погребёемого человека, вместе с предметами, находящимися в нём. Сосуды в курганах находились в 1, 2, 3, 4 и 5 вместе, самой разнообразной величины и формы. Предметы, которые были вынуты из сосудов, описаны в № 229. Раскопки производил П.С. Ткачевский 1909 г.».

В заключение Пётр Сергеевич написал: «Описанные мною 420 предметов есть далеко не точная цифра всех предметов, хранящихся в Орловском музее церковных древностей. Я совершенно не коснулся предметов, сложенных в шкафы (дублеты), а

равно предметов из собрания Л.И. Пуцина, внесшего на хранение в музей свою коллекцию крестов, энколпионов и предметов бытового характера; кроме того, в своей работе я не коснулся богатого архивного и рукописного материала, ранее описанного профессором И.Е. Евсеевым [11].

1 сентября 1910 г.

П. Ткачевский».

Подводя итог, следует констатировать факт формирования в начале XX в. в Орловской епархии РПЦ Музея церковных древностей при Орловском церковном историко-археологическом обществе. Небольшая по современным представлениям, но для того времени весьма значительная по своему количественному составу и неординарная в научном и художественном отношениях, археологическая коллекция этого музея являлась одной из лучших среди аналогичных собраний более чем полусотни церковно-исторических музеев Российской империи конца первого десятилетия XX в. Она, как и музей в целом, сыграла важную роль в сохранении памятников церковной старины Орловской епархии (после 1917 г. поступила в фонды Орловского губернского художественно-исторического музея) и, особенно, в просвещении духовенства, учащихся Орловской духовной семинарии, светских учебных заведений Орловской губернии и «светской публики».

Литература

1. Щавелёв С.П. Судьбы исторических древностей Южной России и их место в ее провинциальной культуре XVII-XX веков (По материалам археолого-этнографического изучения Курского края). Автореф. дисс. ... докт. ист. н. Курск, 2002. С. 7.
2. Археологическая карта России. Орловская область. [Текст] / Автор-составитель Г.К. Патрик. М., 1992. 220 с.; Патрик Г.К. Доклад П.С. Ткачевского на собрании Орловского историко-археологического общества 27 августа 1910 г. // Археология Верхнего Поволжья (к 80-летию К.Н. Комарова). М., 2006. С. 58.
3. Ерёмин В.П. Орловские краеведы // Краеведческие записки. Вып. 4. Орел, 2005. С. 377.
4. Краснощёкова С.Д., Красницкий Л.Н. Археология Орловской области // краеведческие записки. Вып. 5. Орёл, 2006. С. 126.
5. Гольцова А.В., Ткачевский П.С. // Российская музейная энциклопедия. Т. II. М., 2001. - С. 241.
6. Государственный архив Курской области. ФР-3139. Оп. 1. Д. 14. Л. 10 об.
7. Формозов А.А. Очерки истории отечественной археологии. Вып. 2. М., 1998. 296 с.
8. Щавелёв С.П. «Дело краеведов ЦЧО» 1930–1931 гг. (Курский «филиал»). Курск, 2007. 272 с.
9. Краткая история Брянской епархии. Брянск, 2009. 77 с.

10. *Ткачевский П.С.* Орловский музей церковных древностей при Орловском церковном историко-археологическом обществе. Доклад от 27 августа 1910 г. Копия с рукописи. Лл. 1–30.
11. *Евсеев И.Е.* Описание рукописей, хранящихся в Орловском древлехранилище // Сборник Орловского церковно-археологического комитета. Т. I. Орёл, 1905. С. 2–172.
12. *Историки Курского края. Биографический словарь.* Сост., отв. ред. *С.П. Щавелёв.* Курск, 2009. С. 254.



Александр Яковлевич Брюсов

НА ТРОПАХ АРХЕОЛОГИИ
ВОСПОМИНАНИЯ

Москва - Курск

2012



О пребывании В.А. Городцова в Воронеже: планы и реальность

Сохранившиеся архивные материалы позволяют проследить хронику событий, связанных с пребыванием Василия Алексеевича Городцова на воронежской земле. Эти эпизоды заслуживают внимания, на наш взгляд, прежде всего, как дополнительные штрихи к портрету известного учёного.

Во второй половине 90-х гг. XIX в. В.А. Городцов начинает систематизацию археологического материала по каменному веку и эпохе бронзы России и Сибири, что нашло первоначально своё отражение в докладе на XI Археологическом съезде в Киеве (1899) о системе описания русской доисторической керамики (см.: Пустовалов, 1982. С. 218–227), а затем и анализе полученного материала после хорошо известных раскопок в Изюмском (1901) и Бахмутском (1903) уездах. В.А. Городцов очень внимательно готовился к раскопкам, изучал литературу, свидетельством чему являются его выписки в отдельную папку «Сведения о находках и исследованиях каменного и бронзового периода...», которую он начал в апреле 1898 г. (ОПИ ГИМ. Ф. 431. Ед. хр. 136). В поле зрения учёного попали и древности Воронежской губернии (ОПИ ГИМ. Ф. 431. Ед. хр.

≡ *Илья Евгеньевич Сафонов* — кандидат исторических наук, доцент кафедры археологии и истории Древнего мира исторического факультета Воронежского государственного университета. safonov@hist.vsu.ru

* *Елена Юрьевна Захарова* — кандидат исторических наук, доцент кафедры археологии и истории Древнего мира исторического факультета Воронежского государственного университета. ez@hist.vsu.ru

136. Л. 20–21). Отдельные записи, посвящённые памятникам Подонья, можно найти и в других, более поздних, архивных материалах учёного.

Самые ранние сведения, указывающие на желание В.А. Городцова посетить Воронежскую губернию, по нашему мнению, относятся к 1907 г. Его интересом в первые годы XX века к славянским древностям и, в особенности, надо полагать, отстаиванием славянской атрибуции Донецкого городища, можно объяснить стремление Василия Алексеевича провести в 1907 году раскопки близ села Борщева (см: Цыбин, 1999. С. 204–215). Двумя годами раньше здесь побывал А.А. Спицын, отнёсший обследованное им городище (ныне известное в науке под названием Большое Борщевское) к «*типу донецких*» (Исследования, 1908. С. 83). Кроме этого, у подошвы городища в пробной траншее А.А. Спицын обнаружил кости мамонта и осколки кремня и предположил, что «*здесь будут найдены такие же остатки палеолита, как в Костёнках*» (Исследования, 1908. С. 84). Это известие также не могло не заинтересовать В.А. Городцова в свете изучения им каменного периода.

В апреле 1907 г. состоялось распорядительное заседание Московского археологического общества, где В.А. Городцов просил разрешить ему раскопки у с. Борщева. «... *Общество приняло моё условие, но с условием, чтобы я исследование произвёл по окончании работ в Маджарах (золотоордынский город XIII–XVI вв., р. Кума, Северный Кавказ — И.С., Е.З.). Предстоит выработать план работ*» (ОПИ ГИМ. Ф. 431. Ед. хр. 329. Л. 163 об.). Он принял условия ИМАО, выработал план работ и получил открытый лист. Городцов командировался в Ставропольскую и Воронежскую губернии с 24 мая по 20 июля 1907 г. (ОПИ ГИМ. Ф. 431. Ед. хр. 306. Л. 48). К сожалению, осуществить удалось только первую часть плана. Во время раскопок в Маджарах В.А. Городцов получил сильную травму и не смог поехать в Воронежскую губернию, а вынужден был вернуться в Москву.

Возвращая в конце августа 1907 г. неиспользованный открытый лист, он оставил у себя экземпляр дневника и бланки описи «*в надежде получить разрешение на выполнение намеченных раскопок в ближайшем будущем*» (РА ИИМК РАН. Ф. 1. 1907. Д. 59. 6 л.).

Летом 1916 г. Городцов вновь планировал поездку в Воронеж. В письме А.М. Тальгрёну он пишет: «...*Российский Исторический Музей предложил мне интересную командировку для изучения памятников бронзовой эпохи в областях Нижней Волги и Дона, указав на желательность изучения материалов, хранящихся в музеях городов Симбирска, Симбирска, Хвалынска, Царицына, Астрахани, Владикавказа, Екатеринодара, Ростова на Дону, Новочеркаска, Воронежа и других. К сожалению, я очень опасаясь, что, благодаря дороговизне, мне не хватит ассигнованной Музеем суммы и поэтому придётся сократить тур*» (РОНБФ, Coll. 230.3). В этот раз поездка не состоялась по семейным обстоятельствам.

«Ближайшее будущее», о котором Городцов писал в 1907 г., стало реальностью лишь во второй половине двадцатых годов, хотя в Воронеже приезда именитого учёного ожидали с 1920 года. В июле – августе 1920 г. С.Н. Замятнин, бывший тогда инструктором Воронежского ГубОНО, внештатным сотрудником Губернского музея (ГАВО. Ф. 33. Оп. 3. № 12624. Л. 8), а также студентом Воронежского отделения Московского археологического института (МАИ) был командирован от Воронежского отделения МАИ для «...приобретения книг для библиотеки отделения и для выяснения ряда вопросов, связанных с жизнью отделения...» (НА ВОКМ. № 4533–134). Видимо, в это время состоялась их первая встреча (Белановская, 1999. С. 45), а эту поездку, возможно, инициировал сам Василий Алексеевич:

22/VIII – 20 г.

Воронеж

Глубокоуважаемый Василий Алексеевич!

В день моего отъезда из Москвы я заходил в Исторический Музей, думая увидеть Вас, но, к сожалению, не застал. Мне очень хотелось поговорить с Вами по следующему поводу: не может ли Археологический отдел поручить мне в пределах Воронежской губ. изысканий и раскопок разведочного характера, дав определённые задания по какой-либо культуре или поре и небольшой аванс. Работы эти могли бы носить характер подготовительных к исследованиям лиц, командируемых подотделом из центра.

Собираетесь ли Вы приехать в Воронежскую губернию?

У нас сейчас установилась хорошая погода, которая благоприятствовала бы работам.

Мы, воронежцы, со своей стороны постарались своей возможностью помочь Вам.

Будет очень жаль, если Вы измените свой план о работах в Воронежской губ.

Искренне уважающий Вас С. Замятнин. (ОПИ ГИМ. Ф. 431. Оп. 1. Ед. хр. 402. Л. 25)

Но в 1920 г. Городцову удалось осуществить поездку только по поволжским городам. В письме А.М. Тальгрену (февраль 1921 г.) он отмечает: «...В минувшем, 1920 году осмотрел и изучил коллекции бронзовой эпохи в музеях Нижнего Новгорода, Казани, Симбирске, Самаре, Уфе и Саратове...» (РОНБФ, Coll. 230.3).

Однако воронежские исследователи древностей — сотрудники бывшего Губернского, а теперь уже переименованного в Историко-культурный, музея, очевидно, активно стимулировали реализацию планов В.А. Городцова по посещению Воронежа. С.Н. Замятнин, затем Д.Д. Леонов и Н.В. Валукинский вели с ним переписку, оперативно высылали по его просьбе фотоматериалы из воронежского музея. В мае 1925 г. Главнаука Наркомпроса уведомила воронежские власти о приезде в июне текущего года археологической экспедиции под руководством проф.

В.А. Городцова, которая предполагала произвести раскопки «Частых курганов» вблизи Воронежа и палеолитических стоянок по Дону. При этом Главнаука просила оказать экспедиции возможное содействие в смысле предоставления помещения, транспортных средств и инструментов для работы (ГАВО. Ф. Р 904. Оп. 1. № 18. Л. 21). Приезд не состоялся. Городцов изменил свои планы, и с июня по август 1925 г., возглавив Волжскую экспедицию ГИМ, проводил обширные раскопки в среднем течении р. Волги в пределах Самарской и Ульяновской губерний (Городцов, 1926. С. 244–245). В этом же году им были начаты раскопки Старшего Каширского городища, одного из памятников дьяковской культуры VII – IV вв. до н. э., продолжавшиеся и в следующем — 1926 г. (Городцов, 1933). Может быть, не случайно, Городцов в рамках продолжения изучения проблематики раннего железного века следующим объектом для своих раскопок выбирает «Частые курганы», которые тогда уже, вполне определённо датировались V–III вв. до н. э.

Первое посещение В.А. Городцовым Воронежа состоялось только в 1927 году. В этот приезд он организовал раскопки только в урочище «Частые курганы» (памятники палеолита не обследовались). Под его руководством было раскопано шесть насыпей в урочище «Частые курганы». К сожалению, архивных материалов, отражающих личные впечатления В.А. Городцова от поездки, не сохранилось. В этой связи хотелось бы предостеречь читателей от возможного недоразумения. Дело в том, что, восстанавливая утраченные дневниковые записи, сам Василий Алексеевич продатировал 1927 годом те события, которые были связаны с его пребыванием в Воронеже двумя годами позже — в 1929 г. (об этой поездке речь пойдёт ниже).

В настоящее время мы располагаем лишь официальными документами и научной публикацией исследователя по итогам работы этой экспедиции. В состав Воронежской экспедиции РАНИОН помимо самого В.А. Городцова входили его сын М.В. Городцов и студент В.Г. Карцев. В ходе работ было раскопано ещё четыре кургана, содержащих в основном скифские захоронения, датированные автором вслед за М.И. Ростовцевым IV–III вв. до н. э.; один «*курганообразный холм*» неопределённого назначения и один курган более древнего времени. Результаты работы экспедиции обсуждались на заседании секции Археологии и Искусствознания РАНИОН (ОПИ ГИМ. Ф. 431. Оп. 1. Ед. хр. 257. Л. 47–47 об.), а затем нашли отражение в статье, опубликованной уже после смерти исследователя (Городцов, 1947. С. 13–27).

Воодушевлённый результатами работы экспедиции, В.А. Городцов осуществляет повторный приезд в Воронеж спустя два года с той же целью — продолжить исследование «Частых курганов». С ним в качестве помощника на сей раз приехал студент Полубейко. События его пребывания в Воронеже нашли отражение в восстановленных дневниковых записях, с той лишь разницей, что сам исследователь отнёс

их к 1927 году. В реальности записи соответствуют 1929 году с поправкой по срокам (не с 11 по 25 июля, а с 11 по 21 июля).

Подтверждением поправки в датировке событий, о которых идёт речь в записях, служит и представленный В.А. Городцовым официальный «Краткий отчёт об экспедиционной работе в летний период 1929 года», где указано, что *«в окрестностях г. Воронежа предполагалось продолжить раскопки «Частых курганов», давших богатые скифские погребения и некоторые интересные явления, связанные с погребальным культом. К сожалению, в течение десяти дней пребывания на месте работ нам не удалось нанять рабочих, почему работу раздать оказалось невозможным»* (ОПИ ГИМ. Ф. 431. Оп. 1. Ед. хр. 78. Л. 136).

По мнению В.А. Городцова, *«это была самая неудачная поездка, не давшая никаких результатов. Причиной служил недостаток средств, обусловивший, в свою очередь, трудность найма рабочих»* (ОПИ ГИМ. Ф. 431. Оп. 1. Ед. хр. 346. Л. 270 об.). Археологи остановились сначала в краеведческом музее, а затем на одной из дач в с. Подгорном. В ближайšie несколько дней нанять рабочих не удалось. В дневниковых записях Городцов описывает свой разговор с дворником, который обслуживал археологов: *«...Народу без работы в селе много, и все с радостью пошли бы, но вам расписка и печать Волисполкома... а волисполкомские сейчас же у рабочих сделают вычет. Вы положили 1 рубль в день, а Волисполком удержит у них с рубля полтинник, а не то и более. Работа выйдет для них совсем невыгодною»* (ОПИ ГИМ. Ф. 431. Ед. хр. 345. Л. 272). Сказалась также непогода и малое финансирование раскопок: *«...Подсчитали все расходы и смутились: не приступив ещё к делу, мы уже прожили почти 100 рублей, равнявшиеся ¼ всей суммы, отпущенной на раскопки. Расход наш состоял из денег на покупку двух билетов от Москвы до Воронежа, и суточных в размере 8 рублей на двух лиц на... извозчиков и некоторых других...»* (ОПИ ГИМ. Ф. 431. Ед. хр. 345. Л. 271). Воронежский ГубОНО поздно ассигновал В.А. Городцову 300 рублей на раскопки, когда билеты в Москву были уже куплены, так что археологи вернулись в столицу, не начав раскопок. Конец лета и начало осени 1929 г. Василий Алексеевич провёл в хорошо знакомом ему Поволжье, где обследовал прибрежные террасы для установления времени и структуры их формирования, а также изучал имеющиеся палеонтологические коллекции в музеях (Самара, Пенза, Хвалынский, Саратов) (ОПИ ГИМ. Ф. 431. Ед. хр. 79).

Несмотря на неудачу 1929 г., воронежские древности продолжали интересовать Городцова. Летом 1930 г. он вновь планировал посетить город. В августе 30-го года в Воронеже на военных сборах находился Б.Н. Граков. В одном из писем (от 16.08.1930 г.) О.А. Кривцова-Граковой пишет ему: *«...Узнала, что Вас. Ал. (Городцов – авт.) пустился в длинное турне по Дону-Крыму и собирается на возвратном пути заехать в Воронеж. Будешь иметь удовольствие увидеть его»* (И жизнь, и слёзы, и любовь..., 2011. С. 41). В сохранившихся за 1930 г. дневниках Василия

Алексеевича достаточно подробно описана эта поездка (ОПИ ГИМ. Ф.431. Ед. хр. 347. Л. 35-68). Он планировал посетить Ростов-на-Дону, Краснодар, а затем «...через Новороссийск в Крым, где предполагалось произвести большие раскопки по линии железной дороги, от Перекопа до Феодосии». Воронеж в качестве одного из пунктов остановки в дневниках не упомянут. Возможно, Городцов и планировал на обратном пути заехать в город, поскольку поезда с Кавказа в Москву шли через Новочеркасск и Воронеж. Однако болезнь заставила его изменить маршрут, и из Краснодара он, минуя Крым, вернулся в Москву.

Последний приезд В.А. Городцова в Воронеж датируется 22 – 29 мая 1941 года, и связан он был с проведением Воронежского пленума Советской секции INQUA, в рамках работы которого Василий Алексеевич выступал с докладом. В этот раз осуществилось и давнее его желание посетить «замечательное место» Костёнки. Свои впечатления от этой поездки он подробно изложил в дневниковых записях, вошедших в подборку архивных материалов под названием «Материалы археологических конференций и пленумов. 1926–1941» (Ф. 431. Оп. 1. Ед. хр. 122. Л. 111–120 об.). Столь долгожданная экскурсия в Костёнки, к сожалению, В.А. Городцова разочаровала: показанный участникам конференции шурф «не содержал ничего особенного»; П.П. Ефименко свой доклад «затянул ровно на два часа», да ещё и датировал демонстрируемые материалы, с точки зрения В.А. Городцова, неверно, но при этом «слушатели взирали на оратора и, видимо, ничего не понимали». В.А. Городцов выразил сомнение о наличии стоянки Костёнки III, а до Тельмановской участники не смогли добраться из-за болотистости местности, как, впрочем, из-за позднего времени не посетили и Борщево (ОПИ ГИМ. Ф. 431. Оп. 1. Ед. хр. 122. Л. 116–117).

Древности Воронежского края, как видно из вышеизложенного, не стали предметом специального исследования В.А. Городцова. С конца XIX в. фиксируется периодическое обращение учёного к археологическим материалам Среднего Дона, что обусловлено, надо полагать, известной скрупулёзностью Василия Алексеевича при проработке источниковой базы для своих концептуальных построений. Его представления о среднедонских древностях, помимо изучения соответствующих публикаций, базировались на собственноручной проработке коллекций археологического отдела Воронежского историко-культурного (впоследствии краеведческого) музея, впечатлениях от посещения палеолитических памятников у с. Костёнки, а также проведённых раскопках на одном из известнейших воронежских могильников — «Частые курганы».

Литература

Белановская Т.Д. Воспоминания о Сергее Николаевиче Замятине // Локальные различия в каменном веке. Тез. докл. конф., посвящ. 100-летию со дня рождения С.Н. Замятина. СПб., 1999.

- Городцов В.А.* Волжская археологическая экспедиция // Хочу всё знать. № 6. М., 1926.
- Городцов В.А.* Раскопки «Частых курганов» близ Воронежа в 1927 г. // Советская археология. IX. М.–Л., 1947.
- Городцов В.А.* Старшее Каширское городище (Результаты археологических исследований в 1925–1926 гг.) // Известия Государственной академии истории материальной культуры. Вып. 85. М.–Л., 1933.
- И жизнь, и слёзы, и любовь... / Сост. А.Г. Плешивенко. Запорожье, 2011.
- Исследования А.А. Спицына в Воронежской губернии // Отчет ИАК за 1905 год. СПб., 1908.
- Пустовалов С.Ж.* Первая система описания керамики в отечественной археологии (к 80-летию выхода в свет) // Методологические и методические вопросы археологии. Киев, 1982.
- Цыбин М.В.* В.А. Городцов и проблемы историко-археологического изучения юго-восточного порубежья Древней Руси // Исторические записки. Вып. 4. Воронеж, 1999.



Археологическое краеведение в Тверской губернии

До революции 1917 г. в Тверской губернии действовали три гуманитарных научных общества: Тверская учёная архивная комиссия, Тверское общество любителей археологии, истории и естествознания и Тверской епархиальный историко-археологический комитет. После их ликвидации, в 20-х гг. XX в., как и в большинстве регионов страны, краеведческое движение в крае продолжилось. Рубеж 1920 – 1930-х гг. стал переломным для развития как истории, так и археологии: изменилась организационная структура науки, менялся её кадровый состав, внедрялись новые теоретико-методологические принципы работы, изменились объём и приёмы полевых исследований. Поэтому хронологические рамки этой статьи охватывают период от начала XIX в. до первой трети XX в. Основное внимание будет уделено изучению социального состава краеведов и их конкретной деятельности.

Среди местных исследователей археологических памятников не было ни одного человека, в чьи прямые служебные обязанности входило бы занятия древностями. Работы были организованы на основе личной инициативы и энтузиазма краеведов. Это были люди, фанатично преданные своему делу. Лидеры тверских краеведов происходили из дворянской и разночинской среды, в своём большинстве получили гимназическое и университетское образование. Общественная

[≡] *Елена Николаевна Жукова* — кандидат исторических наук, доцент; доцент кафедры социально-культурного сервиса Тверского государственного университета. p000401@mail.ru

деятельность многих из них не замыкалась только на занятиях историей, их интересы распространялись на благотворительные мероприятия, образование и культуру. В то же время тверские археологи не принимали участия в губернских политических организациях. Даже довольно сильное либеральное движение в губернском земстве не заинтересовало местных краеведов, не говоря уже о революционно-демократическом направлении тогдашней общественной жизни. Исключением из этого правила является деятельность старицкого книгоиздателя и археолога И.П. Крылова, активного участника правонационалистического движения.

Традиции краеведения возникли на Тверской земле ещё в конце XVIII в. Первым историком края принято считать публичного нотариуса г. Твери Диомида Ивановича Карманова. Судьба Карманова типична для одарённого человека середины XVIII в. Мещанин по происхождению, не получивший систематического образования, страстно стремившийся к знаниям, он стал для города Твери довольно известным публицистом и исследователем древней истории. В 1775 г. им были написаны «Исторические известия Тверского княжества, почерпнутые из общих российских летописцев, с приобщением новейших оного приключения». При жизни автора сочинение издано не было, лишь только через сто лет оно было опубликовано В.И. Колосовым в собрании сочинений Д.И. Карманова со вступительной статьёй об историке-публицисте (Колосов, 1893). Д.И. Карманов не стремился использовать в своей работе материалы вещественных источников, его работа была посвящена средневековой истории края на основе летописных известий. Однако, перечисляя древние города Тверской области, он не только упоминает о внешних признаках, свидетельствующих о существовавших когда-то на этом месте поселений, но и делает выводы о времени их существования: «... И ещё ко Твери по Волге несколько запустелых древних городищ находится, о которых никакого известия от древности не имеем: и хотя, как кажется, некоторые из них в средние века были построены и разорены, но иные опустели ещё до Нестора» (Карманов, 1893. С. 25).

Первый опыт полевого изучения археологических памятников губернии связан с именем Зориана Доленги Ходаковского (Адама Черноцкого). Впервые этот древлеведение энтузиаст посетил Тверской край во время своего научного путешествия из Петербурга в Москву в 1820–1821 гг. Маршрут строился им исходя из задачи рассмотрения древнерусских городищ. По пути из Новгорода он «... проследовал в ... Торжок, Тверь, Вертязин Городок (Городня на Волге), оттуда в Городец (Бежецкий у.), в Весь-Егонскую ...», затем обследовал окрестности Череповца и «... оттуда через Кашин, Белгородку на Волге ... прибыл в Москву 1821 года» (Историческая система Ходаковского, 1838. С. 6). Одним из первых привлекая внимание современников к вещественным источникам, он считал, что «... городищами, сею характерною чертою древности, можно определить пространство славян и границы от иноплеменных, а может и путь, служивший им из Азии в Европу...» (Историческая система Ходаковского, 1838. С. 96).

Кроме того, Ходаковский использовал средневековые письменные документы, информацию по географии и экономике отдельных регионов, а также данные по

лингвистике. В 1824–1825 гг. житейские обстоятельства послужили причиной приезда Ходаковского в Тверь (Формозов, 1988. С. 14).

Тогда его внимание привлекли курганы Бежецкого края. Будучи управляющим имением одного из тверских помещиков, Ходаковский раскопал несколько погребальных насыпей у погоста Бежецы Бежецкого уезда. По всей вероятности, и к тем нескольким сопкам, которые он раскопал, можно отнести описание реконструкции погребального обряда, представленного Ходаковским: «Чернозём был в исподе обеих сопок. На той поверхности положен был сначала венец из камней, после клали в середине крупные камни и на оные насыпали песок и щебень, взятый с берега реки. Совершивши холм, окладывали толстым дерном» (Отрывок из путешествия ..., 1839. С. 148).

Тверская земля стала последним пристанищем неутомимого исследователя, «ходока» славянских земель. Его вдова некоторое время жила в доме поэта-декабриста Ф.Н. Глинки и умерла в одной из богаделен г. Твери.

Другой исследователь бежецких курганов, поэт Фёдор Николаевич Глинка, высоко ценил стремление Ходаковского изучать славянские древности. Вполне вероятно, что они были знакомы лично. Идеи Ходаковского были близки Ф.Н. Глинке, в работе, посвящённой бежецким древностям, он отмечает: «Мы зарылись в книгах, зарываемся в бумагах, но мало роёмся в земле!» (Мои заметки ... Л. 16 об.).

В Тверской губернии находилось одно из имений жены Фёдора Николаевича Авдотьи Павловны Голенищевой-Кутузовой — с. Кузнецово (Бежецкий уезд). В окрестностях этого села до настоящего момента находится несколько курганных групп. В 1835 г. Глинка по заданию Русского географического общества раскопал несколько курганов с. Милайловском-Прудове, за что был награждён премией этого общества. С 1862 г. супруги Глинки переехали на постоянное жительство в Тверь. Однако через год Фёдор Николаевич овдовел. Авдотья Павловна, обладавшая литературным талантом, была очень близка по духу своему супругу. По воспоминаниям А.К. Жизневского, именно смерть жены послужила причиной последующего активного участия Ф.Н. Глинки в общественной и научно-культурной жизни Твери (несмотря на то, что ему было уже далеко за 70 лет): «Сначала, в живой разнообразной деятельности он как бы искал забвения своих печальных воспоминаний всегда сильных и глубоких. Но, к немалому удивлению Ф.Н. как бы обновился, почувствовал свою свободу, в нём проявилась энергия и подвижность. Ф.Н. интересовался научными и общественными вопросами, постоянно следил как за новыми открытиями в области исторических наук, так равно за политикою, испещряя получаемые им газеты своими отметками пером» (Жизневский, 1890. С. 12).

Ф.Н. Глинка был активным членом многих общественных и научных организаций, участником I Археологического съезда, прошедшего в Москве. Осознавая большое значение исторических источников, «свидетельств старины», он обратился к Обществу истории и древностей российских при Московском университете с предложением о сборе информации про исторические памятники и об организации музеев в провинции. Кроме изучения курганных древностей, поэт проявлял интерес к камням-следовикам. С надписями, различными знаками и отметинами на поверхности эти камни составили коллекцию Ф.Н. Глинки, находившуюся в его имении в с. Кузнецове. Несмотря на то что эта коллекция привлекала внимание учёных первой половины XIX в. (Г. Шергена, Ф. Магнусена), научной ценности она почти не представляла. В конце концов и сам Глинка убедился в этом. Из всего его собрания в Тверской музей поступили два камня: первый с именем «СТЕПАН» и второй с выемкой в виде подковы по центру. Однако и из этих двух валунов только первый был признан творением рук человека, а второй просто игрой природы. Изучением надписи на том камне занимались А.К. Жизневский, А.С. Уваров, А.А. Спицын.

В 1838–1844 гг. весьегонский помещик Н.А. Ушаков занимался раскопками курганов в с. Бустрыгино Весьегонского уезда (Дневник разрытия курганов ..., 1844; Ушаков, 1845), в с. Маслово и с. Воронцово Вышневолоцкого уезда (Ушаков, 1845). Николай Алексеевич Ушаков (Дело капитана ...) родился в 1807 г. В Санкт-Петербурге начал блистательную, но короткую военную карьеру. Под командованием генерала А.П. Ермолова он принимал участие в военных действиях 1826–1828 гг. на Кавказе, имел награды, дослужился до звания капитана. Однако при возвращении в Санкт-Петербург был уличён в дуэли и вынужден в 1831 г. выйти в отставку. Возвратился в своё родовое имение Сорогожское Весьегонского уезда Тверской губернии и спустя десять лет женился на дочери своего соседа, также отставного офицера, Анне Ивановой.

Занявшись на досуге древностями близлежащей округи, Н.А. Ушаков так сформулировал цель своих поисков: «Моё намерение — дать отчёт в моих, так сказать, материальных работах над курганами; определить их место и показать их различие и сходство между собою, описать вещи, в них найденные, и образ погребения трупов; одним словом, собрать как можно больше материалов для будущих исторических выводов и заключений» (Ушаков, 1843. С. 13). В публикации о раскопанных курганах Ушаков уделяет внимание методике проведения работ, справедливо отмечая необходимость тщательной фиксации вещевого материала (Ушаков, 1843. С. 12). По мере изучения курганной насыпи автор подробно описывает отдельные напластования культурного слоя. Ушаков не ограничился описанием процесса раскопок. Он попытался провести интерпретацию материала путём поиска этнографических аналогий. Трупосожжение в сопках весьегонский помещик принял за признак «индийских огнепоклонников», а наличие дирхемов в курганных погребениях объяснил пришельцами «из Самарканда или смежных к нему городов Великой Татарии» (Ушаков, 1843. С. 13). Пришёл к выводу об идентичности обряда погребения в курганах и грунтовых могилах, составляющих единые погребальные комплексы Весьегонского уезда. Курганные находки, украшавшие кабинет помещика, были впоследствии переданы в музей Академии Наук в Санкт-Петербурге. Умер Н.А. Ушаков в 1879 г., его имение перешло к княжне А.А. Путятиной (Сведения о раскопках ... Л. 36 об.).

В целом за период со второй половины XIX в. до первой четверти XX в. в раскопках археологических памятников Тверской губернии приняло участие 110 человек. Это были люди различных социальных слоёв общества, образования и профессиональной деятельности. По сохранившимся сведениям можно было определить социальное происхождение 37 человек (на период до 1917 г.): 21 из них были помещиками, землевладельцами, 4 — священниками, 9 крестьянами, 2 мещанами, 1 купец.

У столь раннего для нашей страны интереса к древностям находились разные мотивы. На первом месте стояло простое любопытство, основанное на пробуждавшемся общественном интересе к памятникам истории, свободном времени и наличии финансовых возможностей; в отдельных случаях имел место почти научный, исследовательский интерес; наконец, производственная необходимость разного рода, а то и вульгарная жажда наживы. Последовательность перечисления этих обстоятельств соответствует частоте побудительных мотивов в полевых исследованиях.

Тверские помещики предпринимали раскопки курганов в своих поместьях ради обывательского интереса. Подобного рода раскопки

носили эпизодический характер, и количество раскопанных по инициативе одного помещика курганов не превышало одного–трёх (максимум шести). Вещи из курганов либо оставались в личных коллекциях, либо поступали в Тверской музей. Сам факт полевого исследования становился достоянием общественности через губернскую газету. На практике помещики не всегда лично принимал участие в полевых работах, выступая лишь инициаторами их организации. Например, в Осташковском уезде «раскопками» курганов занималась помещица Е.К. Палибина, в Ржевском Е.Н. Ромейко, М.И. Коровяковский и т.д. Кроме того, раскопки производили ради интереса высокопоставленных лиц. Так, в присутствии губернатора П.Д. Ахлестышева был разрыт один курган из курганной группы Михайловское-Прудово Бежецкого уезда; при великих князьях в 1908 г. у д. Дуденево Тверского уезда 4 кургана.

Поскольку тогдашние раскопки производились в основном на курганах (видимых на местности), интересно отношение современников к морально-нравственным аспектам раскопок могил предков. Почти все участники этих работ были верующими людьми. Более того, в раскопках принимали участие священнослужители. Князь П.А. Путятин в своих воспоминаниях привёл на сей счёт замечательные слова мудрого священника: «Одно время меня мучило сомнение, — не разнится ли с религиозными взглядами раскопка древних усыпальниц, и хотя мои исследования касались только языческих обрядностей, но всё-таки какое-то неловкое чувство ощущалось при переборке человеческих костей. Это моё смущение, в первые годы занятий, я поверил на исповеди покойному моему учителю Закона Божия, отцу Петру Скородумову, в Бологом, который успокоил меня приблизительно следующими словами: Не смущайтесь; научные практические занятия не идут вразрез с религией, не нужно только их делать с целью наживы» (Воспоминания и заметки ..., 1888. С. 50).

Любопытство относительно древностей было присуще также и крестьянскому сословию. находки из тверских курганов не обладали реальной рыночной стоимостью, поэтому официально зарегистрированных случаев раскопок курганов ради наживы не было. Хотя легенды о курганах толкали некоторых людей, чаще всего из крестьян, на поиски кладов в погребальных памятниках. Имена таких гробокопателей редко сохранялись. Однако достоверно известно, что из 110 человек, копавших курганы, 9 были крестьянами. Среди них можно выделить волостного старшину Шепелевской волости Тверского уезда Василия Яковлевича Щербакова. С конца 70-х до середины 80-х гг. XIX в. им было раскопано 48 курганов из 5 курганных групп (Избрижье, Дуденево, Игрищи, Новосельцы, Тухинь — Тверского уезда) и произведены раскопки на Мухином Городище.

Из представителей третьего сословия интересна личность ещё одного исследователя тверских древностей — тверского мещанина Егора Арсеньевича Убожкова (1849–1915). По профессии он был кузнецом и лодочником. С середины

1880-х гг. Убожков служил агентом Тверского музея по собиранию и покупке древностей. Его куратором выступал директор музея А.К. Жизневский. Е.А. Убожкова интересовали все предметы, так или иначе представляющие историческую ценность, от каменных орудий первобытности до бытовых вещей современных ему крестьян. Будучи неграмотным, письма, посланные Жизневскому, диктовал разным писцам. Несмотря на отсутствие образования, Егор Арсеньевич стремился к максимально большому сбору информации о раскопанных им курганах. Наивные детские рисунки сопровождали описания курганов: топография курганных групп представлена с одновременной вертикальной и горизонтальной проекцией разных курганов в одной группе, примитивный рисунок погребённого человека с сопровождающим инвентарем. Видимо, внешний вид исследователя не внушал доверия местным чиновникам, так что в одном из писем он обращался к Жизневскому с жалобой о несправедливом аресте и «запрете ходить по Осташкову со щупом» (Сборник материалов ... Л. 23 об.). После чего Е.А. Убожкову было выдано удостоверение, подтверждающее его правомочность в сборе древностей на территории губернии (Документы ... Л. 82). По мнению Т.Н. Черных, семьи у Е.А. Убожкова не было — потому что умер он в одиночестве (что видно из донесения Тверского полицмейстера от 30 августа 1915 г.): «Тверской мещанин Е.А. Убожков, 66 лет от роду, не имеющий постоянного места жительства, собиравший по городу Твери исторические вещи, 29 августа вечером пришёл к своему знакомому ... К.А. Кордюкову ... с просьбой дать ему переночевать. Убожков страдал одышкой от старости, у Кордюкова заболел и умер 30 августа утром» (Черных, 2001. С. 8).

Не менее интересна личность кашинского купца Иосифа Яковлевича Кункина, раскопавшего курган у с. Ильинское Кашинского уезда в 1885 г. Несмотря на то что предпринимательская деятельность не оставляла свободного времени для личных увлечений, в Тверской губернии были представители купечества, занимавшиеся изучением истории края. В их числе И.Я. Кункин стал активным членом Тверской учёной архивной комиссии. Он не раз выступал на заседаниях общества с докладами, посвящёнными истории Кашинского края. Итогом его деятельности стало формирование коллекции предметов древности и старины Кашинского уезда, которую впоследствии он передал родному городу.

По степени профессионализма, определявшейся уровнем методики раскопок и полученным результатам, всех полевых исследователей можно разделить на три категории: 1) неорганизованные исследователи; 2) члены местных исторических обществ; 3) столичные учёные. К первой категории относятся работы большинства тверских помещиков и крестьян. Вторая категория исследователей включает в себя жителей Тверской губернии, работавших по заданию столичных обществ (прежде всего, Общества любителей истории, антропологии и этнографии), а также членов Тверской учёной архивной комиссии и местных краеведческих обществ 20-х гг. XX в. К третьей категории принадлежали сотрудники Археологического института (Санкт-Петербург), Российского исторического музея, профессора столичных вузов и т. д. Каждая из представленных групп исследователей охватывает примерно равное количество раскопщиков — приблизительно по одной трети (табл. 1). Однако распределение по годам демонстрирует, что неорганизованные раскопки количественно преобладали до начала 1900-х гг., а в 20-е гг. XX в. подобного рода работы вообще не зафиксированы в источниках. Пик любительского интереса к археологическим памятникам пришёлся на 70–80-е гг. XIX в.

Исследования местных археологов, начавшиеся в 70-е гг. XIX в., ровно и стабильно продолжались до 20-х гг. XX в. Археологи из Санкт-Петербурга и Москвы всегда проявляли интерес к памятникам Тверской губернии, однако наибольший пик активности характерен для первой половины 10-х гг. XX в., он был связан с подготовкой и проведением II областного археологического съезда в 1903 г.

подавляющее большинство приезжих исследователей были членами-сотрудниками или слушателями Санкт-Петербургского археологического института. Можно предположить, что изучение памятников Тверской губернии предполагалось в качестве практического приложения к теоретическим знаниям, полученным в институте, тем более что губерния располагалась поблизости от столицы и была богата археологическими памятниками. Корифеи отечественной истории и археологии — С.Ф. Платонов, В.А. Калачёв, А.А. Спицын — принимали непосредственное участие в раскопках. Являясь членами ТУАК, хорошо зная состояние археологического наследия края, они могли рекомендовать тверским краеведам раскопки тех или иных памятников. Эта тенденция сохранилась до первой половины 20-х гг. В конце 1920-х гг. Тверь всё больше стала привлекать археологов из Москвы. При этом необходимо отметить, что любительский интерес проявлялся исключительно к погребальным памятникам. Раскопками городищ, культурных слоёв городов и исследованиями памятников каменного века занимались только люди, обладавшие специальными навыками. Кроме того, раскопки поселений заведомо могли быть спровоцированы исключительно исследовательскими задачами: определением культурной принадлежности городища, выявлением периодов каменного века на территории губернии, доказательством преемственности традиций смежных исторических эпох и т. д.

По половому составу подавляющее большинство археологов и краеведов-любителей были мужчинами, однако среди полевых исследователей тверских древностей встречались и женщины (из 110 человек — четверо). Примечательно, что в аналогичных по времени региональных исследованиях в Германии (земля Саксония-Ангальт) женщин среди профессиональных археологов вообще не было (Behnke, 2001. S. 12–3. Abb. 4).

В затронутом контексте заслуживает внимания деятельность члена-сотрудника Санкт-Петербургского археологического института Юлии Густавовны Гендуне (1863–1909). Она, как профессиональный археолог, вела самостоятельные работы в Корчевском уезде Тверской губернии — занималась исследованием курганных групп у сёл Глинники, Загорье, Сухарино, Устье на Сози. Принимала участие в раскопках курганной группы Дуденево под Тверью. Всего под её руководством было раскопано более 113 курганов за три полевых сезона (1903, 1905, 1908 гг.). Наиболее известным памятником, раскопанным в 1903 г. Ю.Г. Гендуне, было городище «Топорок» у села Сухарино Корчевского уезда. По результатам

этих работ ею был прочитан доклад на II областном археологическом съезде в Твери (Гендуне, 1906). К изучению дьяковских городищ Тверского Поволжья исследовательнице предложил обратиться А.А. Спицын (Переписка ... Л. 45-46 об.). Женщина-археолог самостоятельно производила фотосъёмку раскопов, составляла чертежи. Отличительной особенностью методики проведения работ является исследование всех курганных насыпей на снос. К сожалению, трагическая гибель археолога не дала возможность продолжать начатую работу. В посмертной записке ею была оставлена такая фраза: «Любопытство — один из самых страшных грехов» (Журнал 108 заседания ...). Теперь трудно судить, относится ли эта фраза к личной жизни Юлии Густавовны или к её профессиональной деятельности. Похоронена она была на Сучковском кладбище Корчевского уезда.

Как видно, зарождение интереса к археологическим памятникам в Тверской губернии происходило в первой половине XIX в. и связано с деятельностью хорошо образованных представителей дворянства. С середины позапрошлого века интерес к древностям охватил практически все слои общества — от духовенства до крестьянства. Конец XIX – начало XX в. охарактеризовались зарождением профессионального подхода к изучению археологических памятников губернии. Уже после революции 1917 г. археологические памятники становятся национальным достоянием и непрофессиональные раскопки на них были запрещены. Тогда изучение археологических памятников становится исключительно занятием сотрудников музеев, высших учебных заведений и научно-исследовательских институтов. Свёртывание краеведческого движения в конце 20-х гг. XX в. привело к утрате преемственности традиций тверского краеведения и существенным изменениям в качественном и количественном составе местных исследователей.

Таблица 1

Распределение раскопанных археологических памятников Тверской губернии по десятилетиям

	Количество раскопанных памятников			Итого
	Неорганизованными исследователями	Местными исследователями	Столичными исследователями	
1850-е	1	-	-	1
1860-е	5	-	-	5
1870-е	15	7	6	28
1880-е	23	5	2	30
1890-е	8	7	-	15
1900-е	5	15	49	69
1910-е	2	15	3	20
1920-е	-	5	4	9
Всего	59	54	64	177

Литература

- Воспоминания и заметки князя Павла Арсеньевича Путятина. 1854–1881. СПб., 1888.
- Гендуне Ю.Г.* Городище «Топорок» Тверской губернии Корчевского уезда // Труды 2-го областного Тверского Археологического Съезда. Тверь, 1906.
- Дело капитана Николая Алексеевича Ушакова о выдаче ему копии о дворянстве // ГАТО. Ф. 645. Оп. 1. Д. 4295.
- Дневник разрытия курганов Весьегонского уезда, прихода Сырогожского на реке Сырогоже в сельце Бустрыгино // Санкт-Петербургские ведомости. 1844. 18 декабря.
- Документы (фотографии, переписка) о кладе серебряных изделий, обнаруженных А.И. Ивановым в 1906 г. // Архив ТГОМ. Ф. 6. Оп. 1. Д. 103.
- Жизневский А.К.* Федор Николаевич Глинка. Тверь, 1890.
- Журнал 108 заседания Твер.УАК. 22 августа 1910 года. Тверь, б/г.
- Историческая система Ходаковского // Русский исторический сборник. СПб., 1838. Кн. 3.
- Карманов Д.И.* Собрание сочинений, относящихся к истории Тверского края. Тверь, 1893.
- Колосов В.И.* Диомид Иванович Карманов и его сочинения // Карманов Д.И. Собрание сочинений, относящихся к истории Тверского края. Тверь, 1893.
- Мои заметки о признаках древнего быта и камнях, найденных в Тверской Карелии в Бежецком уезде // ГАТО. Ф. 103. Оп. 1. Д. 1013.
- Отрывок из путешествия Ходаковского по России // Русский исторический сборник. СПб., 1839. Т. 3. Кн. 2.
- Переписка с разными лицами и организациями по архивно-археологическим вопросам // ГАТО. Ф. 103. Оп. 1. Д. 755.
- Сборник материалов по Тверскому Музею (Отчеты Убожкова) // ГАТО. Ф. 103. Оп. 1. Д. 249.
- Сведения о раскопках и курганах по Тверской губернии (1872-1891) // ГАТО. Ф. 103. Оп. 1. Д. 221.
- Ушаков Н.А.* Древние медали и другие вещи, найденные в курганах Тверской губернии // Отечественные записки. 1843. Т. XXX. Кн. 9.
- Ушаков Н.А.* О курганах в Тверской губернии // Отечественные записки. Кн. 11. 1843.
- Ушаков Н.А.* Дневник разрытия курганов Весьегонского уезда Тверской губернии на р. Сырогоже. Дневник разрытия курганов Вышневолоцкого уезда близ д. Абакумово // Санкт-Петербургские ведомости. 1845. 21 марта.
- Формозов А.А.* Следопыты земли Московской. М., 1988.
- Черных Т.В.* Агент по собиранию древностей // Музей: память веков: Поиски и находки. Тверь, 2001. Вып. 2.
- Behnke H.J.* Zusammenstellung von Qualifizierungsarbeiten, die Fach Ur- und Frühgeschichte an der Philosophischen Fakultät der Martin-Luther-Universität Halle-Wittenberg zwischen 1900 und 1999 abgeschlossen wurden // Jahresschrift für mitteldeutsche Vorgeschichte. B.84. Halle (Saale), 2001.



ИСТОРИКИ КУРСКОГО КРАЯ

С.П. Щавелёв



С.П. Щавелёв

ИСТОРИКИ КУРСКОГО КРАЯ

БИОГРАФИЧЕСКИЙ СЛОВАРЬ

Курск-2009

А.А. Формозов

РАССКАЗЫ ОБ УЧЁНЫХ



Курск – 2004

Сборник работ А.А. Формозова, составленный и выпущенный
С.П. Щавелёвым в Курске в 2006 г.



Краевед М.И. Смирнов (1868–1949)

Одним из известных провинциальных краеведов в 1920-х годах был Михаил Иванович Смирнов (1868–1949). Он родился в семье священника села Большая Брембола Переславль-Залесского уезда Владимирской губернии. «... В течение, по крайней мере, двухсот лет мои предки были грамотные книжные люди, что уже само по себе было благородной предпосылкой для моей судьбы. Несомненно, что и мне предстояло быть грамотным, в то время как большинство моих сверстников из крестьян с. Б. Бремболы должны были остаться неграмотными в силу противоположной семейной их традиции», — писал он в тетрадях воспоминаний (Смирнов, б. г. С. 5).

Интерес к истории у него, как и у его братьев Сергея и Василия, по мнению М.И. Смирнова, зародился от отца. Тот очень любил книги, особенно религиозные и исторические, занимался историей села, и подолгу вёл разговоры со «странниками», к которым прислушивались дети.

Подготовленный дома матерью, потом дядей, Смирнов поступил в Переславское духовное училище, а по окончании — в Вифанскую

[≡] *Татьяна Васильевна Смирнова* — старший научный сотрудник Сергиево-Посадского государственного историко-художественного музея-заповедника.
smirnowatw@mail.ru

духовную семинарию. В семинарии, кроме занятий общеобразовательными и специальными предметами, он ещё много читал классической и современной литературы, книг по истории, психологии и др. Заинтересовался славянофильской литературой: особенно трогала любовь К.С. Аксакова к Москве. «Это укрепило и усилило мою любовь к родному краю», — писал Смирнов (Там же. С. 13).

Нелепое происшествие помешало ему продолжить обучение. На шестом курсе семинаристы возмутились тем, что в супе им несколько дней попадались черви, и не пошли на обед. В результате некоторых исключили, а другие, в том числе Смирнов, получили от ректора семинарии отрицательные характеристики. Из-за этого он не был принят в Московскую духовную академию, хотя и выдержал экзамены успешно. Этот случай повлиял на всю его последующую жизнь. Пришлось начать служить: сначала учителем в церковно-приходской, потом в земской школе, затем в образцовой школе при Вифанской семинарии, где к тому времени переменялось начальство. Все это время Смирнов занимался самообразованием. Первой его печатной работой стала статья об уроженцах Владимирской губернии, обучавшихся в Вифанской семинарии, написанная по архивным материалам (Смирнов, 1900. № 21. С. 716–725; № 22. С. 762–768; № 23. С. 803–813; № 24. С. 850–858).

Желание повидать мир и необходимость увеличить помощь семье побудили Смирнова оставить педагогическую деятельность, длившуюся семь лет. Он переехал в Киев и поступил на службу в акцизное управление. Служба была чисто канцелярская, томительная и нудная. Но именно в Киеве Смирнов нашёл своё счастье, женившись в 1902 году на княжне Наталье Викторовне Мещерской, которая служила счетоводом в том же акцизном управлении. Смирнов увлёкся собиранием материалов по истории и родословию Мещерских. Но жизнь в Бердичеве, куда Смирнов был переведён по службе, становилась всё неприятней. Не оставляла тоска по родному краю. Хотелось вернуться в Россию. Такая возможность представилась в 1905 году. Смирнов перевёлся в Нижний Новгород,

В Нижнем Смирнов прожил десять лет. Хотя служба отнимала много времени и сил, но оставались вечерние часы. Он окончил исследование о роде Мещерских и опубликовал отрывок из него в Московском генеалогическом журнале. Затем он написал статью о своём родном селе, используя материалы из Московского архива министерства юстиции (Смирнов, 1908 а. С. 1–109). В результате в 1908 году Владимирская учёная комиссия избрала его своим действительным членом. Далее им был напечатан ещё ряд работ в «Трудах» комиссии. А книгу «Переславль-Залесский, его прошлое и настоящее» Смирнов издал на свои деньги (Смирнов, 1908. С. 1–14; 1911а. С. 1–66; 1911 б). В своих изысканиях он использовал архив и библиотеку Нижегородской учёной архивной комиссии.

Вскоре было открыто Нижегородское отделение московского Археологического института. Исполнилось давнее желание Смирнова

систематизировать свои знания, полученные самообразованием. И на 44-м году жизни он стал слушателем института. Через три года окончил институт с золотой медалью, получив звание учёного археографа.

В связи с началом Первой мировой войны Смирнов перешёл на службу в Удельное ведомство. Хорошее жалование на новом месте позволило нанять помощницу, которая снимала в Министерстве юстиции копии с нужных ему актов и грамот, касавшихся Переславского края. А сам он занимался обработкой этих материалов.

Февральскую революцию Смирнов радостно приветствовал. Но вскоре увидел, что имущество Удельного ведомства, объявленное государственным, расхищается крестьянами. Леса ими вырубаются. «Видя, что бороться бесполезно, а равнодушно переносить расхищение, хотя бы и революционное, преступно, я стал думать о перемене места и рода службы», — писал он (Смирнов, б. г. С. 29). И решил всей семьёй возвращаться на родину, в Переславль. Он оказался там через несколько дней после Октябрьского переворота. И первой его должностью стала должность начальника милиции — единственная бывшая в то время свободной. Прослужил он всего пять месяцев и уволился. А вскоре нашлась и новая работа: создать в Переславле «на чистом поле», как он выразился, библиотеку и музей.

Воспоминания об этом периоде написаны им в 1924 году (Там же. С. 33–66)³⁷³. Начал он с библиотеки. К весне 1918 г. в городе находилось большое количество книг из двух разгромленных имений: Журавлёвых и князей Гагариных. Занимался Смирнов этой работой бесплатно. Датой, с которой началась его деятельность по организации музея, он считал 2 июня 1918 г. Надо заметить, что никто ему такой работы не поручал. Служил он в то время в лесном отделе местного исполкома. Будучи по службе во Владимире, узнал, что по вопросу создания музея следует обратиться в Москву, во Всероссийскую коллегию по делам музеев и охране памятников искусства и старины, что вскоре и сделал.

Смирнов, видимо, не представлял музея без картинной галереи. Потому и попросил, прежде всего, отдать в будущий музей собрание купца И.П. Свешникова, московского коллекционера, переславца по происхождению, которое тот ранее завещал государству. Однако не нашёл понимания у члена Коллегии по делам музеев Н.Г. Машковцева. Но настойчивости Смирнову было не занимать. В октябре 1918 г. он снова отправился в Москву. Правда, денег и вещей не получил и в этот раз, но зато выдали мандат Коллегии, поручавшей ему устройство музея в Переславле. Это было уже неплохо: мандат дал возможность получить помещение для музея в одном из завещанных городу особняков (доктора Шилля). Туда и поместил Смирнов первые экспонаты, вывезенные им из села Семейдяйки — имения Журавлёвых, самого богатого имения уезда. К этому времени оно было уже разгромлено, вещи в основном раскрадены. Однако Смирнову удалось найти кое-что в амбаре: гравюры, акварели, картины, саксонский фарфор, несколько предметов мебели красного дерева, книги и др.

³⁷³ Далее факты излагаются по этому источнику без указания страниц. Тот же принцип используется нами во всей статье.

На чердаке и на полу в комнатах валялось большое количество бумаг: письма, дела Народного ополчения 1854–1855 гг. и пр.

Неожиданно он нашёл понимание и в Коллегии. В город приехала по каким-то делам представитель Владимирского губисполкома художница Н.И. Островская. Она заинтересовалась музеем и посоветовала Смирнову обратиться непосредственно к Наталье Ивановне Троцкой, сославшись на неё. Он так и поступил — и получил три тысячи рублей и картины, которых добивался раньше. Несмотря на недовольство Машковцева, полотна из кладовой Румянцевского музея были извлечены. Смирнов нанял подводы и привёз их в Переславль. В основном это были картины передвижников, но был и «Опасный урок» Г.И. Семирадского — блестящего представителя салонного академизма — работа, достойно представившая Переславский музей на выставке произведений этого направления в Третьяковской галерее в 2005 г.

В дальнейшем пополнение музейных коллекций шло путём вывоза вещей из закрываемых монастырей и из имений. Но перевод музея в новое помещение, где он находится и по сию пору, был непосредственно связан с коллекцией Свешникова. Когда попытались развесить картины (а их было 45), выяснилось, что разместить какие-то ещё отделы просто нет места. И тогда Смирнов стал добиваться нового помещения. Его взор обратился на здания Горицкого монастыря, упразднённого еще в давние времена. Подходящим было здание духовного училища на территории монастыря. Однако его занимала советская школа, и учителя протестовали против выселения. Тем не менее, Смирнову удалось заручиться постановлением исполкома о передаче монастырских зданий музею. Получил музей и значительную территорию, на которой позже Смирнов развёл сад. Желая закрепить решение вопроса о размещении музея, он поехал в Москву и привёз бумагу, приветствовавшую постановление исполкома. Получил Смирнов и ещё один мандат (от 6 февраля 1919 г.), в котором говорилось, что он является представителем Всероссийской коллегии в деле охраны памятников искусства и старины по Переславскому и Александровскому уездам Владимирской губернии. И что ему предоставляется право перевозки художественных и исторических предметов из имений, церквей и монастырей в Переславский музей «на предмет хранения». А все имения в уезде к началу 1919 г. находились в ведении волостных земельных отделов. Охраны не было, так что повсеместно происходили кражи. Надо было спешно спасать и вывозить ценности.

Смирнов заранее подал во Всероссийскую коллегию смету расходов на следующий год и с января 1919 г. начал получать средства на создание музея и его надобности. Это позволило ему оставить службу в лесном отделе и полностью отдаться созданию музея. Вместе с ним перешёл в музей и В.Е. Елховский, студент второго курса Московского университета, уроженец Переславля, также служивший в то время в лесном отделе.

Музей был открыт 28 мая 1919 г. В размещении экспонатов помогали известные художники Д.Н. и О.Л. Кардовские, жившие тогда в Переславле. В восьми залах были размещены картины из собрания Свешникова, художественно-бытовой отдел (быт помещиков) и отдел родинovedения (география, естественная история и пр.). Кроме того при музее начали функционировать библиотека и исторический архив, составленный из грамот и других документов как монастырей, так и переславских помещиков.

Далее стояла задача обследовать национализированные помещичьи усадьбы и изымать вещи музейного характера. Этим и занялся Смирнов. Ездил по имениям с В.Е. Елховским или с Г.П. Альбицким, возглавлявшим отдел внешкольного образования в Переславле. Одной из наиболее уцелевших и богатых ценными вещами оказалась усадьба Бектышево, принадлежавшая с XVII в. Самсоновым. Так как последний владелец сдавал её в аренду Северной железной дороге, устроившей там молочное

хозяйство, пришлось согласовывать вопрос и со Всероссийской коллегией, и с переславскими властями. Но железная дорога хотела устроить в Бектышеве школьную колонию. И, несмотря на поддержку Коллегии, переславский исполком встал на сторону железнодорожников. Смирнову не удалось своевременно вывезти тысячи вещей, представлявших интерес для музея. Только через несколько месяцев, когда школьная колония покинула усадьбу, он смог осуществить изъятие. Но уже многие предметы оказались попорченными.

Смирнов вывез на санях «остатки сильно потрёпанного революцией» архива из усадьбы Нарышкиных Загорья. Дом сгорел уже через месяц. Опоздай он, сгорел бы и архив вместе с домом. В Трёхселище, бывшем имении Тихменёвых, перешедшем незадолго перед революцией Р.Б. Ливенсону, принявшему во время Первой мировой войны фамилию Леонтьев, Смирнов хотел взять один из портретов — дамы в седом парике. Новый владелец не отдал, утверждая, что это портрет его сестры. Смирнов замечает, что тот не понимал, насколько опасно было в то время иметь таких родственников. Приехав в Трёхселище ещё несколько раз, он перевёз в музей статую Николы Можайского в серебряном одеянии и часть шитых картин. Остальное он надеялся сохранить как «показательный культурный уголок». «Так оно и было некоторое время», — замечает Смирнов в своих воспоминаниях. Хочется добавить: именно некоторое время. Впрочем, по-видимому, далеко не всё сохранилось в дальнейшем и в самом музее.

В усадьбу князей Гагаринских Новосёлки, где ещё ютилась в уголке флигеля старуха-княгиня с двумя дочерьми, уже въезжали члены трудовой коммуны «Молот». Смирнов с Елховским успели спешно вывезти оттуда мебель карельской берёзы, библиотеку и пр. Летом 1920 г. были обследованы усадьба в Дубровицах, деревня Охотино с усадьбой Ф.И. Шаляпина и художника К.А. Коровина и другие, а также несколько церквей.

Занимался музей и имуществом монастырей. Первые вещи поступили ещё в 1918 г., когда ЧК нашла спрятанные игуменьей Сольбинского монастыря серебряные сосуды и пр. Тогда Смирнов с помощью одного из сотрудников Всероссийской коллегии, приехавшего в Переславль, получил эти вещи из ЧК. В 1920 г. он обследовал переславские монастыри, обращая главное внимание на «небогоугодные», по его выражению вещи, на библиотеки и архивы. В музей поступили иконы XV–XVII вв., старинное шитьё, ткани, книги, архивные материалы.

Зимой 1920 г. земельный отдел передал в Переславский музей усадьбу «Ботик» вместе с Петровским музеем, основанным в 1803 г., и прилегающим участком. Так как «революционный угар», как писал Смирнов, угрожал сохранности вещей в усадьбе, то часть наиболее ценных и мелких пришлось вывезти в музей. А ещё ему приходилось постоянно бороться с властями: то хотели сбить двуглавого орла с памятника Петру на «Ботике», то занять под казармы постройки XVI и XVII вв.

В 1919 г. он потратил часть средств на покупку фотографических принадлежностей, а летом пригласил двух фотографов-любителей для съёмки памятников архитектуры. И в 1920-м в музее была устроена фотовыставка старой переславской архитектуры. Тогда же были открыты отделы оружия, икон, и выставка репродукций картин Третьяковской галереи.

Смирнов не подозревал, что его деятельностью крайне недоволен Владимирский отдел по охране памятников искусства и старины. Даже не знал о существовании такого отдела. А заведующему этим отделом А.И. Иванову не нравилось, что Переславский музей действует самостоятельно, и что Смирнов выпустил воззвание с призывом беречь памятники искусства и старины, а также провёл через местный исполком об этом постановление. Выяснились эти претензии летом 1920 г., когда во Владимире состоялся музейный съезд.

Выступление Смирнова на съезде о том, что уездные музеи должны быть краеведческими и памятники старины следует представлять вместе с экономическими и природными особенностями края, руководство отдела сочло ересью. Видимо, это не соответствовало установкам Всероссийской коллегии. Но большинство участников съезда его поддержало.

1920 год был богат посетителями из Москвы. Комиссия Главмузея занималась описанием древностей Переславля. На «Ботике» Смирнов устроил экспедицию профессора Д.А. Ласточкина, занимавшуюся планктоном Плещеева озера. Поселилась там и экспедиция физиков по изучению звука. Бывали и другие учёные разных ведомств.

Когда в 1922 г. началась кампания изъятия церковных ценностей для помощи голодающим, Главмузей назначил Смирнова экспертом и членом Комиссии по отбору церковных ценностей в Переславском уезде. (По инструкции Главмузея не подлежали изъятию ценности, созданные до 1725 года). А в 1923 г. в Переславле прошла кампания по закрытию монастырей. Смирнову вместе с Елховским пришлось перевозить в музей остававшиеся в них ценности. После долгих переговоров музею были переданы с землёй и строениями переславские монастыри: Горицкий, Троице-Данилов и Фёдоровский. На это имущество претендовали и некоторые другие организации, в связи с чем Смирнову, по его признанию, пришлось пережить немало тяжёлых минут.

Но эта кампания позволила устроить в музее новый отдел: отдел церковных древностей. А так как тогда музей получил из Данилова монастыря лошадь, то удалось привезти из закрытых монастырей шкафы и т.п., которые были превращены в витрины. (Лошадь власти скоро отобрали, и даже Главмузей не смог добиться её возвращения). Три месяца Смирнов работал, не покладая рук. И расположил в «серебряном» зале предметы из серебра, начиная с XII века; в другом помещении развесил иконы, выставил шитье XVII века, резьбу по дереву и камню, а три витрины занял историей письменности с XVI по XIX век. Таким образом, в музее стало 15 открытых для посетителей залов.

Надо заметить, что вся работа Смирнова протекала в постоянной борьбе с властями разного уровня. В 1924 г. коллектив музея пополнился сотрудником, сыгравшим немалую роль в дальнейшей судьбе Смирнова. Речь идёт о Сергее Сергеевиче Геммельмане. Смирнов писал о нём так: «Любопытный это человек. По образованию межевик, в юности поэт, потом публицист, купец (торговал шорным товаром, потом мануфактурой), энтомолог и коллекционер. Со своей торговлей прогорел и снова попал в полосу бедности. Сидит без работы» (Смирнов, 1924). Когда в начале 1925 г. Смирнов принял его музей, то тут же получил из уездного отдела народного образования бумагу с протестом по поводу принятия на работу бывшего торговца и угрозой в связи с этим увольнения самого Смирнова как заведующего. Объяснения Смирнова не были приняты, и ему пришлось ехать в Москву, в Главмузей, чтобы добиться согласия на приём Геммельмана. Но и после того, как в Переславль приехал сотрудник Главмузея и решил этот вопрос положительно, борьба не была окончена. Геммельмана не приняли в профсоюз, как человека, лишённого избирательных прав, а Смирнову снова грозили увольнением. Когда он находился на 2-й Всесоюзной конференции краеведов, у него дома даже был произведён обыск. В дальнейшем именно доносы Геммельмана, как считал Смирнов, сыграли немалую роль в его аресте.

Занимался он в эти годы и археологическими разведками. Так, в августе 1924 проехал на лодке по реке Вексе и открыл на первой же остановке неолитическую стоянку в урочище «Польцо». Это была песчаная возвышенность, незаливаемая внешними водами, где оказался богатый подъёмный материал. Потом проехал на лодке до села Святово и нашёл две стоянки на берегу Сомина озера: одну на «Торговище», другую на островке при речке Бароновской. Кроме того, обследовал два городища: в

деревне Григорово при впадении Шусты в реку Кубрю и в деревне Туколенки на реке Мечке.

Наряду с археологическими задачами Смирнов в этих поездках изучал древние обряды: коляду, овсей, масленицу, а также обследовал церкви, регистрируя наполнявшие их предметы, имеющие историко-художественное значение.

В конце лета 1924 г. он совершил пешую экскурсию на Ватутинское озеро. Вместе со спутником обошёл его кругом. В разных местах в воде были найдены керамика и кремнёвые орудия неолитического времени. Сама стоянка обнаружена на северном берегу близ села Романова, на песчаном бугорке берега. А в воде был найден большой кремнёвый топор. Из этих находок Смирнов скомпоновал особую витрину в археологическом отделе музея. Тогда же он составил и археологическую карту уезда. В результате, как он писал, стало видно, что курганы кривичей находятся исключительно в хлебородной опольской стороне уезда.

На следующий год Смирнов снова организовал экспедицию на лодках. В ней участвовал научный сотрудник музея С.С. Геммельман, писатель М.М. Пришвин, приехавший в том году в Переславль, трое юных краеведов и хозяин лодки Константин Павлович Никольский, женатый на сестре М.И. Смирнова. Последний был выведен Пришвиным в карикатурном виде под именем попа Филимона в очерке «Родники Берендея» (Пришвин, 1925. С. 69–86). Эту поездку Смирнов описал в очерке «По забытым путям Залесья» (Смирнов, 1926 а. С. 35–72). В июле того же года в Переславль проездом из Костромы на три дня приехал знаменитый археолог, член Академии истории материальной культуры Александр Андреевич Спицын. С ним Смирнов съездил на лодке на неолитические стоянки Вексы и Сомина озера, обнаруженные в прошлом году. Пригласил и Пришвина с сыновьями. Спицын подтвердил датировку стоянок, данную Смирновым, и дал указания по их раскопкам. Во время этой экскурсии были обследованы близ деревни Хмельники курган и груды камней. Несмотря на то, что находок практически не было, Смирнов был доволен: он увидел приёмы работы одного из лучших археологов страны. А в августе 1925 г. Смирнов уже сам вскрыл три кургана у деревни Киучер в урочище «Грачки».

1925 год был годом нескольких важных событий в жизни Смирнова и его семьи. Его жена получила известие о большом американском наследстве. В 1850-х годах скончался её дальний родственник и оставил после себя 16 миллионов долларов. Сумма возросла за это время примерно до 100 миллионов. Нашёлся в Вашингтоне какой-то человек, разыскивавший наследников. Наталья Викторовна написала доверенность. «Вот если хоть что-нибудь получить, — писал Смирнов, — как бы я раздвинул рамки краеведной и музейной работы» (Смирнов, 1925). Скажем сразу, что всю полученную сумму пришлось отдать государству.

Вторым событием стало поступление дочери Смирнова Сони во ВХУТЕМАС. Как одна из лучших учениц она должна была получить командировку от школы. Но отношения М.И. Смирнова с местными властями были совершенно испорчены в борьбе за земельные участки переданных музею закрытых монастырей. Так что заведующий уездным отделом образования, явившись на педсовет, забраковал Соню как дочь Смирнова. Отцу пришлось выхлопотать ей командировку от секции московских научных работников. При приёме был страшный отсев. Но Соня прошла второй по списку. И писала домой: «Нет лучше ВУЗа в мире, как наш ВХУТЕМАС...» (Там же).

А третьим событием был юбилей Смирнова — 25 лет его краеведческой деятельности. Уездный исполком вынес постановление о том, что не может взять на себя инициативу по организации юбилея, так как Смирнов «в общественной работе никакого участия не принимает». Уездное профсоюзное бюро постановило: «От посылки представителей воздержаться в виду того, что научная деятельность тов. Смирнова не известна». И был даже издан приказ, чтобы никто не смел являться на юбилей под страхом увольнения. Но приехали гости из Ленинграда от Центрального

бюро краеведения, несколько человек из Москвы от Главнауки и других учреждений и организаций, краеведы из Ярославля, Костромы, Ростова, Дмитрова, Сергиева и других городов.

Д.О. Святский от Центрального бюро краеведения (далее — ЦБК) прочитал послание, подписанное академиком С.Ф. Ольденбургом: «ЦБК с глубоким интересом и вниманием следило и следит за Вашей краеведческой деятельностью в Переславщине. Исходя из талантливой семьи, давшей русской науке несколько полезных деятелей, имея солидную научную подготовку, приняли Вы за дело краеведения с большой любовью к своему родному краю, болея его нуждами, но в то же время открывая неистощимые источники его богатства; сознавая, что в краеведении верный путь к поднятию производительных сил страны, по которому она должна выйти из тяжелого положения к лучшей жизни, из темноты, к свету. Ваши многочисленные учёные работы о Переславщине, по справедливому отзыву специалистов, представляют собой “выдающееся явление в области краеведения”. Вами в 1918 году был собран и организован местный музей. При Вашем энергичном участии открыто местное научно-просветительное общество, издавался целый ряд сочинений по изучению Переславщины, природы и производительных сил.

Знаменитый когда-то как столица удельного княжества Переславль-Залесский, пришедший потом в упадок, безвестный уездный город, теперь снова становится широко известным в своём прошлом и настоящем, благодаря своему богатому и благоустроенному Музею и Научно-просветительному обществу, работающему с примерной энергией и добросовестностью с большим успехом» (Там же).

От московского отделения ЦБК и Центрального музея народоведения выступал Б.М. Соколов, сказавший в частности: «Анализ наших краеведных учреждений показывает, что они создавались при наличии живого, энергичного и преданного делу инициатора и вдохновителя, горячо преданного делу изучения местного края» (Там же). Было немало ещё выступлений, в которых отмечались заслуги Смирнова в области собирания переславского фольклора, в деле охраны памятников. Было прочитано и письмо А.А. Спицына: «Высоко ценю дарования М.И. Смирнова, много более значительные, чем он сам о них думает. Высоко ценю его практическую дальновзоркость, которая могла бы иметь более широкий размах. Считаю единственными, образцовыми и лучшими краеведческими работами его труды: “Переславщину” и “Переславский уезд“» (Смирнов, 1921; 1922 а). Очень ценю его историческую монографию о литейном деле в старой Руси. Как археолог, обрадован и удивлён его счастливой находке двух богатейших стоянок Каменного века в окрестностях Переславля, обнаруженных не случайно, а путём применения определённого краеведческого приёма» (Смирнов, 1925).

Было много приветствий со стороны научных учреждений, краеведческих обществ, музеев, отдельных лиц. Но юбиляра и всех присутствовавших удивило, что на празднование не явился Пришвин, сославшись впоследствии на то, что будто бы ездил на волчью облаву, которой, как позже выяснилось, не было.

Вскоре Смирнов и Пришвин встретились. Это произошло в музее на праздновании Нового года (1926-го). Смирнов разнёс пришвинские «Родники Берендея», сказав, что выведенные им лица представлены карикатурно (Смирнов, 1926б). Указал, что, с точки зрения этической, это некрасиво, а с точки зрения краеведческой — неправильно. Пришвин этого не простил и перестал при встречах кланяться.

А Смирнов продолжал свою работу, побывал на сессии ЦБК в Москве, зимой ездил по сёлам, объехав добрую половину уезда, для осмотра памятников старины в церквях и часовнях. Находил древние иконы, деревянную скульптуру, ткани и т. п. А как начал таять снег, взялся за сад. Заложил он большой сад на территории музея ещё с осени. Благо попался ему бывший сапёр, у которого оказалась мотыга, употребляемая в

каменноугольных копях. Он и надолбил две сотни ям под будущие посадки. В Никольском монастыре Переславля яблони были посажены так густо, что необходимо было их проредить. Оттуда и привезли 25 больших яблонь. А из Козлова, от И.Я. Мичурина, было выписано около сотни молодых яблонь и груш, из Владимира — вишен. Посадка началась 30 апреля 1926 года. Эту дату Смирнов отметил как начало большого дела в переславском крае, весьма бедном садами. Осенью того же года он ещё съездил в Суздаль за грушами, сливами, вишнями и пр. Привёз их перед самыми заморозками и прикопал на зиму.

Летом 1926 года, как обычно, Смирнов занимался археологическими разведками и раскопками: совершил пешую экскурсию на Берендеево болото, попутно смотрел торфоразработки и послал потом туда Геммельмана с ботаниками, чтобы собрать для музея экспонаты. Тем же летом, получив, как и в прошлом году, открытый лист от РАИМК, он копал в окрестностях Переславля и нашёл в Грочковских курганах железные топоры, горшки, браслет и два наплечных знака вместе с частью одежды: у одного меховой, у другого лыковой. Посетил Смирнов также неолитические стоянки на реке Вексе и на озере Сомине. Во времена неолита местность была настолько обжита, что ребята приносили в музей черепки с ямочным орнаментом и кости, найденные ими в самом Переславле, на Трубеже.

Между тем нападки на Смирнова, жалобы на него, разбирательства по жалобам, угрозы увольнения продолжались. И тут, чтобы укрепить своё положение, он предпринял такой шаг: решил заказать большую картину «Ленин в Горках у А. Ганшина» и поместить её в музей. Дело в том, что ходили слухи, будто бы вождь жил некоторое время в этой усадьбе Переславского уезда. Смирнов предложил написать картину Д.А. Кардовскому, который как раз приехал тогда из Петрограда на родину, в Переславль. И отправился с ним и с фотографом в Горки. Из воспоминаний Смирнова: «Там, нужно сказать, я был осенью предшествовавшего года. В доме проживал сын владельца Ганшин, парк был в полной сохранности. Приехав туда, мы нашли другую картину. Дом как-то осунулся. В нём жил крестьянин. От парка — жалкие остатки: оказывается Берендеевский ВИК разрешил вырубать его. Любопытно, что зимой в нём жил другой крестьянин. Он два раза попадался на изготовлении самогона, который варил в этом историческом доме. На закопчённой исторической печке в комнате, соседней с той, где тайно печаталась книга Ленина «Что такое друзья народа, и как они воюют против социал-демократов», пальцем было начертано слово из трёх букв. Художник сделал несколько нужных ему зарисовок, а я с фотографом ходил по различным углам и сделал несколько снимков. Кроме того, расспрашивал бывшего учителя села Петрищево о А.А. Ганшине и Ленине. Из его слов и сына первого выходило, что В.И. бывал здесь в революцию» (Смирнов, 1926). В дальнейшем, из разговора с бывшим владельцем усадьбы, который к тому времени служил техническим директором на одной из фабрик, выяснилось, что Ленин был два-три раза в Горках в 1894 году.

Недели за три Кардовский написал картину на фанере в два тона. Её поместили в музей вместе с фотографиями деревни и усадьбы и торжественно открыли Ленинский уголок. На открытии присутствовали местные власти. Смирнов даже организовал музыку и чай с яблоками из сада Никитского монастыря и печеньем «для “смычки” с товарищами. Какой-то остряк сказал ему потом наедине, указывая на картину: «С этим чудотворным образом теперь Вам нечего бояться...» (Там же).

Поздней осенью Смирнов был вызван в Ленинград для дежурства в ЦБК. Воспользовавшись этим, он выбрал в государственном художественном фонде материалы для Петровской комнаты музея: гравюры петровских судов, портрет Петра I и пр., а в Русском музее картины для пополнения музейного собрания. П.И. Нерадовский, заведующий художественным отделом, отобрал для Переславля ряд картин, в том числе работы А. Бенуа, К. Юона, К. Коровина, П. Петровичева.

В этот приезд Смирнов в поисках материалов по родному краю успел поработать и в Археографической Комиссии при Академии наук, и в Публичной библиотеке, радуясь тому, что там можно было сидеть до 10 вечера. И, конечно, посетил множество музеев. «Откровенно говоря, переутомился и был подавлен колоссальными размерами и материалом. Мы со своими захолустными музеями как мухи перед слонами. Там есть чему поучиться, там есть высшее знание и средства, а мы не имеем ни того, ни другого, но зато любим свой край <...>. И ведь у нас всё-таки что-то выходит», — писал он (Там же).

В Ленинград Смирнов привёз текст статьи «Краеведная беллетристика», в которой подверг критике книгу Пришвина «Родники Берендея». Но друзья Смирнова Д.О. Святский и А.А. Спицын отсоветовали печатать статью. А.А. Спицын его поразили своим (явно пристрастным — Сост.) взглядом на Пришвина. Археолог «сразу понял его как хищника и холодно ответил на заискивания», — вспоминал Смирнов (Там же). Статью Смирнов передал Н.П. Анциферову, и тот использовал её в своей статье «Беллетристы и краеведы» (Анциферов, 1927. С. 31–46)³⁷⁴.

В 1928 году состоялась первая Переславская конференция по изучению производительных сил. Тут, кажется, впервые наметились нелады среди сотрудников музея. Двое из них, по словам Смирнова, постарались оттеснить его от организации конференции. Далее возникли споры о расходовании денег, выданных Владимирским губкомом на печатание трудов Переславль-Залесского научно-просветительского общества (далее — Пезанпроб).

Об издательской деятельности Смирнова необходимо сказать особо. Пезанпроб был создан ещё 30 марта 1919 г. Смирнов писал: «Мне думалось, что эта сторона дела прочнее и долговечнее музейной работы. Любой отдел музея, любую экспозицию можно уничтожить. Но напечатанное, хотя бы в ограниченном количестве, всё же останется где-то по научным библиотекам и будет существовать, пока не обратится в труху бумага. Ему будет дана надлежащая оценка истории» (Смирнов, 1929 а).

Он считал своей основной общественной работой именно эту деятельность. Ни одной копейки за свои изданные труды он не брал и брать считал грехом. «То был подарок моей родине, отплата за радость и счастье бытия» (Там же). И свои работы он печатал только тогда, когда не было других. Всегда отдавал предпочтение другим авторам.

Жить среди всех этих неприятностей Смирнову придавал силы сам Переславль. Он писал, что вид города в любое время года, в любые часы дня неизменно возбуждал в нём сильное ощущение прожитых веков. Сознание того, что все это сокровище прошлого находится на его ответственном хранении, возбуждало смешанное чувство и гордости, и радости, давало силу и уверенность. «Многое прощалось ради этого», — писал он (Там же).

В 1929 г. Смирнов был удостоен малой серебряной медали Государственного географического общества за совокупность этнографических работ (Смирнов. 1922 б. С. 5–151; 1922 в. С. 11–98; 1923. С. 22–26; 1927. С. 1–68; 1929 б. С. 93–97; 1929 в. С. 172–173).

Арест краеведа произошёл 22 января 1930 года. Но тогда, видимо, удалось отменить обвинения. Всё же пришлось уволиться из музея, передав дела выдвигенцу, рабочему текстильной фабрики К.И. Иванову, и

³⁷⁴ Недавно вышла книга И.Н. Ершова, в которой автор подробно изложил события жизни М.М. Пришвина в Переславле в 1924–1925 гг., опираясь только на свидетельства писателя, см.: *Ершов*, 2012. С. 123–140, 142, 147, 151–154, 158, 160–164. Между тем статья Н.П. Анциферова (как, впрочем, и некоторые другие источники, «не замеченные» И.Н. Ершовым), даёт возможность взглянуть на конфликт между М.И. Смирновым и М.М. Пришвиным не столь односторонне.

покинуть Переславль. Во время отпуска нашёл новое место работы — музей-усадьбу «Коломенское». Очевидно, он ещё не почувствовал, что идёт наступление на краеведение по всей стране. Там был снова арестован, уже вместе с женой. Приговор ОСО при Коллегии ОГПУ по ст. 58–10 28 февраля 1931 года: административная высылка в Западную Сибирь на три года «за неправильную постановку музейно-краеведной работы».

Этому предшествовали месяцы тюремного заключения. Часть их он провёл в одиночке Владимирской тюрьмы, часть — в подвале тюрьмы в Иванове. Выжить помогли передачи и посылки от Лидии Сергеевны Кितिцыной (жены брата — краеведа Василия Ивановича Смирнова, тоже арестованного в то время (Якушкина, 2003. С. 363–370; Смирнов, 2011)). Уже после приговора, ожидая отправки по этапу, он писал Кितिцыной, что «получил посылку в такой именно момент, когда нуждался очень и горевал» (Смирнов, письмо от 26. 03. 1931)³⁷⁵. Надеялся, что возьмут в госпиталь, и там он сможет поправиться на усиленном питании. Но попал не в госпиталь, а в Сибирь. Путь занял целый месяц. «Живу теперь близ реки Оби на её притоке Кеми, верстах в 400 ниже Томска и не доезжая до Нарыма вёрст 120. Это сравнительно большое село Тогур, в 8 верстах от г. Колпашово, где сосредоточены все учреждения района» (Смирнов, письмо от 10.06.1931). «Года два тому назад здесь можно было прожить очень дёшево и без труда. Теперь всё кооперируется и накануне коллективизации, поэтому ничего нет для свободной продажи. Жить поэтому крайне трудно. На деньги почти не продают. Службу, которая даёт право на паёк, найти и получить крайне трудно. Пробовал в нескольких местах, но ничего не вышло. Хлеб добываю путём мены белья, ибо другого выхода нет, до тех пор, пока не получу денег или других вещей. Задолжал другим ссыльным», — писал он жене (Смирнов, письмо от 5.06.1931).

Смирнов был признан инвалидом III группы, но это давало право на получение только 7 кг муки. Остальное надо было покупать, а ещё платить за угол в крестьянском доме. Он голодал. Потом всё же нашёл работу плановиком-статистиком. Правда, приходилось ходить для этого в районный центр каждый день за 6 километров на больных, опухших ногах. Но вскоре учреждение, где он служил, было ликвидировано. Снова безработица. Неработающим ссыльным в кооперативе ничего не продавали. Да почти ничего и не было в продаже. И покупка чугушка у кого-то из отъезжавших, становилась событием. Потом удалось устроиться в сельхозартели счетоводом, и на какое-то время стало полегче. Но прожить без денежных переводов и посылок было невозможно. А они часто задерживались, а то и вовсе не доходили. Ожидание посылки с одеялом растянулось больше чем на год. И мучило, что жена и дети отрывают от себя, сами нуждаясь. «Не думал я быть в тягость детям и быть на их содержании, когда у них так мало для себя» (Смирнов, письмо от 25. 09. 1931).

Трескучие морозы и неистовые бураны, бытовые трудности, тёмные вечера из-за недостатка керосина, отрыв от родных, письма от которых шли так долго — всё это угнетало. Утомляла тупая работа («превратился в арифмометр»). Огорчало то, что вещи его и в Переславле, и в Коломенском раскрадены. И ещё очень беспокоила судьба книг и рукописей. Он неоднократно пытался их вернуть из ОГПУ. Хотелось привести в порядок, чтобы передать рукописи в московское хранилище, а книги в центральную библиотеку. Беспокоила и судьба Переславского музея, о котором доходили нерадостные слухи.

Хотя все известные краеведы были уже на Севере страны или в Сибири, но в печати поход против них продолжался. Так, в 1932 году в журнале «Советское

³⁷⁵ Это и другие упоминаемые ниже письма М.И. Смирнова брату В.И. Смирнову хранятся в ОПИ ГИМ Ф. 547, остальные письма в Ф. 191. Цитаты даны по ксерокопиям из архива автора и потому не указываются номера дел и листов.

краеведение» была опубликована статья, о которой Смирнов писал брату Василию Ивановичу: «Бьют лежачего. Прочёл творение некого В.Т. «За большевистскую бдительность». Я не узнал себя как в части биографии, так и в остальном. Все пути-дороги после такого заказаны безнадежно. Работать не дадут. Жить нечем и незачем» (Смирнов, письмо от 14. 07. 1931).

Порой он признавался, что «нет времени ни для чтения, ни для писания» (Смирнов, письмо от октября 1931). Невозможно было достать бумаги, чернил. Несмотря ни на что, он пытался продолжить писать очерки о Переславском крае, начатые ещё во Владимире, в одиночке. Однако пришлось прекратить «ибо попал в цензуру» (Смирнов, письмо от 13. 10. 1931). Находил в себе силы радоваться, когда удалось послать родным посылку с кедровыми орехами. Старался выжить. А весной 1933 года посадил огород.

Наталья Викторовна, жена Михаила Ивановича, получила так называемый «минус», то есть запрещение жить в ряде мест, и выбрала местом жительства Полтаву, где у неё были родные. Муж очень беспокоился о ней: «Мне грустно стало за тебя, что предстоит тебе холодная и голодная зима. Родная моя, переживём как-нибудь её вдали друг от друга и будем ждать встречи с тобой весной» (Смирнов, письмо от 7.01.1931). Разлуку с женой Смирнов переживал очень тяжело. Но нужно было получить разрешение на переезд её в Нарымский край.хлопоты об этом продолжались больше года. А когда разрешение, наконец, было получено, выехать не удалось: здоровье дочери Сони настолько ухудшилось, что она нуждалась в материнском уходе. Соня окончила ВХУТЕМАС, вышла замуж за художника Порфирия Никитича Крылова, входившего в группу Кукрыниксов. Но полученный ещё в детстве ревматизм обострился. Она долго и тяжело болела. В 1931 году у нее родился сын Андрей. Лечение не помогло. Она скончалась 21 января 1933 г.

«Только приезжай, мой единственный друг, — писал Смирнов жене — Вдвоём нам поваднее будет нести бремя нашего горя. Жду тебя, жду постоянно, а время так тянется и ползёт невыносимо медленно (Смирнов, письмо от 25.02.1933). С навигацией 1933 г. Наталья Викторовна смогла, наконец, приехать в Тогур.

Вернувшись из ссылки, Смирнов работал по договору в издательстве «Academia»: готовил монографию о Переславле-Залесском для задуманной М. Горьким, но так и неосуществлённой серии «История городов России». А в 1935 сделал в музее «Коломенское» по договору выставку «Царская соколиная охота XVII века». Написал несколько работ о Коломенском.

В конце 1936 г. его пригласили в Загорский историко-художественный музей на должность старшего научного сотрудника. И с 15 января 1937 он приступил к работе на новом месте. Директор музея, признавшийся, что сам он в музейном деле ничего не понимает, уговорил Смирнова стать его заместителем по научной работе. Ознакомившись с музеем, тот нашёл ошибки в экспозиции и писал о своей надежде их исправить: «Из НКП музей перечислен в Комитет по делам искусств. Возлагаю надежду на Керженцева, так громко заступившегося за наших богатырей. Может быть, удастся при его помощи обелить Сергея Радонежского, заплёванного самым грубым образом» (Смирнов, письмо от 17.01.1937). Речь идёт о поставленной в 1936 г. в Камерном театре опере-фарсе «Богатыри», либретто которой написал Демьян Бедный. В ней издевательски изображалось крещение Руси, охаивались русские богатыри. Вскоре по Постановлению Политбюро ЦК ВКП (б) спектакль был снят с репертуара. При этом П.М. Керженцеву, председателю Комитета по делам искусств при Совнаркоме СССР, было предложено написать об этом в газету. 15 ноября 1936-го в «Правде» появилась его статья «Фальсификация народного прошлого». Как раз во второй половине 1930-х гг., в преддверии войны, изменилась политика. И Сталин сделал ставку уже не на мировую революцию, а на патриотизм народа в будущей войне.

Смирнов выступил с докладом о Сергии Радонежском на Учёном совете музея. Выступление частью сотрудников было «принято в штыки». Тут же в местной газете появилась заметка, автор которой утверждал: «Смирнов дошёл до такой наглости, что на Учёном совете выступил с докладом, превозносящим Радонежского "чудотворца" Сергия. Воздавая "чудотворцу" хвалу и честь, "учёный муж" зашёл очень далеко и, боясь, как бы чего не вышло, сразу после доклада уничтожил свои тезисы» (Волков, 1927). Последнее было ложью. Вспомнил автор заметки и то, что Смирнов является бывшим воспитанником Вифанской духовной семинарии и не так давно отбывал заключение. Масла в огонь подлила статья одной из сотрудниц музея, опубликованная в «Рабочей Москве» (Кнайская, 1937). В статье говорилось о том, что экспозиции музея построены «согласно антиисторической схеме Покровского, которую поддерживали и "развивали" проникшие в ряды историков враги народа — троцкисты». Автор также полагала недостаточной антирелигиозную направленность музея, утверждала, что посетителям пытаются внушить враждебные марксизму-ленинизму взгляды, и призывала партийные органы немедленно вмешаться и оздоровить музей.

«Оздоровление» выразилось в том, что четверых сотрудников, в том числе и Смирнова, и директора, уволили, а музей закрыли на реэкспозицию. Надо отдать справедливость директору Яковлеву, не побоявшемуся дать Смирнову справку, что тот, «несмотря на короткий период времени его работы при Музее, проявил себя как честный и добросовестный работник с большой инициативой, вполне соответствующий возложенным на него обязанностям». Но уволен он был с формулировкой: «за уничтожение тезисов о фигуре и личности Сергия Радонежского, что по существу является уничтожением документа, разоблачающего его (Смирнова) как человека, не порвавшего со своим старым прошлым, враждебным нашему Советскому строю». Смирнов обращался в суд с жалобой на незаконность такой формулировки. По решению суда через полгода был подписан новый приказ, формулировка изменена, но доводить разбирательство до Московского областного суда Смирнов не стал, отказавшись от дальнейшей волокиты. Таким образом, оказался без пенсии. Сразу после увольнения комендант потребовал освободить квартиру (в здании Митрополичьих покоев), и её тут же занял новый директор. В результате Смирнов остался и без жилья. В дальнейшем он продолжил работу над темой «Сергий Радонежский. Легенды и были». Закончил текст в 1939 г. До сих пор она остаётся не опубликованной (Вишневский, 1993. С. 18–20).

После увольнения из Загорского музея Смирнов с женой жил под Москвой в посёлках по Рязанской железной дороге близ станций Томилино и Малаховка. 17 ноября 1941 г. умер их сын Всеволод. В дневнике Смирнов записал: «Он был единственной опорой нашей жизни. Зачем живём теперь мы, старики, осиротелые, бездетные и никому ненужные?! Зажились. Долголетие тоже наказание, как ясно из нашего примера» (Смирнов, 1997. С. 330). Жить стало очень голодно. Престарелый краевед писал в дневнике: «Настроение поганое: всё хочется есть. Чувствую, как слабеют силы, и старость завладевает мною, не шутя. За мороженую жратву приходится отдавать последние сбережения. Всё должно кончиться медленным умиранием, т. е. худшим видом смерти» (Там же. С. 329. Запись от 20–21. 02. 1942). Смерть сына позволила получать пенсию по потере кормильца. Но её было недостаточно, чтобы выжить. Он стал работать книгоношей, продавая детские книжки и игры от Кассы взаимопомощи пенсионеров научных работников, как один из нуждающихся её членов. «Книжки в сущности расходились быстро, но возить их в Малаховку было очень тяжело и тяжело было через день ездить в Москву за хлебом и др. продуктами» (Жогин, 2009. С. 19). Потом он устроился на временную работу счетоводом в колхоз, но пришлось обращаться в суд, чтобы получить заработанные овощи. Тяжело было носить воду, пилить и колоть дрова, копать огород. Здоровье

становилось всё хуже. И Смирнов начал хлопоты по устройству его с женой в дом инвалидов.

В то же время он пытался издать свои труды, в том числе и книгу о Сергии Радонежском. И ещё взялся консультировать писателя С.П. Бородина, автора романа «Дмитрий Донской», получившего Сталинскую премию, когда тот работал над романом «Андрей Рублёв». Писатель, видимо, и помог престарелому краеведу устроиться в дом инвалидов под Коломной. В 1943 г. супруги получили места в Черкизовском инвалидном доме повышенного типа в Коломенском районе Московской области. Немного позже Смирновых перевели в другой инвалидный дом в пригороде Коломны. И в этот период жизни Смирнов не прекратил занятия краеведением. Он вошёл в Музейно-Краеведческий совет. Работал над историей Коломны и окрестностей, в том числе сёл Черкизово и Мячково, участвовал в подготовке путеводителя по Коломне. Продолжал заниматься и историей родных мест. Закончил переработку своей большой работы «На Клещине озере. От варварства до социализма».

В начале 1948 г. директор Переславского музея К.И. Иванов прислал ему приглашение на работу в музей, предлагая должность заведующего отделом истории и обещая бесплатную квартиру с отоплением и освещением (Там же. С. 42–43). Но Смирнову шёл уже 80-й год. Условия в инвалидном доме были неплохие. И он не решился коренным образом менять жизнь.

Скончался Михаил Иванович Смирнов 2 ноября 1949 года.

Значительная часть архива М.И. Смирнова была передана в ОПИ ГИМ (Ф. 191) им самим. Некоторые материалы хранились в нашей семье моей матерью — Л.С. Кितिцной, и впоследствии были сданы в то же хранилище (Ф. 191 и Ф. 547). Часть документов М.И. Смирнова была передана его вдовой Н.В. Смирновой в ОР ГБЛ, откуда они также поступили в ОПИ ГИМ (Ф. 191). А те документы, что были сданы ею в Отдел редкой книги Государственной публичной исторической библиотеки, переданы потом в Государственный архив Ярославской области (Фонд Р-913) (Филимонов, 1971. С. 318–324). К сожалению, как уже отмечалось, почти ничего из рукописного наследия краеведа пока не издано.

Литература

Анциферов Н.П., 1927. Беллетристы-краеведы (Вопрос о связи краеведения с художественной литературой) // Краеведение. № 1.

Вишневский В.И., 1993. М.И. Смирнов — автор исследования о Сергии Радонежском // Научная конференция, посвящённая 125-летию со дня рождения Михаила Ивановича Смирнова: Тезисы докладов. Переславль-Залесский.

Волков В., 1937. Руководители музея проглядели врагов народа // «Вперёд» (загорская газета) 08.07.1937.

Ершов И.Н., 2012. Михаил Пришвин и российская археология. М.

Жогин И.В., 2009. Научная и общественная деятельность историка М.И. Смирнова в Коломенском крае (1943–1949 гг.) // Дипломная работа / РГГУ.

Кнайская Т., 1937. Клевета на прошлое русского народа // Рабочая Москва. № 197. 28.08.1937.

Пришвин М.М., 1925. Родники Берендея. Из записок фенолога с биостанции Ботик // Красная новь. № 8.

Смирнов В.И., 2011. Народ в тюрьме. (1930–1931). Материалы для биографии В.И. Смирнова (1882–1941) / сост. Т.В. Смирнова. Сергиев Посад.

- Смирнов М.И.*, 1900. Владимирские уроженцы — воспитанники Вифанской духовной семинарии. 1797–1897 гг. // Владимирские епархиальные ведомости.
- Смирнов М.И.*, 1908а. Село Большая Брембола // Труды Владимирской учёной архивной комиссии. Владимир. Кн. IX.
- Смирнов М.И.*, 1908б. Справка о Переславской флотилии Петра I // Труды Владимирской учёной архивной комиссии. Владимир. Кн. XII.
- Смирнов М.И.*, 1911а. Переславские соколы помытчики // Труды Владимирской учёной архивной комиссии. Владимир. Кн. XIII.
- Смирнов М.И.*, 1911б. Переславль-Залесский. Его прошлое и настоящее. М.,
- Смирнов М.И.*, 1921. Переславщина. Источники и материалы для краеведения, их систематизация и обзор // Доклады Пезанпроба. № 9.
- Смирнов М.И.*, 1922а. Переславль-Залесский уезд. Краткий краеведный очерк // Доклады Пезанпроба. № 10.
- Смирнов М.И.*, 1922б. Частушки Переславль-Залесского уезда // Отчёты по обследованию придорожных районов Сев. ж.д. М., Вып. 13.
- Смирнов М.И.*, 1922в. Этнографические материалы по Переславль-Залесскому уезду Владимирской губернии. Свадебные обряды и песни. Песни круговые и проходные, игры. Легенды и сказки // Отчеты по обследованию придорожных районов Сев. ж.д. М., Вып. 14. *Смирнов М.И.*, 1923. Из этнографических записей по Переславль-Залесскому уезду // Доклады Пезанпроба. № 11.
- Смирнов М.И.*, Б. м., б. г. На службе родному краю [с вступ. ст. зам. директора Переславль-Залесского музея В.И. Панфилова].
- Смирнов М.И.*, 1924. Записи конца 1924 г. Архив автора.
- Смирнов М.И.*, 1925. Воспоминания. Тетрадь 1925 г. Архив автора.
- Смирнов М.И.*, 1926а. По забытым путям Залесья (историко-этнографический очерк) // Доклады Пезанпроба. № 15.
- Смирнов М.И.*, 1926б. Воспоминания. Тетрадь 1926 г. Архив автора.
- Смирнов М.И.*, 1927. Культ и крестьянское хозяйство в Переславль-Залесском уезде // Труды Переславль-Залесского историко-художественного и краеведного музея. Вып. I.
- Смирнов М.И.*, 1929 а. Воспоминания. Тетрадь 1929 года. Архив автора.
- Смирнов М.И.*, 1929б. О типах крестьянских жилых построек Переславль-Залесского уезда // Культура и быт населения центральной промышленной области. М.
- Смирнов М.И.*, 1929в. Этнологическое изучение Переславль-Залесского уезда // Культура и быт населения центральной промышленной области. М.
- Смирнов М.И.* Письмо Л.С. Китицыной. 26.03.1931.
- Смирнов М.И.* Письмо Н.В. Смирновой 5.06.1931.
- Смирнов М.И.* Письмо В.И. Смирнову. 10.06. 1931.
- Смирнов М.И.* Письмо В.И. Смирнову. 25.09.1931.
- Смирнов М.И.* Письмо А.А. Золотарёву. Октябрь 1931.
- Смирнов М.И.* Письмо Н.В. Смирновой 7.10.1931.
- Смирнов М.И.* Письмо В.И. Смирнову 13.10.1931.
- Смирнов М.И.* Письмо В.И. Смирнову 14.07.1932
- Смирнов М.И.* Письмо Н.В. Смирновой 25.02.1933.
- Смирнов М.И.* Письмо В.И. Смирнову 17.01.1937.
- Смирнов Я.Е.*, 1997. Московский дневник М.И. Смирнова периода Великой Отечественной войны // Археографический ежегодник за 1997 год. М.,
- Филимонов С.Б.*, 1971. Обзор архива М.И. Смирнова // Археографический ежегодник за 1971 год. М.
- Якушкина М.М.*, 2003. Обзор фонда Василия Ивановича Смирнова // Труды ГИМ. М., Вып. 136.

А.А. Формозов

СТАТЬИ РАЗНЫХ ЛЕТ



Сборник работ А.А. Формозова, составленный и выпущенный
С.П. Щавелёвым в Курске в 2008 г.

**Археологические исследования в Донбассе
в конце 20-х – начале 30-х гг. XX века
(по материалам архива В.М. Евсеева)**

«Наиболее полный отчёт о ... весьма результативной экспедиции ... — документ, целое столетие прятанный в архивных дебрях. Его обнаружение и настоящая публикация лишней раз подтверждают концепцию А.А. Формозова (1978) о незаменимой роли архивов для кабинетной и полевой археологии».

Щавелёв. 2010. С. 623.

В 2012 г. исполнилось 100 лет со дня рождения одного из немногих археологов Донбасса 30–50-х гг. прошлого века Виктора Михайловича Евсеева (1912–1955 гг.). Имя В.М. Евсеева (рис. 1) хорошо известно в профессиональных кругах и часто упоминается в связи с его исследованиями палеолита в 1930-х гг. в Донбассе (Цвейбель, 1978. С. 12–13; 1986. С. 8; Праслов, 1984. С. 98–99; Рогачёв, Аникович, 1984. С. 177; Черныш, 1985. С. 72; Кротова, Снежко, 1996. С. 139; Колесник, 1993. С. 7; 1998. С. 3; 2003. С. 7-8; и др.). История раскопок В.М. Евсеевым курганов отражена в нескольких публикациях (Усачук, 1991; 1993; 1994; Косикова, 1994. С. 7–9). Памяти В.М. Евсеева посвящён один из археологических сборников Донецкого государственного (ныне Национального) университета (Донецкий., 1994), раздел в исследовании по истории археологии Донбасса (Косиков, 2001. С. 41-47), выпуск музейного сборника (Літопис., 2012). Менее освещена роль В.М. Евсеева как директора Сталинского (сейчас Донецкого) областного краеведческого музея в 1950-х гг. (Косикова, 1994. С. 13; Колесник, Полидович, 1999. С. 44–45; Денисенко, 1999. С. 40; 2004. С. 9–10; Косиков, 2001. С. 46; Циміданов, 2004. С. 22). В немногочисленных публикациях на эту тему подмечено, что именно во время пребывания Виктора Михайловича на посту директора, с успехом решались вопросы, связанные с резким пополнением музейных фондов (Колесник, Полидович, 1999. С. 45; Койнаш, 1999. С. 51; Денисенко, 2004. С. 10). Ставши директором в 1950 г.

* *Анатолий Николаевич Усачук* — кандидат исторических наук, старший научный сотрудник отдела археологии Донецкого обл. краеведческого музея (Донецк, Украина). doold@mail.ru

≅* *Александр Викторович Колесник* — кандидат исторических наук, доцент; доцент кафедры историографии, источниковедения, археологии и методики преподавания истории Донецкого национального университета (Донецк, Украина). akolesnik@mail.ru

и погрузившись в административные дела, В.М. Евсеев уже не так активно занимался археологией (Косикова, 1994. С. 13; Косиков, 2001. С. 46), но обращал серьёзное внимание на вопросы краеведения и популяризации археологии и истории Донбасса, много публикуясь в областной прессе (Крыжная, 2012). Волновала В.М. Евсеева и судьба научного наследия некоторых археологов, в частности — Н.Е. Макаренко (Усачук та ін., 1995; Усачук, 2012; Усачук, Колесник, 2012).

В архиве В.М. Евсеева, который частично сохранился, среди разнообразных документов нашлись материалы, связанные с первыми шагами Виктора Михайловича в качестве археолога и этнографа. Речь идёт о его небольшом отчёте 1932 г. о разведках (Отчёт., 1932) на территории востока современной Донецкой области. Отчёт представляет собой неплохо сохранившуюся рукопись на 14 нестандартных листах ³⁷⁶ с обеих сторон (лист 7 заполнен только с одной стороны; оборот последнего листа имеет только три строчки), выполненную чёрными чернилами. Края листов обтрепались, чернила немного выцвели, но текст читается довольно легко. Видно, что с рукописью работали (В.М. Евсеев?): некоторые места очеркнуты, а строки подчёркнуты зелёным карандашом, в одном случае — синими чернилами. Кроме рукописного варианта в архиве В.М. Евсеева сохранились и две одинаковые машинописные копии этого же отчёта. Время создания копий неизвестно, но можно точно сказать, что они делались не В.М. Евсеевым: в тексте копий не только много ошибок, но и пропущены слова, которые печатающий не понял в рукописи (Усачук, 1994. С. 100, прим. 2). Кроме того, в рукописи в скобках В.М. Евсеев делал сноски, которые поместил после основного текста – на листах 6 и 7. В печатных копиях отчёта цифры сносок оставлены в тексте, но сами они отсутствуют.

В работах, посвящённых В.М. Евсееву, отчёт 1932 г. частично использовался (Косикова, 1994 С. 6, 10, 11; Косиков, 2001. С. 41-42, 44; Колесник, 2003. С. 8), при этом иногда цитировались довольно большие фрагменты текста (Усачук, 1994. С. 100-102; Полідович, 2004. С. 136-137). Исследователи работали, в основном, с печатными копиями отчёта. Сравнение с рукописным вариантом не делалось. Обратим внимание на одну особенность записей В.М. Евсеева: отчёт о разведках 1932 г. предваряется кратким описанием разведки осени 1929 г., когда В.М. Евсеев выезжал в качестве помощника тогдашнего директора Сталинского окружного краеведческого музея О.В. Якубского.

Текст отчёта В.М. Евсеева (и иные оригинальные тексты) подаются курсивом в кавычках без исправлений (за исключением явных ошибок) и с сохранением авторской орфографии. Сокращения не восстанавливаются. Опущенные фрагменты текстов отмечаются троеточием, заключённым в угловые скобки. Наши примечания и пояснения даются в квадратных скобках обычным шрифтом.

*«Отчёт о поездке по Макеевскому и Чистяковскому
р-нам Донецкой области в 1932 г. В. Евсеева
Предварительные сведения.*

Неоднократно в Сталинский музей Краеведения попадали сведения о том, что в селах Белояровке и Успенке, которые расположены по берегам р. Крынки попадается много кремня, как желваки так и битый. Сведения

³⁷⁶ В.М. Евсеев пронумеровал листы, но ошибся и дважды написал «Лист 9».

о битом кремне хотя и неточные не могли не заинтересовать музейных работников.

Осенью 1929 года заведывающий Сталинским музеем краеведения О.В. Якубский (1) едет по маршруту: с.с. Ясиновка, Землянки, Амвросиевка, Белояровка, Успенка. О. Якубский поставил себе главной целью изъятие из церквей старинных культовых вещей и документов и между прочим в сёлах Белояровка и Успенка поискать кремня (мастерских) (2).

С успехом было выполнено изъятие вещей и документов и менее успешно обследованы места где попадаетея обработанный кремень.

В Амвросиевской (село) школе в шкафу мною был найден каменный молоток. По рассказам учителей этот молоток был найден школьной экскурсией на горе Синей (3) в 1928 году. Учителство не обратило внимания на находку и употребляли его за неимением железного молотка.

На правом берегу р. Крынки под с. Белояровкой был осмотрен участок поля, усеянный кремнём. Якубским был подобран кремень (4) носивший следы обработки. В с. Успенке учениками были нам принесены; – прекрасный нуклеус и несколько осколков кремня с ясной обработкой на них.

После поездки О. Якубского до 1932 года в эту местность С.М.К. экспедиции не посылались» (Отчёт..., 1932. Л. 1).

Ввиду того, что далее в отчёте идет текст о разведке 1932 г., целесообразно дополнить информацию о поездке О.В. Якубского 1929 г. как сносками В.М. Евсеева, так и некоторыми иными материалами.

«1. С О.В. Якубским ездил студент В. Евсеев.

2. Отчётов, кроме актов о изъятии церковных вещей, Якубский в музей не давал, которых по какой причине мне неизвестно также нет в музее. Следует отметить, что Якубский во время поездки не производил никаких записей (дневник, путевые заметки); потому беру на себя смелость описывать поездку т. Якубского, в которой я был только помощником.

3. Название горы Синей местное в других селах она называется иначе. Молоток с незаконченной сверлением дырой отнесенный Якубским к эпохе переход. от неолит. к мет. (3000) [очевидно, В.М. Евсеев имеет ввиду 3000 лет].

4. Поле хорошо не было осмотрено по независящим от Якубского причин. Было подобрано до 40 образчиков, которых в настоящее время в музее нет, также в музее не сохранен кремень найденный в с. Успенке» (Отчёт..., 1932. Л. 6).

В архиве ИА НАН Украины сберегается краткий отчёт О.В. Якубского о работах 1929 г. (одна страница текста и две страницы списка экспонатов), который дополняет информацию В.М. Евсеева:

<...> «Через запізнення асигнувань від Сталінської Окрнаросвіти на науково-операційні видатки розпочати роботу довелося лише 15.XI.1929. Зважаючи на обмежений час відрядження й невеликі кошти, що їх

відпустила Сталінська Окрнаросвіта, я мав можливість об'їхати лише кілька пунктів і обслідувати їх довелося побіжно.

Переглянуто сс. Землянки й Ясенівку, Овдіївського району, та Амвросіївку, Білоярівку й Успенівку, Амвросіївського району. В цих селах переглянуто культове майно церков, при чому вилучено ту частину його, що має культурно-історичну вартість. Крім того в с. Землянках придбано зразки волоського шиття., у сл. Амвросіївці знайдено неолітичного кам'яного шліхованого молотка із незакінченою просвердлюванням діркою, а коло с. Білоярівки, на «Кремінній горі», зібрано рештки кремінного виробництва.

Всі речі передано до Сталінського Округового Музею краєзнавства.

16/III 1930. Ол.Якубський» [подпись] (Звіт., 1930)³⁷⁷.

К тексту отчёта О.В. Якубский приложил составленный также 16 марта 1930 г. «Список экспонатов, що їх здобуто Ол. Якубським під час екскурсії 15.XI – 23.XI 1929 по Сталінській окрузі» (Звіт., 1930)³⁷⁸. В списке 29 позиций, однако экспонатов было привезено больше, поскольку под одним номером могли указываться несколько однотипных вещей. Например, под № 3 указаны три тканых полотенца с двуглавыми орлами и коронами (Звіт., 1930). Под № 15 проходят три евангелия конца XVIII в., из них два в серебряных окладах; под № 16 — два деревянных выносных креста XVII и XVIII вв., оправленных в серебро; под № 17 — две серебряные мисочки конца XVIII в.; под № 21 — два замка кузнечной работы (Звіт., 1930). Археологические находки помещены в конце списка: речь идёт о найденном топоре (№ 28) и кремнёвых отщепах (№ 29) (Звіт., 1930).

В краткой информации В.М. Евсеева о поездке 1929 г. даты отсутствуют. В отчёте О.В. Якубского указано только начало работ — 15 ноября, но дата завершения поездки известна по списку привезённых экспонатов — 23 ноября. Таким образом, ноябрьские разведки 1929 г. О.В. Якубского и его помощника — 17-летнего студента В.М. Евсеева заняли немногим более недели — 9 дней. Для сравнительно небольшого срока поездки, тем более поздней осенью, проделан довольно большой объём работы. Судя по Списку, осмотрено, отобрано и куплено немало вещей. Археологическая составляющая поездки удалась хуже (на это

³⁷⁷ Перевод: «Из-за задержки ассигнований от Сталинского Окрнаробраза на научно-операционные расходы начать работу пришлось лишь 15.XI.1929. Учитывая ограниченное время командировки и небольшие средства, которые отпустил Сталинский Окрнаробраз, я имел возможность объехать лишь несколько пунктов и обследовать их пришлось вскользь.

Осмотрены сс. Землянки и Ясиновка, Авдеевского района и Амвросиевка, Белояровка и Успенровка, Амвросиевского района. В этих селах просмотрено культовое имущество церквей, причём изъята та часть его, которая имеет культурно-историческую ценность. Кроме того, в с. Землянках приобретены образцы волошского шитья., в сл. Амвросиевке найден неолитический каменный шлифованный молоток с неоконченной просверлённой дыркой, а у с. Белояровка, на «Кремневой горе», собраны остатки кремневого производства.

Все вещи переданы в Сталинский Округной Музей краеведения.

16/III 1930. Ол.Якубський» [подпись].

³⁷⁸ Перевод: «Список экспонатов, добытых Ол. Якубским во время экскурсии 15.XI - 23.XI 1929 по Сталинскому округу».

указывает В.М. Евсеев) — возможно, помешала погода? Несколько скрашивает ситуацию находка своеобразного каменного топора с недосверлённым отверстием, который был обнаружен В.М. Евсеевым в шкафу Амвросиевской школы. Говоря о находке топора, уточним, что анализ топографических деталей отчёта 1932 г. (и соответственно — данных о поездке 1929 г.) привёл нас к выводу, что речь идёт о современном с. Благодатном Амвросиевского района Донецкой области, которое до 1926 г. называлось слобода Амвросиевка (Жук и др., 1976. С. 148). В фондах Донецкого краеведческого музея сохранились два стеклянных негатива 13×17,5 см фотографии топора ³⁷⁹, по которым удалось опознать саму находку: топор сохранился в коллекции Мариупольского краеведческого музея, как найденный в с. Благодатное Амвросиевского района в 1929 г. (Саенко, 1993. С. 26, 113, рис. 20,3). Очевидно, при поступлении находки в Мариупольский музей ³⁸⁰ было записано время находки топора О.В. Якубским и В.М. Евсеевым. Топор (рис. 2) относится к Типу X по классификации В.В. Цимиданова и вполне справедливо датируется им катакомбным временем (Цимиданов, 1993. С. 13).

Обратим внимание на главную цель поездки — осмотр и изъятие из церкви вещей и документов, имеющих культурно-историческое значение. Кампания по изъятию церковных ценностей активно проводилась в стране и, в частности, на Украине в 1922 г. (Нестуля, 1997. С. 64-65; Станіцина, 2006; Рудий, 2009. С. 207-208; и др.). Тогда и в последующие годы в ней участвовали различные музеи (Турьинская, 2001. С. 73; Рудинський, 2002-2003. С. 24-25). Для Донбасса, помимо поездки О.В. Якубского, известны подобные работы, проведённые летом 1930 г. П.М. Пиневицем: «<...> Осмотр художественного и исторического имущества двух греческих церквей в с.с. Урзуфе и Ялте» (Пиневиц, 1930. Л. 17об., 19). Привлечение музейных сотрудников к осмотру и сбору церковного имущества можно расценивать как положительное явление, потому что в таких случаях многие церковные вещи оставались в музеях или, по крайней мере, составлялись списки и описания вещей. По составленному О.В. Якубским списку видно, что особо ценных с материальной стороны вещей собрано было мало, однако деревянные, оправленные в серебро выносные кресты XVII и XVIII вв., а так же вещи конца XVIII в. имели музейное значение.

Помимо изъятия церковного имущества, О.В. Якубским проводился сбор и даже покупка этнографических материалов. Известно, что в середине 1920-х гг. в стране активно поднимались вопросы создания в музеях этнографических коллекций (Турьинская, 2001. С. 87) и усилия Сталинского музея находились в русле музейного строительства того времени.

³⁷⁹ Фондовые номера: ДКМ нег. 11131 и нег. 11132.

³⁸⁰ Заметим, что топор оказался в коллекции Мариупольского музея, хотя в отчёте О.В. Якубский указал, что: «Всі речі передано до Сталінського Округового Музею краєзнавства.» (Звіт..., 1930).

Из воспоминаний жены В.М. Евсеева Е.Н. Екимовой известно, что в 1929 г. юный Виктор Евсеев посещал краеведческий кружок при Сталинском музее краеведения³⁸¹. В архиве В.М. Евсеева сохранилась справка от 9 ноября 1929 г. за подписью О.В. Якубского, в которой говорится о том, что Виктор Евсеев принимал участие в экспедициях, собирал геологические материалы для музея и выполнял научно-технические обязанности (рис. 3). Выходит, ещё до поездки с О.В. Якубским, студент Евсеев проявил себя как любознательный и склонный к музейным занятиям человек. Ноябрьская поездка 1929 г. оказалась, безусловно, полезной для В.М. Евсеева в деле приобретения опыта краеведческой работы. Кроме того, она запомнилась начинающемуся исследователю: через три года немного повзрослевший и уже более опытный Виктор Евсеев вернулся в эти места, проводя теперь уже самостоятельные археологические, этнографические и геологические изыскания.

Как и в описании поездки 1929 г., в тексте отчёта о разведке 1932 г. нет даты. В архиве В.М. Евсеева сохранился ещё один документ, который может в какой-то мере помочь в определении срока проведения работ. Дело в том, что в 1932 г. В.М. Евсеев вёл свои исследования уже в качестве временного сотрудника музея, в чём ему 7 января 1933 г. была выдана справка за подписью директора музея Г.Г. Афендика³⁸² (рис. 4). Время работы В.М. Евсеева в музее: с 1 июля по 4 ноября 1932 г. В июле – августе 1932 г. В.М. Евсеев проводил первые самостоятельные раскопки курганов (Усачук, 1994. С. 97) на Гладковке и в районе с. Григорьевка (оба пункта на территории современного Донецка). Под начало этих исследований он и был принят на работу в музей. В тетради полевого дневника раскопок курганов в Григорьевке последняя запись датируется 31 августа 1932 г.: раскопки к тому времени были завершены и запись касается агатового скребка, найденного на насыпи распаханного кургана на Гладковке. В то же время среди фотографий, сделанных В.М. Евсеевым во время разведки, фигурируют две под названием «16 17} снимки Молотьба в артели им «Первая»» (Отчёт., 1932. Л. 13об.). Вряд ли, закончив раскопки к концу августа, В.М. Евсеев сразу же выехал в разведку — нужно было хотя бы разобраться с тем, что только что накопано и привезено в музей. Кроме того, судя по тексту отчёта, В.М. Евсеев предполагал, что в разведку его пошлют не в одиночку. Очевидно, какое-то время ушло на попытки организации поездки нескольких или хотя бы двух человек, пока всё-таки Виктор Михайлович не отправился в разведку один. Очевидно, это было не ранее середины сентября, возможно — ближе к концу месяца. Длительность разведки 1932 г. устанавливается приблизительно: хотя в некоторых случаях В.М. Евсеев упоминает о кратковременности своего присутствия в определённых пунктах, общее описание работ заставляет предположить не менее недельного срока разведки. В конце сентября – начале октября исследователь вполне мог видеть и фотографировать процесс молотьбы. Организация обработки полученных материалов (рисунки найденных

³⁸¹ Беседа А.В. Колесника с Е.Н. Екимовой 4 декабря 1986 г.

³⁸² О.В. Якубский, как свидетельствует его обращение в Комитет Охраны памятников культуры от 16 марта 1930 г. (Звіт., 1930), уже работал заведующим этнографическим отделом Волынского научно-исследовательского музея в Житомире. В 1920-х – начале 1930-х гг. XX в. этнографическая работа Волынского музея велась чрезвычайно активно (Рябчикова, 2011. С. 208–215). Утверждение, что в 1932 г. В.М. Евсеев проводил работы по заданию О.В. Якубского (Колесник, Полидович, 1999. С. 44; Денисенко, 2004. С. 8) следует считать ошибкой.

кремнёвых орудий, изготовление чертежей, геологическое описание образцов, проявка фотопластинок — обо всём этом В.М. Евсеев пишет в отчёте) забрало, на наш взгляд, не менее (а скорее, и более) двух недель. С определённой долей условности, поскольку мы не располагаем более точными данными, все эти работы вполне укладываются в срок до 4 ноября, когда В.М. Евсеев, как временный сотрудник, был уволен из музея.

После столь пространного дополнения, продолжим текст отчёта В.М. Евсеева о разведке 1932 г.:

«В 1932 г. дирекция музея нашла нужным организацию экспедиции по историческому и геологическому изучению берегов р. Крынки.

Экспедиция, за неимением соответствующих работников в музее, не могла быть осуществлена. Экспедиция свелась к тому, что послали одного работника, пишущего эти строки снабдив соответствующими документами от Донецкого областного исполнительного комитета и от Ст. М. Кр. и далеко не соответствующей аппаратурой.

Имея целью историко-археологическое и геологическое изучение местности мною был выработан следующий маршрут: город Чистяковка, село Ремовка, Саур-Могильский посёлок (Сауровка) где я должен изучить Саур-Могилу и собрать геологический материал, с. Артемовка, с. Б-Мешковка откуда начинается изучение берегов реки Крынки в геологическом и историко-археологическом отношении, с. Амвросиевка изучение б. р Крынки и горы Синей. С села Амвросиевки изучая б. реки пробраться через Белояровку до Успенки начем и закончить свою поездку (5)» (Отчёт., 1932. Л. 1-1об).

К описанию плана поездки В.М. Евсеев даёт пространное примечание: «5. Следует отметить в оправдание себя те причины, которые не дали возможности провести поездку до конца: <...> Дирекцией музея в помощь не было дано ни одного работника пришлось вести все работы самому как то: организационную часть, фото-работы и т.д. Правда для переноски багажа я пользовался услугами неграмотного человека. 2. от местных организаций никакой помощи в работе не было оказано несмотря ни на всевозможные документы выданные Д.ОИК и СМК. Так в гор. Чистяковка мне было отказано в помещении в силу чего я больше суток в городе не сумел пробыть. В с. Амвросиевка было отказано, как в квартире как в провизии так и в средствах передвижения. Неимея в запасе провизии я вынужден был прервать поездку вернувшись с с Амвросиевки не кончив ее изучение.» (Отчёт., 1932. Л. 6).

«Путевые заметки

Город Чистяковка.

Город Чистяковка расположен в котловине и по балкам. Окружён со всех сторон антрацитовыми шахтами. В городе имеется лишь несколько зданий городского типа, остальные есть крестьянские хаты протянувшиеся по балкам. Среди них многие насчитывают 60-70 летнюю давность. Старые хаты выстроены из самана (б) с маленькими окошками и земляными полами. Крыши на таких хатах главным образом из соломы и камыша, встречаются деревянные и реже покрытые каменными тонкими плитами (песчаник). Дымоходы плетенные из ветвей и обмазаны глиной. Более новые хаты глинобитные (7) и саманные на деревянных полах с большими светлыми окнами. Крыша покрыта черепицей или железом с кирпичным дымоходом.

За неимением достаточного количества лесного строительного материала, изгороди строятся из песчаниковых плит, которых здесь можно наломать в любом количестве (см.ф.2)

Песчаник нашел применение и в домашнем обиходе, - во многих дворах можно встретить каменные четырехугольные и круглые корыта для домашних животных (8)

Можно также встретить теперь мало употребляемые каменные катки (9) для молотбы хлеба.

Город Чистяковка в свое время был крепостным селом. Городом село именуется только с 1 апреля 1932 г. Дом последних панов Василия Алексеевича и Степана Алексеевича Чистяковых, которые просуществовали до 1905 года, сохранился. В нём сейчас помещаются военные части (10)

По рассказам стариков (напр.: Афанасий Маркович Грунько) за крепостное время; работали на пана в неделю 3 дня, три дня на себя и один день – воскресенье отдыхали.

Церковь – деревянная, которая служит по настоящее время была выстроена паном 64 года тому назад.

При помещике широко практиковалось кладоискательство. Помещик не только не запрещал рытья в курганах, но и сам частенько копался в них. По рассказам выкапывались кувшины, горшки, стремена и каменные бабы (11), часть которых сейчас можно видеть в городе (12). В селе было 3 бабы. При прокладки шоссе одну каменную бабу разбили и использовали как строительный материал для шоссе.

Другая баба – сильно оббитая стоит возле здания РИК(а). 3 каменная баба валяется на перекрестке Петровской и Геевской ³⁸³ улиц.

3 баба (см.ф.1) ³⁸⁴ представляет из себя мужскую фигуру. Сделана из песчаника плитняка. Ширина плеч 45 сантиметров, толщина в грудях 22. Общая высота с п'едесталом 162 с. На голове заметна круглая шапочка (шлем ?) с под которой <...> сзади спускаются 3 косички сплетающихся в одну в конце шеи.

Через плечи перекинута, по одному, ремешки (плетеные ?) едва заметные в 2½ с. шириной. Фигура в сидячем положении на п'едестале, руки сложены на животе. Кисти рук и ноги оббиты.» (Отчёт..., 1932. Л. 1об.-2).

Прежде, чем перейти к дальнейшему тексту отчёта В.М. Евсеева, приведём текст примечаний, касающихся г. Чистякова (современного г. Тореза Донецкой обл.):

³⁸³ Так в тексте. В конце отчёта в объяснениях к фотографиям (см. следующую сноску) В.М. Евсеев пишет: «... На углу Петровской улицы на повороте на ул. Пелагеевскую» (Отчёт..., 1932. Л. 12об.).

³⁸⁴ В.М. Евсеев даёт ссылки на фотографии, которые он делал во время поездки. Сами фотографии не сохранились, но в конце отчёта есть рукописное «Объяснение к фото-сняткам», которое мы цитируем в соответствующем месте статьи, потому что текст объяснения содержит дополнительную информацию. Например, говоря о каменной бабе № 3 в Чистяковке, в Объяснении В.М. Евсеев даёт не только многие размеры изваяния, но и абрисный рисунок его (рис. 5).

«6. Саман представляет из себя издавна употребляемый строительный материал. <...>

7. Глинобитные хаты-дома стали строить сравнительно недавно. Этот строительный материал почти не отличается от самана за исключением того, что он не формируется в кирпичи.

При постройке хаты стояло 4 угловых столба. С обеих сторон столбов прибавляют доски до 1 аршина высоты после чего пространство между ними плотно набивают <...> [слово неразб.] саманом. После того, как саман высохнет доски перебивают выше и снова набивают. Этот способ удешевляет и ускоряет способ постройки хаты от предыдущего. <...>» (Отчёт..., 1932. Л. 6).

«8. Следует указать что и в других <...> [слово неразб.] местностях встречаются каменные корыта, каменные крыши <...> так можно указать села Б. Каракуб, С. Бешево, Янисоль и другие. [В.М. Евсеев указывает сёла, существующие по сей день на территории Донецкой обл.]

9. Каток высекается из плотного камня Представляет из себя вытянутую цилиндрическую <...> [слово неразб.] на которой бывает 5,6,8 зубов. Выделка такого катка забирает много времени. До революции и в первые годы революции некоторые кустари стали делать катки железобетонными что ускоряло и удешевляло производство катков (Мне известны кустари гор. Сталино) <...>.

10. Ввиду того, что там помещаются военные части его мне не удалось осмотреть и зафотографировать. Я обращался в ГПУ, но и там я получил любезный отказ <...>.

11. Мне не удалось узнать с каких именно курганов были взяты каменные бабы.

12. Все три бабы стояли на углу Петровской улицы. При прокладке шоссе для потехи одна из них разбита. Другую при организации РИКа перевезли и поставили против здания для украшения егоже. Баба оббита так, что на ней не сохранилось никаких деталей. Мною она не зафотографирована потому что не представляет никакого интереса.» (Отчёт..., 1932. Л. 60б).

Продолжаем текст отчёта: «По пути из села Ремовки (см ф.3) в Саур-Могильский поселок (Сауровку) расположен хутор, который по этому пути только один. За этим хутором в расстоянии 1½ – 2 километров от него в сторону Сауровки находятся 2 кургана, близко расположенных друг к другу. Меньший курган едва приметен над землей. Большой курган до 10 метров в диаметре и 40 сантиметров высотой с грабительской нег. [вероятно: неглубокой] ямой. Курганы интересны тем, что насыпь их состоит почти целиком из камней различной величины и только лишь небольшая часть земли.

Невдалеке от них был найден черепок хорошо обожженный с хорошо вымешанного теста с примесью мелкого песка. Черепок красный по всей своей толщине.

Саур-Могильский поселок.

По рассказам стариков и старика Чеснокова Ивана Калиновича, родившегося в 1840 году – село-посёлок существует с 1834 года, сюда на безлюдное место помещик Катесонов Захар Спиридонович перегнал своих людей. На пана работали 3 дня. 3 дня для себя и седьмой – воскресенье отдыхали. Помещик Катесонов был чрезвычайно жесток и безчеловечен. За всякие мелочные проступки и за плохое свое настроение приказывал сечь, на конюшне, людей. Били плетьюми, веревкой и розгами. Разказчика не раз били помещичьи слуги по панскому приказанию.

При сыне помещика – Григории крестьянам жилось немного лучше нежели при его отце. В селе можно встретить много довольно старых хат аналогичных тем которые встречаются в городе Чистяковке <...> . На старых хатах почти <...> нет украшений деревянной резьбой. С маленькими окнами, низкие, грубо сделанные <...> Саур-Могильский поселок мало-людный. Почти всё мужское население поглощено окрестными шахтами и заводами.

Невдалеке, на запад от села за лесом, на естественной возвышенности седлообразной формы <...> расположена группа курганов <...>.

Мною замечено 3 кургана. Насыпи 2 меньших курганов состоят главным образом из камней различной величины. Курганы расположены почти по прямой с запада на восток. Все три кургана подвергались грабительским раскопкам и сейчас <...> на каждом кургане видно по несколько заплывших грабительских ям. Курганы расположены вплотную друг к другу.

Крайние меньшие как бы притулились к среднему большому.

1 курган (считая с запада) овальной формы <...>. По несовсем точным измерениям большой диаметр его равен 21 метру, меньший 13 метрам. Высота кургана ∞ 50 сантиметров. На нем ясно заметны 2 грабительские ямы.

2 курган носит название Сауровой (Савуровой) Могилы. На нем кладоискателями оставлено много глубоких грабительских ям. Курган круглой формы с довольно крутыми боками, имеет 44 метра в диаметре и до 7 метров высотой. <...>

3 курган <...> в диаметре ∞ 18 метров. <...> высота его приблизительно 60-100 сант. Он изрыт грабительскими ямами. С одной стороны часть кургана снесена каменоломней в которой ломают камень и в настоящее время. Если не принять соответствующих мер к прекращению ломки камня, то в ближайшее время курган весь будет уничтожен. На обресе этого кургана мною найдена глиняная ручка (?) от посуды. Ручка сделана с хорошо вымешанного теста с примесью песка. Хорошо выжжена имеет желтовато-розоватый цвет.

По рассказам из этих курганов выкапывали стремена и посуду, которых при тщательных поисках среди населения мне найти не удалось. На Саур Могильской возвышенности мною найден обломок агатового скребка» (Отчёт., 1932. Л. 2об-3-3об).

Далее в отчёте В.М. Евсеева следует рассказ про разбойника Савку и названную в честь него Саур-Могила. Эта легенда в разных вариантах широко распространена в Степи (Савур-Могила, 1990; Полідович, 2004. С. 133-138). Интересно, что легенды о разбойниках молодой исследователь услышал от того же 92-летнего И.К. Чеснокова: «По рассказам того-же старика Чеснокова в этой местности когда-то разбойничал Савка <...>. В одно время с Савкой в Леонтьевском байраке за г. Чистяковкой разбойничал Легонов (Леонов). В это-же время за Чистяковкой в Глухой

балке жил разбойник Глухой. Возле села Д'якова также была шайка разбойников.» (Отчёт..., 1932. Л. Зоб.; Полідович, 2004. С. 136-137)³⁸⁵. С разбойниками связал В.М. Евсеев находку заплывших землянок: «В лесу который находится между поселком Саур-М. находятся 3 (а может быть и больше) <...> заплывших землянки, старики указывают на них, как на место жительства Савкиной шайки <...>. Выбор места разбоев <...> был довольно удачный. <...> местность гористая <...>» (Отчёт..., 1932. Л. Зоб.; Полідович, 2004. С. 137). Одновременно с легендами В.М. Евсеев замечает интересные бытовые детали и описывает свои действия: «<...> Через речку между С.-М. и Саур-Могильским поселком когда-то проходил шлях с Багмута (Бахмута) на Таганрог. Остатки моста были уничтожены несколько десятков лет тому назад местными жителями, которые вытаскивали затвердевшие дубовые бревна с воды и из них делали оси для бричек.» (Отчёт..., 1932. Л. Зоб.); «На саур-Могильской возвышенности собран геологический материал, описание которого в приложении <...>. На Саур-Могильскую возвышенность в летние праздничные дни с'езжаются с рудников ближайших и сел для веселого проведения времени и полюбоваться с возвышенности Таганрогом. Посетившие С.-М. возвышенность для памяти о ней берут с нея что либо, берут главным образом красивые камни - горный хрусталь, которого раньше здесь было много, а сейчас трудно найти и один кристалл. Возвышенность и могила усеяны бутылками, коробками от папирос и консервов. <...>» (Отчёт..., 1932. Л. 4).

«Село Артемовка»

Село расположено в долине утопающей в садах. По селу стоят каменные бабы, описать которых я не успел по независящим от меня причинам за исключением одной которую я сфотографировал (см.ф.11). Баба сильно оббита деталями на ней не сохранилось и служит столбом для ворот.

Село Большая Мешковка

Село опоясано р. Крынкой по берегам которой растут ветвистые деревья <...>. Мною зафотографирован довольно интересный деревянный барьер возле хаты (см.ф.15), который представляет из себя ряд человеческих фигур выпиленных из досок.

В'езжая в село со стороны села Артемовки, на берегу р. Крынки находится два сильно распаханных кургана. С западной стороны села над обрывом протянулась цепью группа курганов, мною насчитано 9. По пути из с. в село Амвросиевку, на полпути с левой стороны расположена группа курганов (4 кургана) на поле которых найден скребок кремневый <...> и несколько осколков кремня. В селе есть 2 каменные бабы. Одна из них сильно оббита деталями на которой уже не видно Другая баба находится по большой улице возле дома Головченко. Каменная баба судя по грядям

³⁸⁵ Интересно заметить, что легенду про разбойника Леонова один из авторов (А.Н. Усачук) слышал от своего деда в начале 1970-х гг. в г. Енакиеве Донецкой обл. (около 60 км от Саур-Могилы на северо-запад).

представляет из себя девочку. Баба выбита рельефом на каменном кварцитовом бруске. Вид в профиль представляет собой прямоугольник. На ней надета остроконечная шапка. Ясно видны брови глаза нос и губы. Видны маленькие груди. Руки у живота держат круглодонный кувшинчик <...>. Высота ее 120 сантиметров (без вкопанной части). Толщина 13 сантиметров Ширина 30 сантиметров. Видны следы обработки в виде ямочек образовавшихся от частых ударов (см.ф.12.)

Под хутором Свистуновым несколько лет тому назад, были выкопаны несколько пар стремян, найти которые мне не удалось.

По пути из с Б-Мешковки в хутор Свистунов течет реченка³⁸⁶ впадающая в р Крынку на правом ее берегу найден обработанный кремь для меня неизвестного назначения <...>.

Между селами Амвросиевкой и Б-Мешковкой на левом б. р. Крынки находится довольно скалистая гора Синяя³⁸⁷<...> При тщательных поисках моих на ней мною никаких орудий каменного века не было найдено. На одном из шпиков синей горы находится курган с грабительской ямой на центре. Насыпь кургана состоит из крупного и мелкого камня.

По близости кургана находится яма выложенная каменными глыбами, в середине поросшая кустарником. Яма крутая в диаметре до 3 метров и глубиной около метра.

Собран в окрестностях села геологический материал <...>» (Отчёт..., 1932. Л. 4-5).

Далее в отчете В.М. Евсеева описывается последний пункт разведки — с. Амвросиевка (ныне с. Благодатное Амвросиевского р-на Донецкой области). Начало текста в рукописи (почти 9 строк) зачёркнуто и в машинописных копиях отсутствует. Мы посчитали необходимым оставить зачёркнутое:

«Село Амвросиевка (17)

[В селе <...> на площади на которой сейчас находится деревянная церковь <...> расположена неолитическая мастерская, макролитического характера <...>. Мастерская неограничивается церковной площадью она распространена по селу. На улицах были найдены нуклеусы (?) Мастерская простирается также к Белому Куту (так называется часть балки за селом). Обследована] — зачёркнутый фрагмент текста.

В селе обнаружено скопление кремня возле церкви на площади. Площадь занимаемая кремнем простирается до Белого Кута (так называется часть балки) и по селу. Мною подобрано несколько обломков обработанного кремня: ножей скребков и нуклеусов (?) Кроме этого подобран кремь со следами обработки: осколки при обработке кремня и недоконченные обработкой. По собранному кремню и характеру местности можно сказать, что село Амвросиевка расположено на месте неолитических мастерских. <...> Трех часовое изучение местности не дает

³⁸⁶ Соотнеся данные В.М. Евсеева с современными топографическими картами, мы пришли к выводу, что речь идёт о балке Большая Шишовка. Добавим, что с. Большая Мешковка и хутор Свистунов — ныне с. Великое Мешково и с. Свистуны Амвросиевского р-на Донецкой обл.

³⁸⁷ По топографической карте — возвышенность между изгибом р. Крынки и балкой Большая Шишовка.

возможности говорить о границах распространения мастерских и их характеристике.

Я думаю мои заметки будут учтены дальнейшими учеными исследователями, которые изучат всесторонне место обитания человека неолитической эпохи на берегах реки Крынки. Не будучи ученым исследователем, я не вдаюсь в ученые рассуждения и сегодня лишь ограничиваюсь описательной стороной своих впечатлений и описанием <...> мною собранного и переданного С.М.К. материалов.

Около Амвросиевского цементного завода (около станции) в расстоянии 2 километров в сторону карьера к которому проложена воздушная канатная дорога, находится курган который разрушен траншеей посредине при прокладке дороги. На дне траншеи выкопано несколько глубоких ям для какого-то фундамента <...> Мною были тщательно осмотрены выбросы земли в которых ничего не найдено за исключением человеческого хорошо сохранившегося зуба. На обрезах траншеи на уровне земли виден мощный слой камня (мергель) укрывающий всю площадь кургана. Под ними в некоторых местах заметны остатки сгнивших дубовых бревен. Могила занимает площадь до 600 кв. метров и достигает ∞ 3 метров высоты.» (Отчёт., 1932. Л. 5-5об.).

К этому фрагменту текста В.М. Евсеев сделал одно примечание:

«17. В селе Амвросиевки из-за известных уже причин я пробыл всего несколько часов не имея квартиры и питания» (Отчёт., 1932. Л. 7).

Следующий раздел отчёта В.М. Евсеев назвал «Геология», где поместил пронумерованный список образцов, собранных им во время разведки. Именно здесь Виктор Михайлович сбился со счёта, пронумеровав дважды лист 9. Всего аккуратно составленным списком заполнены три листа с обеих сторон и четвёртый — с одной (Отчёт., 1932. Л. 8–11). В списке 68 образцов, в каждом случае указано — где что найдено и дано геологическое определение. В конце списка В.М. Евсеев пишет: «Труд по определению геологического материала и консультации по геологии был выполнен инж. В.П. Лавриненко, за что имею возможность вынести ему здесь товарищескую благодарность.» (Отчет., 1932. Л. 11об.). И ниже приписка: «Геологический материал завёрнут в бумагу с приложением номеров которые проставлены в описании» (Отчёт., 1932. Л. 11об.).

В тексте отчёта В.М. Евсеев постоянно ссылается на сделанные им фотографии и после списка геологических образцов помещает список этих фотографий — всего 21 экз. (20 фотографий сделаны В.М. Евсеевым, последняя – работа И.Г. Витлина). В.М. Евсеев указывает: «21 (13×18) фото-репродукция с книги Саур-Могильская возвышенность» (Отчёт., 1932. Л. 12) и в объяснениях к фотоснимкам добавляет: «21. ф.-р. Витлина. Саур-Могильская возвышенность Вид с юга» (Отчёт., 1932. Л. 13об). Нам не удалось выяснить, из какой книги взята фотография И.Г. Витлина, но в примечаниях к списку и объяснений фотографий В.М. Евсеев пишет: «1. Работы по проявлению пластин и печатанию отпечатков приложенных к отчету принадлежат И.Г. Витлину за что ему приношу искреннюю благодарность.» (Отчёт., 1932. Л. 13об.).

Аккуратность молодого исследователя в составлении отчёта проявилась и в том, что он, после упоминания И.Г. Витлина, дал такое примечание: «2. На отпечатках с обратной стороны проставлены номера под которыми дано описание в отчете» (Отчёт., 1932. Л. 13об). Разбирая бумаги В.М. Евсеева, мы не раз сталкивались с фотографиями, на обороте которых аккуратно и пространно было написано — что сфотографировано и когда. Например, информация по раскопкам курганов 1935 г., которые В.М. Евсеев вёл в Амвросиевском р-не Донецкой обл. (Свод данных., 2004. С. 70–71), сохранилась в значительной мере на обороте большого количества фотографий (Усачук, 1994. С. 100, прим. 2). В случае же с отчётом 1932 г. В.М. Евсеев поступил иначе: на самих фотографиях он проставил только номера и отдельно дал информацию к снимкам. К сожалению, сами фотографии не сохранились, но мы

располагаем, помимо списка, о котором говорилось выше, ещё и объяснениями к фотографиям (Отчет., 1932. Л. 12об. – 13 об.), которые дополняют в каких-то деталях отчёт.

К фото № 1, на котором изображено каменное изваяние № 3 в г. Чистяковке, дан абрисный рисунок лежащей каменной бабы с некоторыми размерами и текстом: «Баба лежит на углу Петровской улицы на повороте на ул. Пелагеевскую» (Отчёт., 1932. Л. 12об.) (рис. 5). Фото № 2 — вид на балку Глубокая в Чистяковке. Фото № 3 — сфотографирована церковь в с. Ремовка (ныне — часть г. Снежное Донецкой обл.). Текст объяснения: «Церковь расположена на довольно высоком месте в настоящий момент в ней происходят службы» (Отчет., 1932. Л. 12об.). Фотографии №№ 4-10 относятся к поселку Сауровка и Саур-Могиле. В.М. Евсеев фотографирует старые и новые хаты в поселке, и курганы, которые он осмотрел в районе Саур-Могилы. Фото № 11 — единственная каменная баба из с. Артемовка, которую В.М. Евсеев сумел сфотографировать. Текст: «11 снимок Каменная баба (село Артемовка) Каменная баба сильно оббита. Сейчас служит столбом к которому привязаны проволокой ворота.» (Отчёт., 1932. Л. 13). Изваяние сфотографировано и в с. Большая Мешковка: «12 снимок Большая улица дом Головченко. Материал – кварцит. Высота без вкопанной части 120 сант., толщина 13, ширина 30.» (Отчет., 1932. Л. 13). Фотографии №№ 13-19 сделаны в с. Большая Мешковка: виды на р. Крынку, «Молотьба в артели им «Первомай»», «18 снимок Наружные наличники окна. Украшены резьбой по дереву (птичий орнамент) В селе можно встретить, орнамент, сплошь и рядом главным образом животный.» (Отчёт., 1932. Л. 13об.). Предпоследний снимок (фотография № 20) сделана В.М. Евсеевым в с. Амвросиевка: «Деревянная церковь служба в которой происходит до настоящего времени. Церковь расположена на месте неолитической мастерской.» (Отчёт., 1932. Л. 13об.) (о фотографии № 21, сделанной И.Г. Витлиным говорилось выше).

Последний лист отчёта В.М. Евсеева озаглавлен: «Об'яснения к планам и рисункам» (Отчёт., 1932. Л. 14). Чертежи и рисунки в архиве В.М. Евсеева отсутствуют. Согласно тексту «Об'яснения к планам и рисункам», Виктор Михайлович сделал чертёж курганной группы Саурова Могила, причём размеры курганов немного отличаются от тех, которые он дал в отчёте. Впрочем, расхождения невелики, тем более, что и здесь В.М. Евсеев пишет: «<...> Точных измерений не удалось провести по двум причинам: 1 Не было достаточно измерительных приборов.

2. Грабительскими ямами так сильно перерыты курганы, что трудно установить действительные контуры кургана» (Отчёт., 1932. Л. 14). Помимо плана, к отчёту прилагались рисунки найденных кремневых изделий — всего было нарисовано 25 изделий, из них 21 экз. – то, что было найдено в Амвросиевке: «<...> собраны возле деревянной церкви. <...> собраны по улицам с. Амвросиевки скребки <...> обломки ножей <...> нуклеусы ? <...>» (Отчёт., 1932. Л. 14).

Отчёт В.М. Евсеева заканчивается перечислением:

«Планы и рисунки

1. План группы курганов на Саур-Могильской возвышенности

2 Таблица рисунков кремня» (Отчёт., 1932. Л. 14об.).

Всего во время разведки В.М. Евсеев осмотрел, сфотографировал и дал описание 22 курганов (Усачук, 1994. С. 97)³⁸⁸. Для нас чрезвычайно важно то, что в отчёте, пусть и по небольшому участку Донецкой области, зафиксировано состояние курганных насыпей. К сожалению, нам почти не удалось сопоставить виденное В.М. Евсеевым с информацией о курганах, хранящейся в базе данных отдела охраны

³⁸⁸ Пример несоответствия печатной копии и рукописного отчёта: в публикации (Усачук, 1994. С. 97) говорится о 21 кургане, поскольку в то время подсчеты велись по печатной копии, а в ней отсутствует описание последней осмотренной В.М. Евсеевым насыпи.

памятников археологии Донецкого областного краеведческого музея ³⁸⁹. Очевидно, к 80-90-м гг. прошлого века, когда археологами Донбасса создавалась база по курганам в Донецкой обл., многие насыпи уже не существовали: даже на начало 30-х гг. XX в., как отмечает В.М. Евсеев, большое количество курганов было распахано, некоторые — повреждены траншеями и дорогами. В.М. Евсеев фиксирует далеко не первые года массовой распашки курганов в нашем крае (ср. Дегерменджи, 2004. С. 5). Как раз на конец 20-х гг. прошлого столетия процент распаханных земель в нашей области превысил 80% (Дегерменджи, 2004. С. 5). Отдельно следует отметить информацию В.М. Евсеева по фактам грабежей курганных насыпей. Помимо заплывших грабительских ям, зафиксированных им в курганах, весьма ценно то, что В.М. Евсеев беседовал со старожилами, сохранив, таким образом, устную информацию о кладоискательстве крестьян при попустительстве и инициативе владельца земли — одного из помещиков семьи Чистяковых (Усачук и др., 2004. С. 41). Конечно, нужно иметь в виду, что В.М. Евсеев проводил осмотры курганов вблизи Саур-Могилы — на территории распространения большого количества легенд о разбойниках (мы видим, мимо этих легенд не прошёл и Виктор Михайлович, зафиксировав их в своем отчёте). Как правило, легенды о разбойниках включают в себя и мотив закопанных в пещерах или курганах награбленных сокровищ (Макаренко, 1926. Л. 3-3об.; Брайчевський, 1992; Усачук и др., 2004. С. 45; и др.) В таких местах горячие головы из местного населения более склонны к каким-либо действиям по поиску «спрятанных» разбойниками кладов. Очевидно, этим следует объяснять то, что некоторые курганные группы, особенно с высокими курганами, оказались в большой степени нарушены грабительскими ямами. Косвенно о том, что ограбление курганов происходило не только «при помещиках», но и в конце 20-х – начале 30-х гг. XX в. свидетельствует упоминание В.М. Евсеева о найденных местным населением сосудах и стременах, которые исследователь не смог увидеть.

Интересны сведения В.М. Евсеева о каменных изваяниях, которые он встречал в значительных количествах в сёлах. Заметим, что Виктор Михайлович понимал ценность информации о том, где первоначально стояли каменные бабы и старался выяснить — с какого кургана было перенесено то или иное изваяние. Разведки В.М. Евсеева проходили в то время, когда почти все изваяния давно уже были перемещены со своих «исторических» мест. Задолго до рождения В.М. Евсеева его предшественники отмечали: «Изучением «баб» надлежало бы заняться тем скорее, что из огромного числа их, существовавшего прежде, теперь только весьма немногие остаются на курганах; большинство снято со своих мест, и частью истреблены вовсе» (Каменные бабы, 1844. С. 596–597); «К сожалению, многие истуканы сняты уже с курганов и получили другое назначение. Одни закладены в стены домов, другие употребляемы на столбы к воротам или поставлены в садах ...» (Спасский, 1844. С. 594); «... Множество уже разломано, пошло в качестве строительного материала на

³⁸⁹ Исключение составляет курганный группа на Саур-Могиле. На сегодняшний день известно, что в 1966 или 1967 г. курган был разрушен при сооружении мемориального комплекса на холме Саур-Могилы. Т.А. Шаповаловым во время строительства мемориала в разрушенном кургане было исследовано погребение срубной культуры в каменном ящике (Список памятников..., 1988. С. 94; Свод данных..., 2004. С. 57). Однако, по нашим данным, восходящим к посещению Саур-Могилы в 1864 г. И.Е. Забелиным, на вершине возвышенности находился только один большой курган (Усачук и др., 2004. С. 28) (он-то и разрушен в 60-е гг. прошлого века). Разведка 1932 г. В.М. Евсеева позволяет существенно уточнить эти данные: рядом с большим курганом «меньшие как бы притулились к среднему большому» (Отчёт..., 1932. Л. 3) — В.М. Евсеев пишет о двух маленьких насыпях, находящихся вплотную к большому кургану.

здания, ограды и т.п.» (Анучин, 1895. С. 160); «... я направился в станицу Верхне-Кундрюченскую ..., где ожидал ещё найти курган с каменной бабой. Курган этот ... я нашёл уже кем-то разрытым, и стоявшая на нём баба увезена на соседний Голубинской хутор» (Бранденбург, 1896. С. 33). Но, по сравнению с нашими днями, Виктор Михайлович видел вторую стадию состояния каменных изваяний в Степи: снятые с курганов, они продолжали в большом количестве еще существовать в пределах населённых пунктов. Сегодня количество изваяний в сёлах (не говоря уже о городах) Донецкой области ничтожно. Впрочем, В.М. Евсеев в отчёте отмечал процесс уменьшения количества изваяний («*При прокладке шоссе одну каменную бабу разбили и использовали как строительный материал...*») и фиксировал плохое состояние сохранившихся скульптур («*Баба сильно оббита деталей на ней не сохранилось...*»; «*Одна из них сильно оббита деталей на которой уже не видно*»).

Обратим внимание, что значительную часть времени и усилий в разведке В.М. Евсеев тратил на сбор и фиксацию этнографической информации. Виктор Михайлович видел, описал и сфотографировал постройки 1860 – 1870-х гг., обращал внимание на детали оформления жилищ, на каменные корыта и катки, беседовал со старожилками (например, с А.М. Грунько и И.К. Чесноковым), записал их рассказы и легенды. Интересной деталью является упоминание о наличии кустарей в Сталине (современный Донецк) по производству каменных катков для молотбы или факт внимательности и практичности местного населения, ещё до революции использовавшего сваи старого моста для изготовления очень прочных осей. Разумеется, дубовые сваи не успели превратиться в классический морёный дуб, но пребывание в воде в течение нескольких десятилетий уже значительно упрочило древесину и местное население с успехом применило это обстоятельство себе на пользу. Хотелось бы упомянуть об ещё одной детали, отмеченной молодым исследователем: на осень 1932 г. в Чистяковке (современный г. Торез), в с. Ремовке (ныне — часть г. Снежного) и в с. Амвросиевка (ныне с. Благодатное Амвросиевского района) в церквях продолжались службы. Заметим, что в непростой и зачастую противоречивой действительности того времени, усиление антирелигиозной борьбы на Украине, проявившееся в начале 1920-х гг., во второй половине 1920-х гг. затормозилось (Рудий, 2009. С. 209). Видимо, действующие церкви в глубинке — одно из проявлений этого процесса. Обратим внимание на то, что у Виктора Евсеева не чувствуется налёта вульгарного атеизма, столь свойственного молодёжи того времени: он фотографирует церкви, делает о них краткие текстовые пометки.

Отдельно отметим геологическую составляющую краткой разведки 1932 г. Судя по списку, В.М. Евсеев отобрал, привёз и организовал определение 68 образцов — значительная подборка материала для молодого Сталинского музея. Здесь Виктор Михайлович действовал в русле представлений тех лет об обязательном пополнении музейных коллекций природными образцами той местности, где находится музей.

К сожалению, война, прошедшие десятилетия, различные реорганизации и переезды музея привели к тому, что материалы

небольшой разведки сохранились фрагментарно. Впрочем, на наш взгляд, суть исследований 1932 г. не в том, что сохранилось, а что нет. Скорее всего, в результате такого относительно небольшого, но яркого полевого археологического опыта, связанного с самостоятельными разведками, начала формироваться личность учёного, краеведа и археолога-полевого (напомним, что в 1932 г. молодой исследователь провёл и первые самостоятельные раскопки курганов). Ближайшим и очень эффективным следствием этой практики стало открытие в 1935 г. знаменитого Амвросиевского палеолитического комплекса (Евсеев, 1947), исследования которого продолжаются до настоящего времени. Хронография этих событий, в рамках доступной документальной базы, прослежена в различных работах (Неприна и др., 1986; Колесник, 2003). Дальше у Виктора Михайловича последовали работы в области «курганной» археологии, краеведческая и административная деятельность. Можно не отвечать на вопрос, была ли успешна эта деятельность В.М. Евсеева, как специалиста, раз память о нем продолжает сохраняться в археологических и музейных кругах вплоть до сегодняшнего дня.



Рис. 1. В.М. Евсеев. Фотография 30-х гг. XX в.



Рис. 2. Каменный топор, найденный в 1928 г. на горе Синеи и привезённый О.В. Якубским и В.М. Евсеевым из разведки в ноябре 1929 г.



Рис. 3. Справка Сталинского музея краеведения, выданная В.М. Евсееву 9 ноября 1929 г.

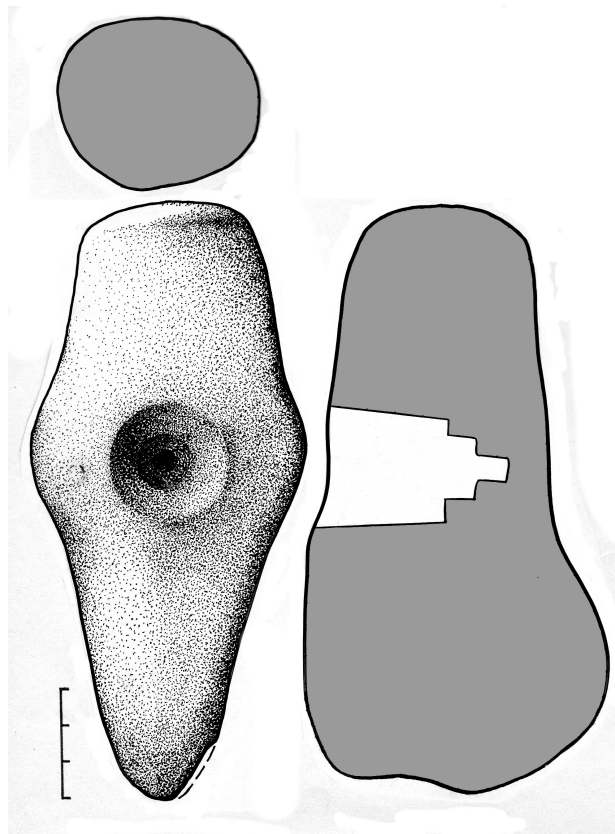

Рис. 4. Справка Сталинского музея краеведения, выданная В.М. Евсеєву 7 января 1933 г.

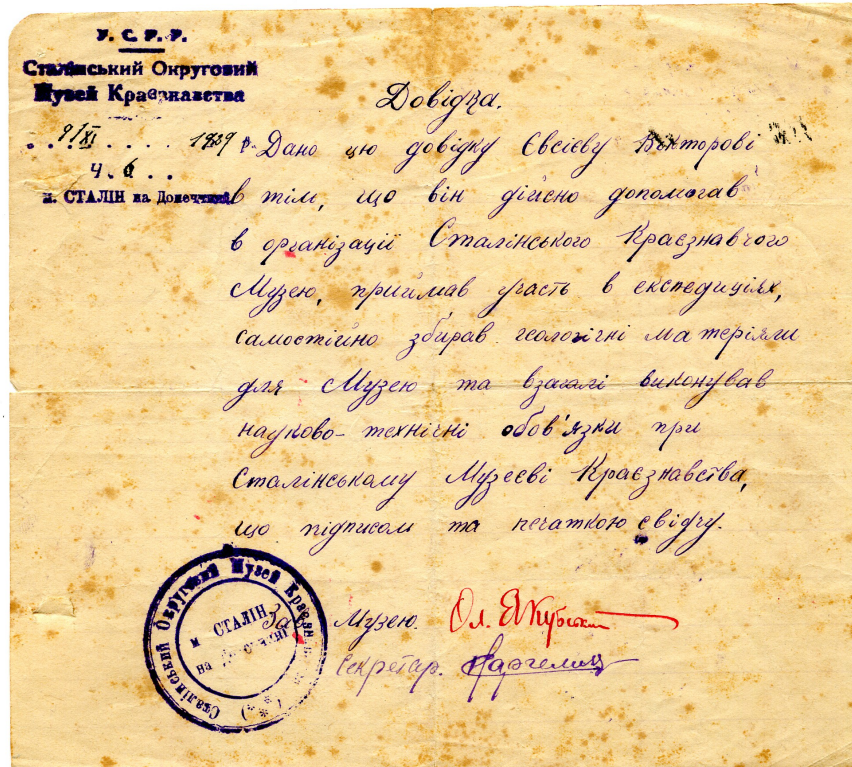

Рис. 5. Абрисный рисунок изваяния № 3 в г. Чистяковке (совр. г. Торез, Донецкая обл., Украина) из отчёта В.М. Евсеєва 1932 г. (Отчёт..., 1932. Л. 12об.).

Литература

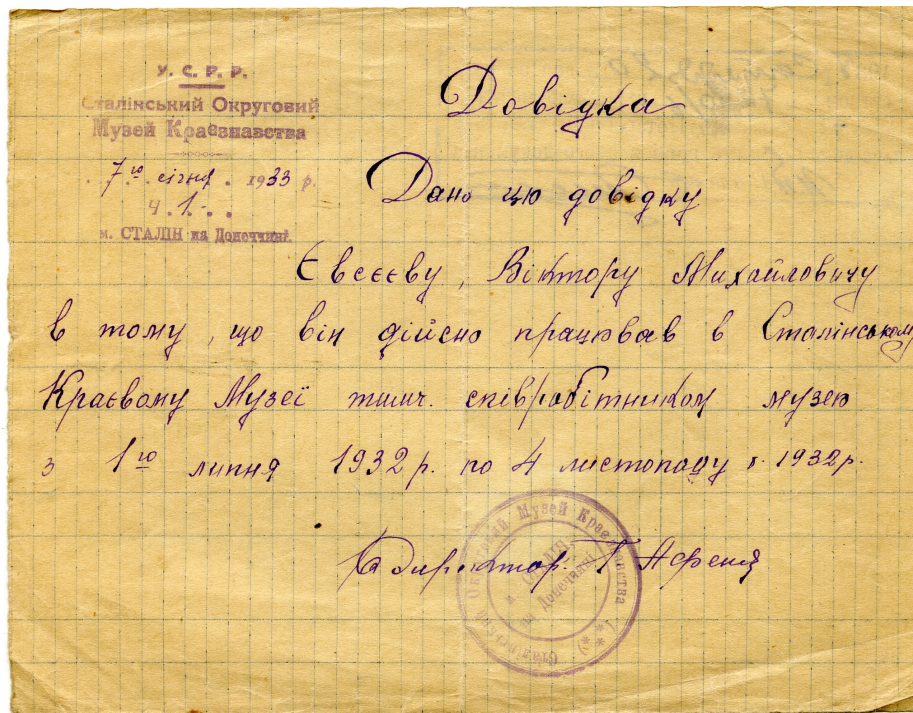
- Анучин Д.Н.* Каменные бабы // Энциклопедический словарь Ф.А. Брокгауза и И.А.Ефрона. Т. XIV. Калака – Кардам. СПб., 1895.
- Брайчевський М.Ю.* Скарби знайдені і незнайдені. К., 1992.
- Бранденбург Н.Е.* Из поездки 1891 г. в Донскую область и Бахмутский уезд // ЗРАО. Т. VIII. Вып. 1-2. Новая серия. СПб., 1896.
- Дегерменджі С.М.* Кургани Донеччини: загальний стан, проблеми обліку та охорони // Археологический альманах. № 14. Донецк, 2004.
- Денисенко Е.* Дорога длиною в восемьдесят лет // Донбас. Спецвыпуск. Донецк, 2004.
- Денисенко Е.И.* Истории и памяти хранитель // Донбасс. Сентябрь-октябрь 1999 г. Спецвыпуск. Донецк, 1999.
- Донецкий археологический сборник. Вып. 5. Донецк, 1994.
- Евсеев В.М.* Палеолітична стоянка Амвросієвка // Палеоліт і неоліт України. Т. 1. К., 1947.
- Жук М.Ф., Лихолобова З.Г., Сабина А.М.* Благодатное // История городов и сёл Украинской ССР. Донецкая область. К., 1976.
- Звіт Ол. Якубського за роботу, що її переведено на підставі відкритого листа під ч. 370 на території Сталінської округи [1930] // НА ИА НАН України. Ф. ВУАК, № 327/6.
- Каменные бабы // ЗООИД. Т. I. Одесса, 1844.
- Койнаш Т.П.* Из истории формирования коллекций // Донбасс. Сентябрь-октябрь 1999 г. Спецвыпуск. Донецк, 1999.
- Колесник А.В.* Бифас ашельский кремнёвый // Каталог случайных находок из археологических собраний Донецкой области. Археологический альманах. № 1. Донецк, 1993.
- Колесник А.В.* Ручные рубила среднего палеолита Восточной Европы // Археологический альманах. № 7. Донецк, 1998.
- Колесник А.В.* Памятники среднего палеолита Донбасса. Донецк, 2003.
- Колесник А.В., Полидович Ю.Б.* Виктор Михайлович Евсеев // Донбасс. Сентябрь-октябрь 1999 г. Спецвыпуск. Донецк, 1999.
- Косиков В.А.* История исследования археологических памятников Донбасса. Донецк, 2001.
- Косикова Е.В.* Исследователь древностей Донеччины Виктор Михайлович Евсеев (1912 – 1955 гг.) // ДАС. Вып. 5. Донецк, 1994.
- Кротова А.А., Снежко И.А.* Кости бизонов со следами древних изломов из Амвросієвки, Донбас // Археологический альманах. № 5. Донецк, 1996.
- Крыжная Ж.П.* СобираТЕЛЬСКАЯ, просветительская, агитационная деятельность В.М. Евсеева в 50-е гг. XX века // Літопис Донбасу. № 20. Донецьк, 2012 (в печати).
- Літопис Донбасу. № 20. Донецьк, 2012 (в печати).
- Макаренко М.* До Археологічного Комітету Української Академії Наук [1926] // НА ИА НАН України. Ф. ВУАК, № 78.
- Отчёт о поездке по Макеевскому и Чистяковскому р-нах Донецкой области в 1932 г. В. Евсеева Предварительные сведения // Архив ДОКМ. Без №.
- Неприна В.И., Зализняк Л.Л., Кротова А.А.* Памятники каменного века Левобережной Украины. К., 1986.
- Нестуля С.* Археологічний комітет Всеукраїнської Академії наук: етапи становлення. Полтава, 1997.
- Пиневиц П.* Дневник археологических работ на Мариупольщине за 1929 год // НА ИА НАН України. Ф. ВУАК. № 546.
- Полидович Ю.Б.* Легенди Савур-Могили // Літопис Донбасу. № 12. Донецьк, 2004.
- Праслов Н.Д.* Глава третья. Ранний палеолит Русской равнины и Крыма // Археология СССР. Палеолит СССР. М., 1984.

- Рогачёв А.Н., Аникович М.В.* Глава первая. Поздний палеолит Русской равнины и Крыма // Археология СССР. Палеолит СССР. М., 1984.
- Рудий Г.Я.* Періодика 1920-х рр. як джерело вивчення пам'яткоохоронної діяльності в Україні // УІЖ. Вип. 4. 2009.
- Рудинський М.Я.* Результати екскурсії в Кременчуцький та Кобелянський повіти 20. IX – 29. X. 1922 р. (доповідь Полтавському науковому товариству) // АЛЛУ. №№ 2 2002 – 1 2003. Полтава, 2002–2003.
- Рябчикова Ф.* Культурно-освітня та популяризаторська діяльність етнографічного відділу Волинського науково-дослідного музею (1920–1931 рр.) // Краєзнавство. 2. 2011.
- Савур-Могила. Легенди та перекази Нижньої Наддніпряниці. – К., 1990.
- Саенко Р.И.* Топор каменный сверлёный // Каталог случайных находок из археологических собраний Донецкой области. Археологический альманах. № 1. Донецк, 1993.
- Свод данных об исследованиях курганов на территории Донецкой области в XX веке / Авторы-составители: Усачук А.Н., Полидович Ю.Б., Цимиданов В.В., Литвиненко Р.А. // Археологический альманах. № 14. Донецк, 2004.
- Спаский Г.И.* Днепровские курганы // ЗООИД. Т. I. Одесса, 1844.
- Список памятников археологии Украины. Донецкая область / Сост. О.Я. Привалова, А.И. Привалов. К., 1988.
- Станицина Г.О.* Архівні документи щодо зусиль Всеукраїнської Академії наук (ВУАН) з рятування музейних цінностей, що вилучались для допомоги голодуючим у 1922 р. // Археологія. № 2, 2006.
- Турьинская Х.* Музейное дело в России в 1907–1936 годах. М., 2001.
- Усачук А.Н.* Исследование курганов срубного времени (по материалам архива и фондов Донецкого краеведческого музея) // 100-річчя Полтавського краєзнавчого музею. Частина друга. Археологія Полтавщини. Полтава, 1991.
- Усачук А.Н.* Раскопки Н.Е. Макаренко и В.М. Евсеева на территории Донецка // ДАС. Вып. 3. Донецк, 1993.
- Усачук А.Н.* Исследования В.М. Евсеева в восточных районах Донецкой области // ДАС. Вып. 5. Донецк, 1994.
- Усачук А.Н.* К истории отечественной археологии: альбом рисунков Н.Е. Макаренко из фондов Донецкого краеведческого музея // Історія археології: дослідники та наукові центри / Археологія і давня історія України. Вип. 9. К., 2012.
- Усачук А.М., Горбов В.М., Звагельський В.Б.* Невідомий альбом малюнків Миколи Макаренка // Полтавський археологічний збірник. Число 3. Полтава, 1995.
- Усачук А.Н., Колесник А.В.* Виктор Михайлович Евсеев: начало // Літопис Донбасу. – № 20. Донецьк, 2012 (в печаті).
- Усачук А.Н., Полидович Ю.Б., Колесник А.В.* Курганы Донбасса в народном восприятии и научной практике (до начала XX века): мифы и реальность // Археологический альманах. № 14. Донецк, 2004.
- Цвейбель Д.С.* Рассказы о каменном веке // Неизвестное об известном. Краеведческие очерки. Донецк, 1978.
- Цвейбель Д.С.* Из истории охраны памятников археологии в Донбассе в первые десятилетия Советской власти // Проблемы охраны и исследования памятников археологии в Донбассе. Тез. докл. Донецк, 1986.
- Цимиданов В.В.* Сверлёные и привязные топоры, кирки, молоты // Каталог случайных находок из археологических собраний Донецкой области. Археологический альманах. № 1. Донецк, 1993.
- Цимиданов В.* Скотарі, жерці, вояки // Донбас. Спецвыпуск. – Донецк, 2004.
- Черныш А.П.* Поздний палеолит // Археология Украинской ССР. Т. 1. Первобытная археология. К., 1985.

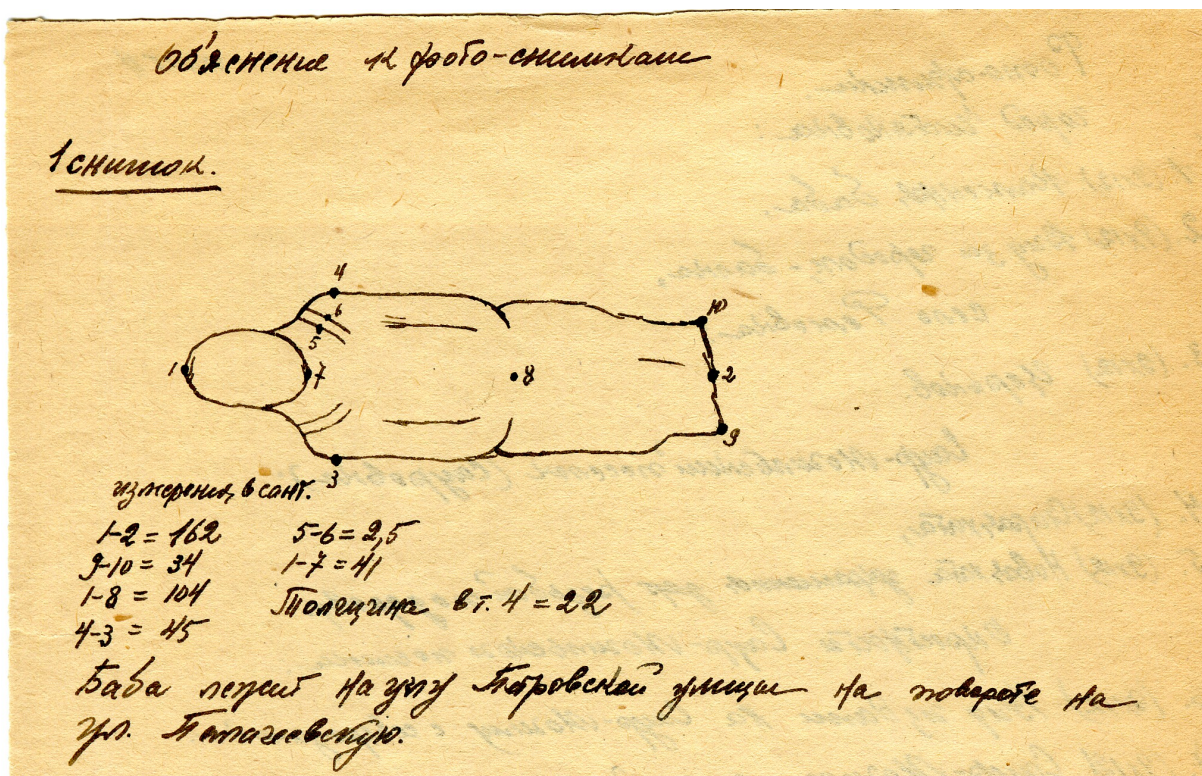
Щавелёв С.П. «Гочевские древности Обоянского уезда Курской губернии» 1909 г.: публикация архивированного отчета последней экспедиции Д.Я. Самоквасова // Человек и древности. Памяти Александра Александровича Формозова (1928–2009). М., 2010.



**«The time is out of joint»:
академик В.И. Вернадский и историк М.А. Шангин**

«Нас мало. Нас может быть трое...»

Б.Л. Пастернак.

«Нас мало. Нас может быть четверо...»

А.А. Вознесенский.

Имя ученика Ф.И. Успенского Мстислава Антониновича (Антоновича) Шангина (1896–1942), филолога-классика, византиниста и палеографа, известно лишь узкому кругу специалистов. Его судьбе и научной деятельности на материалах Санкт-Петербургских архивов посвящено исследование С.Н. Гуковой, где, в частности, приведён и полный перечень опубликованных и сохранившихся в рукописях работ учёного ³⁹⁰. Наши архивные изыскания позволяют внести некоторые дополнения в реконструкцию его пока не до конца исследованной

[≡] *Марина Александровна Курышева* — кандидат исторических наук, старший научный сотрудник Института всеобщей истории РАН (Москва). kurysheva@yandex.ru

биографии. В Архиве Национального Заповедника «Херсонес Таврический» нами обнаружены неизвестные материалы, позволяющие существенно дополнить картину научной и организационной деятельности учёного³⁹¹.

М.А. Шангин родился в Иркутске 4 февраля 1896 г. Окончил классическую гимназию в 1914 г. Затем — историко-филологический факультет Санкт-Петербургского университета, где был одним из ближайших учеников Ф.И. Успенского (1845–1928), и Археологический Институт³⁹². После окончания вернулся в Иркутск, где в течение двух лет работал преподавателем Иркутской губернской мужской гимназии. В 1922 г. получил звание магистра классической филологии и перешёл на работу в Иркутский университет. В январе 1925 г. защитил кандидатскую диссертацию, посвящённую сочинениям афинского ратора IV в. — софиста Гимерия. Осенью того же года Шангин стал научным сотрудником Института сравнительной истории литератур и языков Запада и Востока (ИЛЯЗВ) при Ленинградском университете. В 1927 г. молодой учёный избирается приват-доцентом ЛГУ с поручением ему курса греческой палеографии; работает по совместительству библиотекарем в Отделе рукописей БАН; командировается для работы в европейских собраниях рукописей Ватикана и Парижа, активно публикуется. Со временем Шангин становится одним из лучших знатоков греческих рукописей в России.

Но его работа была прервана — его привлекли по так называемому «Академическому делу»³⁹³. После публикации данных из Архива Российской академии наук³⁹⁴ известно, что Шангина арестовали 14 ноября 1930 г. и он был приговорён к 10 годам ИТЛ с конфискацией имущества. Постановлением Президиума ЦИК СССР от 19 марта 1932 г. освобождён из лагеря в г. Кеми с лишением на 3 года права проживания в 12 пунк-

³⁹⁰ *Гукова С.Н.* М.А. Шангин: жизнь и творчество // Рукописное наследие русских византинистов в архивах Санкт-Петербурга / Под. ред. И.П. Медведева. СПб., 1999. С. 497–520. Долгое время единственной публикацией о Шангине был некролог Б.Т. Горянова, напечатанный в первом номере Византийского временника за 1947 г., содержащий много неточностей (*Горянов Б.Т.* М.А. Шангин: Некролог // ВВ. 1947. Т. 1 (26). С. 381–385.

³⁹¹ *Курьшева М.А.* М.А. Шангин — исследователь греческих астрологических рукописей русских собраний // Человек в мире религиозных представлений. Тезисы докладов и сообщений XIV Международной конференции по истории религии и религиоведению (Севастополь 27–31 мая 2012 г.). Севастополь, 2012. С. 35–37; *Она же.* Византинист М.А. Шангин — сотрудник Херсонесского музея в 1936–1937 гг. // I Бахчисарайские чтения памяти Е.В. Веймарна. Тезисы докладов и сообщения Международной научной конференции (Бахчисарай, 5–7 сентября 2012 г.). С. 37–38.

³⁹² Архив Национального заповедника «Херсонес Таврический» (НЗХТ). Д. 391. Л. 42. Такое двойное образование — филолога-классика и археолога — выделяет Шангина и хорошо объясняет широту его исследовательских интересов.

³⁹³ *Брачев В.Н.* Служители академической науки. Академик С.Ф. Платонов. Профессор И.Я. Фроянов. СПб., 2010. С. 419–420, 444–445.

³⁹⁴ АРАН. Ф. 411. Оп. 37. Д. 1804.

тах ³⁹⁵. После лагеря не имел постоянной работы, жил в Тамбове и других городах. Позднее М.А. Шангин вернулся в Ленинград, где работал научным сотрудником Института истории науки и техники (ИИНиТ) Академии наук СССР, бывшего прямым преемником Комиссии по изучению истории знаний (КИЗ), созданной под руководством В.И. Вернадского ещё в 1921 г. ³⁹⁶.

Самым значительным вкладом М.А. Шангина как исследователя стал подготовленный им в рамках фундаментального серийного международного научного проекта по изданию рукописей астрологического содержания последний XII том Каталога астрологических рукописей русских собраний (Ленинграда, Москвы, Киева и Харькова) ³⁹⁷. Этот проект, инициированный Международной ассоциацией академий и возглавляемый Францем Кюмоном (Franz Cumont), начался в 1898 г. Вышло в свет одиннадцать томов описаний астрологических рукописей Италии, Австрии, Германии, Франции, Великобритании, Греции и России. Колоссальная работа над рукописями, произведённая международным объединением учёных, сделала Каталог уникальным изданием не только по истории естественнонаучных знаний Античности и Средневековья (по астрологии, астрономии, математике, метеорологии, медицине, зоологии, ботанике и др.), но и по изучению греческой палеографии. По инициативе Академической комиссии по истории знаний подготовка и издание астрологических рукописей собраний Советского Союза было поручено М.А. Шангину. С весны 1932 г. эта работа, начатая ещё в КИЗ ³⁹⁸, проводилась по заданию ИИНиТ ³⁹⁹. Вышедший в 1936 г. как завершающий это издание том его описаний 50 рукописей удостоился самой высокой оценки таких признанных специалистов, как Ф. Кюмон и А. Делатт ⁴⁰⁰.

В Архиве Российской Академии наук в Москве в фонде В.И. Вернадского хранится машинописная копия его отзыва о Шангине ⁴⁰¹, из которой становится ясно, что именно Вернадский рекомендовал

³⁹⁵ Люди и судьбы. Биобиблиографический словарь востоковедов – жертв политического террора в советский период (1917–1991). Изд. подготовили Я.В. Васильков, М.Ю. Сорокина. СПб., 2003. С. 496.

³⁹⁶ *Дмитриев А.Н.* Институт истории науки и техники в 1932–1936 гг. (Ленинградский период) // Вопросы истории естествознания и техники. 2002. № 1. С. 3–36.

³⁹⁷ *Catalogus Codicum Astrologorum Graecorum. Tomus XII. Codices Rossicos descripsit M. Šangin. Bruxellis, 1936. VIII, 268 pp., 6 tabulae; автореферат каталога см.: Шангин М.А. XII том русских рукописей из «Каталога астрологических рукописей»: Автореферат // ВДИ. 1939. Т. 1 (6). С. 178–185.*

³⁹⁸ *Шангин М.А.* Значение греческих астрологических рукописей в истории знаний // Известия АН СССР. Отделение гуманитарных наук. 1930. № 5. С. 305–317.

³⁹⁹ *Дмитриев А.Н.* Институт истории науки и техники... С. 16.

⁴⁰⁰ Académie des Inscriptions et Belles Lettres. Comptes-rendus. Bulletin d'Octobre-Décembre. Paris, 1936. P. 245; L'Antiquité classique. T. V. 1936. P. 485–487.

⁴⁰¹ АРАН. Ф. 518. Оп. 1. Д. 288. Л. 1.

Шангина для участия в международном проекте по изданию астрологических рукописей из собраний СССР:

«2 февраля 1937 г.

В качестве бывшего Председателя Комиссии по истории знаний Академии наук (теперь Институт Истории науки и Техники) я встретился впервые с М.А. Шангиным, интересовавшимся историей идей, учеником моего покойного друга крупнейшего византиниста академика Ф.И. Успенского. Ф.И. мне рекомендовал М.А. и, интересуясь историей греческой науки, я столкнулся ближе с М.А. Шангиным.

С тех пор — с 1928 года — я всё время нахожусь в научной связи с М.А. Шангиным. Я, конечно, не могу судить о всех частностях его работы — но общую оценку её значения могу дать. Я считаю, что М.А. Шангин за эти годы сделал огромную научную работу, которая получила соответствующую оценку от специалистов на Западе — в частном случае, одного из крупнейших специалистов в этой области бельгийца проф. Кюмона (... [F. Cumont]⁴⁰²) моего коллеги по ... [Sorbonne] в Париже. Через ... [F. Cumont] М.А. Шангину было поручено Институтом Истории Науки и Техники при Академии наук составление русского тома международного предприятия — каталога греческих рукописей по астрологии. Эта работа исполнена им прекрасно (по оценке ... [F. Cumont]). Через Кюмона мне удалось добиться поручения М.А. Шангину по составлению русского тома в другом международном предприятии — Каталоге греческих алхимических рукописей (проф. ... [J. Bidez] в Бельгии – редактор). Я считаю, что у нас М.А. Шангин является одним из самых больших знатоков этого важного отдела знания и деятельность его заслуживает самой энергичной поддержки.

Академик В.И. Вернадский».

В.И. Вернадский был настоящим учёным-универсалом. Характер его естественнонаучных трудов предполагал широкую гуманитарную эрудицию. Именно поэтому его расположение к Шангину, видимо, было не только человеческой симпатией, но и признанием профессионала-коллеги. Как всякий настоящий учёный, Вернадский умел определять высокий класс исследования, даже не будучи специалистом в той или иной теме. Стоит напомнить, что Вернадский должен был особо разбираться в проблемах истории, ведь его сын Георгий Владимирович был именно историком и занимался, в принципе, тем же периодом, что и Шангин.

После публикации дневников В.И. Вернадского за 1938–1941 гг.⁴⁰³ стало известно, что в 1930 – 1940-е гг. М.А. Шангин был не просто знакомым, но и постоянным собеседником и корреспондентом великого

⁴⁰² В документе сделаны прописки для латинского шрифта другой печатной машинки, в квадратных скобках мы восполняем пропуски слов, которые должны были быть вставлены латиницей.

⁴⁰³ *Вернадский В.И.* Дневники. 1935–1941. Кн. 1. 1935–1938. М., 2006. С. 305–306; *Он же.* Дневники. 1935–1941. Кн. 2. 1939–1941. М., 2006. С. 181.

учёного. Шангин пользовался его неизменным расположением и поддержкой.

В Архиве РАН в фонде материалов «Картотека учёных» — выписки, заметки, газетные вырезки об отдельных деятелях науки, которых большей частью Вернадский знал лично или с которыми ему приходилось встречаться в своей жизни, — есть карточка с именем Шангина. На этой карточке с собственноручной датирующей пометой Вернадского наклеена вырезка из газеты «Известия» от 19. XI. 1940 ⁴⁰⁴ о защите Шангиным докторской диссертации:

«6 ДЕКАБРЯ с. г. в 6 ч. 30 м. веч.,
в ИНСТИТУТЕ ИСТОРИИ Академии
Наук СССР (Волхонка, 14) состоится
ЗАЩИТА ДИССЕРТАЦИЙ:
[...]

2. На степень доктора
исторических наук
М.А. Шангиным
на тему «Византийское
книжное письмо».

Официальные оппоненты:

член-корреспондент Академии Наук СССР
Н.А. Новосадский,

член-корреспондент АН СССР С.И. Соболевский,
канд. исторических наук М.В. Левченко.

С диссертациями можно ознакомиться
в научном кабинете Института
истории Академии НАУК СССР с 9
часов утра до 9 часов вечера».

До своей смерти в эвакуации в Махачкале в 1942 г. М.А. Шангин успел защитить докторскую диссертацию «Византийское книжное письмо» в ИМЛИ АН СССР — работу, которая подводила итог его многолетним палеографическим исследованиям и была представлена к защите ещё весной 1939 г. в ЛОИИ АН СССР. Но из-за неблагоприятной ситуации, сложившейся для М.А. Шангина в этот период в Ленинграде, в итоге диссертация была защищена в Москве лишь весной 1941 г. ⁴⁰⁵. Шангин подвергся травле своих питерских коллег, которые представили отрицательные отзывы на его работу, но нашёл поддержку учёных Москвы.

⁴⁰⁴ АРАН. Ф. 518. Оп. 1. Д. 198. Л. 152.

⁴⁰⁵ Подробно об этом см.: *Гукова С.Н.* М.А. Шангин: жизнь и творчество... С. 511–512, 516–519.

Из дневника Вернадского за 1941 г.: «...Мстислав Антонинович — настоящий человек, делающий по своим силам максимально. И в то же время морально настоящий, сильный духом — а физически слабый. Это умный наследник Ф.И. Успенского — верный его ученик, стоящий за науки своего времени — не *formalis*»⁴⁰⁶. Сохранилась подборка писем Шангина Вернадскому, которые были написаны в период с 1932 по 1941 гг.⁴⁰⁷. Их изучение и публикация — предстоящая перспектива нашего исследования.

⁴⁰⁶ *Вернадский В.И.* Дневники 1941–1943 гг. / Отв. ред. В.П. Волков. М., 2010. С. 181.

⁴⁰⁷ АРАН. Ф. 518. Оп. 3. Д. 1823.

Филология

А.Т. Хроленко *



Летопись, лопата и ... слово *

Известна формула древних врачей: для излечения человека нужны три вещи: трава, нож и слово. Когда перечитываешь книги Юрия Александровича Александрова-Липкинга (1904–1983), понимаешь, что для тех, кто открывает предысторию народа, нужны тоже три средства. Автору мечталось: «Не протянет ли и мне руку помощи топонимика? Не подкрепит ли языком земли то, о чём рассказали летописи и лопата археолога?» [Александров-Липкинг 1971: 88].

Исследователь, который с вниманием вчитывается в манускрипты и умело ведёт раскопки и при этом может рассказать о найденном и продуманном легко и интересно, верит в то, что каждое слово — это тоже своего рода курган истории, культурный слой, зовущий к себе человека неленивого и любознательного.

В главе книги «Далёкое прошлое соловьиного края», названной «Где родилась былина», Юрий Александрович специально останавливается на

≅ Александр Тимофеевич Хроленко — доктор филологических наук, профессор, заведующий кафедрой русского языка Курского государственного университета; заслуженный деятель науки РФ. khrolenko@hotmail.ru

≅* Перепечатывается из кн.: Курские тетради. Курск и куряне глазами учёных. Тетрадь пятая. К 100-летию со дня рождения Ю.А. Липкинга (1904–1983). Ч. I / Сост. А.Т. Хроленко, С.П. Щавелёв. Курск, изд-во Курского гос. ун-та, 2003. С. 27–30.

частом в эпическом тексте словосочетании *калинов мост*. «...В былинке, о которой ниже пойдёт речь, упоминается «калиновый мост». Странно звучит, не правда ли? Калина — кустарник, для постройки мостов она явно не годится. Ларчик открывается просто: первые сказители, ещё в древности, на юге Восточной Европы, вели речь о «кленовом мосте», но на севере, где калина бытовала последние несколько столетий, клён не растёт. Северянину-сказителю клён ничего не говорил. И по близкому звучанию вместо клёна стали говорить о калине. Кстати, выражение «на кленовом мосте» до сих пор бытует в украинских народных песнях» [Александров-Липкинг 1971: 131].

Предложенная Юрием Александровичем этимология устойчивого словосочетания не была первой и не стала единственной. В.И. Даль в своём знаменитом словаре отметил: «В сказках поминаются *мосты калиновы*: это гать, мощёная хворостом, калиной, дорога по болоту» [Даль: II: 78]. Несколькими десятилетиями позже известный историк Н.П. Костомаров в работе «Историческое значение южнорусского песнетворчества» утверждал, что калиновый мост — символ молодой, здоровой, весёлой жизни. Это мнение отражено в «Словаре русских народных говоров» и служит толкованием соответствующего фольклорного эпитетосочетания [СРНГ: 12: 358]. Следует заметить, что составители словаря не рискнули дать своё толкование прилагательного *калиновый* в фольклорном тексте, если не считать отсылки к существительному *калина*. *Калиновая стрела* и *калиновый огонь* — эти словосочетания снабжены только иллюстрациями из русского фольклора. В словарной статье «Калина» приведена ещё одна цитата из указанной выше работы Н.П. Костомарова: «Калина [в народной поэзии] ... символ женственности в обширном смысле. Вся духовная жизнь женщины — её девичество, невинность, любовь, замужняя жизнь, радость, горести, родственные чувства — всё находит себе применение в калине» [СРНГ: 12: 356].

Спустя восемнадцать лет после выхода в свет книги Ю.А. Александрова-Липкинга в Киеве была опубликована заметка «Калиновый мост», автор которой писал, что калина — любимое национальное дерево Украины, что в ней соединены красивое и полезное, а в песнях калиновый мост — символ молодости, расцвета. Мост — это то, что соединяет, это промежуток жизни, пора молодости. Наряду с «калиновым мостом» в украинском фольклоре бытует и «кленовый мост» [Сологуб 1989]. Обо всём этом ранее писали Н.П. Костомаров и Ю.А. Александров-Липкинг.

На наш взгляд, в рассуждениях Юрия Александровича не учитывается очень важное обстоятельство, что на севере, где клён не растёт, прилагательное *кленовый* в фольклоре достаточно частотно. Здесь срабатывает известный фольклористам и историкам языка парадоксальный феномен: чем дальше от реалии, тем чаще она упоминается. Например, слово *Дунай* в фольклорных текстах, бытующих далеко от реальной реки,

встречается весьма часто и при этом превращается в нарицательное существительное 'небольшой ручей'. С другой стороны, в курской народно-песенной традиции *калиновый мост* тоже бытует, хотя куряне видят растущий клён.

Когда курские лингвофольклористы приступили к созданию словаря языка русского фольклора, они привлекли и народные песни Курской губернии, и былины Русского Севера. Структура каждой словарной статьи продумана так, чтобы учесть по возможности **все** словоупотребления лексикографически описываемого слова, и в результате возникает целостный «портрет» слова. В центре внимания словарников оказался и эпитет *калиновый*.

Песня

Калиновый (17)

S: ветка 5, дудочка 1, куст(ок) 4, луги 1, мост 6

A: (куст) калиновый малиновый 1

Былина

Калиновый (24)

=: калинов 1

S: мост 22, порученки 1, слега 1

И в лирической песне, и в былине прилагательное *калиновый* чаще всего соединено с существительным *мост*. Это существительное в русском языке многозначно. Если судить по фольклорным контекстам, оно остаётся таким и в русском народном эпическом творчестве. Во-первых, *мост* — 'сооружение для переезда или перехода через реку', во-вторых, *мост(ы)* — 'мостовая', в-третьих, *мост* — 'пол в церкви или доме'. Общее, что объединяет все значения существительного *мост*, — это наименование одного из фольклорных топосов — мест, где происходят важные эпические или лирические события, обозначающие 'переход в самом широком смысле этого слова': преодоление границы между своим и чужим, трудные размышления, начало новых событий и т.д. В былине этот топос эквивалента не имеет, а в лирической песне с *калиновым мостом* конкурирует *калиновый куст*.

Некоторая семантическая неопределённость существительного *мост* предопределяет ещё большую семантическую размытость прилагательного *калиновый*. Иногда в его семантике явственно проступает связь с «растительным» содержанием, а потому это прилагательное может ассоциировать с прилагательным, образованным от другого названия растения: Вот по мосту-мосту по *калиновом*, / Ой, на другом мосту *сербалиновом*, Как на третьем мосту купцы ехали (Хал., № 319). *Сербалина* 'Воронеж. Дикая роза, шиповник / местами боярышник' [Даль: 4: 174]. *Калиновый* сопрягаться с определением *зелёный*: А мосту, мосту,

мосточку, / По калиновом, зелёным <...> Там ишёл, прошёл детина (Хал., № 166).

В этом случае содержательный алогизм словосочетания *калиновый мост* достигает максимума. Один из былинных сказителей — Никифор Прохоров из Пудогы — попытался даже объяснить этот алогизм с точки зрения здравого смысла, имея в виду несостоятельность калины как строительного материала: Поделали мосточки поддильнии, / Поддильнии мосточки все *калиновые*, / *Калиновы* мосточки все фальшивые. / Да зашла эта силушка Никулушкина / А на эти мосточки на *калиновы*, / А подломились ты мосточки да *калиновые*, / А *калиновы* мосточки фальшивые, / А погинуло тут силушки да много той (Гильф. 1, № 45, 45). Певцу пришлось даже использовать непривычное для эпической речи слово *фальшивый*. «Фальшивость» подобного объяснения очевидна. Ещё один пример алогизма с мостом через реку Смородина: Они подрубят-то сляги *калиновы*, / Да потопят ты в реку да во Смородину (Гильф. 2, № 156, 79) — *сляга* ‘жердь’.

Известный американский славист, знаток русского фольклора и переводчик былин на английский язык профессор Джеймс Бейли спросил автора настоящих заметок: «Почему так часто сочетается эпитет «калиновый» со словом «мост»?». Показалось, что на вопрос, которому уже полторы сотни лет, можно ответить так. Фольклор — это «творческое искажение жизни» (П. Скафтымов), и в фольклорном тексте слово приобретает способность предельно расширять своё смысловое содержание до таких пределов, когда денотативное (предметное) значение практически исчезает, а на его месте возникает значение оценочное (см.: [Хроленко 1992: 71–87]). Можно предположить, что прилагательное *калиновый* — это оценочный эпитет, своего рода артикль положительной оценки топоса.

Слово в фольклорном тексте обладает предельно развитым свойством семантической аккумуляции и компрессии. В прилагательном *калиновый* накопились семы, оставшиеся от обрядового использования этого растения, от символических представлений, связанных водой и огнём, от этимологической связи с *калиной* ‘раскалённым состоянием’. Отсюда фольклорные феномены *калиновая стрела* или *калиновый огонь*, способность калинового моста гореть: Подымался ветерочек, / Раздувал уголёчек. / На калиновый мосточек, / Калинов мост загорался (Хал., № 336). Груз многовековой фольклорной традиции способствовал такому «сжатию» разнопорядковых сем в слове, в результате возник монолит с новыми семантическими свойствами, которые и вызывают вопрос, что же такое *калиновый мост* ⁴⁰⁸, на который и пытался ответить Юрий Александрович Александров-Липкинг.

⁴⁰⁸ На пакете «Перца чёрного горошком», купленного недавно редактором, значится производитель: ООО «ТД Калинов мост». Этот зарегистрированный торговый знак может навести фольклористов на какие-то мысли по поводу проникновения фольклорного слова в язык современной массовой культуры — Д.П. Кузнецов.

Литература

Александров-Липкин Ю.А. Далёкое прошлое соловьиного края. Воронеж: Центрально-Чернозёмное кн. изд-во, 1971.

Гильф. – Онежские былины, записанные А.Ф. Гильфердингом летом 1871 года / 2-е изд. СПб., 1894.

Даль. – *Даль В.И.* Толковый словарь живого великорусского языка. Том II. М.: Русский язык, 1979.

Сологуб Н.М. Калиновый мост // Культура слова. Вып. 36. Киев, 1989. С. 62-64.

СРНГ – Словарь русских народных говоров. Выпуск двенадцатый. Л.: Наука, 1977.

Хал. – *Халанский М.Г.* Народные говоры Курской губернии: Заметки и материалы по диалектологии и народной поэзии Курской губернии. СПб., 1904.

Хроленко А.Т. Семантика фольклорного слова. Воронеж: Изд-во ВГУ, 1992.

С.П. Праведников *



О военной лексике в произведениях русского фольклора

Снимая шляпу перед эрудицией юбиляра, хочу подчеркнуть одну его особенность — способность в любом материале (даже если сведения имеют прикладной статус) видеть главное, проникать в его сущность, умело вычленять и наглядно демонстрировать квинтэссенцию заинтересовавшего его явления.

* *Сергей Павлович Праведников* — доктор филологических наук, доцент; профессор кафедры русского языка Курского государственного университета. Spprav618@mail.ru

Так, выступая в дискуссии на защите моей докторской диссертации, посвящённой анализу языка русского фольклора, Сергей Павлович, опираясь на один из второстепенных выводов работы, высказал предположение о характере функционирования устно-поэтической лексики и о связи его с данными истории и археологии. По его мнению, наличие небольшого количества лексем, входящих в состав былинного кластера «оружие и снаряжение», может быть объяснено следующим. Летописным северянам соответствуют археологические роменцы — культура богатая, сильная, но не дружинная. Минимальные находки вооружения позволяют говорить о том, что в качестве оружия ими использовались или инструменты (например, топоры), или охотничье снаряжение (стрелы), милитаризация же культуры происходит в более поздний исторический период, что и находит отражение в произведениях устного народного творчества. Эпос минимизирует картины поединков и битв не случайно, отражая ещё дорусское прошлое своего этноса, в фольклорном отражении мирное, а не военное.

Действительно, число слов, называющих предметы вооружения в эпосе, не очень велико. Так, кластер «Оружие и снаряжение» печорских былин [Печорские былины 1904] насчитывает 57 единиц, а беломорских старин [Беломорские былины 1901] — 47 (это с учётом того, что в кластер вошли не только единицы, непосредственно номинирующие средства атаки и обороны, но и слова, по какому-либо показателю сближающиеся с военной тематикой)⁴⁰⁹. Количество интересующих нас слов не намного превышает 1% от общего лексикона (Печора — 1,34%, Беломорье — 1,16%). Вместе с тем нельзя сказать, что военная лексика не частотна; некоторые лексемы занимают достаточно высокое место в рейтинговом списке (для примера, в беломорских былинах самое частотное слово кластера — *сабля* (90 словоупотреблений), оно занимает 109 позицию в частотном словаре (из 4034). Высокая частотность этой и ряда других лексем объясняется самой тематикой, спецификой лексического материала героического эпоса. При формировании границ кластера часто приходится решать вопрос о том, включать или не включать отдельные слова, имеющие отношение к боевым действиям. Как быть, например, со словами *подворотина*, *тележная ось*, *дорожный посох*, *клюка* и под.? Ср.:

*А как едут они к Соловьёшку да к широку двору,
Да взяла его большая дочь да **подворотину**,
А хотела убить да Илью Муромця;
Подхватил-то старый казак да Илья Муромец да **подворотину**,
Ухватил-то ей да из белых-то рук
(Беломорские былины 1901, № 44)*

*Как брала она с собой **клюку** подпорную,*

⁴⁰⁹ «Кластер “Оружие и снаряжение” мы понимаем достаточно широко, включая в него не только вооружение, доспехи, но и предметы конской упряжи ... и всё, что необходимо воину в походе и битве» [Праведников 2010, 143].

*Побежала она Маринки злой лютой грозы,
Прибегала она Маринки да 'высок терем,
Как **клюкой** у ее да печь нонь поколачиват,
Как сама она Маринки выговариват:
«Уж ты ой еси Маринка зла-люта-гроза!..»
(Печорские былины 1904, № 21)*

В эпосе смещены очень многие акценты. Действительно, битвы и поединки описаны очень кратко, в текстах им отводится совсем немного места. Из-за этого практически не даётся описание вооружения или последовательное повествование о действиях богатыря, использующего то или иное оружие. Неоднократно отмечены случаи, когда в роли оружия используются самые разнообразные предметы, включая тело убитого противника, которым сокрушается всё вражеское войско, или предмет одежды, или головной убор, каковым является, например, «шапка земли греческой». Нередки случаи, когда герой выходит на поединок вообще без оружия. Такое происходит, например, в былине «Добрыня и Змей». А.П. Скафтымов, отмечая чрезвычайное богатство и разнообразие аксессуаров в этой былине, говорит, что именно факт безоружности героя создает интерес к развитию хода действия [Скафтымов 1924, 83–86]. Эта мысль развивается другим исследователем: «Лишая героя оружия, народ как бы хочет подчеркнуть, что превосходство Добрыни выражается не в физической силе и не в вооружении» [Пропп 1955, 184], а в силе куда более могущественной — православии, символом которого является «шапка земли греческой».

Очень часто богатырь сражается вырванными с корнем деревьями (названия их могут быть весьма разнообразными).

*Побежал-то Васька нынь за Волхову-реку,
Вырывал-то дубину он из корени,
Он машот дубиной нынь с **кокорю** ⁴¹⁰,
По его по буйной по головы (Печорские былины 1904, № 88)*

*Да выхватывал Сухматин Етихматович
Он выхватывал нониче где сырой **дуб**,
Он поехал в Орду, силу неверную,
Ииша фсю бил-ломил до единого –
Не оставил он во полюшки на семена
(Архангельские былины 1899–1901, 2, № 274)*

*Он-бы взял-то-бы круто свой черленой **вяз**,
Он-бы стал **вязом** Васька помахивать,
Как не хто-то не можот битця-ратитця
(Печорские былины 1904, № 94)*

И **дуб**, и **вяз** правомернее отнести к кластеру «Растительный мир», **клюку**, **посох** — скорее к одежде (в «Русском семантическом словаре» эти лексемы включены в группу «Предметы, дополняющие одежду и сопутствующие ей» [РСС 2002, 327–330]), **подворотню** — к дому и подворью. А лексема **палка** вошла в интересующую нас

⁴¹⁰ Дубина — ‘вершина дуба’ [СРНГ 14, 93]; кокоря — ‘корень дерева’ [СРНГ 8, 235].

группу лексики, так как палка, например, в беломорских текстах — это, несомненно, оружие (её ещё называют *буёвой палкой*; буёвой – ‘боевой’ [Марков 1901, 566]). Ср.:

Брали они дубовы палощьки

Да убили-то цяря-собаку-то неверного

(Беломорские былины 1901, № 3)

А ударились они палками буёвыма,

А тима-ти саблеми вострыма

(Беломорские былины 1901, № 70)

Традиционное оружие богатыря в былинах используется не очень активно. Это можно увидеть, проследив за функционированием лексемы *меч*, не входящей в число частотных и выполняющей как бы вспомогательную функцию в отдельных эпизодах, где меч дополняет саблю:

А брал с собой меч да саблю вострую

(Беломорские былины 1901, № 107)

Частотность той или иной лексемы необязательно зависит от места фиксации текста. Зачастую бывает непросто объяснить, по какой причине выбирается то или иное сочетание, отдается предпочтение тому или иному слову. Так, в трёх томах былин, записанных на территории Архангельской губернии (Пинега, Кулой, Мезень), слово *меч* ведёт себя совершенно по-разному. В пинежских былинах (их по количеству гораздо меньше, чем в двух других томах) насчитывается 19 словоупотреблений, в мезенских — 20, в кулойских — 2, причём один из этих случаев — когда персонажи сражаются мечами-кладенцами — явно перекликается со сказочной традицией.

Богатая символика меча, его активное использование героями мифов и произведений фольклора различных народов, многочисленные значения и магические способности меча в разных культурах позволяют предположить наличие амбивалентности у этого оружия, сакральный характер его использования. Ничего подобного не происходит в былинах, записанных в Сибири. Там меч хватают, втыкают, мечом можно зарубить, можно упасть грудью на меч, совершая самоубийство. В беломорских же былинах меч можно не только брать или «сколоть мечом» врага, но в манипуляциях этим холодным оружием можно обнаружить некие отголоски сакральности: «на меч кладут заповедь великую».

Оружие может отсутствовать не только у богатыря, но и у врага. Враг, не имеющий оружия, — это вовсе не слабый противник. Враг в былинах всегда очень силён. Сила его заключается или в феноменальности физических данных, или в могучей поддержке «сорока королей, сорока королевичей» и т.п. Обладателю подобной мощи, по мнению исполнителей, дополнительное вооружение необязательно. В былинах дотатарского цикла описание врага обычно даётся очень детально, описание его гиперболично, облик его полностью очеловечен, но вместе с тем в нём ещё нет никаких признаков вооружённого завоевателя,

снабженного оружием и доспехами. Наделение врага оружием максимально подчёркивает трудность и величие богатырского подвига.

Какое же оружие используется эпическими персонажами? Рассмотрим, чем сражаются и чем защищаются богатыри и их противники в архангельских былинах.

Пинега	Кулой	Мезень
копье (копьецо) 50	аркан 7	доспехи 9
латы 2	аркашик 8	заналучье* 1
лук 13	доспехи 4	кольчуга 1
меч 19	кинжалище* 4	кольчужина* 5
налучник	кольчужина* 2	копье (копейцо,
(налучничек)* ⁴¹¹ 2	копье (копейцо, копьецо)	копьецо) 130
наперник* 1	130	латы 17
насадка* 2	латы (латочки) 20	лук 35
ногалище* 2	лук 34	меч 20
нож (ножик, ножичек,	меч 1	налучье (налучище)* 14
ножище) 37	меч-кладенец 1	насадочка* 14
палица 33	налучье* 2	нож (ножик, ножичек)
палка (палочка) 7	насадка (насадочка)* 14	30
сабля (сабелька) 47	нож (ножик, ножичек) 38	палица 35
стрела (стрелочка) 28	нож-булат 1	палка (палочка) 16
	ножище-цинжалище* 1	присадочка* 1
	палица 25	ратовище* 4
	палка (палочка) 89	сабля (сабелька) 90
	сабля (сабелька) 101	стрела (стрелка,
	стрела (стрелка,	стрелочка) 63
	стрелочка) 121	цинжалище* 8

Кинжалище — ‘ножны’ [СРНГ 13, 213] И вынимает ис *кинжалища* да востёр ножык, А-й ссекает он у ей буйну голову (Архангельские былины 1899–1901, 2, №213). Кинжалище — ножны, а сам нож именуется или *цинжалище*, или *ножище-цинжалище*. Он и брал же *цинжалишише* булатное. Тут скорешенько старой он на коня скочил (Архангельские былины 1899–1901, 3, № 16) А хотел-де вымат дак *ножышишо-цынжалищо*, А пороть у Добрынюшки груди белыя, Досмотреть у Добрынюшки ретиво серьцо (Архангельские былины 1899–1901, 2, № 226) В.И. Даль объясняет это слово как ‘чингалище *стар.* кинжал, большой нож, как оружие, ятаган, засапожник’, сопровождая объяснение иллюстрацией из сборника былин Кирши Данилова: *Он выдернул чингалище булатное* [Даль 1994 4, 1340].

Кольчужина < кольчуг — ‘кольчуга’ [СРНГ 14, 216] Да зачиркала сабелька-та вострая, Забреньчала *кольцюжина* серебрена, — Застонали поганьи тотаровья... (Архангельские былины 1899–1901, 2, № 303) В этом значении слово дважды употреблено кулойским сказителем. Ср. с тем, как оно используется в текстах мезенских былин: А не вымать из налучища туга луку, Не вымать ис *кольцюжын* каленой стрелы (Архангельские былины 1899–1901, 3, № 8) и Ишше есь у мя *кольцюжына* каленых стрел; Ишше кажная стрела стоит по пети рублей

⁴¹¹ * — объяснение слова и пример из текста см. после таблицы.

(Архангельские былины 1899–1901, 3, № 8) Второе значение слова *кольчужина* – ‘сумка, футляр для стрел, колчан’ [СРНГ 14, 216].

Налучище — увелич. к **налучие**. **Налучие и налучье** — ‘*фольк.* футляр для лука’ [СРНГ 20, 25] А вымал де старой из *налучишиша* тугой лук, А он тугой де лук свой розрыфцивой (Архангельские былины 1899–1901, 3, № 8) Несколько расходится с указанным значением следующая иллюстрация: Вынимат из-за *налучья* свой вострой нош, Он ростегиват пугофки вольячныя, Он и хочот пороть его груди белья (Архангельские былины 1899–1901, 3, № 64) — несоответствие просматривается в использовании предлога *из-за*, хотя, в принципе, нож можно вынуть и *из-за* футляра для лука. Попытка составителей словаря русских народных говоров объяснить значение слова *заналучье* оказалась нерезультативной. Словарная статья сопровождается примером, взятым из мезенской былины, и знаком вопроса [Знач.?]. А брал он с собой дак уш тугой лук А тугой-от лук да со *заналучьём* (Архангельские былины 1899–1901, 3, № 89) **Налучник** — то же, что и налучие [Там же] Он вымаёт калену стрелу из *налучицька*: Он хоцёт цё(р)на ворона подстрелити (Архангельские былины 1899–1901, 1, № 89)

Наперник. Ни Даль, ни СРНГ не дают толкования этому слову. Оно отмечено единственный раз в первом томе фольклорных записей А.Д. Григорьева. Ишше нецим-то Васьки да воёватисе, Ишше всё-то у Васьки да призаложоно: Ишше тугой-от лук да со налучником, Калена где стрела да со *наперником* (Архангельские былины 1899–1901, 1, № 105)

Насадка (и **насадочка**) с пометой *фольк.* — ‘место, в котором железный наконечник копья прикрепляется к древку’ [СРНГ 20, 148] Пример из кулойской записи: А булатныя копя по *насадоцькам* сломалисе (Архангельские былины 1899–1901, 2, № 226) В мезенских былинах речь может идти не только о копьях (хотя и о копьях тоже). Ср.: По *насадоцькам* *копья* изломалисе, А от рук руковятоцьки загорелисе (Архангельские былины 1899–1901, 3, №16) По *насадоцькам* *сабельки* поломалисе, А от рук руковятоцьки загорелисе; Они тем боём друг друшку не ранили (Архангельские былины 1899–1901, 3, № 16). Пинежский сказитель тоже имеет свое, индивидуальное представление об этой реалии: Они бились палками воинныма; По *насакам* палки розгорялисе (Архангельские былины 1899–1901, 1, №113) Попутное замечание: в трехтомном своде онежских былин, записанных А.Ф. Гильфердингом, нет ни насадки, ни насадочки, но есть насад (слово употреблено 1 раз) — ‘*фольк.*, лодка, судно’ [СРНГ 20, 147] Аи же вы дружьё братье хороброе, Садитесь-ко на *насады* черленые, Поедемте по славному веряжскому (Гильф., 3, №44) В пинежских текстах отмечается аналогичный случай: Тут бежит, выбегаёт тритцать *насадоф* А и три, и два, и един карап (Архангельские былины 1899–1901, 1, № 124)

Ногалище — ‘нагалище и ногалище — ножны’ [СРНГ 19, 194] Садился как нахвальсцичок старому седатому да на белы груди, Вынимал ножи из *ногалища* (Архангельские былины 1899–1901, 1, № 8)

Присадка — ‘древко (копья)’ [СРНГ 31, 375] Долможано его *ратовищо* семи сажон От насадоцёк до *присадоцёк* (Архангельские былины 1899–1901, 3, № 69) **Ратовище** — ‘рукоятка, ручка, древко и т.д. у пики, рогатины, лопаты, граблей и т.д.’ [СРНГ 34, 339].

Как видим, почти всё перечисленное достаточно традиционно; воинские аксессуары архангельской традиции во многом схожи с теми, что используются на берегу Белого моря или на Печоре [Праведников 2005]. В указанной работе проводится сопоставительный анализ военной лексики, зафиксированной в районах Русского Севера и Сибири. В частности отмечается, что в лексиконе поморских жителей отмечены такие существительные, как *аркан, булат, дубина, кольчуга, латы, нагалище, оружие, труба, яблоко*. Значения не всех из перечисленных слов известны современному носителю языка, как, впрочем, они не были известны широкому

читателю и столетие назад. Обратимся к пояснениям собирателя. Нагалище — ‘ножны’ (см. выше), оружие — ‘ружьё’, яблоко — ‘у копыя — набалдашник у рукояти в виде яблока’ [Марков 1901, 570–578]. Отдельного комментария заслуживает, пожалуй, существительное *труба* (*трубка*, *трубочка*), которое выступает в беломорских былинах в двух значениях: 1) ‘подзорная труба’ и 2) ‘рупор’.

*Выежал-то тут Илья, да Илья Мурамец,
Посмотрял с этой горы во **трубоцку** подзорную
(Беломорские былины 1901, № 2)*

*А как скоро он да брал свою да золоту **трубу**,
Выходил-то на крыльцё косисчято,
А кричал он в **трубочку**-ту золоченую
(Беломорские былины 1901, № 83)*

Только в сибирских записях эпических песен обнаружены существительные *верошка*, *жало*, *колчан*, *крепок*, *налучен*, *панцирь*, *тул* и *тулица*, *шелыга*, *щит*. И здесь отдельные слова нуждаются в объяснении, и эти объяснения включены в состав сборника ⁴¹². *Верошка* — ‘древко стрелы’, *крепок* — ‘нагрудник’, *тул* и *тулица* — ‘колчан для стрел’, *шелыга* — ‘плеть или кнут’ [Словарь 1991, 476–481].

*Где стрела стоит, – как свеча горит,
Как свеча горит воску ярого.
Ах **верешки** були строганы
Из того же дерева из парсундрова
(Русская эпическая поэзия 1991 № 32)*

*Он кладет **крепок** и со панцирем
На дубовый стол
(Русская эпическая поэзия 1991 № 9)*

*Увидал он на дубу черна ворона,
Выдергивал из налушня тугой лук,
Из **тулицы** – калену стрелу
(Русская эпическая поэзия 1991 № 61)*

*Он выдергиват свой лук,
Как из **тулча** ту киберчату калину стрэлу
(Русская эпическая поэзия 1991 № 62)*

*Распахивай ты свою полу правую
И выдергивай ты **шелыгу** подорожную,
И стегай ты змеишша по могучим плечам
(Русская эпическая поэзия 1991 № 9)*

Как видим, сибирский материал более разнообразен, более представительен.

Безусловный интерес вызывает анализ не только героического эпоса, но и народной сказки. Именно сказка, противопоставленная былине

⁴¹² Не все слова, указанные в словаре, совпадают в написании с приведёнными в тексте былин.

прежде всего по степени достоверного отношения сказителя к описываемым событиям, может дать нам подтверждение или опровержение предположения, высказанного в зачине данной работы.

Обратимся (хотя бы кратко) к рассмотрению курского материала: сказок, записанных Ф. Белкиным [Белкин 1863], и сказок, вошедших в трёхтомное собрание А.Н. Афанасьева [Афанасьев 1984–1985].

В курских сказках военная лексика представлена весьма скромно. В сказках Белкина фигурируют меч, нож (ножище), сабля, стрелка, шашка; в своде Афанасьева отмечены дубина, меч, нож, стрела. Чаще других упоминаются ножи и стрелы, остальные атрибуты используются единично.

Приведём описание боевой сцены, характерной для курской сказочной традиции.

*И разъехались, вдарились и не попали друг друга, а попали **меч об меч** и разбили обои **мечи** пополам. А Иван-царевич сказал: «Мой батюшка на твоём батюшки за водою едя!» Богатырь глянул, а Иван-царевич ссек яму голову (Белкин 1863)*

В других эпизодах описание боя выглядит ещё короче:

*Разлетелся и хотел яво съест. А Иван-царевич **шашкой** отрубил яму крыло (Белкин 1863)*

В основном же герои действуют подручными средствами.

*Она говорит яму: «Батюшка! Чем хочешь **бей** – железом не **бей!**» Он узял **поленом** убил ее (Белкин 1863)*

*«Кто там? Я Лисица, выдерну **ножишиша**, зарежу кочетишиша!» – «А я выдерну **косуцу**, зарежу Лисицу!» (Белкин 1863)*

*Жены пришли и узяли этого купца колотить **пральниками** ⁴¹³ (Белкин 1863)*

*Схватил он **топор**, порубил им головы и побросал в печь (Афанасьев 1984–1985)*

*...Барин собрал-снарядил караул с **вилами, стрелами, дубинами**: глянуть, так страшно! (Афанасьев 1984–1985)*

Совсем иная картина наблюдается в сказочных текстах, собранных в Русском Устье (устье реки Индигирки) [Фольклор Русского Устья 1986]. Сражаются в этих сказках много и охотно (достаточно сказать, что слово *сабля* употреблено 34 раза, против 1 раза в сказках Белкина, у Афанасьева же *сабля* вообще отсутствует). Ничего похожего на курский «подручный материал» в сибирских текстах не наблюдается. Бои более кровопролитные, и описание их более обстоятельно.

*Очес отдаёт лошадь, отдаёт **саблю**, и **лук**, и **стрелы**: “Ну, — говурит, — моё дитятко, не проливай кровь христианскую проливай кровь басурманскую” (Фольклор Русского Устья 1986, № 20)*

*Отец говорит: «Твоя **сабля** плохая, лучше я дам свою **саблю**. Моей **сабелькой**, выйдешь на улицу, махнешь — и за десять километров все будет очищено». Он поехал, простились. Старик говорит: «Еще раз пригодюсь» (Фольклор Русского Устья 1986, №39)*

*Пояхали в чистое поле. Стали рубиться **шаблями**. Никоторый никоторого. Стали тыкаться **копьями**. Никоторый никоторого. Поченулися через лошадиные шеи. Никоторый никоторого. Стали рукопасным боем, недолго ходили — у Беломонета правая нога подломилса, левая раскачилса, и упал Беломонет-богатырь на землю... (Фольклор Русского Устья 1986, № 31)*

Таким образом, мы постарались доказать, анализируя тексты героического эпоса и народных сказок, что военная лексика в регионах Центральной России и Русского Севера используется гораздо реже, чем в аналогичных произведениях Сибирского края. Понимаем, что для

⁴¹³ Пральник — ‘валёк, для стирки белья на речке’ [СРНГ 31, 66].

обобщающих выводов данных недостаточно, тем не менее отмечаем, что определённая тенденция просматривается довольно отчётливо. Думается, привлечение к анализу более широкого по географическому охвату фактического материала позволит упрочить наши позиции.

Литература

Архангельские былины 1899–1901 – *Архангельские былины* и исторические песни, собранные А.Д. Григорьевым в 1899–1901 гг. с напевами, записанными посредством фонографа. Т. I. М.: Издание Императорской АН, 1904; Т. II. Прага: Чешская Академия Наук, 1939; Т. III. СПб.: Издание Императорской АН, 1910.

Афанасьев 1984–1985 – *Афанасьев А.Н.* Народные русские сказки А.Н. Афанасьева: в 3 т. / изд. подгот. Л.Г. Бараг, Н.В. Новиков. М.: Наука, 1984–1985.

Белкин 1863 – *Белкин Ф.* Сказки, записанные в Тимском уезде. Собраны Ф. Белкиным // Труды Курского губернского статистического комитета. Вып. 1. Курск, 1863.

Беломорские былины 1901 – *Беломорские былины*, записанные А. Марковым. М.: Т-во А.А. Левенсон, 1901.

Даль 1994 – *Даль В.И.* Толковый словарь живого великорусского языка: в 4-х т. М., 1994. – Т. 1–4.

Марков 1901 – *Марков А.В.* Словарь местных и старинных слов // Беломорские былины, записанные А. Марковым. М., 1901.

Онежские былины, записанные А.Ф. Гильфердингом летом 1871 года. М.–Л., 1949–1951. Т. 1–3.

Печорские былины 1904 – *Печорские былины*. Записал Н. Ончуков. СПб.: Типо-литография Н. Соколова и В. Пастор, 1904.

Праведников 2005 – *Праведников С.П.* Оружие и снаряжение в русском эпосе: локально-региональная специфика // Учёные записки Курского государственного университета. Серия: Филологические науки. Курск. 2005. № 1 (2).

Праведников 2010 – *Праведников С.П.* Основы фольклорной диалектологии. Курск: Изд-во Курск. гос. ун-та, 2010.

Пропп 1955 – *Пропп В.Я.* Русский героический эпос. Л., 1955.

РСС 2002 – *Русский семантический словарь*. Толковый словарь, систематизированный по классам слов и значений. М., 2002. Т. 2.

Русская эпическая поэзия 1991 – *Русская эпическая поэзия* Сибири и Дальнего Востока = Russian epic poetry of Siberia and the Far East. Новосибирск: Наука. Сибирское отделение, 1991.

Скафтымов 1924 – *Скафтымов А.П.* Поэтика и генезис былин. М., Саратов, 1924.

Словарь 1991 – *Словарь* // Русская эпическая поэзия Сибири и Дальнего Востока. Новосибирск, 1991.

СРНГ – *Словарь русских народных говоров*. М.; Л (СПб), 1965–2010. Вып. 1–43 (издание не завершено).

Фольклор Русского Устья 1986 – *Фольклор Русского Устья* / изд. подг. С.Н. Азбелев и др. Л.: Наука. Ленингр. отд-ние, 1986.

*Л.А. Ермолатий * , Л.В. Тюрина ***

≡ *Любовь Анатольевна Ермолатий* — старший преподаватель кафедры иностранных языков Курского государственного медицинского университета.

≡* *Лариса Вячеславовна Тюрина* — кандидат исторических наук, доцент кафедры иностранных языков Курского государственного медицинского университета.

≡

Современная дифференциация понятий «глобальный» и «международный» язык

Термин «глобальный язык» впервые введён в лингвистический обиход английским учёным Дэвидом Кристалом (Crystal 1997). Считая, что для получения языком глобального статуса необходимо признание его особой роли в большинстве стран мира, Кристал выделяет три пути приобретения этого статуса или три различных функции языка. Это, во-первых, функция основного государственного языка для жителей большого количества стран. Во-вторых, язык может приобретать официальный статус и получить распространение в институтах власти, юридической системе, рекламе, СМИ и системе образования. В этом случае потенциально глобальный язык может быть как «вторым», отдавая пальму первенства национальному языку, так и «первым», а может быть единственным официальным языком или разделять эту функцию с другими языками; он также может быть полуофициальным, будучи принятым в некоторых, но не во всех сферах жизни. Третий путь глобализации языка связан с образовательной политикой страны, в которой, не имея официального статуса, язык является приоритетным при изучении. Причины для выбора определённого иностранного языка разнообразны. Они могут быть обусловлены исторической, политической необходимостью или потребностью в коммерческих, культурных или технологических связях (Crystal 1997, p. 3-4).

Одним из главных условий, необходимых любому языку для приобретения глобального статуса, является устойчивое социальное положение нации носителей этого языка, поскольку язык неотделим от общества, в котором существует. Основными факторами Кристал называет устойчивое экономическое, политическое и военное положение в стране, язык которой может стать глобальным.

Понятия «глобальный» / «международный» относительно эквивалентны друг другу. Основное отличие между ними заключается при подходе к международному языку как к искусственному и вспомогательному. Искусственный язык по определению не поддерживается основными социальными факторами, необходимыми для его всемирного распространения. Если же предположить, что международный язык является одним из живых мировых языков, то безусловно, его характеристики совпадают с теми, которые присущи глобальному, а анализируемые понятия являются тождественными.

Под основными характеристиками глобального / международного языка подразумеваются следующие:

1. Употребление в качестве основного государственного в нескольких странах.

2. Употребление в основных государственных институтах в тех странах, где он не является государственным.

3. Лидерство среди прочих иностранных языков при изучении в государственных учебных заведениях.

4. Наличие соответствующей социальной базы.

5. Высокая степень употребления при осуществлении разного рода международных контактов.

Очевидно, что английский язык соответствует всем условиям, предъявляемым к глобальному. В первую очередь, на нём говорят в большом количестве стран, в том числе США, Канаде, Великобритании, Ирландии, Австралии, Новой Зеландии, Южной Африке; во-вторых, он имеет официальный статус в Гане, Нигерии, Зимбабве, Индии, Сингапуре и ещё 70 странах мира; и, в-третьих, является основным изучаемым иностранным языком более чем в 100 странах мира. Число свободно владеющих английским языком людей, для которых он не является родным, постоянно растёт, составляя в настоящее время примерно 1.5 миллиарда человек.

Если Кристал и его последователи подчёркивают особую роль, статус, английского языка, то другой всемирно известный лингвист Брайан Кашру и его ученики акцентируют внимание, прежде всего, на распространении различных вариантов английского языка в мире, «world Englishes» (WE). В одной из работ Кашру представляет распространение WE в виде трёх концентрических кругов: внутреннего, внешнего и расширяющегося. Страны внутреннего круга, в которых английский язык обладает официальным статусом, включают Австралию, Канаду, Ирландию, Новую Зеландию, Великобританию и США. Внешний круг составляют страны, в которых английский язык имеет официальный или полуофициальный статус. К ним относятся такие бывшие британские и американские колонии, как Бангладеш, Гана, Индия, Кения, Малайзия, Нигерия, Пакистан, Филиппины, Сингапур, Южная Африка, Шри Ланка, Танзания, Замбия и Зимбабве. Жители этих стран достаточно свободно владеют английским языком, несмотря на то что он не является их родным. Это объясняется распространением английского языка в деловых сферах, его так называемой «бюрократической ролью». Страны «расширяющегося круга» — это Китай, страны Карибского бассейна, Центральной и Южной Америки, Египет, Индонезия, Израиль, Япония, Корея, Непал, Саудовская Аравия, Тайвань. Здесь английский язык, не имея официального статуса, занимает первое место среди изучаемых иностранных языков (Цит. по: Strevens 1992, p. 38). И Кристал, и Кашру признают за английским языком функции основного, языка официальных документов и наиболее популярного среди изучаемых иностранных языков. Оба учёных приходят к выводу о приобретении английским языком статуса глобального.

В современных исследованиях можно встретить различные взгляды на понятие «глобальный английский», называемый также «мировой английский» («world English»). Во-первых, это общий для всех

англоговорящих жителей планеты вариант английского языка, «стандартный английский». Во-вторых, глобальным или мировым английским называют искусственно созданный для международного общения вид английского языка, лишенный диалектных особенностей, «международный английский». В-третьих, термин «мировой английский» используют в качестве собирательного для описания всех существующих вариантов английского языка, включая британский, что позволяет в этом случае применять уже упоминавшееся понятие «world Englishes» («мировые английские языки») (Global English 2002).

С точки зрения Р. Рэйли, посвятившей своё исследование проблеме глобализации английского языка, необходимо отметить его тесную связь с социокультурной функцией образования. Как считает автор, в настоящий момент английский язык предстаёт как неперемное условие нового мирового информационного порядка, неотъемлемая часть мирового сообщества. Доминирующую роль английского языка нельзя объяснять только с экономической точки зрения, необходимо учитывать его культурную значимость.

Литература

Бодуэн де Куртене И.А. К практике международных искусственных языков // Избранные труды по общему языкознанию. М.: Наука, 1998. Т. II. С. 139–140.

Вайнрайх У. Языковые контакты: состояние и проблемы исследования. Киев: Вища шк., 1999. 264 с.

Исаев М.И. Язык эсперанто М., 2001. 88 с.

Карасик В.И. Культурные доминанты в языке // Языковая личность: Культурные концепты. Сб. науч. тр. Волгоград – Архангельск: Перемена, 1996. С. 3–16.

Кристал Д. Английский как глобальный язык. Сур. 2003. 150 с.

А.С. Щавелёв

СЛАВЯНСКИЕ ЛЕГЕНДЫ О ПЕРВЫХ КНЯЗЬЯХ



Сравнительно-историческое
исследование
моделей власти у славян

*А.С. Щавелёв **



Профессия *историк* в романе М.А. Булгакова «Мастер и Маргарита»

*«Только Палыч может прочитать книжку
или фильм посмотреть, и про это статью написать...»*

*Профессор А.Н. Курцев.
(Из разговоров у экспедиционного костра).*

Die Maske muß mir köstlich stehn...

*J.W. Goethe.
Faust.
Der Tragödie erster und zweiter Teil.*

Роман М.А. Булгакова «Мастер и Маргарита» в русской литературе — один из самых популярных и комментированных. Как всякий модернистский и постмодернистский текст, этот роман изначально рассчитан на непрерывное наращивание метаконтекста, умножение своего

* *Алексей Сергеевич Щавелёв* — кандидат исторических наук, старший научный сотрудник Института всеобщей истории РАН. Alexis-schavelov@mail.ru

метафорического конвоя. Первый слой такого метатекста «Мастера и Маргариты» составляют черновые наброски, ранние варианты и отброшенные автором эпизоды⁴¹⁴. Это слой апокрифов неканонического по своему замыслу «Евангелия от Сатаны». Второй слой составляет неизбежный культурологический комментарий — расшифровка реалий и выявление прототипов — наиболее полно, но не исчерпывающе, собранный в «Булгаковской энциклопедии». Третий — старые добрые академические литературоведческие разъяснения цитат и заимствований из художественной и научной литературы. Здесь первопроходец и лидер М.О. Чудакова. Четвёртый — структурный анализ схемы романа и набора мотивов⁴¹⁵. Пятый — толкование метафор, символов, подтекстов⁴¹⁶. Шестой — так называемые «фанфики» — продолжения и альтернативные версии — метаапокрифы⁴¹⁷. Седьмой — свободные ассоциации⁴¹⁸. К ним можно отнести всю «конспирологию», сделанную по типу «Булгаков и масоны», или же рассуждения об антисемитизме и филосемитстве писателя: ведь, как гласит вторая заповедь постмодернизма, в содержании каждого литературного текста содержится всё то, что ему прямо не противоречит.

Я же хочу обратить внимание, что М.А. Булгаков написал роман, в том числе и *исторический*⁴¹⁹. Тема «*истории*» (и её актуальности для настоящего) и «*исторического познания*» — сквозная для романа.

⁴¹⁴ Булгаков М.А. Собрание сочинений в восьми томах. Т. IV. Князь тьмы. Ранние редакции и варианты романа «Мастер и Маргарита». М., 2004.

⁴¹⁵ Гаспаров М.Б. Из наблюдений над мотивной структурой М.А. Булгакова «Мастер и Маргарита» // Гаспаров М.Б. Литературные лейтмотивы. Очерки русской литературы XX в. М., 1994. С. 28–82.

⁴¹⁶ См. в первом приближении: Руднев В.П. Мастер и Маргарита // Руднев В.П. Энциклопедический словарь культуры XX века. Ключевые понятия и тексты. М., 2003. С. 226–229.

Также см. «альтернативное прочтение» Альфреда Баркова (http://www.masterandmargarita.eu/estore/pdf/emru002_barkov.pdf).

⁴¹⁷ Например, см.: Еськов К. Евангелие от Аффания. М., 2003.

⁴¹⁸ К таковым стоит отнести профессионально сделанную, но явно и неизбежно ортодоксально ангажированную книгу: Кураев А.В. «Мастер и Маргарита»: за Христа или против? М., 2005.

⁴¹⁹ Развивая и переосмысливая идеи М.М. Бахтина, можно сказать, что любой роман — «исторический», основа любого романа — его хронотоп («единство времени и пространства») — категория историческая и историчная. Без категории поступательного исторического процесса в мышлении роман невозможен. Любое антиисторичное (мифологическое, религиозное, тоталитарное) мировидение отрицает сам жанр романа (См. Бахтин М.М. Собрание сочинений. Т. 3. Теория романа (1930–1961 гг.). М., 2012).

Здесь я расхожусь с трактовкой М.Б. Гаспарова, который видит в «Мастере и Маргарите» только аисторичный «роман-миф». Повторяемость событий, параллельность Ершалаима и Москвы, Москвы и Рима, Москвы и Парижа — не признак замкнутого мифологического цикла, а скорее иллюстрация исторической типологии.

Совершенно мало обращается внимания на то, что все ключевые персонажи романа профессиональные *историки* ⁴²⁰.

Первый из них Мастер: «...Историк по образованию, он ещё два года тому назад работал в одном из московских музеев, а кроме того, занимался переводами...

— Я знаю пять языков, кроме родного, — ответил гость, — английский, французский, немецкий, латинский и греческий. Ну, немножко — ещё читаю по-итальянски...». Кстати, уточнение «кроме родного» типичная ремарка филолога-профессионала. А в те времена, до и даже какое-то время после (с перерывом) революции, гуманитарный университетский факультет — историко-филологический (юридический носил по преимуществу прикладной да общеобразовательный для части слушателей характер).

Перед нами историк ушедшей эпохи. Не гений, не сверхчеловек. Вопреки усилиям В.П. Руднева встроить его в их череду, у него мало общего с доктором Фаустом и Адрианом Леверкюном. Он ремесленник и, в общем-то, пожизненный ученик. Он пишет свой *первый* роман. Заглавная буква в прозвании «Мастер» не должна вводить в заблуждение. Это просто характеризующее прозвище, другое имя. М.А. Булгаков писал образ Мастера как явный автопортрет, а значит, он как настоящий писатель хорошо понимал свой уровень, свою позицию в иерархии гуманитариев-тяжеловесов «гамбургского счёта» (по В.Б. Шкловскому). М.А. Булгаков и Мастер — крепкие профессионалы, каждый на своём поле. Кстати, в итоге Мастер преуспел (по тому же общегуманитарному счёту) не столько как писатель, сколько как учёный, «угадав», т. е. реконструировав реальную историю «wie es eigentlich gewesen» (Л. фон Ранке) Иешуа и Пилата. Желая выступить как писатель, Мастер выступил как историк-пророк, «предсказывающий назад». До него эту историю реконструировал правильно в подробностях только один немец, единственный в мире специалист по рукописям Герберта Орильякского, он же в романе Аврилакский, т. е. папа Сильвестр II (около 946–1003).

Мастер воплощает поколение наших гуманитариев начала XX века, когда в России сложились школы текстологии, формального (структурного) литературоведения, византистики, востоковедения, экономической географии, исторической социологии и археологии; всё мирового уровня и значения. Ещё в 80 – 90-е гг. XIX века Б.В. Фармаковский писал, что на русских археологов (и, добавлю, других гуманитариев) за границей «... смотрят с презрением, как на оборванцев, которыми отчасти русские и являются, в сравнении с иностранными учёными...» ⁴²¹. И дело здесь было не только в материальном обеспечении,

⁴²⁰ Более заметную роль в творчестве М.А. Булгакова играют только *врачи* и *писатели*. Вполне понятна отсюда иерархия его самоощущения собственных призваний в жизни.

⁴²¹ Цит. по: *Платонова Н.И.* История археологической мысли в России. Вторая половина XIX – первая треть XX века. СПб., 2010. С. 92.

но и в профессиональном уровне. А уже к началу прошлого века русские учёные полностью сравнивали тот самый пресловутый гамбургский счёт с Европой и стали изредка выходить вперёд, иногда пятикратно. Но их судьба была ещё хуже, чем у Мастера; покоя они не обрели, а получили в лучшем случае изгнание, а на родине — травлю, концлагеря и психбольницы.

Второй историк в романе — Воланд — немецкий профессор, полиглот и специалист по средневековым рукописям («Я — историк, — подтвердил учёный...»). Он воплощает великую немецкую историко-филологическую школу. Стоит в ряду с Т. Моммзеном, Б.Г. Нибуром, Ф. Боппом, Я. Гримом и т. п. столпами этой школы. Он, «старый софист», великолепно спорит. Он жёсткий беспристрастный преподаватель. Именно он начал переподготовку Ивана Понырёва в будущие историки. Именно он жёстко отреагировал на исторические спекуляции Берлиоза и «не купился» на его «совково-толерантную» манеру вести дискуссию («...Мы уважаем ваши большие знания, но сами по этому вопросу придерживаемся другой точки зрения...»). Совершенно не случайно М.А. Булгаков, изначально представивший воплощение Сатаны в ипостаси инженера, затем сменил ему квалификацию. Мышление Воланда исторично, он мыслит в русле постоянного исторического сравнения. Он принципиальный диалектик и критик. Его стезя — не вера, а анализ вне догм и авторитетов. Как историка его можно причислить к школе неогегельянцев, с идейной примесью позитивизма. Должно быть, именно поэтому он когда-то спорил со эпистемологическим скептиком Иммануилом Кантом.

Преемник Мастера — «сотрудник института истории и философии» профессор Иван Николаевич Понырёв. Это профессор нового тогда — советского поколения. Не знающий языков, не очень в интеллектуальном анамнезе начитанный, но хотя бы честный, немного успевший пообщаться с настоящим Мастером и видевший мельком немецкого профессора Воланда. Именно благодаря таким людям, как бывший комсомольский поэт, русская гуманитарная наука деградировала, но не ушла совсем в небытие, которого так не любил позитивист и неогегельянец Воланд.

Противоположного мнения о литературной миссии Понырёва придерживается А.В. Кураев, настаивая, что Понырёв-экс-Бездомный — философ, конъюнктурщик и выдвигенец по партийной линии, поскольку пройти путь от малограмотного необразованного поэта-кустаря до профессора истории за семь-десять лет якобы совершенно невозможно⁴²². На самом деле примеры таких научных биографий вполне профессиональных учёных-гуманитариев раннесоветского периода находятся без труда⁴²³. Впрочем, Кураев вообще недолюбливает и

⁴²² Кураев А.В. «Мастер и Маргарита»... С. 52–54.

⁴²³ См., если угодно: Робинсон М.А. Судьбы академической элиты: отечественное славяноведение (1917 – начало 1930-х годов). М., 2004; Дубровский А.М. Историк и власть: историческая наука в СССР и концепция истории феодальной России в контексте политики и идеологии (1930 – 1950-е гг.). Брянск, 2005; Формозов А.А.

критикует Мастера, не говоря уже о Воланде. Причём сам допускает при этом диковатые исторические ляпы, например, утверждая, что в 1930-е годы в Москве существовал только один музей — «Музей революции».

В общем, персонажная цепочка «Воланд – Мастер – Понырёв» видится мне позитивной метафорой преемственности гуманитарного знания дореволюционной и советской России, которая внушает сдержанный оптимизм.

Михаил Александрович Берлиоз же воплощает все яркие черты «красного профессора»: «был человек начитанный» и «обнаруживал солидную эрудицию». Его стилем написаны советские вузовские учебники истории, по которым (косметически подредактированным) студенты учатся до сих пор. В его же стиле читаются лекции на лучших старейших исторических факультетах. Но его ангажированным творениям предназначено в конечном итоге «ничто», сейчас коэффициент цитируемости такого типа работ уже стремится к нулю. Социологические схемы в гуманитаристике стареют и умирают чаще всего вместе со своими создателями.

Иешуа Га-Ноцри — «по типу врач», как сказал бы Шерлок Холмс. Психотерапевт. Его основная жизненная задача — понимать и прощать. Но он метко ставит диагнозы. А этот врачебный и криминалистический («уликовый») дискурс создал предпосылки для эпистемологического переворота конца XIX века в истории, археологии и искусствоведении. Гуманитарии стали изучать детали, они перестали быть лишь философами-фарисеями и стали (ис)следователями и диагностами⁴²⁴. Их Бог оказался в деталях. «Уликовая парадигма» — основа метода исторической критики до сих пор. Га-Ноцри по когнитивному стилю — неокантианец в духе «понимающей социологии» М. Вебера.

Историком де-факто является и ученик Иешуа Левий Матвей. Именно он пишет основу, протограф для канонических Евангелий. В каком-то смысле перед нами один из основоположников так называемой «устной истории», набирающей популярность в наши дни. Но он историк ангажированный, «честно-партийный», не зря Иешуа просил его выбросить пергаменные свитки, на которых этот спутник мессии вёл дневник их странствий. Да и с Воландом ему в спорах не тягаться. Он воплощает в себе донаучный (и постнаучный, журналистско-пропагандистский), а значит, тупиковый путь исторического познания. Недаром его пергамент хочет почитать «старый солдат» Пилат, умный, но не склонный к тонкому анализу событий. Типичный представитель массового сознания как-то образованной публики своей эпохи. Такие всегда предпочитают мифы о прошлом его сложному и противоречивому

Русские археологи в период тоталитаризма (Историографические очерки). 2-е изд., доп. М., 2006; *Юрганов А.Л.* Русское национальное государство. Жизненный мир историков эпохи сталинизма. М., 2011; др.

⁴²⁴ *Гинзбург К.* Приметы. Уликовая парадигма и ее корни // *Гинзбург К.* Мифы – эмблемы – приметы. Морфология и история. М., 2004. С. 189–241.

анализу. Сегодня такие читают Фоменко да смотрят «тайны цивилизаций» по ТВ.

Следует заметить, что ключевой спор, происходящий на разных уровнях романа — спор об *историчности* и *реальности* Иисуса. Спор актуален даже для Иешуа, который сам не знает, является ли он мессией, т. е. будущим Иисусом Христом, или нет. Вопрос не праздный, и наводящий на мысль, что при несомненной и обязательной несовместимости принципов науки и религии ⁴²⁵, христианство — наименее вредная среда для развития науки, в том числе истории.

Значимость профессии историка в фабуле романа объясняется, видимо, его сверхзамыслом. М.А. Булгаков писал его как ответ на советскую действительность, как своё личное духовное противоядие; он прозорливо интуитивно понимал, что именно История вынесет приговор советскому строю. Другое дело, он не мог даже предполагать, когда и как это произойдёт и что из этого получится.

* * *

Надеюсь, нашей гуманитарной науке ещё предстоит вернуть воландовский люциферианский блеск, его космополитическую утончённость, умение мыслить критически и независимо, избавляться от вирусов идеологий, включая религиозные их разновидности; умение работать с источниками, особенно с рукописями. Вернуть утраченное мастерство. Ведь плеяда современных историографов, к которым принадлежит юбиляр и его наставник А.А. Формозов, уже научилась понимать и беспристрастно судить своих современников и предшественников, как это умели Иешуа и Мастер. Пока что в целом наше гуманитарное сообщество ещё по многим параметрам не достигло уровня пресловутого уровня 1913 года. А почему так происходит, недавно написал в своей книге юбиляр С.П. Щавелёв ⁴²⁶, двадцать лет назад прочитавший мне вслух со своими комментариями «Мастера и Маргариту».

⁴²⁵ Докинз Р. Бог как иллюзия. М., 2008.

⁴²⁶ Щавелёв С.П. Этика и психология науки. Дополнительные главы курса истории и философии науки. Курск, 2010.

The background of the cover is a painting of a garden. It features several tall, thin stems with large, bright yellow flowers. The foliage is dense and green, with some reddish-brown leaves in the foreground. The overall style is somewhat impressionistic and textured.

С. П. Щавелев

ЭТИКА
И
ПСИХОЛОГИЯ НАУКИ

Курск - 2010

Филология и философское знание

«Философия — это творчество, а наука — исследование. Цель творчества — преобразовать свой объект, цель исследования — оставить его неприкасаемым».

М.Л. Гаспаров.

Что такое философия. Философия — «особая форма познания мира, вырабатывающая систему знаний о фундаментальных принципах и основах человеческого бытия, о наиболее общих сущностных характеристиках человеческого отношения к природе, обществу и духовной жизни во всех её основных проявлениях» [Всемирная энциклопедия 2001: 1127]. Под философией понимают рефлексию о предельно общих принципах бытия и познания, о смысле человеческого существования. Эта рефлексия ориентирована на достижение целостного знания и развёртывается в форме антитетических понятий типа «бытие и сущее», «бытие и сознание», «идея и явление», «вечность и время», «дух и материя», «теория и практика» и т.д. В своём исследовании философия не ограничена специальным предметом и использует самые различные методы. Этим философия отличается от отдельных научных дисциплин, а от богословия, опирающегося на авторитет Откровения, она отличается тем, что остаётся в пределах возможностей человеческого разума [НИЭ 2001: 19: 80–81]⁴²⁷.

Мыслители о взаимоотношении философии и науки. Выдающийся естествоиспытатель, мыслитель и общественный деятель В.И. Вернадский (1863–1945), размышляя о соотношении научного и философского знания, отмечал кардинальные различия между этими формами человеческого познания. Главное содержание научного знания и научной работы составляют научные факты, систематизированные в форме эмпирических обобщений. Философия, как и религия, таких фактов и обобщений не создаёт [Вернадский 2004: 361].

Для В.И. Вернадского основной чертой философии является «внутренняя искренняя работа размышления, направленная на реальность, нас окружающую, как на целое или на отдельные её части» [Вернадский 2004: 355]. Сделаться философом с помощью только ученья нельзя, хотя философии учиться надо. «Можно быть философом, и хорошим философом, без всякой учёной подготовки, надо только глубоко и самостоятельно размышлять обо всём окружающем, сознательно жить в

[§] Александр Тимофеевич Хроленко — доктор филологических наук, профессор, заведующий кафедрой русского языка Курского государственного университета; заслуженный деятель науки РФ.

⁴²⁷ Есть определение философии, сформулированное английским писателем О. Хаксли: «Философия — отыскивание сомнительных причин в обоснование того, во что веришь инстинктивно».

своих собственных рамках» [Там же: 354]. Философия, как и религия, рождается усилиями всякой вдумывающейся в себя личности с её бытом и социальной жизнью [Там же]. Философия — это прежде всего личный опыт.

На вопрос о том, что обуславливает непреходящее значение философии и что объясняет беспримерный факт её долгожительства, начиная с греческой философии, впервые ставшей автономной сферой человеческой деятельности, В.И. Вернадский отвечает так: «Сила философии в её разнородности и в большом диапазоне этой разнородности» [Там же: 358].

По мнению философа М.К. Мамардашвили, философия от науки отличается тем, что философия в любой новой или сложной ситуации воссоздаёт способность человека «понимать и находить себя и своё место через то знание и информацию, которые он имеет о мире» [Мамардашвили 1994: 14]. По сути, философия помогает человеку найти своё место в том мире, который описывается знанием.

Место философии в структуре культуры и её эвристическая ценность. Философия в структуре культуры занимает своеобразное положение: она неразрывно связана с социально-политической, научной, религиозной личной жизнью. Поскольку в работе философа может принимать участие всякий мыслящий и задумывающийся над происходящим человек, в поле философии находится и постоянно входит множество проблем обыденной и государственной жизни, здравого смысла и морали. Диапазон вопросов философских рефлексий с течением времени не сужается. Сказанное свидетельствует в пользу несомненной ценности философии. «Произведения великих философов есть величайшие памятники понимания жизни и понимания мира глубоко думающими личностями в разных эпохах истории человечества. Это живые человеческие документы величайшей важности и поучения, но они не могут быть общеобязательны по своим выводам и заключениям...» [Вернадский 2004: 354].

Опыт XX в. показывает, например, как мудрость и мораль конфуцианства глубоко сказывается на научном мышлении и проявляется в понимании основных научных представлений, пограничных с философскими концепциями [Моисеев 1998: 344].

Контакты философии и науки. Особой формой связи философии с наукой является сравнительно новая научная дисциплина «Философия науки», включённая в учебные планы российской аспирантуры по всем научным специальностям. Она знакомит молодого исследователя с философскими основаниями науки. У этой дисциплины две задачи — быть средством адаптации научных знаний к более широкому социокультурному контексту, а также определять эвристические программы научного познания, ориентируя учёных на новые формы связи между субъектом и объектом, на открытие новых структур и законов бытия [Всемирная энциклопедия 2001: 1145].

Книжная полка

Джегутанов Б.К., Стрельченко В.И., Балахонский В.В., Хон Г.Н. История и философия науки: Учебное пособие для аспирантов. СПб.: Питер, 2006.

Микешина Л.А. Философия науки: Современная эпистемология. Научное знание в динамике культуры. Методология научного исследования. Учебное пособие. М.: Прогресс–Традиция: Флинта, 2005.

Философия науки. Методология и история конкретных наук.

Учебное пособие (книга для чтения) / Коллектив авторов. М.: «Канон⁺» РООИ «Реабилитация», 2007.

Щавелёв С.П. Этика и психология: Дополнительные главы курса истории и философии науки. Курск: Изд-во Курск. гос. мед. ун-та, 2010.

Философия и филология. Философия с филологией связана самым тесным образом, поскольку обе эти области познания ориентированы на слово как важнейшую составную часть феномена человека.

Вопрос о характере связи филологии с философским знанием умы гуманитариев занимает постоянно. В 1996 г. на страницах журнала «Новое литературное обозрение» были опубликованы материалы научной дискуссии на тему «Философия и филология» [Философия и филология 1996]. На заседании круглого стола предполагалось обсудить ряд актуальных вопросов (редакция формулировок вопросов наша. — А.Х.). Правомерно ли использование методов филологии, исторически сложившейся как искусство дешифровки текстов на мёртвых языках, в анализе новой культурной практики? Насколько современное литературоведение как филологическая дисциплина отягощена своим возникновением в эпоху романтизма и позитивизма? Способна ли филология, помимо установления существующих смыслов текстов, производить новые смыслы и новое знание? Не связан ли «кризис предмета» литературоведения с исчерпанностью филологической концепции слова? Каковы перспективы филологии — следование традиции, обновление методологии, замена новой дисциплиной? Обратим внимание на то, что филология была представлена исключительно литературоведами, что само по себе весьма показательно.

Устроители «круглого стола», знакомя читателей журнала с результатами дискуссии, констатировали, что участники этими вопросами практически не воспользовались. Следовательно, они по-прежнему остаются актуальными [Философия и филология 1996: 45].

Отличие филологии от философии в интерпретации М.Л. Гаспарова. Различия философии и филологии М.Л. Гаспаров формулировал следующим образом. Филология — это наука, а философия и наука — вещи несовместимые, хотя и взаимодополняющие. Наука — исследование, а философия — творчество. Творчество преобразует свой объект, а наука оставляет его неприкасаемым [Философия и филология 1996: 80].

Различие филологии и философии видится в том, что философия стремится к максимальным обобщениям, к предельной абстракции, а филология тяготеет к максимальной конкретности и экстенсивности, поскольку её знания потенциально расширяются безгранично, делая своим достоянием любой факт истории культуры, так или иначе связанный с основным предметом исследования [Там же: 46].

Точки соприкосновения филологического анализа и философского знания. В основаниях философского и филологического подхода лежат близкие вопросы: проблемы языка, проблемы объекта, проблемы научности и ионаучности, собственного метода и знания [Философия и филология 1996: 93].

Близость двух форм познания отчётлива на уровне теоретического основания. Так, в филологическом исследовании имплицитно присутствует эстетика, дисциплина по определению философская.

У философии и филологии есть темы взаимного интереса — коммуникация, герменевтика, риторика, диалог.

У современной философии и филологии общими являются такие понятия, как «концепт», «смысл», «дискурс»⁴²⁸. Французские философы Ж. Делёз и Ф. Гваттари утверждают, что философия — это искусство формировать, изобретать, изготавливать концепты, что философия — дисциплина, состоящая в *творчестве* концептов, что определение философии как познания посредством чистых концептов можно считать окончательным [Делёз, Гваттари 1998: 10–16]. «...Философия добывает *концепты* (не совпадающие с общими или абстрактными идеями), тогда как наука — *проспекты* (препозиции, не совпадающие с суждениями), а искусства — *перцепты и аффекты* (также не совпадающие с восприятиями или чувствами) [Там же: 36]. Остаётся подчеркнуть, что термин *концепт* — самое популярное в современной филологии слово, излюбленный предмет филологических размышлений и описаний.

Филологические дисциплины и философское знание. «Граница между философией и наукой — по объектам их исследования — исчезает, когда дело идёт об общих вопросах естествознания» [Вернадский 2004: 361]. Этот вывод справедлив и по отношению границы между философией и филологией.

Русская филологическая мысль не чуждалась философской рефлексии. Даже тогда, когда филолог отрекался от философии, как Ф.И. Буслаев⁴²⁹, его суждения об историко-культурной аккумуляции в народном слове или о языке как этническом признаке явно содержат элементы философствования.

Можно полагать, что место и характер философских знаний, востребованных филологией, разнятся в зависимости от специфики той или иной филологической дисциплины. Обратимся, во-первых, к классической филологии, во-вторых, к языкознанию и, в-третьих, к литературоведению

Философское и филологическое знание в классической филологии (опыт А.Ф. Лосева). В классической филологии связь её с философией кажется наиболее очевидной, принимая во внимание происхождение обеих форм знания из одного источника и одного интегрирующего понятия — Логоса.

Логос — одно из основных понятий древнегреческой философии, введённое Гераклитом, объединившее «слово» («предложение», «высказывание», «речь») и «смысл» («понятие», «суждение», «основание») и представлявшее универсальную осмысленность, ритм и соразмерность бытия [НИЭ 2000: 10: 187]. Традиционно считается, что философия — лоно филологии, однако высказывалось и прямо противоположное мнение: рефлексия над словом — первоисточник философского знания. Так, Н.П. Гринцер напомнил, что в античной философии проблема языка не была периферийным предметом. Античное представление о Логосе соединяло в себе как лингвистический, так и абстрактно-рациональный смысл. Философия досократиков не различала *слово* и *вещь*. Слово было не только духовным смыслом бытия, но само по себе воспринималось как реальная часть бытия [Гринцер 2000: 49]⁴³⁰.

⁴²⁸ Характерно появление монографии философа И.Т. Касавина «Текст. Дискурс. Контекст. Введение в социальную эпистемологию языка» [Касавин 2008].

⁴²⁹ «...Философия была для меня тёмным лесом. Никогда не любил я отвлечённостей, не люблю и теперь» [Буслаев 2003: 278].

⁴³⁰ Как только философия покидает территорию Слова, она терпит урон. Об этом свидетельствует негативный опыт отечественной философии советской и постсоветской эпохи [Мионов 2012: 27].

Классическим примером единства филологической и философской мысли являются труды последнего из ярких представителей Серебряного века А.Ф. Лосева. Для Лосева, специалиста по классической филологии, глубоко исследовавшего античную эстетику, интерес к философии был предопределён самим объектом научного внимания: в античности филология вызревала в недрах философских размышлений.

Долгая творческая жизнь А.Ф. Лосева вместила в себя широкий круг размышлений по фундаментальным вопросам, требовавшим использования различных типов философствования, базой которых была древнегреческая и римская философско-эстетическая мысль. В трудах Лосева отыскиваются следы неоплатонизма, немецкой классической философии, новейшей западноевропейской философии (неокантианство, феноменология Гуссерля, символизм Кассирера), классической идеалистической русской философии [Купцов 1991].

«Имя, число, миф — стихия нашей с тобой жизни» — писал А.Ф. Лосев своей жене В.М. Лосевой. Позже эти слова вспомнит А.А. Тахо-Годи на Лосевских чтениях и озаглавит свою публикацию «А.Ф. Лосев — философ имени, числа, мифа» [Тахо-Годи 1991].

Эти три фундаментальные понятия, сформулированные в античности, занимают не только философа, но и филолога, поскольку речь идёт прежде всего о Слове, гимн которому всем своим творчеством пропел выдающийся мыслитель. «Слово — могучий деятель мысли и жизни. Слово поднимает умы и сердца, исцеляя их от спячки и тьмы. Слово двигает народными массами и есть единственная сила там, где, казалось бы, нет никаких надежд на новую жизнь. Когда под влиянием вдохновенного слова пробуждается в рабах творческая воля, у невежд — светлое сознание, у варвара — теплота и глубина чувства; когда родные и вечные слова и имена, забытые или даже поруганные, вдруг начинают сиять и светом, и силой и убеждением, и вчерашний лентяй делается героем, и вчерашнее тусклое и духовно-нищенское состояние — ярко творческим и титаническим порывом и взлётом, — <...> это гораздо больше, чем магия <...>. Без слов нет ни общения в мысли, в разуме, ни тем более активного и напряженного общения. Нет без слова и имени также и мышления вообще» [Лосев 1990: 238].

А.Ф. Лосев, отталкиваясь от трудов античных философов (и прежде всего философии Платона), пришёл к оригинальной диалектике, отличной от диалектики Гегеля. В основу его диалектики легло представление о всеединстве и целостности, в котором каждая отдельная часть несёт в себе сущность целого, создавая живой организм, а отнюдь не механическое соединение частей. Самобытная диалектика, применённая к науке о числах, способствовала разработке ряда математических проблем. Написанный Лосевым большой труд «Диалектические основы математики» впервые был напечатан в 1997 г. А.Ф. Лосев представлял структуру числа как некую реальную сущность, имеющую свою неповторимую структуру и историю. Оказывается, что лосевское понимание числа важно для самых разных областей знания: от квантового компьютера до биологии, где не удаётся формализовать такие понятия, как жизнь и генетический код, или до психологии, где не удаётся определить такие динамические понятия, как разум и память. Число в лосевском понимании близко к современному представлению о квантовых вычислениях, к идее квантового компьютера, к квантовой математике, в которой квантовыми свойствами обладают не «элементарные частицы», не «волны» и даже «квантовые функции», а сами числа [Кудрин]. Учение Лосева о квантовом числе имеет непосредственное отношение к такому сложному феномену, как человеческое слово. Глубина и непреходящая ценность трудов мыслителя об эстетике, языке, имени, художественном тексте — убедительное свидетельство о месте философии в филологическом знании.

В трудах А.Ф. Лосева философия переплетается с филологией. Теория античного Логоса неизбежно актуализирует вопросы взаимодействия языка и мышления, предопределяя логичный переход к разработке теории языкового знака и философско-эстетической терминологии. Считается, что первым ярким примером связи филологии с философией служит «Поэтика» Аристотеля, в которой отсутствует разбор отдельных произведений, зато наличествует внятное изложение предпосылок связи двух дисциплин. К сожалению, «Поэтика» Аристотеля в качестве образца связи философии с филологией никогда и никого не интересовала [Автономова 2005: 634–635].

А.Ф. Лосев в разговорах с В.В. Библихиным признавался: «Язык надо знать греческий и латинский для философии, и философией заниматься надо тем, кто занимается филологией. У меня всё время классическая филология с философским уклоном. Но чистую филологию и чистую философию я не люблю. Как-то не увлекаюсь этим. Хотя и по чистой философии пописывал» [Лосев 1997: 521].

Любимую область своих занятий — изучение слова мыслителя и мысли художников — Лосев назвал «философской филологией». На правомерный вопрос, является ли философская филология индивидуальным понятием Лосева или же возможно его обобщение, дают положительный ответ, имея в виду филологические штудии представителей русской религиозной философии, для которых философская критика — область философской филологии. Определение «филологический» приложимо к филологическим занятиям великих мыслителей и художников, теоретиков культуры и литературы (Платон и Аристотель, Гёте и Шиллер, Пушкин и Достоевский, Анна Ахматова, Бахтин и Аверинцев). Философская филология там, где есть особый предмет — высшая духовность, воплощённая в художественном произведении [Мальчукова 1995: 316–317, 328–329].

Языкознание и философское знание. Философия языка. То, что позже назовут философией языка, начинается в древности: это и ведийское учение о слове, и учение о Логосе первых греческих мыслителей, и библейская философия слова. Однако по-настоящему философия языка складывается с началом языкознания как самостоятельной области знания в начале XIX в.

Вильгельм Гумбольдт (1767–1835) — основоположник философии языка. Гумбольдт был первым, кто заложил основы общего языкознания, направления, которое по праву называют *философией языка*. Его доклад «О сравнительном изучении языков», прочитанный в Берлинской академии в 1820 г., подводил *философскую базу* под только что появившиеся сугубо лингвистические труды Ф. Боппа и Я. Гримма и способствовал укреплению выдвинутого ими сравнительно-исторического метода и тем самым подчёркивал необходимость целенаправленного его применения в самостоятельной науке: «Сравнительное изучение языков только в том случае сможет привести к верным и существенным выводам о языке..., если оно станет самостоятельным предметом, направленным на выполнение своих задач и преследующим свои цели» [Гумбольдт 1984: 307].

В этом докладе, а также более основательно в своем основном, трёхтомном труде «О языке кави на острове Ява» (особенно ценным своим Введением «О различии строения человеческих языков и его влиянии на духовное развитие человеческого рода» (1836-1839)) Гумбольдт подчёркивал: «Создание языка обусловлено внутренней потребностью человечества» [Гумбольдт 1984: 54], причём язык нужен людям не только как «внешнее средство общения людей в обществе», но и для образования мировоззрения, которого человек «только тогда может достичь, когда своё мышление поставит в связь с общественным мышлением» [Там же: 51]. Связывая язык с мышлением, с «инстинктом разума», заложенным у человека от природы, Гумбольдт подчёркивает *общественный*, надличностный, характер его функционирования: «язык поднимается над их (человеческих индивидуальностей — А.Х.) обособленностью», — подчёркивал он [Там же: 68]. Итак, и язык, и «общественное мышление» по своему назначению социальны.

Касаясь проблемы возникновения языка, Гумбольдт, опять-таки помня об «общественном мышлении», говорит о целостном характере языка, разделяющего «природу всего органического»: «...языку в каждый момент его бытия должно быть свойственно всё, что делает его единым целым», то есть самодостаточным «организмом». «Организм языка, — по Гумбольдту, — возникает из присущей человеку способности и потребности говорить, в его формировании участвует весь народ» [Там же: 311].

Поскольку язык создаётся многими индивидами, а в совокупности «всем народом», то в ходе этого длительного творческого акта в нём отражается «дух» народа, его культура, а сам он становится душой народа. Так организм языка сказывается категорией не только социальной, но и психологической — «душой народа».

В. Гумбольдт разрабатывал идею «сравнительной антропологии» — сопоставления различных человеческих сообществ с целью выявления специфики их духовной организации. Язык — наиболее плодотворный путь к разгадке тайны человека и характера народов. В письме к Ф. Вольфу в 1804 г. Гумбольдт писал: «Мне удалось открыть — и этой мыслью я всё больше проникаюсь, — что посредством языка можно обозреть самые высшие и глубокие сферы, всё многообразие мира» (цит. по: [Рашишвили 1984: 6]). Для Гумбольдта язык — это мир, лежащий между миром внешних явлений и внутренним миром человека, и в нём наличествуют такие чувственно воспринимаемые объекты, как «белизна», «нежность» или «животное», которые отсутствуют во внешнем мире.

Уровень развития языка, порождаемого и развиваемого через отдельные личности «всем народом», соответствует уровню культуры народа, но вместе с тем любой из языков способен стать выразителем самой высокой (общечеловеческой) культуры. Инстинкт человека менее связан, а потому представляет больше свободы индивидууму, поэтому продукт инстинкта разума (т. е. язык) может достигнуть разной степени совершенства, тогда как проявление животного инстинкта всегда сохраняет постоянное единообразие [Гумбольдт 1984: 314].

Универсальность и творческая мощь языка предопределена его целостностью и системностью. «Язык невозможно было бы придумать, если бы его тип не был уже заложен в человеческом рассудке. Чтобы человек мог постичь хотя бы одно слово не просто как чувственное побуждение, а как членораздельный звук, обозначающий понятие, весь язык полностью и во всех своих взаимосвязях уже должен быть заложен в нём. В языке нет ничего единичного, каждый отдельный его элемент проявляет себя лишь как часть целого» [Там же: 313–314].

Язык — продукт творчества народа, а не отдельного индивидуума. Эта мысль им выражена убедительно, с доходчивой наглядностью. «Язык не является произвольным творением отдельного человека, а принадлежит всегда целому народу;

позднейшие поколения получают его от поколений предыдущих. В результате того, что в нём смешиваются, очищаются, преобразуются способы представления всех возрастов, каждого пола, сословия, характера и духовного различия данного племени, в результате того, что народы обмениваются словами и языками, создавая в конечном счёте человеческий род в целом, — язык становится великим средством преобразования субъективного в объективное, переходя от всегда ограниченного индивидуального к всеобъемлющему бытию» [Там же: 318].

Гумбольдт уловил двусторонность языка по отношению к человеку. С одной стороны, язык как продукт народа является «чем-то чуждым для человека» (уже готовым, не своим), с другой стороны, человек «обогащён, укреплён и вдохновлён» этим объективным наследием и творчески пользуется им. Получается, что субъект придаёт языку субъективное существование. Полагают, что именно этот тезис Гумбольдта породил младограмматизм, поставивший своей целью изучение языка отдельной личности.

Для Гумбольдта язык — явление общеисторическое, а речь — конкретно-индивидуальное пользование им. Для разграничения этих явлений учёный использует разные термины (греческого происхождения: *эргон* — это язык как продукт деятельности, *энергея* — сама речевая деятельность) и поясняет: «Под языком можно понимать только всю совокупность актов речевой деятельности» [Там же: 70].

Понимая язык-эргон как систему материальных знаков, Гумбольдт поднимает вопрос о соотношении языка и мира представлений, или содержания мысли. Язык по отношению к мысли является формой. Он связан с духом народа. Язык «всеми тончайшими нитями своих корней сросся поэтому с силой национального духа, и чем сильнее воздействие духа на язык, тем закономернее и богаче развитие последнего» [Там же: 47].

В статье «О возникновении грамматических форм и их влиянии на развитие идей» (1822) высказываются мысли о зависимости грамматического строя языка от психического склада народа, а также о зависимости мышления от особенностей конкретного языка и отражённом в нём национальном «духе».

Интересны мысли Гумбольдта о формах языка — внешней (звуки, грамматические формы) и внутренней, отражающей духовный мир народа и его историю через специфику образования представлений и понятий в словах и грамматических формах (категориях).

Идейное влияние В. Гумбольдта на языкознание XIX в. шло по многим направлениям (историко-сравнительному, социологическому, логическому, психологическому, типологическому и др.). По этим же направлениям оно продолжалось и в XX в., давая не только новые разветвления, но и вполне самостоятельные отрасли знаний — этнолингвистику (неогумбольдтианство), структурализм, современную логическую лингвистику и генеративную лингвистику, когнитологию и лингвистику дискурса.

Идеи великого немца оказались столь глубокими и перспективными, что легли в основу всей европейской науки о слове, включая и российскую филологию.

Философия языка А.С. Хомякова. В отечественной гуманитарной культуре философия языка представлена в работах Алексея Степановича Хомякова (1804–1860), православного богослова, философа, писателя, поэта, публициста, одного из основоположников славянофильства, члена-корреспондента Петербургской Академии наук. О внимании Хомякова к науке о языке и к её философским основаниям можно судить по основному его историософскому произведению «Семирамида», в котором заголовки многих параграфов (данные, правда, составителем) подчёркнуто лингвистичны: «Религиозное слово в кушитстве и иранстве»; «Две системы письменности»; «Жизнь языка и её законы»; «Язык славянский и санскрит»; «Причины, влияющие на искажение слов и изменение их значения»; «Синонимы и метафоры в

первобытных языках»; «Место языка славянского в семье индоевропейской»; «Причины оскудения грамматической организации языка»; «Вывод из изучения языков»; «Общие выводы из изучения племён, вер и языков».

Особого внимания заслуживают рассуждения на тему «Жизнь языка и её законы» [Хомяков 1994: 318–332]. Для Хомякова очевидна теснейшая связь речи, мысли и национального характера. «Слово, вечный опекун мысли, никогда не уничтожает её свободы: оно с нею развивается и упадает, управляет ею и повинуется ей» [Там же: 319]. «...Речь, как самое покорное орудие мысли, как самая, так сказать, воплощённая мысль, более всего подвергается влиянию личности народов и их прихотливому произволу <...> Жизнь языка <...> связана с жизнью народов» [Там же: 318, 319]. Слово и мысль, по его мнению, — основа этноса. Когда все богатства равнин и крепость горных твердынь переходили в руки чуждых насильников, народ уходил в неприступную святыню мысли и слова и снова покорял своих победителей [Там же: 323].

А.С. Хомяков полагает, что связь языка с жизнью народа осложняет его изучение. Воздавая должное «западным учёным вообще, и германским в особенности» за то, что основали и развили сравнительно-исторический метод, гарант дисциплинарной самостоятельности филологии и мощный инструмент научного поиска, А.С. Хомяков видит ограниченность их подхода к изучению языка: «...Жизнь языка, а они это забыли, связана с жизнью народа» [Там же: 329]. Сравнительные таблицы и словари открывают сродство некоторых наречий, которые считались совершенно чуждыми друг другу, но они в лучшем случае «менее десятой части сходства не высказывают», поскольку от них «ускользают поэзия слова, его смелые метафоры, прихотливые изменения. Образы, в которые обличается понятие, или отвлечённости, которые связываются с видимым предметом и со временем вытесняют его название, заменяя его другим. Взятым из мысленного мира» [Там же: 320].

В размышлениях о начале языка и языков Хомяков исходит из того, что ни одна из семей человеческих не имеет права считать себя хранительницей первой человеческой речи. Элементы её мы найдём и в языках примитивных, и в языках мировых, например, в языках Англии и Франции, этих «безобразных сплавах нескольких десятков наречий» [Хомяков 1994: 322].

Хомяков был убеждён, что язык был тем менее правилен, чем ближе он к источнику. Слово в языках первобытных народов постоянно меняется, а потому правильность языка — результат современной или былой образованности.

Филологически интересны соображения Хомякова о связи морфологической структуры слова с художественно созидательными возможностями языков. Синкретизм языков с богатой флективной системой содержит в себе «глубокий художественный соблазн», обеспечивает «вещественную прелесть стиха». Пример — поэзия художественной Италии и Пиренейского полуострова, судьба славян «с их прекрасным и и полногласным языком». Иное видится с аналитическим английским языком, который «сыплет односложными словами, как маковыми зёрнышками на току». Бедная звуком, чуждая упоительной гармонии певучей речи («скрип, свист, деревянная стукотня английских стихов»), Британия высоко реализует себя в области мысли и мыслящей поэзии. Роскошь звуков и бедность мысли, с одной стороны, скудость звуков и величавый полёт мысли — с другой, — таков диапазон художественных возможностей языков мира [Хомяков 1994: 324].

Задолго до становления теории системности языка Хомяков формулирует мощный методологический постулат: «Истина отдельного вывода определяется только живою общностью целого наречия» [Там же: 320–321].

А.А. Потебня как философ языка. Характерная для русской гуманитарной науки философичность и синтетичность в наивысшей степени проявилась в трудах А.А. Потебни (1835–1891), который среди отечественных гуманитариев XIX столетия

был самым философски ориентированным филологом. Свидетельствует его ученик Д.Н. Овсяннико-Куликовский: «Превосходный учёный-наблюдатель, Потебня вместе с тем был и мыслитель. Его ум, от природы щедро одарённый всеми качествами углублённого философского мышления, был воспитан на изучении Канта, Вильгельма Гумбольдта, Лотце, Гербарта и других и стоял на высоте современного философского знания. Александр Афанасьевич не переставал следить за новой учёной литературой по различным отделам философии, логики, психологии, в особенности же по вопросам общего языкознания, в сфере которых он по праву являлся одним из первых авторитетов в учёном мире» [Овсяннико-Куликовский 1989: 474].

Лингвофилософская концепция А.А. Потебни сложилась из нескольких исходных положений, первым из которых стала мысль об общественной природе языка, согласно которой язык создаётся народом и порождается «народным духом», определяя национальную специфику этноса. Это предопределяет методику научного исследования, в основе которой лежит изучение языка в широком этнографическом контексте. В этом объяснение того факта, что практически каждый лингвистический или литературоведческий фрагмент трудов Потебни интересен и полезен не только лингвисту или литературоведу, но и специалисту по традиционной культуре — фольклористу или лингвофольклористу.

Для лингвофилософской концепции Потебни язык и мышление — феномены взаимосвязанные и взаимообусловленные. Язык формирует мысль. Грамматические категории по сути являются категориями мышления и формами движения мысли. История грамматики — это история типов мышления и сознания.

Важнейшие познавательные моделирующие системы — миф, фольклор, наука — тоже формируются словом. Название сборника научных трудов А.А. Потебни «Слово и миф» неслучайно. Для выдающегося филолога миф — начало эволюции человеческой культуры в форме языка. Сам миф порождается внутренней формой слова и оказывается первым шагом в познании мира. Миф предстаёт лоном культуры и обнаруживает те же сущностные характеристики, что и наука — способность познавать и объяснять проявления окружающего мира.

В XXI в. лингвофилософские и филологические идеи А.А. Потебни оказываются и актуальными, и продуктивными. Выясняется, что современная когнитивная лингвистика и её ядро — концептология, хотя её базовые проблемы не получили окончательного решения, созвучны идеям А.А. Потебни, в частности идее «дальнейшего значения». Традиционно считалось, что потебнианское «дальнейшее значение» связано с научной сферой и близко «научному понятию», однако высказывается соображение, что это не понятие, поскольку оно, по Потебне, «лично» и потому не может быть термином, а концепт — базовая единица когнитивной науки, её план содержания. «Язык — это средство коммуникации, а средством познания и объекта, и субъекта являются *концепты* (план содержания) когнитивной науки, которые, по сути дела, являются *дальнейшими значениями* в понимании А.А. Потебни и, по-видимому, близки к базовой единице языковой способности индивида» [Болотов 2008: 92]. Не без оснований утверждается, что А.А. Потебня теоретически обосновал ныне реализованную возможность возникновения новой науки на стыке социологии, лингвистики и психологии — концептологии, или когнитивной лингвистики.

Философия языка и культуры Э. Сепира. В работе «Статус лингвистики как науки» (1929) американский лингвист Э. Сепир (1884–1939), характеризуя взаимоотношения науки о слове с другими областями знания, обратил внимание на то, что «философия в последнее время всё в большей, нежели раньше, степени начинает заниматься проблемами языка» [Сепир 1993: 264]. Однако философия при этом испытывает трудности, связанные с тем, что философу «необходимо понимать язык хотя бы для того, чтобы обезопасить себя от своих собственных языковых привычек», а потому «философы вынуждены изучать основы самих языковых процессов». Лингвисты, считает Э. Сепир, «занимают престижную позицию, содействуя процессу прояснения скрытого ещё для нас смысла наших слов и языковых процедур». Языковеду легче, чем философу, освободиться от влияния форм своей собственной речи [Там же].

Лингвистические и культурологические работы Э. Сепира показывают, что выдающемуся американскому учёному была свойственна философская рефлексия над фундаментальными вопросами, которые ставят перед исследователем язык и культура. Среди этих вопросов немало таких, которые в полной мере не решены наукой до сих пор. Это, например, проблема языкового «дрейфа» или место бессознательного в коммуникации и в языковых процессах.

Особого внимания заслуживают философские размышления Э. Сепира по поводу взаимосвязи и взаимоотношения языка и культуры. Что общего у языка и культуры? Язык, как и культура, редко бывают самодостаточными, а речь, как и все элементы культуры, требует концептуального отбора [Там же: 60, 173]. Различие языка и культуры, по Сепиру, соответствует формуле: «Культуру можно определить как то, что данное общество делает и думает. Язык же есть то, как думают» [Там же: 193]. Содержание языка отражает культуру, но его «морфологические очертания» от культурного влияния свободны [Там же: 268].

Народы, языки и культуры развиваются по особым, непараллельным путям, а зоны их распространения перекрещиваются самым причудливым образом [Там же: 186]. Развитие языка и развитие культуры, по Сепиру, процессы несопоставимые, взаимно не связанные. Скорость их развития различна: культурные изменения динамичнее изменений языковых. Если изменения в области культуры в какой-то степени результат осознанных процессов, то языковые изменения — «более тонкий психологический процесс, не контролируемый сознанием или волей» [Там же: 282].

Хотя культура определяется, выражается и передаётся только с помощью языка, простого, очевидного соответствия между формой языка и формой обслуживаемой им культуры не существует. По Сепиру, культурное значение языковой формы лежит в подоснове, на неосознаваемом уровне, а не на поверхности определённых культурных стереотипов [там же: 242]. Заметна тенденция к упрощению морфологической системы языка в результате усложнения культуры [Там же: 276].

Для философской рефлексии интересен подмеченный Э. Сепиром парадокс: культурное воздействие языка не всегда прямо пропорционально его собственной литературной значимости и месту, занимаемому в мировой культуре его носителями. Примером может служить древнееврейский язык, который, будучи языком, представляющим весьма значимую культурную традицию, не оказал на другие языки такого влияния, как родственный ему арамейский язык [Там же: 240].

Философия языка в современной гуманитаристике. В авторитетном «Лингвистическом энциклопедическом словаре» информация о связи филологии с философским знанием представлена в двух словарных статьях — «Лингвистическая философия»

(Н.Д. Арутюнова) и «Философские проблемы языкознания» (П.В. Чесноков).

Лингвистическая философия (философия «обыденного языка») — философское направление, поставившее своей основной задачей анализ естественного языка строгими методами. С опорой на контексты употребления соответствующих слов в обыденной речи анализируются, например, философски значимые концепты («добро», «зло», «долг», «знание», «значение» и др.). Второй задачей лингвистической философии является выявление особой «логики» функционирования языка в условиях повседневной коммуникации. Первое направление лингвистической философии опирается на концептуальный анализ, а второй — на логический анализ речевых фактов. Лингвистическую философию основал австрийский философ Л. Витгенштейн (1889–1951), а развивала оксфордская школа. Как целостное направление лингвистическая философия сложилась к середине XX в. Результаты научных поисков оформились, в частности, в теорию речевых актов и вошли в современную семантику и лингвистику текста [ЛЭС 1990: 269–270].

К философским проблемам языкознания относят проблемы, касающиеся наиболее общих, конститутивных свойств самого языка, проявления в языке (и в процессе его изучения) предельно общих свойств (черт) объективного мира, общих закономерностей развития природы, общества и познания. Выделяют два круга проблем — проблемы онтологии языка и методологические проблемы языкознания. Онтология языка представлена вопросами: природа и сущность языка; отношение языка к мышлению; системность языка; эволюция и развитие языка; знаковый характер языковых единиц; проблема языкового значения; взаимоотношение языка и мышления, языка и познания в целом; язык и менталитет. Методология изучения языка ориентирована на вопросы: объективность языка; формирование предмета исследования; критерии истинности научного знания в сфере лингвистики; диалектика процесса познания в науке о языке; особенности языковых гипотез [ЛЭС 1990: 545–547].

Размышления философов о служебных словах и местоимениях. Философия языка традиционно охватывала своим вниманием весь феномен речевого поведения человека, однако в последнее время интерес философов переместился со всей системы языка на один из её уровней. В качестве примера можно обратиться к статье американского профессора М. Эпштейна «Предлог «в» как философема. Частотный словарь и основной вопрос философии» [Эпштейн 2003]. Отметив, что упущением философии в минувшие века было то, что она во внимание принимала исключительно имена — существительные, реже прилагательные — и никогда — служебные слова, автор пишет, что «у философии есть огромный и ещё почти не тронутый языковой ресурс — так называемые «служебные слова»: предлоги, союзы, частицы, артикли, а также местоимения» [Эпштейн 2003: 86]. С философской точки зрения, продолжает автор, грамматические слова и формы в силу своей «формальности» обладают смысловым преимуществом перед знаменательными словами с их конкретными и специфическими лексическими значениями. Грамматическое слово явления не обобщает, а показывает разные способы их сочетаемости, соотносимости, которые и

образуют самый глубокий слой мыслимого. В конструкциях «свобода **от** (чего)», «свобода **в** (чём)» и «свобода **для** (чего)» проступают разные смыслы свободы [Там же: 87]. Важность незнаменательных слов отражается в статистике речи: первые 30–40 позиций в частотном словаре занимает так называемый грамматический словарь. «Частотный порядок слов — это «всенародная», стихийно-демократическая система понятий, которую не может игнорировать философия, если она дорожит свидетельствами обыденного языка» [Там же: 87]. М. Эпштейн предлагает понятие и термин *грамматософия* — «раздел философии, который рассматривает фундаментальные отношения и свойства мироздания через грамматику языка, в том числе через призму служебных слов, а также грамматических форм и правил» [Там же: 90]. По мнению М. Эпштейна, рефлексия над языком («сомыслие языку») и есть мера, задающая правильное, соразмерное понимание действительности». Задача философии — объяснить то, что говорит сам язык как главный «отправитель всех сообщений».

Статья С.С. Неретиной «Личные местоимения как философская проблема» — ещё один пример сфокусированности рефлексии на одном из участков языкового пространства. Оттолкнувшись от фразы из книги Д. Быкова о Булате Окуджаве — «Лирическое Я имярек отличается тем-то и тем-то. Оно транслирует то-то и то-то» — философ поставила вопрос: «Почему "я" вдруг стало "оно"? Самое интимное, самое личное, самое именно себя сознающее стало нейтральным, безликим всеобщим "оно"» [Неретина 2011: 104], и тема местоимения стала содержанием философской рефлексии.

Философия и литературоведение. Философия и художественные тексты. Известно, что в русской культуре философия как автономная область познания отсутствовала до начала XX в., когда возникла русская религиозная философия Серебряного века.

Россияне за три столетия, начиная с «окна в Европу», прорубленного Петром Великим, многое заимствовали из культуры западных соседей, творчески перерабатывали приобретённое и возвращали миру и Европе результаты обогащённого заимствования. Только философия в классическом — немецком — виде принималась, но не перенималась. Л.Н. Толстой своё отношение к этой форме интеллектуальной деятельности выразил весьма категорично: «Философия, чисто умственная, есть западное уродливое явление», хотя образованная дворянская и разночинная интеллигенция в европейской философии была осведомлена и споров по поводу тех или иных концепций не сторонилась.

Объяснение этой культурно-познавательной лакуны сводится к тому, что русская ментальность не признавала теоретизирование как самостоятельное занятие, а потому философскую рефлексию принимала исключительно в художественной форме, что обеспечивало соразмерность философии человеку и обращённость её к человеку. Красноречиво мнение современного французского философа Бернара Маршадье: «В русской религиозной философии можно найти ответы на жизненные вопросы. У Канта и Гегеля гораздо труднее их обнаружить» [Маршадье]. Западная философия опирается на «логичность», а русская — на «софийность», мудрость.

В книге А.Ф. Лосева «Страсть к диалектике» найдём развернутое высказывание литературоведа А.С. Волжского об особенностях русского философствования [Лосев 1990: 72–73]. Позволим себе воспроизвести эту цитату полностью: «Небогатая оригинальными философскими системами, русская литература тем не менее очень богата философией, своеобразной, яркой и сочной. Русская художественная литература — вот истинная русская философия, самобытная, блестящая философия в красках слова, сияющая радугой мыслей, облечённая в плоть и кровь живых образов художественного творчества. Всегда отзывчивая к настоящему,

преходящему, временному, русская художественная литература в то же время всегда была сильна мыслью о вечном, непреходящем; почти всегда в глубине ее шла неустанная работа над самыми важными, неумиряющими и значительными проблемами человеческого духа; с проклятыми вопросами она почти никогда не расставалась. И какой роскошью линий и красок, какой дивной прелестью образов и картин развёртывалась эта работа в художественно-философских, бессистемных системах русских писателей, в их, казалось бы, таких далёких от философии повестях, романах и стихотворениях. За последнее время многие стали понимать, что истинную русскую философию следует искать больше всего именно здесь. Пушкин и Лермонтов, Гоголь и Салтыков, Тургенев и Гончаров, Толстой и Достоевский, Успенский, Короленко, Чехов — всё это подлинная наша философия, философия в красках и образах живого, дышащего слова. Богатства философии, сокровища оригинального мышления не исчерпываются у нас пока ещё очень небогатой, чаще всего зависимой и малокровной академической философией, не исчерпываются они и художественной философией изящной литературы. Значительные философские дарования ушли в публицистику, которая в силу исторических особенностей русской жизни заняла у нас совершенно своеобразное положение. В публицистике нашей сложным клубком сплелись интересы и вопросы художественные, философские, научные, моральные, религиозные; из-за них-то собственно общественная жизнь только просвечивала, отражаясь и преломляясь в самых прихотливых, запутанных переплетениях всевозможных элементов. Это сложное своеобразие в укладе русской жизни, эта недифференцированность русской мысли и слитность духовных интересов русских людей в общей причудливой спайке публицистики сильно способствовали тому, что значительные русские философские силы растворились и, в глазах академической истории философии, затерялись в пестрой паутине текущей общественности, в сутолоке журналистики».

Русская художественная литература по сути была и остаётся эстетически заряженной рефлексией о человеке и смысле его жизни. Иначе говоря, у русской философии изначально была «филологическая прививка».

Философская составляющая русского художественного дискурса была столь значительной, что она обеспечивала высочайший художественный и социальный уровень русской литературы — золотой век прозы XIX столетия и Серебряный век поэзии начала XX в. Философская составляющая не позволяла отечественной литературе опускаться на уровень беллетристики и предопределила то, что позже было сформулировано в поэтической максиме «Поэт в России больше чем поэт».

Российская модель философствования — это рефлексивное сознание, оформленное через художественные образы. Художественный язык мысли обеспечивает возможность неклассического развития философии.

Потребности философского осмысления бытия и интенсивность философской рефлексии в определённое время приводят к становлению философской лирики, а затем и философской прозы. Трудом и усилиями Д.В. Веневитинова, С.П. Шевырёва, И.В. Киреевского, Е.А. Баратынского и В.Ф. Одоевского в русской художественной традиции возникает философская литература, свой вклад в которую сделали Пушкин, Лермонтов и Тютчев. Философская литература — это не механическое

соединение философии с лирикой и прозой, а органично возникший интеллектуально-художественный продукт с религиозно-философским наполнением.

Кладезем самобытной русской философии художественная литература продолжает оставаться и в наши дни. Философ А. Гулыга заметил, что некоторые жанры современной художественной литературы так тесно смыкаются с философией, что озадачивает исследователя: художественное это произведение или научный трактат. В таких текстах определение художественных достоинств возможно только с учётом художественных обобщений, а понятийная структура выявляется путём анализа образности [Гулыга 2007: 397].

Книжная полка

Липич Т.И., Липич В.В. Вопросы литературы к философии XIX века // Человек. 2010. № 2. С. 150–157.

М.М. Бахтин и Д.С. Лихачёв — философы литературы и литературоведения. Ярким примером философского подхода к филологии служит научное творчество М.М. Бахтина, прежде всего такие его работы, как «Фрейдизм», «Марксизм и философия языка», а также «Автор и герой: К философским основам гуманитарных наук».

Блестящий филолог и глубокий по складу ума философ, М.М. Бахтин, несмотря на фрагментарность изложения и ориентацию на литературный процесс, создал в итоге строгую концепцию гуманитарного познания на уровне лучших образцов европейской эпистемологии. Об этом убедительно писали авторы статей из сборника «М.М. Бахтин как философ» (М., 1992). Бахтин показал, что специфика гуманитарного познания не противоречит критериям научного знания и, более того, расширяет это знание.

Различие естественнонаучного и гуманитарного знания Бахтину виделось в том, что в первом случае имеется в виду «мысль о мире», во втором — «мысль в мире» [Бахтин 1979: 364]. Гуманитарное познание — это спрашивание и отвечание, то есть своеобразный диалог, содержащийся в тексте — этой первичной данности всех гуманитарных наук. Устный и письменный текст оказывается практически единственной формой заявления о себе, обнаружения себя вовне «мыслящей субстанции». Даже Господь Бог мог обнаружить себя изначально в Слове («В начале было Слово») [Новикова 1992: 99]. Текст, речь, не рассчитанные на понимание, лишены смысла, превращаются в абракадабру, а текст с открытым прозрачным смыслом — в трюизм. Смыслы, по Бахтину, это ответы на вопросы. Отсюда явная или скрытая диалогичность текста. Смысл рождается при столкновении высказывания с мнением другого, на пересечении текстов. Диалог не ограничивается автором и адресатом. За автором стоит бесконечный ряд предшественников (прецедентные тексты, цитаты, мотивы и проч.), а за адресатом — все другие «я». Нет изолированного высказывания, оно предполагает предшествующее ему и следующее за ним высказывание.

Диалогичность понимания придаёт ему открытый, незавершённый характер. Диалог не имеет смыслового конца. Перед гуманитарными науками стоит необходимость переориентации текстов в связи с расширением контекста культуры. Принципиальная незавершённость гуманитарного познания сказывается на его познавательном аппарате. Отсюда многообразие и метафоричность его терминов, их текучесть, нестрогость приёмов познания и отсутствие критериев точности. Идеалом научности выступает не точность, а глубокое проникновение в текст и его интерпретация в контексте большого времени [Новикова 1992].

В работе А.Б. Бочарова «М.М. Бахтин: от филологии к философии, от металингвистики (метариторики) к философии языка» отмечается, что мысль

М.М. Бахтина, несмотря на всю свою строгость и научность, двигается свободно и легко переходит из философии в филологию, из лингвистики в эстетику или этику. Цитируются слова замечательного учёного из статьи «Проблема текста в лингвистике, филологии и других гуманитарных науках. Опыт философского анализа»: «Приходится называть наш анализ философским прежде всего по соображениям негативного характера: это не лингвистический, не филологический, не литературоведческий анализ (исследования). Положительные же соображения таковы: наше исследование двигается в пограничных сферах, то есть на границах всех указанных дисциплин, на стыках и пересечениях». Делается вывод, что Бахтин по интересам, по взглядам философ, он больше чем филолог. Бахтин своими работами создал некую особую область знания, не включающуюся полностью в традицию ни одной из ныне существующих гуманитарных наук. Он предложил принципиально иной научный метод, отнюдь не противопоставленный уже выработанным современными гуманитарными науками методам, но дополняющий их. В заметках «К методологии гуманитарных наук» Бахтин писал, что философия начинается там, где кончается точная научность и начинается иррациональность, философию можно определить как метафизику всех наук (и всех видов познания) [Бочаров].

Знакомство с трудами Д.С. Лихачёва убеждает в том, что в творчестве замечательного русского филолога тоже наличествует явная «философская составляющая» (Статья А.С. Запесоцкого в журнале «Вопросы философии» так и называется – «О философской составляющей воззрений Дмитрия Лихачёва»). Редакция главного философского журнала с удовольствием отмечает, что на страницах «Вопросов философии» в 1969 г. появились материалы беседы с Лихачёвым «Древнерусская культура и современность», что в 1990 г. была опубликована очень важная статья Д.С. Лихачёва «О национальном характере русских», а в 1991 г. вышли в свет его «Очерки по философии художественного творчества». С 1994 г. Д.С. Лихачёв – член редколлегии журнала «Вопросы философии». Д.С. Лихачёв – прямой продолжатель неакадемической традиции русских философов. Для «философской составляющей» филолога характерен этический уклон. Третий том книги Д.С. Лихачёва «Воспоминания. Раздумья. Работы разных лет» содержит раздел «О философии художественного творчества» (Из книги «Очерки по философии художественного творчества»), который состоит из размышлений на темы: Что есть истина. – Искусство и наука. – Строение литературы. – Через хаос к гармонии. – Обособление творения от творца. – Два типа границ между культурами. – Принцип историзма в изучении литературы [Лихачёв 2006].

Книжная полка | Запесоцкий А.С., Шехтер Т.Е., Шор Ю.М. Философия искусства Д.С. Лихачёва // Человек. 2009. № 2. С. 17–33.

Философия и художественное творчество. Философское знание с филологией соприкасается через философскую картину мира того или иного писателя. Так, специалисты многократно отмечали роль А. Шопенгауэра (1788–1860) в формировании мировоззрения русского писателя начала XX в. Леонида Андреева (1871–1919). Формирование умозрительных ориентиров и эстетических пристрастий Л. Андреева под влиянием Шопенгауэра началось ещё в гимназические годы, о чём свидетельствуют ранние дневники будущего писателя. Категориальные понятия и отдельные философемы Шопенгауэра в позднейших произведениях Андреева преобразуются в сюжетные мотивы, характеристики персонажей и синтетические образы в таких произведениях, как «Жизнь Василия Фивейского», «Жизнь Человека», «Рассказ о семи повешенных» и др. В письме Горькому (2004) Андреев писал: «Читал ты «Мир как воля и представление»? Весь я сейчас под властью этой великолепнейшей книги — такой умной, такой красивой и стройной. <...>

Возможно, что я Шопенгауэра понял не совсем верно, скорее, применительно к собственным желаниям — но он заставил много и хорошо поработать головой и многое сделал более ясным. Так попутно уяснилось мне кое-что в искусстве, и стало совсем понятно, почему твоё «На дне» хорошо, а «Мещане» плохо. И понял я — что недаром Толстой увлекался Шопенгауэром...» (цит. по: [Козьменко 2010: 21]). Философия через мировоззрение автора влияет на художественную конституцию писателя, а выявление этого влияния в художественном дискурсе заставляет филолога, литературоведа учитывать философию в филологическом анализе.

Связь художественной практики с философским знанием отчётливо просматривается на примере творчества русского писателя М.М. Пришвина (1873–1954). Исследователь его литературного наследия, обратившись к дневниковым, художественным и публицистическим текстам писателя обнаруживает «генетическую переключку» понятий и идей Пришвина с воззрениями Н.О. Лосского (1870–1965), философа, одного из крупнейших представителей интуитивизма и персонализма в России. Под влиянием учения Лосского об органической целостности мира в философической лирической прозе, связанной преимущественно с темами природы, русской истории, творчества, народным бытом и фольклором родились ключевые понятия и принципы философско-эстетической концепции писателя — «живое целое бытия», «восходящее развитие мира», «родственное внимание», «небывалое», «искусство как образ поведения» и др. По произведениям «Кашеева цепь» и «Журавлиная родина» видно, как персонализм Лосского трансформируется в эстетические принципы писателя (подробнее см.: [Подоксенов 2011]).

По мнению литературоведа С. Зенкина, философия в неявном виде присутствует в литературоведческих дискурсах, составляя своего рода «бессознательное» [Философия и филология 1996: 46].

В сборнике научных трудов «Философский контекст русской литературы 1920–1930-х годов» проводится мысль о том, что векторы нравственных и религиозных исканий философии и литературы пересекаются с XIX в., а в начале XX столетия их взаимосвязь приобрела новое наполнение: если раньше философская мысль рождалась в лоне литературы, то теперь литература питается идеями и пониманиями философии [Гачева 2003: 3].

Философская рефлексия Ст. Лема над художественным текстом. Знаменитый польский писатель-фантаст и мыслитель Станислав Лем написал трактат «Философия случая», посвящённый проблемам литературы. Перед автором стояли вопросы, относящиеся и к разряду философских: возможно ли создать общую теорию литературного произведения; можно ли понять, что определяет его судьбу — славу или забвение; существуют ли критерии, с помощью которых аналитически можно отличить шедевр от заурадной поделки. Философская рефлексия Ст. Лема тесно связана с теоретическими вопросами языка и художественного текста. Вместе с автором читатель-филолог может поразмышлять над многими лингвистическими и литературоведческими вопросами.

Ст. Лем пишет: «Литература относится к таким сферам человеческой деятельности, исследование которых является одновременно и маргинальным, и необъятным, потому что теория литературы тесно связана с биологией и затем психологией автора и читателя, с их же социологией, с теорией организации и информации, с эстетикой, теорией познания, культурной антропологией и так далее» [Лем 2006: 6]. В этих словах польского писателя сформулирована ещё одна (после С.С. Аверинцева) версия концепции двуполюсности филологии.

Читатель, занимающийся филологическим анализом, согласится с выводом автора о недостижимости финала этого анализа: «...Литературное произведение

представляет собой объект странный, потому что любой его анализ неокончателен и не может устранить чего-то неуловимого и неопределённого» [Там же: 9].

В разделе книги «Сотворение литературного произведения» сформулирована мысль о соотношении литературного произведения, его автора и эпохи, в котором выражается суть филологического анализа: «...У каждого литературного произведения есть автор, но ведь у него самого было очень «много авторов», потому что его сформировали языково-культурные условия определённой эпохи» [Там же: 63].

Ст. Лем объясняет, почему, по его мнению, анализ лирики наиболее филологичен, почему здесь интересы лингвиста и литературоведа сближаются максимально: «...Те литературные тексты, которые «обозначают» определённую, якобы внеязыковую действительность, мы можем «конспектировать своими словами», ведя себя так, как если бы излагались ситуации из этой действительности, а не ситуации (языковые) из литературного произведения, которое их «призвало к бытию». Напротив, лирические стихи сократить не удастся, потому что их «действительность» прежде всего языковая и сформирована так, что «добраться» до неё можно, только читая стихотворение, а это значит «той самой дорогой», которую проложил автор» [Там же: 96–97].

Одна из заключительных глав трактата — «Загадка языка» — начинается так: «Литература <...> живёт в языке, который, в свою очередь, представляет собой универсум, размещённый в культуре, откуда на него изливается свет значений. Царство, где господствует система языка, простирается от пустоты формальных доказательств до полноты смыслов, и можно сказать так: в этом царстве один полюс, математический, характеризуется точностью без понимания; для другого же, напротив, характерно понимание при неточности формулировок» [Там же: 643].

В этой главе интересна неожиданная мысль о единстве языка и математики: «... Математика «не содержит» в себе ни чувственно воспринимаемый мир, ни индивидуальный мозг. Зато её «содержит в себе» язык как таковой, но содержит таким образом, что она как бы «скрыта» от тех, кто им пользуется. Математика в таком случае рождается одновременно с языком, будучи укоренена в сфере его флективных уровней и ограничена их закономерностями и структурой языкового синтаксиса» [Там же: 645]. «...Развитый язык, вполне активно функционирующий в своих дискурсах, близок в чисто структурном отношении, по исчислению своей сложности, к языку наследственной передачи информации <...> Этнический язык имело бы смысл рассматривать как очередной «рывок» эволюционного процесса в том аспекте, который касается преодоления «порога сложности». Математика возникает в рамках языка как некое «оперативное средство поддержки» <...> Нельзя создать язык, не создав одновременно и математику. Правда, она не обязательно будет именно той математикой, которую мы уже разработали и которой пользуемся — в её исторически развившихся формах и в её современном облике [Там же: 646]. Однако, уверенно говоря о неразрывной связи языка и «спрятанной в нем» математикой [Там же: 648], Ст. Лем предупреждает о необходимости корректного использования количественных методик в филологии: «...Можно изучать литературные произведения и способами чисто формальными, как определённый вид совокупности языковых высказываний: например, подсчитывать частоту слов и т.п. Однако о тексте как о литературном произведении можно при таком подходе, строго говоря, судить в такой же мере, как о красоте киноактрисы, подсчитав атомы, ионы и электроны в её теле» [Там же: 61].

Философия, филология и переводоведение. Пожалуй, самый тесный контакт филологии с философским знанием возможен в ситуации перевода философского текста на язык другой культуры. О том, что любой текст, особенно художественный, адекватно перевести практически невозможно, написаны горы книг и статей, сказано много полемически заострённых

слов. Однако можно полагать, что трудности, которые встречаются переводчика, кратно возрастают, когда тот приступает к переводу философских текстов. Философский текст обычно труден даже для носителя языка, на котором текст написан, поскольку философская рефлексия, стремящаяся осмыслить и артикулировать тончайшие оттенки мыслимого, часто предстаёт усложнённой языковой структурой. «Философия выражает себя очень сложно, но в её основе всегда лежат простые, мудрые мысли» [Меликов 1999: 241]. Трудная это задача «простые, мудрые» мысли, выраженные сложно, передать средствами другого языка, приблизившись к простоте и мудрости сказанного на языке автора. Дело в том, что философия — это творчество, личный опыт ⁴³¹, отсюда индивидуальные смыслы используемых терминов или терминологических выражений. Философский термин переводится посредством обычных, нетерминологических слов с их явной или потенциальной коннотацией ⁴³².

Стремление автора переводимого произведения помочь переводчику, чаще всего потенциальному, корректно переложить текст на другой язык к концу XX в. привело к издательской практике, когда автор предлагает будущему переводчику своеобразную инструкцию по переводу данного текста. Так, известный современный итальянский писатель Умберто Эко к своему роману приложил «Открытое письмо переводчикам "Острова накануне"» с советами, как преодолеть лакуны принимающего языка: «... Когда в описании, скажем, коралла или же птицы вы замечаете, что в вашем языке не существует больше слов, пригодных к описанию оттенков алого цвета, лучше, чтоб не повторят слово «алый», меняйте расцветку птицы или цветка. Лучше пускай он станет синим, но нельзя повторять слово «пурпурный» два раза». Или: «... Если в вашем языке есть красивое название выпада (о фехтовании. – А.Х.), пусть даже оно не совпадает с тем, что пишу я, это не имеет значения. Пусть герой дерётся по-другому, лишь бы выпад был красивым и назывался соответственно эпохе» [Эко 1999: 487, 489]. В свою очередь переводчики, оправдывая свои решения, к тексту перевода прилагают соответствующие заметки. Так, переводчица романа «Остров накануне» Елена Костюкович в заметке «От переводчика» отметила одну из трудностей перевода, обусловленную грамматиками итальянского и русского языков: «... Единственной изначально непреодолимой лингвистической преградой явилось то обстоятельство, что по-итальянски остров *isola*, так же как и корабль, *nave*, женского рода. Роберт по-мужски обладает своей плавающей крепостью — *nave* — и вожделеет встречи и обняться со своей обетованной землёй, идентифицируя её с недостижимой любовницей <...> На сюжетном уровне это передано, но на словесном – непередаваемо» [Эко 1999: 7].

⁴³¹ Подробнее см.: [Никифоров 1990].

⁴³² Перевод философского текста, то есть языковой системы, насыщенной смыслами и значениями, связанными с данной культурой, всегда представляет его интерпретацию и адаптацию к воспринимающей культуре. В философском переводе как особом произведении вполне допустима ситуация, когда авторский текст после интерпретационно-адаптационной работы над ним переводчика может значительно отличаться от своего изначального варианта с позиции передачи смысла и значения, при сохранении внешней схожести с ним. В свою очередь, понятно, что читатель перевода в этой ситуации может быть введён в заблуждение, так как различия между содержанием первичного текста и переводом могут оказаться весьма существенными» [Миронов 2012: 23].

Практика сопровождать перевод комментариями переводчика с объяснениями правомерности его решений распространилось и за пределы художественного перевода. Так, во вступительной статье философа, филолога и переводчика Н.С. Автономовой к переведённой ею книге французского философа Ж. Деррида «О грамматологии» есть фрагмент «О переводе вообще», в котором обсуждаются приёмы передачи понятийного аппарата той или иной концепции с одного языка на другой. Эти замечания спровоцировали на страницах журнала «Вопросы философии» философско-филологический спор [Как переводить Деррида] 2001.

Литературовед С.Н. Зенкин подверг сомнению правомерность решения переводчицы по поводу окказионализма, предложенного французским философом. Автор перевода, отвечая на это замечание, сформулировала своё понимание связи филологического и философского знания: «...Мысль не складывается только в словах, она во многом затрагивает предсловное и засловное, но именно поэтому так важна словесная упакованность, закреплённость отдельных её стадий, этапов, некоторая её подвижность и возможность эксперимента с другими контекстами. В случае концептуально трудных переводов, строго говоря, ни философ, ни филолог друг без друга не справятся. Филолог не сможет выделить точно базовые концептуальные единицы философского текста, а философ не сможет последовательно провести и сохранить в новом тексте чужой опыт, выраженный в словах. В этом смысле каждый переводчик философского текста сам себе и философ и филолог» [Как переводить Деррида 2001: 168].

Практика перевода философских текстов стимулировала размышления Н.С. Автономовой над проблемой «Философия и филология», результатом которых стали публикации, в которых проводится мысль о взаимодополнительности философских и филологических исследований, поскольку они касаются ипостасей одного и того же объекта: филолога интересует слово, а философа — понятие, артикулированное этим словом. Если философия не обращается к науке, в нашем случае к филологии, она чахнет и догматизируется, а филология без философии не способна справиться с общими проблемами, с которыми она сталкивается [Автономова 2009: 6].

У перевода наличествует языкотворческая потенция, поскольку перевод не только перенос с одного языка на другой, но и создание новых элементов принимающего языка. Языковед В.М. Алпатов обратил внимание на ту роль, которую сыграл перевод рассказа И.С. Тургенева «Свидание» (из «Записок охотника») для развития японского литературного языка. «Особенно важен оказался перевод не сюжетной части рассказа, а занимающего его значительную часть описания природы. Японская классическая литература не знала столь развернутого пейзажа, и попытка передать его по-японски требовала и формирования новых языковых средств для этого» [Алпатов 1995: 100].

Формирование философского языка возможно в тесной кооперации философии и филологии. Философам, которые пытаются словами выразить свою мысль, следует помнить, что им необходимы элементы филологической компетенции, поскольку «филологическая утончённость позволяет философии заострить, углубить, усилить способность к критической рефлексии» [Автономова 2005: 652–653]. Философы улавливают базовые понятия, а филологи проводят через языковую фактуру. Всякое знание филологически опосредовано, и «чистое», «непосредственное» восприятие текста другой эпохи и культуры без обращения к языку этой культуры невозможно.

Автономова Н.С. *Философия и филология // Наука глазами гуманитария*. М.: Прогресс–Традиция, 2005. С. 634–658.

Автономова Н.С. *Познание и перевод: опыт философии языка*. М.: РОССПЭН, 2008.

Все европейские философии, кроме греческой, формировали свой язык в процессе перевода. Это справедливо и в отношении отечественной философской рефлексии.

Вступающему в филологию, как и профессионально работающему в ней, необходимо интересоваться философией, овладевать навыками философской рефлексии, пытаться связывать философское знание с выводами филологического исследования.

Литература

Автономова Н.С. Философия и филология // Наука глазами гуманитария. М.: Прогресс–Традиция, 2005. С. 634–658.

Автономова Н.С. Познание и перевод: опыт философии языка. М.: РОССПЭН, 2008.

Автономова Н.С. Открытая структура: Якобсон — Бахтин — Лотман — Гаспаров. М.: Российская политическая энциклопедия (РОССПЭН), 2009.

Алпатов В.М. Литературный язык в России и Японии (Опыт сопоставительного анализа) // Вопросы языкознания. 1995. № 1. С. 93–116.

Бахтин М.М. Эстетика словесного творчества. М.: Искусство, 1979.

Болотов В.И. А.А. Потебня и когнитивная лингвистика // ВЯ. 2008. № 2. С. 82–96.

Буслаев Ф.И. Мои досуги. Воспоминания. Статьи. Размышления. М.: Русская книга, 2003.

Вернадский В.И. Биосфера и ноосфера. М.: Айрис-пресс, 2004.

Всемирная энциклопедия: Философия. М.: АСТ, Мн.: Харвест, Современный литератор, 2001.

Гачева А.Г., Казнина О.А., Семёнова С.Г. Философский контекст русской литературы 1920 – 1930-х годов. М.: ИМЛИ РАН, 2003.

Гринцер Н.П. Лингвистические основы раннегреческой философии // Язык о языке. М., 2000. С. 15–62.

Гулыга А. О художественной типологизации. Вместо послесловия к книге Галинской // Галинская И.Л. Потаённый мир писателя. М.; СПб.: Летний сад, 2007.

Гумбольдт В. фон. Избранные труды по языкознанию. – М.: Прогресс, 1984.

Делёз Ж., Гваттари Ф. Что такое философия? / Пер. с фр. М.: Ин-т экспериментальной социологии; СПб.: Алетейя, 1998.

Джегутанов Б.К., Стрельченко В.И., Балахонский В.В., Хон Г.Н. История и философия науки: Учебное пособие для аспирантов. СПб.: Питер, 2006.

Запесоцкий А.С., Шехтер Т.Е., Шор Ю.М. Философия искусства Д.С. Лихачёва // Человек. 2009. № 2. С. 17–33.

Как переводить Деррида? Философско-филологический спор (с участием С.Н. Зенкина и Н.С. Автономовой) // Вопросы философии. 2001. № 7. С. 158–169.

Касавин И.Т. Текст. Дискурс. Контекст. Введение в социальную эпистемологию языка. М.: «Канон+» РООИ «Реабилитация», 2008.

Козьменко М.В. Артур Шопенгауэр в ранних дневниках и позднейших произведениях Леонида Андреева (к проблеме корреляции философской и

- художественной картин мироздания) // Известия РАН. Серия ЛиЯ, 2010, том 69. № 6, С. 21–30.
- Купцов С.С.* Типы философствования в трудах А.Ф. Лосева // А.Ф. Лосев и культура XX века: Лосевские чтения. М.: Наука, 1991. С. 69–74.
- Лем С.* Философия случая. М.: АСТ: АСТ МОСКВА: Транзиткнига, 2006.
- Лингвистический энциклопедический словарь. М.: Сов. энциклопедия, 1990.
- Липич Т.И., Липич В.В.* Вопросы литературы к философии XIX века // Человек. 2010. № 2. С. 150–157.
- Лихачёв Д.С.* Воспоминания. Раздумья. Работы разных лет. Т. 3. СПб.: АРС, 2006.
- Лосев А.Ф.* Страсть к диалектике: Литературные размышления философа. М.: Сов. пис., 1990.
- Лосев А.Ф.* ИМЯ. Сочинения и переводы. СПб., 1997.
- Мальчукова Т.Г.* Филология как наука и творчество. Петрозаводск: Изд-во Петрозавод. ун-та, 1995.
- Мамардашвили М.К.* Философия и личность // Человек. 1994. № 5. С. 5–12.
- Меликов В.В.* Введение в текстологию традиционных культур (на примере «Бхагавадгиты» и других индийских текстов). М.: Российский государственный гуманитарный университет, 1999.
- Микешина Л.А.* Философия науки: Современная эпистемология. Научное знание в динамике культуры. Методология научного исследования. Учебное пособие. М.: Прогресс-Традиция: Флинта, 2005.
- Мионов В.В.* Философия и Слово (или Ещё раз о специфике философии) // Вопросы философии. 2012. № 1. С. 14–27.
- Моисеев Н.Н.* Расставание с простотой. М.: Аграф, 1998.
- Неретина С.С.* Личные местоимения как философская проблема // ФиК. 2011. № 7 (43). С. 104–115.
- Никифоров А.Л.* Философия как личный опыт // Заблуждающийся разум? Многообразие вненаучного знания. М.: Политиздат, 1990. С. 296–326.
- Новая иллюстрированная энциклопедия: В 20 т. М.: Большая Российская энциклопедия, 2000–2001.
- Новикова Л.И.* К методологии гуманитарного познания // М.М. Бахтин как философ. М.: Наука, 1992. С. 97–109.
- Овсянко-Куликовский Д.Н.* Литературно-критические работы: В 2 т. Т. 2. М.: Худ. лит., 1989.
- Подоксенов А.М.* Михаил Пришвин и Николай Лосский // Человек. 2011. № 5. С. 143–156.
- Рамишвили Г.В.* Вильгельм фон Гумбольдт — основоположник теоретического языкознания // Гумбольдт В. фон. Избранные труды по языкознанию. М.: Прогресс, 1984. С. 5–33.
- Сепир Э.* Избранные труды по языкознанию и культурологии. М.: Прогресс, 1993.
- Тахо-Годи А.А.* А.Ф. Лосев — философ имени, числа, мифа // В.Ф. Лосев и культура XX века: Лосевские чтения. М.: Наука, 1991.
- Философия и филология. Круглый стол // Новое литературное обозрение № 17. 1996. С. 45–93.
- Философия науки. Методология и история конкретных наук. Учебное пособие (книга для чтения) / Коллектив авторов. М.: «Канеон⁺» РООИ «Реабилитация», 2007.
- Хомяков А.С.* «Семирамида» (Исследование и стины и исторических и дей) // Хомяков А.С. Сочинения в 2 т. Т. 1. — М.: Московский философский фонд, Изд-во «Медиум», 1994. С. 15–446.

Щавелёв С.П. Этика и психология: Дополнительные главы курса истории и философии науки. Курск: Изд-во Курск. гос. мед. ун-та, 2010.

Эко У. Остров накануне. СПб.: Симпозиум, 1999.

Энштейн М. «Предлог «в» как философема. Частотный словарь и основной вопрос философии // Вопросы философии. 2003. № 6. С. 86–95.

[Бочаров] // http://anthropology.ru/ru/texts/bocharov/ruseur_07.html

Маршадье // URL:<http://culture-filosof.wordpress.com/2010/02/12>

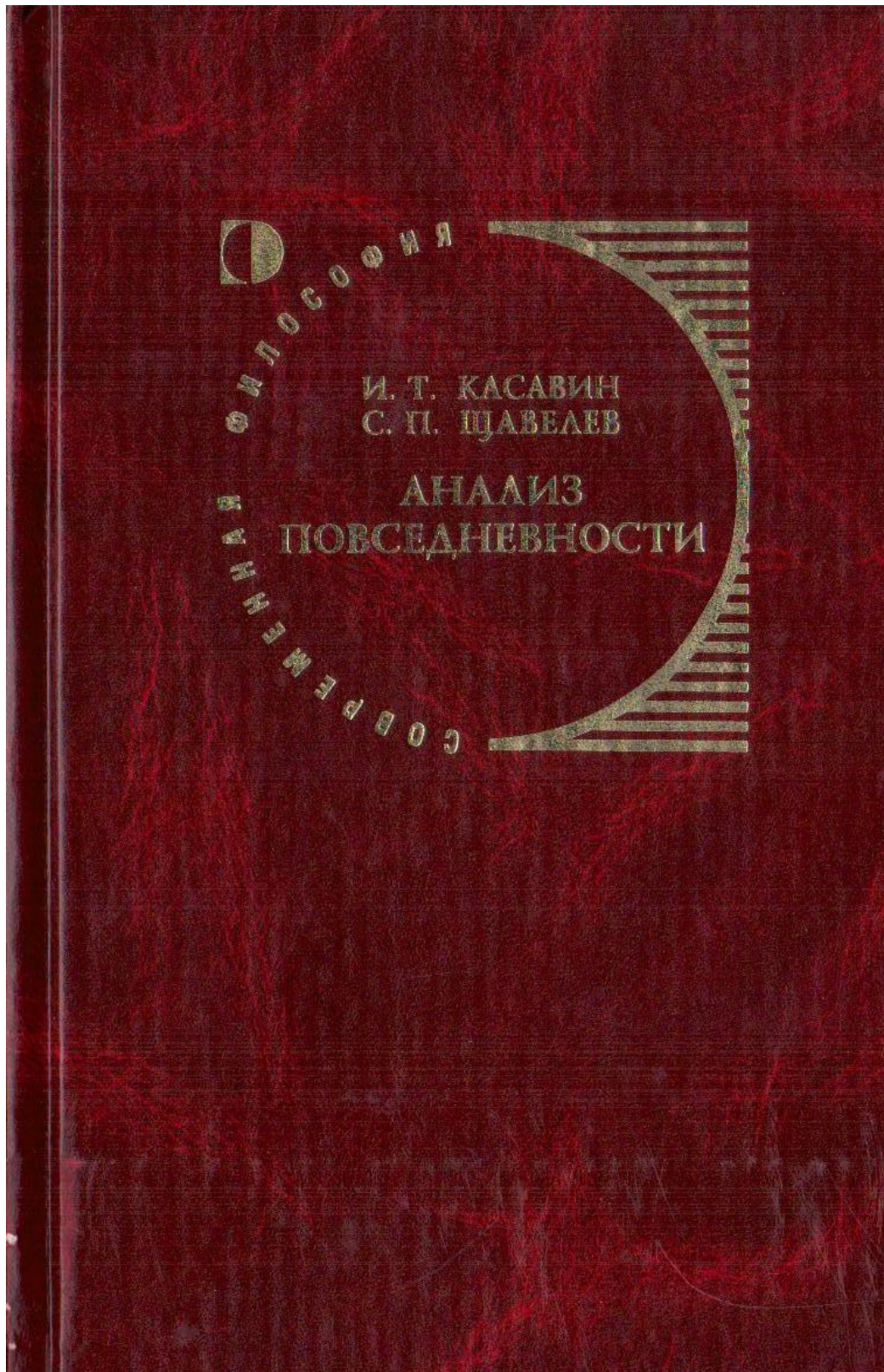

Философия

*И.Т. Касавин **



Историческая эпистемология: новый взгляд

Сергей Павлович Щавелёв счастливо совмещает в себе интересы к эпистемологии и к исторической науке. Тем самым он обнаруживает склонность к исторической эпистемологии, которая весь XX век пыталась прорасти сквозь тернии доминирующей аналитической философии науки. Сегодня она обретает новое дыхание, на свой лад даже в англо-саксонском мире. В данной статье представлено одно из возможных видений перспектив этого течения.

[≡] *Илья Теодорович Касавин* — доктор философских наук, профессор, член-корреспондент РАН; заведующий сектором социальной эпистемологии Института философии РАН; главный редактор журнала «Эпистемология & философия науки». iliakassavine@yahoo.com

Актуальность истории. Геродота и Фукидида редко ставят рядом с Евклидом и Архимедом. Тем самым не только воспроизводится искажённый образ генезиса наук у древних греков, в культуре которых муза Клио сопровождала Аполлона с тем же правом, что и муза Урапия. Это заблуждение долгие годы приводило к неверному пониманию роли европейской науки вообще, отделяющему её от культуры и общества, игнорирующему их тесную взаимосвязь. В результате формирование принципа историзма применительно к обществу и познанию сильно отстало от истории реального воздействия математики и естествознания на изменчивость человека, его деятельности и сознания. И пусть большинство социально-гуманитарных наук возникло в XIX веке, наука история (как и правоведение) издавна определяла магистраль духовного развития, интенсивно обмениваясь смыслами с естествознанием. Символично, что Френсис Бэкон, поднявший на щит «естественную историю», то есть эмпирическое естествознание, сразу же сделал следующий ход: попытался обосновать возможность и необходимость социального прогресса.

Принцип историзма укоренился в континентальной европейской философии только благодаря Г.В.Ф. Гегелю и О. Конту, а затем К. Марксу и Ч. Дарвину. Впрочем, британская аналитическая традиция, напротив, до сих пор не считает его существенным элементом систематического философского мышления. «Историю философии необходимо изучать студентам, но о ней следует забыть сформировавшемуся философу, занимающемуся позитивным анализом философских проблем», — сказал мне как-то один известный оксфордский профессор. И всё же в общем виде значимость исторического подхода в философии сегодня является едва ли не трюизмом. И этот трюизм развенчивается только при более детальном взгляде на ситуацию. Как понимается и как изменяется историзм, какое место он занимает, какие формы он приобретает в контексте философской рефлексии, — все эти вопросы по-прежнему представляют собой проблемы, далёкие от окончательных решений. Приемлемость же историзма за пределами социальной философии, философии истории и культуры, его применимость к эпистемологии проблематичны ещё в большей мере. Если эпистемология призвана заниматься анализом условий и форм необходимого и всеобщего знания, как полагал И. Кант, то поле действия историзма ограничено преходящими, относительными, вероятными элементами знания и потому исключается из подлинного предмета эпистемологии. И даже у самого Гегеля историзм приобретает порой превращённую телеологическую форму, в контексте которой, к примеру, физиология человека оказывается ключом к физиологии обезьяны.

Эпистемологии предстояло вынести подлинный урок из немецкой классической философии лишь при посредстве двух позднейших влияний, а именно «философии жизни» и неокантианства. Надо было дожидаться возникновения теории и истории культуры, истории и социологии науки как самостоятельных дисциплин, пережить дискуссию о блеске и нищете

историцизма и догматизм исторического материализма, чтобы в полной мере осмыслить символическое значение спора между К. Поппером и Т. Куном для судьбы философии познания. Благодаря этому спору философы были вынуждены уйти и от невнимания к историчности познания, и от ее абстрактного принятия как отягощающего, но неизбежного обстоятельства. *Типы эпистемологически значимой историчности и эпистемологическая работа с историей* стали существенными темами, вне которых оказалось невозможно квалифицированно обсуждать весь круг проблем теории познания и философии науки. Что есть *история*, вовлекаемая в эпистемологический оборот? Как исследователь познания *работает* с историей? Это вопросы о предмете и методе *исторической эпистемологии*⁴³³ — неотъемлемом ракурсе всякого философского взгляда на познание.

Первое же уточнение вопроса о предмете расчленяет его на три других вопроса. Во-первых, имеет ли место корреляция, возможно ли согласование истории познания, истории культуры и гражданской истории? Во-вторых, можно ли выявить влияние исторического процесса на процесс познание? В-третьих, имеет ли место влияние познания на историю?

Ответ на первый вопрос предполагает построение согласованной периодизации истории познания, истории культуры и гражданской истории или, по крайней мере, определение фазового сдвига этих трёх процессов друг относительно друга. К примеру, как соотносятся между собой классическая наука, гуманизм и буржуазное общество? Или каковы взаимно соотносимые границы античной науки, мифа и рабовладельческого общества? Средневековой учёности, христианства и феодализма? Аналогичную проблему пытался решить О. Шпенглер, но явного успеха не достиг. Можно высказать гипотезу, что *относительные совпадения границ этих трёх разных сфер фиксируются преимущественно в точках радикальных трансформаций, которые как раз и могут рассматриваться как хотя бы частично детерминированные этой синхронностью*. Таково возникновение классического математического естествознания в период завершения эпохи Возрождения, Реформации и ранних буржуазных революций (первая половина XVII века). Возникновение ряда социально-гуманитарных наук аналогичным образом совпадает с завершением эпохи Просвещения и первыми демократическими революциями (первая половина XIX века). Первая мировая война как проявление кризиса империализма разражается в

⁴³³ Термин «историческая эпистемология» исторически связан с французской философией и историей науки (П. Дюгем, Э. Мейерсон, А. Койре, Г. Башляр, Ж. Кангийем и др.) — см., например: Дроздова Д.Н. Александр Койре, ученик Эмиля Мейерсона: неизменность и историчность человеческого разума // Эпистемология и философия науки, 2012, № 1. Этот вклад с опозданием начинает признаваться, несмотря на доминирование англо-саксонской традиции.

момент наивысшего расцвета европейского искусства модерна, совпавшего с возникновением неклассического естествознания.

Такого рода синхронизация *наводит* на мысль (в соответствии с изначальным смыслом слова «индукция») о связи между *завершением* очередного этапа развития культуры, *кризисом* общественного устройства и *возникновением* нового типа знания. Истолкование данной гипотезы как формы обоснования материалистического понимания истории лежит на поверхности. В самом деле, определённая общественная формация, обеспечив условия развития культуры, исчерпывает себя в тот момент, когда культурная динамика приводит к возникновению нового типа знания. При этом и речи нет о прямом влиянии социального развития на возникновение новой науки. Напротив, оно обусловлено предшествующим расцветом культуры, который оказывает определённое влияние и на предшествующий тип научности, и на идеологию, а через неё — и на общественное устройство.

В эту модель современный неклассический историзм вносит существенные коррективы, исходя из принципов нелинейности истории, культурной относительности и двойственной природы исторического события ⁴³⁴. В картине познания, понятого как историческая реальность, практически снимается традиционная проблема социокультурной обусловленности знания и обратного влияния науки на социум ⁴³⁵: социальные и культурные содержания оказываются интегральным и внутренним измерением познавательного процесса.

Три интерпретации историзма в эпистемологии. Однако прежде необходимо осуществить эпистемологическую работу с историей, то есть так отобразить, расположить и интерпретировать исторические феномены, чтобы они приобрели релевантность для понимания и объяснения познавательных ситуаций. Мы выделим три эпистемологические интерпретации историзма, каждая из которых достаточно успешно решает свои собственные проблемы, но не в состоянии решать проблемы друг друга.

1. Первая из них — это историческая рефлексия в методологии науки, получившая развитие, начиная с 1960-х годов. Как только главной проблемой философии науки была провозглашена проблема роста знания и стали анализироваться

⁴³⁴ О неклассическом историзме см. подробнее в: *Касавин И.Т.* Традиции и интерпретации. Фрагменты исторической эпистемологии. СПб., 1999, гл. 1.

⁴³⁵ Мы не станем обсуждать взаимные достоинства и недостатки разных подходов к данной проблеме. Отметим только то, что при всей утончённости интерналистских моделей развития науки им не удаётся дать удовлетворительного ответа на вопрос, к примеру, почему кризис католицизма в XIII веке, в эпоху высокого Ренессанса не привёл ни к революционным потрясениям, ни к реформации, ни к научной революции. Или почему периоды расцвета культуры в Китае или Индии не породили ничего, подобного европейскому классическому естествознанию. Для ответа на эти и подобные вопросы в объяснение когнитивных трансформаций должен быть вовлечён весь горизонт социальных и культурных факторов. Иное дело, что любая общая модель представляет собой не алгоритм объяснения, но лишь регулятивную идею, которая должна быть реализована в конкретной реконструкции познавательной ситуации.

условия, предпосылки и перспективы развития, в эпистемологию вошло время ⁴³⁶. Важность истории науки для методологии науки была признана и К. Поппером и Т. Куном, и И. Лакатосом и С. Тулминым. Однако в критическом рационализме под историей понимался, скорее, материал для воплощения логики. История возникала только как продукт рациональной реконструкции, и только в этом качестве она могла выступать в качестве критерия истинности методологической модели. Логика вторгалась в историю, вмешательство же истории в логику оставалось под запретом. Реальную эмпирическую историю науки, в которой трудно провести демаркационную линию между внешней и внутренней историей, нужно было рационально очистить. Это, по существу, подразумевало её редукцию к собственно познавательным содержаниям. В фокус анализа попали уже два известных со времён неопозитивизма уровня научного знания — теория и эмпирия. Поскольку же в этих содержаниях необходимо было вскрыть механизмы развития, то статичные структурные элементы науки были поняты динамически, с точки зрения их взаимоотношения, обмена смыслами между ними. К теоретическим конструкциям и фактам стали применяться такие понятия, как прогресс и регресс, развитие и стагнация, успех и неудача, причём в соотносительном смысле («эмпирический успех теории»).

2. В качестве второй эпистемологической интерпретации историзма выступила, как известно, конкурирующая программа «исторической школы». Её интенции наиболее последовательно выразила историческая социология знания (науки). Она поставила своей задачей исследование ситуаций социального производства знания как обмена смыслами не между теорией и эмпирией, но между внутренними и внешними контекстами. В работах Т. Куна, несмотря на его репутацию лидера исторической школы, речь идёт в основном о ситуациях и процедурах, характеризующих «нормальную науку» и потому не включающих непосредственное вмешательство социальных, культурных и психологических факторов. По Куну, эти факторы влиятельны лишь в краткие периоды экстрапарадигмальной науки. Эдинбургская школа, школа антропологии науки и близкие к ним исследователи, напротив, доказывали, что внешние контексты пронизывают знание, значимы во все периоды его развития и даже определяют его решающим образом. Попперовскому «знанию без субъекта», обеспечивающему свободу развития науки, пришло на смену «знание без объекта», фиксирующее зависимость ученого от научного сообщества и более широкого (социального, культурного, биографического) контекста его жизни. Теперь уже вторжение логики в историю, общей схемы в конкретное событие рассматривалось не столько как произвол, сколько как особенный социально-исторический феномен. Сила истории оказывается, напротив, интегральным проявлением социальности познания. Она проявляет себя в приоритете отдельного события перед общим принципом, и потому исторически ориентированным исследователем задача нахождения общности и единства может не ставиться вообще. «В интеллектуальной истории любая действительная проблемная ситуация создаёт некоторый спектр возможных интеллектуальных новаций» ⁴³⁷, — пишет С. Тулмин. Реальны и первичны лишь познавательные ситуации, демонстрирующие погружённость знания в контекст, а принципы и схемы появляются лишь *post factum*, как их обобщение, реконструкция ⁴³⁸.

⁴³⁶ При этом темпоральный анализ как таковой в основном находился за пределами знаний и интересов методологов науки, ещё почти никто не думал о различии эволюционного и революционного времени, о совпадении и расхождении времени научного сообщества и времени индивида (См.: *Зубец О.П., Касавин И.Т. Темпоральный анализ как метод философского исследования // О специфике методов философского исследования. М., 1987*).

⁴³⁷ *Тулмин С. Человеческое понимание. М., 1984. С. 313.*

⁴³⁸ Историческая школа в немалой степени исходила из идей позднего Л. Витгенштейна и, в частности, из социологического их прочтения. По Витгенштейну,

Отныне не история — результат рациональной реконструкции, но логика — итог исторического исследования.

3. Многие философы науки конца XX века увидели роль истории не только в информационном обогащении теории познания, не только в проверке её теоретических положений. Они показали, что историко-научная и историко-культурная реконструкция представляет собой не просто один из приёмов современного эпистемологического исследования, но неотъемлемый элемент последнего, если оно не ограничивает себя «контекстом обоснования». Более того, они обнаружили, что наиболее достойным и многообещающим предметом эпистемологического исследования являются не отдельные категории (опыт, рассудок, разум, восприятие, понятие, суждение, умозаключение и т.п.), но традиции (П. Фейерабенд), темы (Дж. Холтон), парадигмы (Т. Кун). Параллельно рецепциям историзма в англо-американской философии науки шли поиски в континентальной философии, а именно в трансценденталистской эпистемологии, исходившей из некоторых идей И. Канта и Э. Гуссерля. Исследование историко-культурных предпосылок науки выступило в трансцендентализме как анализ исторически-априорных форм познания. Они были поняты как исторические целостности, являющиеся квинтэссенциями конкретных культурных и познавательных ситуаций — исторические априори (Э. Гуссерль), универсалии культуры (О. Шпенглер), эпистемы (М. Фуко), исторические ансамбли, априорные онтологии (К. Хюбнер) категории культуры (А.Я. Гуревич) ⁴³⁹.

Сторонники этого третьего варианта эпистемологического историзма акцентировали внимание на том, что философ имеет дело не с «сырой», эмпирической историей. В качестве предмета анализа и материала обобщений философия выбирает присущие самой истории и культуре формы всеобщности. В них «бессознательное мышление эпохи» уже проделало обобщающую работу и схематизировало формы практического и практически-духовного познания, вплетённые в деятельность и общение людей. О. Шпенглер полагал, что универсалии культуры обладают, во-первых, формальной всеобщностью и необходимостью, во-вторых, получают своё содержание из исторической эпохи и, в-третьих, приобретают функциональную силу во многом благодаря концептуальному оформлению, в котором ведущая роль отводится философской рефлексии. По сути, Шпенглер поставил тем самым вопрос об онтологических основаниях культуры и познания вообще.

Шпенглер, утверждая «универсальность» и «априорность» известных исторических сюжетов и парадигм, вместе с тем подчёркивал их историко-культурный характер, их привязанность к определённой культуре. В этом смысле культурная универсалия — это схема опыта некоторой определенной культуры, а не человеческой культуры вообще, безотносительно исторической эпохи. И в то же время данному элементу специфической культуры часто придаётся столь общий и абстрактный смысл, что возникает возможность отрыва её от локальной исторической ситуации. М. Элиаде говорит в этой связи о культурном символизме как «скважине» в трансцендентное, как продукте процесса исторической универсализации ⁴⁴⁰.

мысли, убеждения, интенции «укоренены в их ситуации, в человеческих привычках и институтах» (*Wittgenstein L. Philosophical Investigations. Oxford, 1967. F. 337*). Подробнее об этом см.: *Bloor D. Wittgenstein: A Social Theory of Knowledge. L., 1983*; его же, *Wittgenstein, Rules and Institutions. L., 2002*.

⁴³⁹ См. также: *Степин В.С. Мировоззренческие универсалии как основание культуры // Универсалии восточных культур. М., 2001*.

⁴⁴⁰ «Образы — это «скважины», ведущие в надисторический мир. И это не единственное их достоинство: благодаря им различные «истории» получают возможность общаться между собой... Благодаря христианизации божества и святилища всей Европы получили не только общие имена, но в каком-то смысле обрели свои собственные архетипы и, следовательно, универсальные ценности»

Именно трансцендентализм сформулировал в ясном виде проблему исторических типов рациональности, предприняв нечто вроде синтеза двух предшествующих подходов. Теперь уже не логика вторгается в историю, и не история навязывает присущую только ей контингентную логику, но история и логика диалектически взаимодействуют между собой. Иное дело, что в трансцендентализме не были разработаны конкретные методологические сценарии этого взаимодействия – то, как должен действовать эпистемолог, синтезируя историю и рациональность. Шпенглер указывал, что исторические априори существуют не сами по себе, но лишь как реализации в конкретной исторической ситуации и требуют концептуальной проработки на конкретном культурном материале. Однако онтологизированный образ исторических априори остался всё же доминирующим.

На пути к синтезу. Философская эпистемология, осмыслив и усвоив уроки собственной истории и развития исторического метода вообще, сегодня вырабатывает присущие только ей способы анализа и использования истории. На наш взгляд, её главный метод состоит в том, чтобы осуществлять историческую контекстуализацию проблем и логическую проблематизацию истории. Всякая когнитивная проблемная ситуация для своего понимания должна быть понята как часть исторического целого, погружена в совокупный социально-исторический контекст. Критическая рефлексия философа, выходя за пределы наличного опыта и устоявшихся теорий, приписывает проблеме более широкое, панорамное многообразие условий, чем то, в котором она обычно рассматривается как специфическая — научная, религиозная или повседневная проблема. Философу приходится искусственно погружать её в, казалось бы, генетически несвойственные ей многообразные отношения. Именно так поступает Л.М. Косарева, реконструируя противоречивую, на первый взгляд ситуацию, в которой происходила социализация механистической картины мира в Англии XVII века. Объясняя, почему именно аристократ Р. Бойль, а не лидер левеллеров Дж. Уинстенли оказывается главным защитником атомизма, она пишет: «Парадокс заключается в том, что вектор социально-экономической детерминации генезиса МКМ направлен «снизу» от материальной сферы, между тем как выразителем механистического мировоззрения становятся не непосредственные агенты раннекапиталистического производства, а иные социальные группы»⁴⁴¹. И здесь важным фактором оказываются религиозно-этические контроверзы того времени, отчасти производные от иных социально-экономических реалий.

Неклассический исторический взгляд тем не менее усматривает во всяком контексте черты локальности и относительности; исследователь в определённой степени произволен в его выборе и ограничении, и потому историческая контекстуализация остаётся принципиально незавершённой. Этого, как правило, не удаётся удерживать в сознании историка, увлечённому образом конкретной исторической ситуации. Необходимо

(Элиаде М. Миф о вечном возвращении. М., 2000. С. 244–245).

⁴⁴¹ Косарева Л.М. Социокультурный генезис науки Нового времени. М., 1989. С. 101.

хотя бы время от времени занимать брехтовскую позицию остранения, практиковать взгляд со стороны. Тогда и контекст не будет понят как абсолют, напротив, он сам окажется проблемой для эпистемологии. Он сам должен быть поставлен под вопрос с точки зрения внутренней полноты и системности, в том числе в сравнении с иными контекстами и применительно к иным познавательным ситуациям. Как указывает П.П. Гайденко, «в рамках различных культурно-исторических контекстов научные теории имеют свои особенности, но эти особенности нельзя слишком абсолютизировать, иначе окажется невозможной никакая историческая реконструкция прошлого»⁴⁴². И когда она воссоздаёт историю принципа непрерывности в философии и математике от Аристотеля и Евклида до Дедекинда и Кантора, то показывает как существенное различие, так и взаимопереводимость длинной череды теорий, каждая из которых формировалась в своём культурном контексте.

Таким образом, *идея мировоззренческих универсалий выступает в качестве априорно-логического выражения культурно-исторической континуальности*, что делает возможной интеллектуальную историю вообще. На выявление же своеобразия каждого этапа, каждой ситуации, составляющих историю, направлен метод «case studies» (ситуационных исследований). Согласно Л. Витгенштейну, значение терминов языка возникает в ситуациях их употребления. По аналогии с витгенштейновским анализом различных языковых ситуаций как разных форм жизни ситуационные исследования раскрывают содержание некоторой проблемы или системы знания в контексте конечного набора условий, исходя из того, какие социокультурные функции она выполняет⁴⁴³. «Case studies», давая дескриптивно-феноменологическую картину познавательной ситуации, демонстрируют дискретность истории, самоценность всякого её эпизода, проблематичность его вписывания в любую общую схему.

С. Тулмин, Т. Кун, Дж. Холтон, Г. Башляр, А. Койре, К. Хюбнер (и целый ряд наших отечественных философов, которые не публиковались по-английски и не сыскали такой известности в мире) увидели роль истории не только в информационном обогащении теории познания, не только в проверке её теоретических положений. Они показали, что историко-научная и историко-культурная реконструкция представляет собой не просто один из приёмов современного эпистемологического исследования, но *неотъемлемый элемент* последнего, если оно не ограничивает себя «контекстом обоснования». Более того, они

⁴⁴² Гайденко П.П. Научная рациональность и философский разум. М., 2004. С. 291.

⁴⁴³ Корни эпистемологических «case studies» обнаруживаются в функционализме и контекстуализме Б. Малиновского, в идее «полного описания» Г. Райла, в концепции онтологической относительности У. Куайна, в гештальтпсихологии, в методе «grid and group analysis» М. Дуглас, в методике «thick description» К. Гирца, в «прикладной социологии» А. Шюца, в «микроистории» авторов «Анналов».

обнаружили, что наиболее достойным и многообещающим предметом эпистемологического исследования являются *не отдельные категории* (опыт, рассудок, разум, восприятие, понятие, суждение, умозаключение и т.п.), но лишь *исторические целостности*, являющиеся квинтэссенциями конкретных познавательных ситуаций — традиции, темы, парадигмы, исторические ансамбли. Этим решаются некоторые якобы тупиковые проблемы. Дилемма экстернализма-интернализма, неразрешимая, к примеру, для истории науки, находит свое разрешение в исторической эпистемологии в форме специфически истолкованного принципа дополнительности. Одновременно с этим возникают новые проблемы, заставляющие переосмысливать принципы теоретико-познавательного анализа (проблема соотношения нормативизма и дескриптивизма). Параллельно осознается необходимость оценить не только роль и значение истории для теории познания, но и саму её конкретную фактуру в данном контексте.

Ведь дело в том, что здесь имеют дело не с «сырой», эмпирической историей, и даже не с теоретической историей, но с исторической ситуацией, которой придаётся форма универсального представителя многообразия конкретных событий. Здесь идея историзма как направленной, ориентированной изменчивости смыкается с представлением о культурной относительности и с репрезентативной теорией абстракции. Это и образует *проблему исторических априори*. Эти понятия требуют пояснения.

Историзм, относительность, репрезентативность. Идея универсальности и неизменности разума, понятого сначала как божественный, а затем как человеческий в его всеобщих и необходимых характеристиках, лежала в основе представления о единообразии природных и общественных закономерностей. Отклонения от последних рассматривались как случайные, обязанные в основном аналитической слабости отдельного человеческого ума и его одержимости аффектами. Потребовались установление религиозной веротерпимости, развитие натуралистического естествознания, обширные международные контакты, чтобы единство и рациональность мира могли быть убедительно оспорены. В то время как изменчивость природы и человека завоевала окончательное право на существование благодаря эволюционизму в геологии и биологии, историзм общественной жизни не достиг подобной достоверности, по-видимому, даже до сих пор. Условием победы исторического взгляда оказалось осознание фундаментального многообразия мира, которое также долгое время оценивалось неоднозначно: как очевидный эмпирический факт, с одной стороны, и как признак ущербности, хаоса, произвола — с другой. Из этого вытекал и специфический конфликт идеи историзма и идеи многообразия.

Так, представление о чёткой направленности, «прогрессивности» истории мира, возникшее задолго до современного историзма, блокировало идею многообразия как объективно-закономерного образа мира. Идея многообразия, в свою очередь,

противостояла историзму в его эволюционистских, монистических, линейных вариантах. Этнография отразила этот конфликт наиболее рельефно, будучи соединением биологии и истории. Биология стремилась связать эволюцию с общей классификацией, основанной на единых принципах. История описывала многообразие обществ и культур, вновь исходя из типов возможных государственных устройств и стабильной человеческой природы. Ни Дарвин, ни Маркс не нашли выхода из данной ситуации. Лишь наложение друг на друга неразрешённых противоречий двух разных наук в рамках этнографии парадоксальным образом способствовало их разрешению на основе принципов *нелинейности истории* и *культурной относительности*. Возникший тем самым *неклассический историзм* остаётся до сих пор наиболее последовательным вариантом этой идеи. Его радикальность определяется, помимо всего, тем, что *примат истории принимается безусловно*, вне зависимости от возможности уложить исторические факты в некоторую логическую, ценностную, рациональную, линейную последовательность. Рациональный философ является сторонником *исторического скептицизма* в том смысле, что не лелеет иллюзий по поводу возможностей *адекватного познания* истории, если адекватность понимается в терминах теории отражения или причинно-номологического объяснения. Ограниченность человека реализует себя, среди прочего, в том, что историческое познание всегда оказывается реконструкцией и никогда не способно *логически* обосновать достоверность своих прозрений, сколь привлекательными и убедительными они бы ни выглядели для современников. Поэтому с историко-эпистемологической точки зрения изучение теорий, признанных в дальнейшем заблуждениями, — такая же легальная задача, как и анализ концепций, принятых сегодня в качестве истинных. Для исторической эпистемологии важнее всего — схватить целостный характер эпохи, а «ошибки столь же — а зачастую и более — определяют характер эпохи, как и присущие ей достоверные знания»⁴⁴⁴.

Безусловность примата истории соединяется в рамках неклассического историзма с *презумпцией историчности индивида*, который делает эту историю. В таком случае его суждение по поводу прошедших событий — такой же легальный источник исторической рефлексии, как и другие исторические факты. Свобода исторического суждения, критичность автора по отношению к истории как конструкту и вытекающее из этого постоянное переписывание истории — неизбежное следствие оборачивания историзма на самого себя.

На этой основе историческая эпистемология самоопределяется по отношению к ряду проблем теоретической истории. Возьмём, к примеру, проблему исторических законов, которая по-прежнему остаётся неразрешённой, колеблясь между «охватывающим объяснением» позитивистов, «идиографизмом» неокантианцев и отрицанием исторической закономерности в «философии жизни». В теориях культурно-исторических типов (Н. Данилевский, О. Шпенглер), идеальных типов (М. Вебер), архетипов (К. Юнг) продолжались попытки нащупать «субстанцию исторического», позволившие зафиксировать следующие обстоятельства. Во-первых, исторические события индивидуальны, в точном смысле неповторимы, неразрывно связаны со своим социокультурным контекстом и приводят к определённым последствиям именно в силу включённости в систему иных, столь же индивидуальных событий. Историческое событие, таким образом, *уникально*. Во-вторых, в течении истории люди всё же обнаруживают повторения прежних событий, пусть в изменённом виде и с неточной периодичностью. Значимое историческое событие, раз произойдя, имеет заметный шанс на повторение при определённых условиях. Люди, планируя и прогнозируя свою деятельность и её следствия, избирают те или иные конкретные события в качестве ориентиров, поскольку те входят в набор доступных ресурсов,

⁴⁴⁴ Райт Дж. Географические представления в эпоху крестовых походов. М., 1988, С. 16.

пусть даже в отсутствие надёжного метода использования последних. Историческое событие, следовательно, имеет характер *прототипа*. В-третьих, интерпретация исторического события и попытка использования его как образца неизбежно приводит к *отклонению* от него, поскольку природа человеческой деятельности состоит в изменении используемых ресурсов. Делать историю значит её изменять. Именно поэтому ни одна из моделей исторического процесса (эсхатологическая, циклическая, прогрессистская и т. п.) не исчерпывает реальной истории. Наконец, в-четвёртых, историческое событие, формируясь и происходя *случайно* в том смысле, что цепь причин и следствий, приведшая к нему, не может быть завершена, немедленно становится *необходимым* явлением в том смысле, что само включается в систему причинно-следственных связей и само определяет течение будущего. В истории действуют закономерные факторы, но историческое событие не укладывается ни в какой закон.

Ретроспективная случайность и перспективная необходимость — черты исторического события. Как представляется, в наибольшей степени такому описанию исторического события соответствует репрезентативная теория абстракции Дж. Беркли, в которой произвольный конкретный треугольник «представляет» все другие эмпирические и мыслимые треугольники, являясь не обобщением их общих свойств *post factum*, но, напротив, условием возможности всякого треугольника вообще. Аналогичным образом, Французская революция 1789 года не содержит в себе общих признаков всех возможных революций, но, раз случившись, сама делает их возможными, будучи в то же время реализованной возможностью по отношению ко всем прошлым революциям. Библия, не являясь обобщением свойств «вечной книги», «повторяет» Авесту, Веды и «Илиаду», демонстрирует их возможность, воодушевляет последующих авторов писать «нетленку», а читателей — искать свою персональную библию. Казнь Марии Стюарт, будучи вполне индивидуальна во всех своих страшных деталях, при этом выступает прототипом казни Марии-Антуанетты. Исторические события — это локальные центры исторического пространства, равнодействующие исторических сил, пики и впадины исторического ландшафта, архэ исторических мифологий. *Культурные универсалии* — это исторические события, обретшие характер схематизмов; они образуют априорные, устойчивые и относительно независимые от опыта и рефлексии основания культуры.

Метод ситуационных исследований и феноменология. Историческая эпистемология пользуется ситуационной методологией «case studies»⁴⁴⁵. Методология ситуационных исследований переворачивает традиционное отношение между эпистемологией, с одной стороны, и историей и социологией знания — с другой, как между общим и частным. Исторические и социологические примеры теперь не столько подтверждают или иллюстрируют теорию познания, сколько «показывают» (по Витгенштейну) многообразие типов и форм знания, образующее реальный познавательный процесс. Тем самым оказывается влияние на теоретический статус эпистемологии вообще, в которой начинают преобладать не теории, а методы и подходы.

Историческая эпистемология делает своим предметом не просто историю познания, но исторические коллизии, открывающие новые континенты знания. Она эмпирична по методу, занимаясь будто бы исследованием конкретных ситуаций — case study. Она метафизична по цели, видя в частном примере реализацию избранного исторического сюжета. Метод исторической эпистемологии основан на приоритете историко-культурной картины мира перед философским образом знания. Первая концептуальная модель берётся из внеэпистемологических сценариев и модифицируется для наложения на реальность знания. Перенос схем из социологии, культурологии, социальной психологии, этнографии, истории, правоведения в теорию познания — стандартный приём исторической эпистемологии. На стадии открытия историческая эпистемология привлекает внефилософские и внеэпистемологические ресурсы, на стадии обоснования — критикует и отбирает их с позиции философской рефлексии. В этом смысле историческая эпистемология — элемент неклассической теории познания. Она более не исходит из общефилософских положений, привлекая затем для своего обоснования «данные наук». Процесс переворачивается. Идеи и образы заимствуются в конкретных науках и лишь затем подвергаются философской проверке. Данный метод исходит из презумпции, что все чисто философские идеи уже давно сформулированы, и в настоящее время чистая теоретическая философия сама по себе беспредметна, если только она не делает своим предметом самоё себя (метафилософия). Но вместе с тем беспредметность философии есть форма её свободы. Она обретает «методологическую предметность», позволяющую ей усваивать в форме философской интерпретации результаты иных форм знания (науки, мифа, литературы, религии, повседневного опыта).

Историческая эпистемология отличается от других наук и дисциплин исторической направленности также и особой исторической предметностью. Её составляют особые исторические события, называемые специалистами по греческой античности «архэ», сторонниками К. Юнга — «архетипами», историками и методологами науки — «парадигмами», этнографами — «традициями», трансценденталистами — «историческими априори». Именно последний термин представляется наиболее объемлющим и удобным для наших целей. В нём схватывается как когнитивно-понятийная, так и экзистенциально-эмоциональная составляющая исторических феноменов. Это позволяет использовать данный термин не только для исторической реконструкции, но и для феноменологического описания, а сам феномен рассматривать не только как структуру коллективной деятельности, но и как мотив индивидуального поведения.

⁴⁴⁵ См.: *Касавин И.Т.* Ситуационные исследования // Энциклопедия эпистемологии и философии науки. М., 2009.

Две стороны культурной универсалии. Очень близко подходит к историко-эпистемологическому анализу К. Хюбнер ⁴⁴⁶. Если в книге К. Хюбнер, используя логико-методологический инструментарий, выделяет «рационально-априорные» структуры греческого мифа в виде архэ, то в статье он переинтерпретирует феноменологический метод М. Хайдеггера, показывая, что он не устанавливает необходимо вытекающие из природы человека основания Бытия-в-мире, но описывает экзистенциальную сторону некоторой исторически явленной онтологии. Хайдеггер описывает ту чувственную предрасположенность, которая априори и с необходимостью связана с этой онтологией. Тем самым Хюбнер полагает, что Хайдеггер посредством своего феноменологического анализа охватывает лишь то эпохальное состояние настроенности человека, которое неизбежно наступает, когда люди перестают придерживаться исторически необходимого всеохватывающего онтологического концепта — по Хюбнеру, Бога и живут удалённой от Бога жизнью. Экзистенциальная ситуация, таким образом, играет дополняюще-компенсаторную роль, будучи обратной стороной всякой онтологии.

Хюбнер показывает, что со всякой онтологией как априорной, понятийной системой опыта с необходимостью и априори коррелирует экзистенциальное поведение человека, а следовательно, некое характерное для данной онтологии многообразие структурированной предрасположенности. Так, всякая онтология, по-видимому, имеет две стороны: одна относится к когнитивно-понятийной сфере, другая же — к области первоначальных настроенностей. Равным и всеобщим образом и каждое языковое выражение демонстрирует тот же двусторонний характер, ибо каждое из его когнитивных содержаний коннотативно сопровождается моментами настроенности. Хюбнер указывает, к примеру, на конститутивный для языка элемент языковой музыкальности, который он подробно исследовал в другой работе ⁴⁴⁷. Подобные предрасположенности, как и онтологии, которым они соответствуют, лишь в незначительной степени покоятся на опыте. Они сами задают глубинную настроенность, которая в русле некоторой онтологии изначально ведёт индивида по его жизненному пути. Как всякое особенное, схваченное в понятиях эмпирическое познание зависит от всеобщих априорных категорий и основных понятий, ибо вообще оно имеет место лишь в системе координат последних, так и все особенные опытные знания определённых и особенных чувств, настроений и тому подобного зависят от той всеобщей глубинной настроенности и её структурных развертываний, которые одновременно и проистекают из этой понятийной системы координат и априори господствуют везде и пронизывают всё. Если мы, например, говорим о человеке эпохи Ренессанса, эпохи рококо или о современном человеке, то тем самым имеем в виду не только когнитивно постигаемый мир его представлений, но и то состояние предрасположенности, которое мы застаем в поэзии, искусстве и музыке его эпохи. Но если мы отважимся таким образом рассмотреть фундаментальное значение некоторой априорной глубинной настроенности и её развёртывания, то мы можем охарактеризовать их по аналогии с коррелятивными им понятийными и априорными

⁴⁴⁶ См. его книгу: *Хюбнер К.* Истина мифа. М., 1986, существенным дополнением к которой служит статья «Религиозные аспекты экзистенциального анализа у Хайдеггера» // *Религия, магия, миф: современные исследования.* М., 1997.

⁴⁴⁷ См.: *Hübner K.* Die zweite Schöpfung. Das Wirkliche in Kunst und Musik, München 1994. IV Kapitel, 1.

онтологическими категориями как экзистенциалами, пользуясь хайдеггеровской терминологией.

Хюбнеровское утверждение о *наличии неуничтожимого поля действия феноменологии* может пониматься и резюмироваться следующим образом: с одной стороны, онтологии представляются неизбежными, хотя и исторически-контингентными набросками действительности в когнитивно-логическом варианте. С одной стороны, они являются предметом понятийной аргументации и мыслительных операций. С другой стороны, сообразно природе коррелятивных им настроенностей и предрасположенностей, эти онтологии не являются предметом подобной аргументации и операций, а должны быть постигнуты совершенно иным, а именно описательным способом. И для этого феноменология является фактически единственно пригодным методом.

В отличие от психологии феноменология не стремится схватывать эмпирическое многообразие предрасположенностей, которое всякий раз разворачивается тем или иным особым способом, благодаря тому или иному особому стимулу в пределах некоторой эпохальной исторической системы, а следовательно, в пределах некоторой определённой онтологии. Напротив, управляющая ею интенциональность состоит в том, чтобы в очевидном и наглядном описании выявить и свободно истолковать те структурированные настроенности, из которых данное эмпирическое многообразие проистекает как из своей априорной первопричины.

Анализ исторических априори, оказывается, поэтому, как рационально-логической реконструкцией исторических представлений о Море, Пространстве, Времени, Познании, Благе, Труде, Справедливости, так и типологически-феноменологическим описанием таких фундаментальных структур, как Ужас, Озабоченность, Грех, Вера, Любовь, Надежда. Грань между этими двумя методологическими аспектами исторической эпистемологии не имеет абсолютного характера и во многом отражает собой «личностный коэффициент» автора, соотношение рациональных и экзистенциальных измерений его личности.

Для исторической эпистемологии диахронное исследование исторических типов сознания и знания представляет собой вместе с тем синхронное рассмотрение основных логически возможных типов духовного освоения мира. Раз возникнув, тип знания или форма культуры не исчезают бесследно в глубине веков, но отныне образуют возможные варианты духовного развития. Актуальность истории — фундаментальная предпосылка исторической эпистемологии. И вместе с тем значимость истории для современности производна от способности видеть в истории весь набор доступного сегодня многообразия. Только осознание принципиальной гетерогенности человеческого мира в каждый момент его существования и способность вычленить аспекты этого многообразия позволяет видеть всю полноту и богатство исторического процесса. Поэтому столь же фундаментальной предпосылкой исторической эпистемологии является и полиморфизм наличного бытия — объективный результат исторического процесса и одновременно – условие распознавания последнего.

Историческая эпистемология, будучи составной частью неклассической теории познания, использует понимание познания, разработанное в наших предшествующих публикациях. Реализуя принципы неклассического историзма, она осуществляет себя через дополненность двух стратегий, направляемых соответственно методикой ситуационных исследований и идеей исторических априори. Непредсказуемость результата, риск ошибиться, возможность открытия —

результаты *подробного* (Б. Пастернак) эпистемологического взгляда на конкретные исторические эпизоды. Ясность понимания, уверенность в силе разума, сожаление по поводу того, что все уже сказано и написано до нас, — таковы следствия интегральной картины истории познания с высоты птичьего полета. Внутренняя диалогичность, присущая исторической эпистемологии, состоит как раз в постоянной флуктуации и обмене смыслами между несовместимыми, но дополняющими друга методами анализа, альтернативными способами приобщения к истории.

Завершая наше рассмотрение, вспомним об эссе Х.Л. Борхеса «Сад расходящихся тропок». В нём речь идёт о парадоксальном романе, сюжет которого представляет собой не выбор одной из возможностей развития темы, но перебор всех возможных вариантов. Герой романа, выбирая как бы все возможности разом, «творит различные будущие времена которые, в свою очередь, множатся и ветвятся». Борхес поясняет, что перед нами — «недооконченный, но и не искажённый образ мира, каким его видел Цюй Пэн (романист — И.К.). В отличие от Ньютона и Шопенгауэра (как говорит герой Борхеса собеседнику — И.К.), ваш предок не верил в единое, абсолютное время. Он верил в бесчисленность временных рядов, в растущую, головокружительную сеть расходящихся, сходящихся и параллельных времён, которые сближаются, ветвятся, перекрещиваются или век за веком так и не соприкасаются, заключает в себе все мыслимые возможности»⁴⁴⁸.

Многообразие универсалий культуры, с которым имеет дело философ, подобно миру, который описывает Борхес устами своего героя. Это не столько мир сам по себе, оторванное от человека бытие, сколько мир интеллектуальной свободы, когда творцом времени и пространства выступает не вышестоящая сила, но сама личность, осуществляющая культурный синтез. Свобода здесь идентична не осознанной необходимости, но широте творческих потенций, способности к кросс-культурному путешествию, к прокладыванию путей между разными человеческими мирами. И здесь же никуда не деться от балансирования между самозабвением, растворением в культурном универсуме и одновременным сохранением критического и творческого взгляда на мир.

⁴⁴⁸ Х.Л. Борхес. Сад расходящихся тропок // Его же. Проза разных лет. М., 1984, С. 92.



Юбиляр в отпуске. Река Псёл. 1997 г. Граница России и Украины. Село Горналь Беловского района Курской области / украинское с. Мирополье. Составители приносят извинения за плохое техническое качество снимка.



Аргументология об аргументации и её специфике в философии

1. Введение, или о некоторых результатах современного аргументологического анализа природы аргументации.

В отечественную культуру слово «аргументация», имеющее латинское происхождение, вошло через польский язык ещё в XVI в. в качестве производного от имени «аргумент». В современном русском языке слово «аргумент» сохраняет четыре исходных основных значения: «убеждение»; «доказательство»; «довод»; «причина».

Русский язык как бы задаёт его пользователю, по меньшей мере, *четыре* возможных направления осмысления аргументации. Первое связано с *убеждением*; второе ориентировано на *доказательство*; третье увязано с *обоснованием*, приведением доводов; четвёртое уподобляет аргументацию *причинному объяснению*.

Через призму обыденных языковых ресурсов имени «аргументация» её пользователь и исследователь получают доступ, по меньшей мере, к

* *Виктор Иванович Чуешов* — доктор философских наук, профессор; заведующий кафедрой философских наук Академии управления при Президенте Республики Беларусь. tchoue@mail.ru tchoue@pac.by

четырем возможным направлениям её применения и осмысления. Взятые в совокупности эти направления образуют как бы квадрат аргументации. Его сторонами являются, прежде всего, связанные с убеждением и доказательством, которые, на мой взгляд, следует называть *персуазивной* и *демонстративной*, а увязанные с обоснованием и объяснением стороны квадрата аргументации можно было бы назвать *конфирмативной* и *экспликативной*.

Наше иноязычное обозначение четырёх направлений осмысления аргументации в её исследованиях, с одной стороны, отчасти преодолевает свойственную обыденному сознанию многозначность её понятия. С другой стороны, без дальнейшей концептуализации оно не в полной мере выдерживает испытание канонами научной терминологии. Во-первых, по причине размытости содержания выражений: «аргументация-убеждение», или для нас *персуазивная аргументация*, «аргументация-доказательство», как *демонстративная аргументация*, «аргументация-обоснование», т. е. *конфирмативная аргументация*, и, наконец, «аргументация-объяснение», или *экспликативная аргументация*.

Очевидная даже в первом приближении «плавающая семантика» приведённых выше особенностей аргументации еще больше усиливается при обращении к их коннотациям, для концептуализации которых в конкретно-научных и философских исследованиях аргументации и, заметим, не только в России и Беларуси, к сожалению, до сих пор еще не было. С этой точки зрения предлагаемые нами выражения вполне жизнеспособны и поучительны. То, что в латинском, английском языках обозначается разными словами: «персуазивность», «конвиктивность» (сравните также английское и французское существительные: «persuasion» и «conviction»), в русском обыденном языке, да и в искусственном языке науки привычно обозначается одним понятием: «убеждение». Заметим также, что и в латинском языке, являвшимся в своё время единственным языком науки, необходимой для научного словоупотребления строгости и однозначности понятий «аргументация-обоснование», «аргументация-объяснение» не было. Слову «обоснование» в нашем языке в латинской традиции соответствовало (конечно, с теми или иными оговорками и уточнениями) несколько понятий: «испытание» (probatio), «доказательство» (demonstratio), «подтверждение» (confirmatio), рассматриваемая нами «аргументация» (argumentatio), которое, однако, в латинском языке иногда понималось достаточно узко, обозначая лишь определённый этап *риторического сообщения*.

Концептуальное осмысление природы аргументации, безусловно, связано с преодолением свойственной обыденному сознанию её семантической избыточности, многозначности и пр.

Являясь во многом выявлением содержания и объёма понятия аргументации, оно невозможно без критического испытания на прочность её ресурсов в обыденном языке, должно как-то учитывать универсальные свойства аргументации, представленные в нём. На эти же свойства

аргументации, так или иначе, обращает и наука при сравнительном анализе различных её сторон. Вместе с тем включение с помощью стандартов научного исследования аргументации в одни предметные области науки и её изъятие из других совокупностей абстрактных объектов объективно формирует потребность в её междисциплинарной и (или) философской рефлексии.

На актуальность такой рефлексии в наши дни также указывает и стандартный, характерный для большинства отечественных учебников по логике, подход к пониманию природы аргументации. Этот подход, вопреки императивам междисциплинарности и философии, чаще всего ограничивается изучением различий персуазивно-демонстративной и недемонстративно-персуазивной аргументации, или недоказательных субъективных верований людей, относя к этим верованиям фактически все вербально-интеллектуальные способы их коммуникации, не укладывающиеся в прокрустово ложе математического доказательства. Очевидно, что при этом многие, очень многие важные связи персуазивной и демонстративной аргументации с конвиктивной и экспликативной аргументацией обычно остаются в тени.

Было бы, однако, в высшей степени опрометчиво приписывать абсолютизацию особенностей демонстративной аргументации лишь специфике её логической рефлексии. Последняя по необходимости не может не быть избирательной, рафинированной, абстрагироваться от истории и контекста аргументации, её особенностей в естественном языке. Вместе с тем абсолютизация возможностей одной науки в осмыслении природы аргументации превращает её квадрат в линию, закрывая от нашего внимания разнообразные углы и треугольники аргументации, не говоря уже о квадрате аргументации в целом. Неумение правильно представить себе и помыслить квадрат в теории, на практике аргументации приводит к неоправданному отождествлению принципов, понятий и категорий различных наук и, как следствие, к вытеснению наук, ставших «жертвами отождествления» за пределы культурного поля человечества.

В том, что данное утверждение не является слишком сильным, несложно убедиться, обратившись к истории европейской культуры. В ней там и тогда, где и когда демонстративная аргументация, изучаемая средствами логики, начинала поглощать персуазивную аргументацию, как объект риторики, а, например, конфирмативная аргументация аннигилировалась средствами диалектики, там риторика оказывалась за бортом образования и «специфическая логика специфического предмета» (К. Маркс), оказывалась жертвой спекулятивного конструирования. Конечно, нельзя сказать, что образ квадрата аргументации до сих пор является её устойчивым и общепринятым образом. Этому до сих пор препятствует то обстоятельство, что природа экспликативной аргументации обычно не соотносилась с какой-либо одной научной дисциплиной. Ещё Аристотелем данная аргументация вписывалась в предметные области герменевтики и методики, о границах которой и

сегодня остаётся только гадать, поскольку оригинальный текст корифея античной мысли, посвящённый этой науке, не сохранился до наших дней.

На этом фоне заслуживают внимания попытки современного погружения природы экспликативной аргументации в предметную область герменевтики, если при этом не забывать о том, что на исключительные права по её изучению сегодня претендуют и методологии научного познания, и когнитология, и другие типы концептуализации особенностей причинного объяснения, для обозначения которых до сих пор ещё не выработано общепринятой терминологии.

Дисциплинарная «бездомность» экспликативной аргументации заметно сказывается на современном понимании природы аргументации в целом, поскольку усугубляется заявлениями представителей её персуазивной и демонстративной концептуализации о том, что причинное объяснение принципиально отлично от аргументации-убеждения и аргументации-доказательства. На эти различия обращалось внимание и, например, в процессе резкой критики понятийного аппарата формальной логики в эпоху Возрождения (Эразмом Роттердамским и др.). Тогда как и история науки, и обычная жизнь дает нам массу примеров того, что мы можем неплохо понимать и объяснять некоторую точку зрения, не считая её истинной и (или) не будучи с ней внутренне согласными.

Вот почему имеются серьёзные основания полагать, что для того чтобы не заблудиться в лабиринте персуазивной, демонстративной, конфирмативной и конвиктивной аргументации, нам без «компаса» её междисциплинарной и (или) философской стратегии изучения явно не обойтись.

В львиной доле междисциплинарных исследований природы аргументации 70–80-х гг. XX в. для пояснения используемой стратегии анализа природы аргументации использовалось выражение «теория аргументации». Это же выражение с ещё большими основаниями можно было бы отнести к некоторым филологическим исследованиям аргументации того времени. Вместе с тем, использование имени «теория» в связи с именем «аргументация» с самого начала, особенно со стороны философии, вызывало к себе предубеждение. Понятие теории при этом понималось достаточно узко, ригористически, фактически как обозначение лишь такой системы знания, которая представлена с использованием искусственного языка и содержит в себе научные законы, позволяющие непротиворечивым образом описывать, объяснять уже известные факты, а, главное, предсказывать новые, науке ещё неизвестные факты. Подозрительное отношение к междисциплинарной отрасли научного исследования под названием «теория аргументация» со стороны, прежде всего, членов логического сообщества оказала ей, с одной стороны, медвежью услугу, затормозив развитие соответствующих исследований в 1980 – 1990-х годах в нашей стране; а с другой стороны, пошло ей на пользу, дав импульс для разработки новой отрасли философских исследований — аргументологии.

Выявленная в 90-е годы XX в. в СССР ограниченность притязаний теории аргументации, благодаря инициативе Г.А. Брутяна, попытавшегося институционализировать интерес к аргументации в философском сообществе, постепенно привела к отечественному конструированию философского «компаса» исследования природы аргументации, который в то время, и в тех условиях оказался даже более надёжным в квадрате аргументации по сравнению с «междисциплинарным компасом», представленном теорией аргументации.

Конечно, нельзя сказать, что необходимость в выработке философского «компаса» ориентации в квадрате аргументации не имела своих предпосылок в истории, начиная с Аристотеля и заканчивая проектами эпистемической логики Ст. Тулмина в Англии и новой риторики Х. Перельмана и Л. Олбрехт-Тытеки в Бельгии. На его оформление, как мне представляется, стимулирующее влияние оказали и идеи американского философа Г. Джонстона-младшего о том, что отсутствие способности к аргументации не позволяет человека называть человеком.

Получая в руки философский компас для ориентации в квадрате аргументации, представитель рода *Homo sapiens*, не желающий оказаться троглодитом или монстром, что серьёзно беспокоило ещё К. Линнея, уже во второй половине прошлого века должен был стать *Существом аргументирующим* (*Homo arguer*), по крайней мере для того, чтобы избежать третьей мировой войны.

Удовлетворяющая эти запросы, теория и философия аргументации как целостного и универсального явления человеческой культуры, не могла не обострить наше понимание того, что аргументация является не одним из многих, а центрирующим культуру и цивилизацию, предельно широким понятием. Иначе говоря, более широким понятием, чем убеждение, доказательство, а также обоснование и объяснение, взятые по отдельности, а также в качестве одной, двух и даже трёх сторон квадрата аргументации.

Для подчёркивания актуальности именно философской рефлексии аргументации, а также в целях более широкого введения в культурный оборот результатов её осмысления, уже полученных в теории(ях) аргументации в 70–80-х гг. XX в., нами в 1993 г. было предложено использовать понятие «аргументология» [см.: 1,345].

Справедливости ради следует заметить, что это понятие использовалось и до нас: спорадически и в качестве синонима теории аргументации голландскими философами Э. Барт и Э. Краббе. О его содержании так или иначе речь шла и на конференциях, организованных в 90-е гг. XX в. Г.А. Брутяном в Ереване. Вместе с тем до 1993 года аргументология другими авторами не рассматривалась в качестве *философии* теории и практики аргументации, т. е. специальной философской дисциплины со своими принципами, парадигмами, категориями и закономерностями [см.: 2].

Несмотря на то что современная теория аргументации и насчитывает уже не один десяток лет, а аргументология значительно меньше, полученные ими результаты в осмыслении квадрата аргументации, хотя и не являются столь же впечатляющими, как у логической и риторической концепций аргументации, отчасти сопоставимы с наработками, полученными в таких философских дисциплинах, как онтология, аксиология, эпистемология и др.

В первую очередь это касается базового понятия теории аргументации и аргументологии — аргументации.

Как убедительно показали ещё пионеры теоретической концептуализации аргументации Ф. ван Эмерен, Р. Грутендорст, Т. Крюгер, в её понятии важно научиться различать следующие необходимые по отдельности и достаточные, если они объединяются, признаки понятия аргументации [3, 1–7].

Аргументация, во-первых, суть коллективная деятельность. Социальная природа аргументации проявляется и оформляется в спорах, дискуссиях, переговорах людей, или, как уточняет аргументология, в их *диалогических отношениях* (М.М. Бахтин).

Аргументация, во-вторых, является рациональной деятельностью. Рациональность аргументации заключается не только в том, что не эмоции и ценности, а интеллект (мышление, разум) является её фундаментом. Совокупность всех проявлений (предпосылок, критериев, стандартов и пр.) интеллекта человека составляют общую рациональную основу аргументации, которая, выражаясь аргументологически, является общей мировоззренческой и методологической основой, т. е. именно философским стержнем жизнедеятельности Человека аргументирующего.

В современной аргументологии также акцентируется внимание на том, что социальная и рациональная природа аргументации глубоко проникают друг в друга в виде определённого типа конкретно-исторических диалогических отношений, речевой коммуникативной реальности. С этой точки зрения любые разновидности диалога, рассматриваемого как способ существования диалогических отношений (человека, общества, человечества), невозможны, по меньшей мере, без проблесков интеллекта у их сторон.

В-третьих, аргументация является языковой (вербальной) деятельностью. Слово (язык, речь) и условие, и средство аргументации как сложного идео(мысле)речевого акта, а особенности его использования определяются предметной областью и типом конкретно-исторических диалогических отношений. С этой точки зрения аргументация является не только пропозицией, но и вопросно-ответным комплексом, вопрошанием / ответствованием (М. Мейер), а также в соответствии с особенностями квадрата аргументации может облекаться в одежды других видов *речевых актов*.

Аргументация, в-четвёртых, является целенаправленной деятельностью.

Несмотря на то, что в старых и новых науках об аргументации, как показывает их аргументологический анализ, её цели понимались по-разному (убедить, доказать, обосновать, объяснить и пр.), единство в многообразии целей аргументации есть её основа. Аргументация присутствует там и тогда, где и когда преследуется, как минимум, цель **разъяснения** некоторой мысли (точки зрения). Разъяснение-объяснение — телеологический минимум аргументации. Что же касается других её целей, в том числе и телеологического максимума, или, так сказать сверхзадачи, то подступом к ним является одобрение и принятие некоторой точки зрения и (или) повышение степени приверженности к ней, а также убеждение и доказательство.

Как уже показано в аргументологии, аргументация как социальная, рациональная, вербальная деятельность сообщения некоторой точки зрения имеет своего субъекта (аргументатора), объект (аудиторию), средства реализации (определённую структуру) [3].

В структуре аргументации выделяется её исходный пункт: точка зрения аргументации, которая одобряется (не одобряется) с помощью определённых аргументов. Вербальные средства, с помощью которых устанавливается *связь* между точкой зрения и аргументами, называются *схемой аргументации*.

В схеме аргументации после работы Ст. Тулмина «*The uses of argument*» принято различать постоянные элементы, или, как можно было бы их точнее назвать, *структурный минимум аргументации*, который идентичен структуре доказательства (её телеологическому максимуму, который к тому же очень редко реализуем на практике), и её переменные элементы. Переменные элементы характеризуют структурный максимум аргументации. Подступами к нему являются и риторическая эпихейрема, и описанная Ст. Тулминым шестиэлементная структура аргументации, и диалектическое обоснование и пр. идео(мысле)речевые структуры, соответствующие, по меньшей мере, её телеологическому минимуму.

Структурный максимум аргументации характеризуется её зависимым (контекстуальным) полем. Следует обратить внимание на то, что понятие «зависимое поле аргументации», введённое в оборот Ст. Тулминым, позволяет осмысленно говорить о содержании некоторой аргументации, тогда как дополняющий его концепт «независимое поле аргументации» характеризует её форму.

В начале прошлого века польско-британский антрополог Б. Малиновский, изучая жизнь первобытных народов, обнаружил следующее любопытное обстоятельство: в первобытной культуре, или, так сказать, в условиях культурного контекстуального минимума, «контекст ситуации неотделим от понимания слов».

В современной культуре, или в её, так сказать, актуальном контекстуальном максимуме, обстоятельства ситуации могут значительно отрываться от понимания используемых в ней слов. С этим, как мне представляется, в первую очередь и связаны современные перспективы экспликативной аргументации, интерес к которым в XX в. актуализировал норвежский учёный А. Наесс.

Роль категориальной сетки, с помощью которой теория аргументации и аргументология описывают необходимые и достаточные признаки аргументации, её структуру, в частности, понятий «зависимое поле аргументации», «независимое поле аргументации» в нашем движении к пониманию целостности квадрата аргументации трудно переоценить.

В частности, понятие зависимого поля аргументации позволяет нам аналитически различать определённые виды аргументации: экономическую, педагогическую, философскую и т. п.

В отечественной учебной литературе по другим и, впрочем, не всегда четко указываемым основаниям, выделяются также другие виды аргументации. Например, различаются эмпирическая и теоретическая аргументация. При этом в состав теоретической аргументации в качестве самостоятельного элемента включается методологическая аргументация [см: 4, 34].

Наоборот, аргументологически просвещённое использование в качестве основания выделения различных видов аргументации понятия «зависимое поле аргументации» позволяет нам через привязку предметной области юриспруденции, педагогики, философии и т.д. правильно классифицировать виды аргументации, чётче осознавая специфику юридической, педагогической, политической, философской и пр. аргументации. И наоборот, рассматривая, например, философскую аргументацию безотносительно к зависимому полю аргументации, трудно ответить на вопросы о том, как связаны между собой методологическая аргументация и философская аргументация, чем отличается онтологическая, гносеологическая, аксиологическая, праксиологическая, этическая и пр. аргументации от аргументации методологической.

Оставляя далее в стороне специальный анализ особенностей онтологической, гносеологической, методологической и т.д. разновидностей философской

аргументации, пунктирно укажем лишь некоторые необходимые признаки философской аргументации в целом, а также обусловленные её зависимым и независимым полем некоторые особенности, раскрываемые на логической, риторической и диалектической сторонах квадрата философской аргументации.

2. Аргументология о некоторых особенностях философской аргументации.

Логика, риторика и диалектика философской аргументации являются почти столь же древними, как и сама философия. Вместе с тем до сих пор среди специалистов нет единства в понимании их содержания и взаимосвязи. Чаще всего в истории философии подчёркивалась логическая сила философской аргументации, тогда как риторика и диалектика философской аргументации нередко оставались в тени.

И сегодня сохраняет своё значение старое представление о том, что философская аргументация является не чем иным, как логикой в действии, прикладной логикой. Поскольку оно уже почти превратилось в предрассудок, поддерживающие его аргументы чаще всего специально не рассматриваются. Не беря на себя задачу составления их исчерпывающего списка, укажем лишь лежащие на поверхности из них. Во-первых, ещё в Древнем мире логика (аналитика) стала способом существования философской аргументации. Во-вторых, логика как самостоятельная науки зародилась в лоне философии. В-третьих, логика и в наши дни нередко рассматривается не столько как математическая, сколько как философская наука. В-четвёртых, философы неизменно подчёркивают особую роль логики в философии, иногда даже полагая, что если традиционная философия канет в Лету, то от неё непременно останется логика мышления и аргументации. Следовательно, в-пятых, философская аргументация, в которой нарушены какие-либо законы и(или) принципы логики, является не столько плохой философской аргументацией, сколько не является философской аргументацией вообще.

Вместе с тем, несмотря на высокие оценки философами роли и места логики в их аргументации, они до сих пор какой-либо единственной и(или) общепринятой логической модели философской аргументации ещё не выработали. В истории философской мысли логика философской аргументации имела, по меньшей мере, три формы: логико-аналитическую (формально-логическую, математическую); логико-метафизическую; логико-риторико-диалектическую.

Складывание первой формы обычно связывается с именем Аристотеля, которого даже именуют отцом формальной логики как философской науки. Данная оценка, однако, не вполне точна. Сам Стагирит слово «логика» не использовал, а его работы, относящиеся к логике философской аргументации именовались аналитиками, тогда как особенности квадрата философской аргументации в целом Аристотель связывал не столько с формальной логикой, сколько с предметными областями дисциплин позже названных «Органом» (с греч. букв. — орудие).

В аристотелевский «Органон» обычно включаются не только относящиеся к логике философской аргументации произведения «Аналитики Первая и Вторая», но и выходящие за её границы в область персуазивной, конфирмативной, конвиктивной

философской аргументации «Категории», «Об истолковании», «Топика», «О софистических опровержениях».

Стандарты аналитики в Органоне раскрывали условия дедуктивно-демонстративного характера философской аргументации. Сам Аристотель, однако, не считал, что именно философская дедукция является единственно возможной формой философской аргументации. На это обращали внимание ещё древние комментаторы его произведений, доказывавшие, что не первая и не вторая аналитики, а «Органон» в целом являлся введением в аристотелевскую философию как науку о первых (последних) принципах бытия и познания.

Резко не отделяя друг от друга проблемы познания и бытия, древнегреческий мыслитель природу логики философской аргументации раскрывал в произведении, посвящённом первой философии, в «Метафизике». В последней мы имеем дело, однако, не только, логико-аналитической, сколько с логико-метафизической, а также логико-риторико-диалектической философской аргументации. Защищавшаяся Аристотелем концепция специфики философского знания как науки о вечных и неизменных предельных основаниях бытия и познания, характеризуя зависимое поле философской аргументации Аристотеля, была продуктом абсолютизации онтологической философской аргументации.

Что касается логики как аналитики философской аргументации, то она для Аристотеля раскрывала лишь одну из сторон философской аргументации, связанной с её телеологическим максимумом. В телеологическом минимуме философской аргументации у Аристотеля учитывался плюрализм философских учений, направлений, доктрин. В философской аргументации Аристотеля выделялись теоретическая, практическая (этическая и политическая) и поэтическая (изобразительная) стороны, специальное исследование которых ещё ожидает своих энтузиастов. Что касается результатов аристотелевского анализа особенностей логики и онтологии философской аргументации, то их и сегодня трудно переоценить.

Он оказал непосредственное влияние на космологические доказательства бытия Бога у Фомы Аквинского, на онтологическое доказательство бытия Бога у Ансельма Кентерберийского. В свою очередь, ансельмовский онтологический аргумент, а также Спинозовские «Основы философии Декарта, доказанные геометрическим способом» и «Этика, доказанная в геометрическом порядке (*geometrico demonstrate*)» до сих пор остаются чуть ли не единственными примерами логики и аналитики философской аргументации.

Что касается аристотелевского «Органона», то его и поныне можно рассматривать в качестве одной из оригинальных конструкций независимого поля философской аргументации, или, выражаясь более осторожно, философии рациональности (разумности) Человека аргументирующего.

В аристотелевской перспективе максимум целей философской аргументации достигался с помощью дедукции, в которой используются истинные посылки. При этом онтологические законы тождества, противоречия и исключённого третьего сохраняли своё значение для риторики, диалектики, методик и герменевтики философской аргументации.

Несмотря на то что логика философской аргументации в последующей истории философии никогда не было монолитным и единым целым, логическое ядро современной философской аргументации трудно переоценить.

В серьёзных философских трактатах наших дней было бы поэтому тщетно искать логические ошибки даже в том случае, когда реализуемые в них стандарты надёжности философской аргументации и не делятся без остатка на принципы и законы формальной (в том числе *информальной*), как, впрочем, и *неформальной* (в том числе, *диалектической*) логики.

Специфика логики философской аргументации, конечно, не ограничивается эскизно очерченными мною выше её особенностями. В ней ещё ожидают своего изучения непростые вопросы об особенностях формализации философии, особенностях обоснования её исходных принципов (сошлемся в скобках на трилемму Мюнхаузена) и пр.

Несмотря на то что и сегодня мы всё ещё далеки от исчерпывающего знания зависимого и независимого поля логики философской аргументации, её риторике, диалектике, герменевтике, методологии повезло ещё меньше.

В истории философии серьёзным барьером для понимания смысла риторики философской аргументации выступало восходящее ещё к работам Платона представление о том, что философия и риторика решают разные задачи: первая ищет истину, тогда, как вторая одобряет мнение, т.е. лишь правдоподобное, вероятное знание. Согласно Платону, философская истина является самодостаточно персуазивна в силу своей демонстративности, тогда как риторика персуазивности является средством искажения и деформации её, движением в сторону от философии. Вместе с тем, для учителя Аристотеля использование риторики и диалектики в собственных философских диалогах редкостью не было (на что ссылался ещё Цицерон, называя критика риторики Платона неплохим ритором).

Не без влияния авторитета Платона, а также других, всё ещё ожидающих своего изучения более глубоких особенностей зависимого и независимого поля риторики философской аргументации вплоть до XX в. серьёзных попыток исследования аргументологического союза философии и риторики не предпринималось.

Только во второй половине XX в. в результате углублённого изучения особенностей конфликта риторики и философии (его отдельные аспекты специально рассматривались С. Айселлингом, П. Агаяном и др.) постепенно стало складываться следующее понимание. Во-первых, что «философия не только продуцирует истины, нуждающиеся в риторической упаковке, но и открывает истины о действительной пользе самой риторики» [5, X]. Во-вторых, что одной из особенностей риторики философской аргументации является приверженность стандартам более широкой, чем логичность, философской аргументации её рациональности (разумности); или, выражаясь другими словами, понимание того, что «философы не могут обойтись без риторической концепции разума» [6, 42]. В-третьих, действенная риторика философской аргументации в наши дни не может не быть связанной не только с логикой, но и с диалектикой, герменевтикой, методологией. На это, в частности, указывает содержание проблематологической риторики М. Мейера. Двигаясь в сторону диалектической риторики философской аргументации, проблематология бельгийского учёного заостряла значение вопроса о содержании и форме старой и новой риторики и диалектики философской аргументации. Сюда же, как мне представляется, следует добавить, что также ещё ожидают специального исследования взаимосвязи новой риторики Х. Перельмана и диалектики К. Маркса, диалектики К. Маркса и «новой диалектики» Ф. ван Эмерена и Р. Грутендорста, Д. Уолтона, которому, по его собственному признанию автору этих строк в июне 2010 г., почти ничего не известно о диалектике К. Маркса и Ф. Энгельса.

Над входом в академию современной философской аргументации поэтому никогда не будет прибита табличка, аналогичная той, что висела в парижской академии наук, рекомендуя изобретателям вечного двигателя и наблюдателям камней, падающих с неба, не беспокоить.

В зависимом и независимом поле философской аргументации в наши дни важно научиться различать не только её новую логику и риторику, риторическую диалектику, но также диалектику старую и новую.

Согласно аргументологии, диалектика философской аргументации отталкивается от тезиса о том, что философская аргументация всегда является ядром философской

коммуникации или диалога, моделированием её закономерностей. Участники философского диалога, обмениваясь репликами, используют точки зрения особого типа — идеи.

Такие из них, как «мир конечен», «человек — высшая ценность» и т. д., и т. п., в истории философии не были филиацией чистой мысли (стандарты которой описываются только логикой философской аргументации). Защищаемые с помощью риторики, диалектики и герменевтики философской аргументации перед лицом конкретной аудитории (в соответствии с закономерностями аргументационно-центричной риторики, диалогической диалектики и пр.), философские идеи, будучи вплетёнными в социально-исторический диалогический историко-философский процесс, всегда были ориентированы на телеологическую максимум аргументации и интересы универсальной аудитории.

В зависимости от того, кто — аргументатор или аудитория философской аргументации — доминировали в ней, диалектика философской аргументации могла, как у Гегеля, принимать форму монологической, по замечанию М.М. Бахтина, диалектики, и наоборот.

Современные особенности диалектики философской аргументации, как мне представляется, будут уточняться с помощью исследований в теории аргументации и других междисциплинарных стратегиях моделирования процессов саморазвития. В ней, и это с уверенностью можно утверждать уже сегодня, истина философской идеи будет прописана не в одном только разуме субъекта или сердце аудитории философской коммуникации, но также будучи результатом честной и ответственной критической дискуссии, в ходе которой с помощью всех сторон квадрата аргументации будут сопоставляться и критически оцениваться различные доказательства, обоснования, объяснения и одобрения надёжности некоторой философской идеи.

Философия, рассматриваемая в диалектической перспективе, предстанет перед нами в виде открытого полилога теоретических мировоззрений и методологий, в котором идеи и точки зрения всегда четверояким способом могут быть сращены с поддерживающими их аргументами. С этой точки зрения изъятие из философских текстов аргументации тождественно их смерти.

С этой же точки зрения многие, если не все, затруднения, связанные с логикой и риторикой философской аргументации, чаще всего будут следствием их неоправданного отсечения от особенностей философской коммуникации, непрерывного процесса полилога мировоззренческих и методологических идей, выражаясь архаично.

В заключение отметим, что, несмотря на то что в современной аргументологии диалектика философской аргументации и не является тайной за семью печатями, в ней остаётся ещё немало белых пятен.

Как мне представляется, ещё ожидает своего исследования диалектика современного субъекта философского творчества, более точная экспликация роли и места профессиональной философской аргументации в жизнедеятельности человека XXI в. и, наконец, особенности современного «встраивания» философа в живые диалогические отношения.

Конечно, и сегодня, как в прошлом, если философу нечего сказать себе самому, а отстаиваемая им идея не берedit мнения, не затрагивает интересы и потребности других людей, он не является философом. Кем же именно всё же является современный философ? Не разумно ли поискать ответ на этот вопрос, продолжая дальше исследования особенностей философской аргументации? По крайней мере, я надеюсь на то, что ответ на вопрос, кем именно является в первую очередь современный философ — интеллектуалом, профессионалом, пророком, популяризатором науки, историком философии, идеологом, культуралом (см.: С.Л. Фокин [7, 137–138]), покажет не только время, но и дальнейшее изучение природы философской аргументации.

Литература

1. *Eemeren F. van, Grootendorst R. & Snoeck Henkemans F.* Fundamentals of argumentation theory. A Handbook of historical backgrounds and contemporary developments. Mahwah, New Jersey: Lawrence Erlbaum, 1996.
2. *Чуешов В.И.* Введение в современную философию. Минск: ТетраСистемс, 1998; *Чуешов В.И.* Основы современной логики. Минск, 2003.
3. *Eemeren F. van, Grootendorst, R., Kruijer, T.* Handbook of argumentation theory. A critical survey of classical backgrounds and modern studies. Dordrecht: Foris publications, 1987.
4. *Ивин А.А. Никифоров, А. Л.* Словарь по логике. М., 1998.
5. *Oliver R.* Philosophy, rhetoric, and argumentation // Philosophy, rhetoric, and argumentation. Pennsylvania: Pennsylvania state university press, 1965.
6. *Perelman Ch.* Rhetoric and humanity. Dordrecht: Reidel publishing com., 1979.
7. *Фокин С.Л.* Жизнь без истории // *Сюрля М.* Деньги: крушение политики. СПб., 2001.

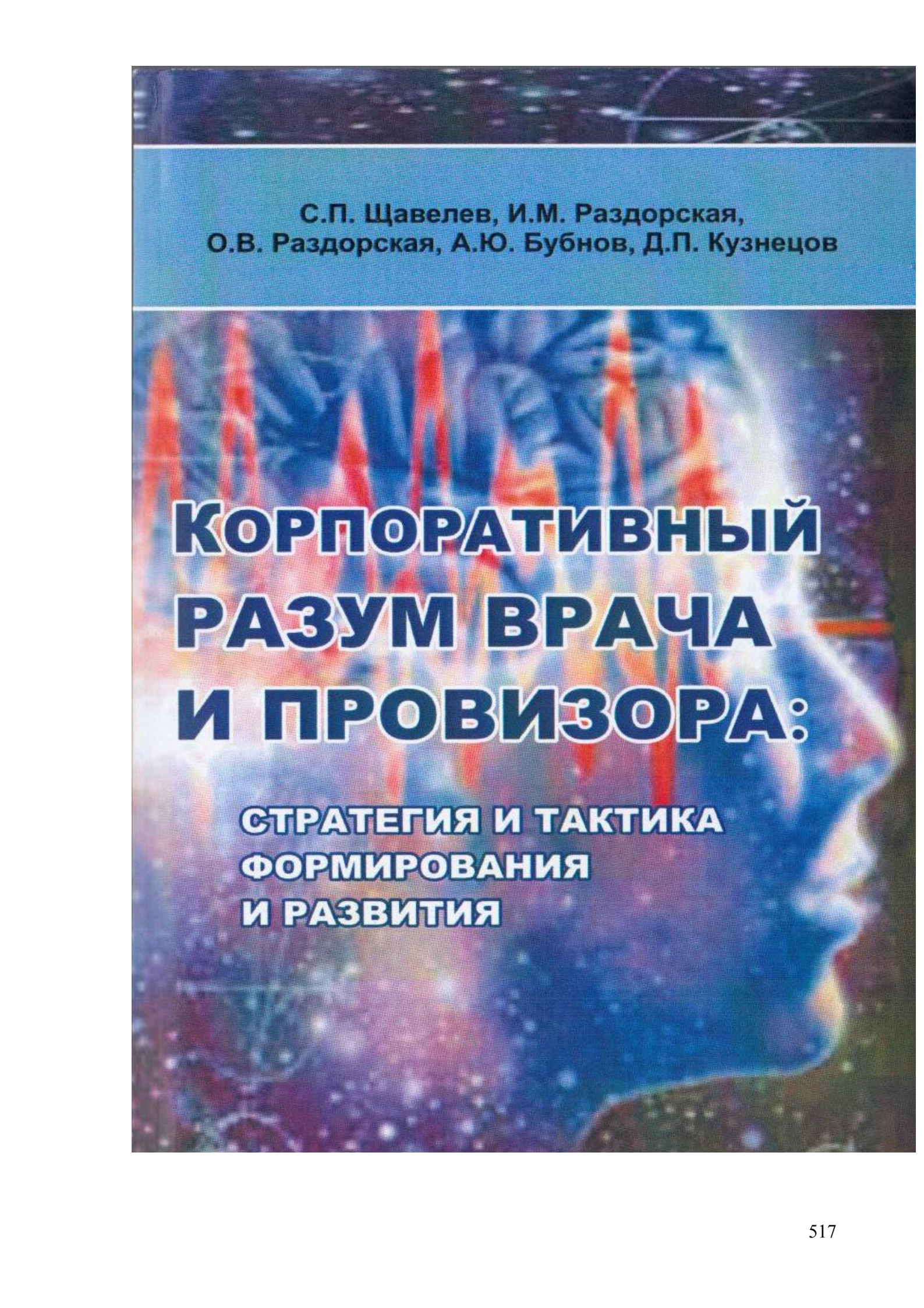

С.П. Щавелев, И.М. Раздорская,
О.В. Раздорская, А.Ю. Бубнов, Д.П. Кузнецов

КОРПОРАТИВНЫЙ РАЗУМ ВРАЧА И ПРОВИЗОРА:

**СТРАТЕГИЯ И ТАКТИКА
ФОРМИРОВАНИЯ
И РАЗВИТИЯ**

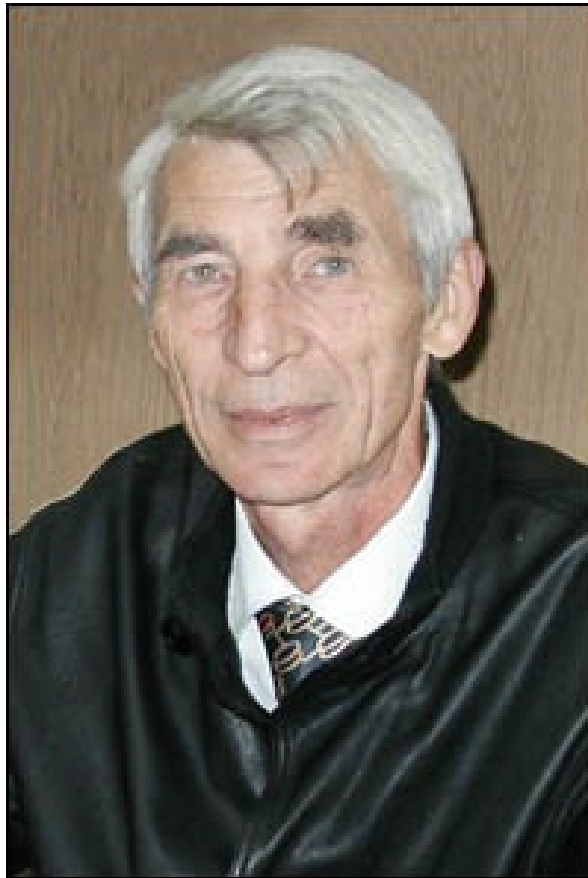

Ценности как субъективно-объективные «кентавры»

Под ценностями обычно понимают любые явления, реальные или мыслимые, абстрактные или конкретные, существующие в предметной или духовной форме (художественная литература, религия, идеология, философские и политические учения), проекты и действия людей, институты общества, их функционирование, которые имеют какую-либо *значимость* для человека или человечества. К любому объекту можно подходить с двух точек зрения: с позиций его, объекта, познания и оценивания. Целью познания является *истина*, т. е. соответствие наших знаний действительности. В оценивании нас интересует ценность объекта для нас, или его *значимость*.

Когда мы говорим о значимости, конституирующей некоторую ценность в обществе, то имеем в виду *отношение субъекта* (индивида или общества) к какому-то явлению или событию. Объект для нас ценностно значим, если мы можем как-то использовать его в своих интересах,

≅ Александр Самуилович Кравец — доктор философских наук, профессор; профессор факультета философии и психологии Воронежского государственного университета. Заслуженный деятель науки РФ. kravets2011@mail.ru

включить в план своей жизнедеятельности, учесть в своих мотивах, проектах, ожиданиях, пожеланиях и т. д. Ценностная характеристика объекта — это характеристика её значимости для человека (группы, общества). При ценностном подходе к вещи обращают внимание прежде всего на возможность включения её в план своей жизнедеятельности или её роль, место в культуре. Фокусом, в котором стягиваются и пересекаются все ценности, является человек, его интересы, потребности, ожидания, мотивы. Если воспользоваться языком Хайдеггера, то можно сказать, что мир ценностей (их спектр, ранжирование, структура) определяется *присутствием* человека в мире.

Следует различать *ценности* и *формы их выражения*: оценки, нормы и идеалы. Здесь возникает весьма тонкий вопрос о форме существования ценностей. Если спросить любого неискущённого в философских спорах человека, существуют ли ценности, то он, скорее всего, ответит: «Да, конечно, существуют». И еще приведет в подтверждение своего мнения массу примеров: жизнь, здоровье, искусство, наука, семья, техника и даже те или иные идеи, которые он считает ценностными. По существу, всё, что создано человеком (вся культура, все артефакты, как предметные, так и мыслимые) попадают в класс ценностей. Но и чисто природные явления (ландшафты, реки, леса, горы, флора и фауна и т.д.) могут становиться, особенно в эпоху экологических кризисов, человеческими ценностями. Однако при всём многообразии форм существования ценностей — от предметных (материальных) до идеальных (субъективных) — есть одна их общая их *бытийная* особенность: все они возникают при *оценивании* человеком «чего-нибудь».

«А чего именно? *Что* вы имеете в виду, когда говорите о ценностях?», спросит дотошный читатель. Ответим: да всё *что* угодно, может стать ценностью, если вы *это (что-то)* как-то оцениваете, причём результат вашего оценивания может быть любым: как позитивным, так и негативным. Ценность по своему аксиологическому статусу остаётся ценностью, независимо от того, какую оценку со стороны оценивающего субъекта она получила. «Вещь» (явление, мысль, чей-нибудь поступок, проект)) приобретает статус ценности в тот момент, когда она входит в поле внимания, интереса или мотива наших действий: практических или интеллектуальных, одобрения или неприятия, присвоения или отторжения.

Бытийность вещи как ценности формируется нашим отношением к ней как к определённой человеческой значимости, когда она *захватывается* планом нашей жизнедеятельности, включается в него. Само по себе объективно-реальное существование вещи не делает её ценностью, как, например, существование какого-либо минерала в Альфе Центавре. И наоборот, подвиги Геракла (существующие лишь в мифе) могут стать для кого-то идеалом героических поступков, т. е. ценностью. Причём, не важно, включается ли эта оценка в план жизнедеятельности отдельного индивида, группы или всего человечества. В подобных различных выражениях субъектности возникают ценности личностные,

групповые, общечеловеческие, которые не всегда совпадают друг с другом.

Таким образом, мы настаиваем на том, что без субъекта (в широком деятельностном смысле) нет никаких ценностей. Чтобы более чётко пояснить нашу основную мысль о *субъектной бытийности* всех человеческих ценностей, полезно ещё раз сопоставить два принципиально разных по своей когнитивной природе процесса: познание и оценивание. Познание предполагает выявление *имманентных* свойств познаваемой вещи, при этом считается (и не без оснований), что вещь со всеми своими свойствами существует в объективном мире до всякого познания. Оценивание – это принципиально другой процесс, хотя часто ему предшествуют какие-либо познавательные акты. В оценивании мы включаем «вещь» (в широком смысле) в тот или иной план нашей жизнедеятельности, той или иной значимости для себя (или человечества). Тогда, в процессе актов оценивания, и возникают ценности. Вне оценивания ценности не могут возникнуть.

«Но сама вещь всё же должна существовать!», скажет читатель. Конечно, вещь может существовать вне оценки, до её оценивания (хотя в оцениваться могут и несуществующие вещи, как Атлантида, кентавр или вечный двигатель), но тогда она ещё не становится ценностью. Оценивание включает вещь в особый (социально-культурный) реестр существующих вещей-ценностей. Здесь на первый план в признании статусного характера ценностей входит не гносеология с её противостоянием субъекта и объекта, а социальность. Именно социальное отношение (значимости) к вещи делает её ценностью. Одна и та же вещь может принадлежать одновременно к двум принципиально различным статусам: объективности (например, когда в познании мы открываем какую-либо звезду или минерал) и ценности, когда мы начинаем как-либо оценивать её, включать в план своей жизнедеятельности.

Оценивание «вещей» происходит в формах *оценки, нормы, идеала*. Искусственное противопоставление ценностей формам их выражения часто приводит к философской ошибке: к онтологизации и даже субстантивации ценностей, к превращению (конечно, в мысли определённых теоретиков) их в некий предмет, самостоятельно существующий вне человека и человечества. На самом деле ценности не существуют вне своих форм выражения. Ценности — это общее (родовое) понятие для различных разновидностей ценностного отношения субъекта к миру, выражаемого в форме оценок, норм и идеалов. Как не существует «животного» вне конкретных, индивидуальных форм его существования, так и не бывает ценности вне формы своей выразимости, конкретной воплощённости в оценке, норме или идеале.

Давая оценку предмету, человек как бы включает его в контекст прошлой, настоящей или будущей индивидуальной или коллективной деятельности и судит о нём с точки зрения достижимости определённого результата: эффективности, полезности, приятности, моральности,

эстетичности и т.д. Результат оценивания — оценка — это своеобразный приговор данному явлению, событию, предмету: хороший / плохой, полезный / вредный, красивый / безобразный, сильный / слабый, прогрессивный / реакционный, новаторский / рутинный, честный / бесчестный, справедливый / несправедливый, виновный / невиновный, добрый / злой, народный / антинародный, гуманный / антигуманный. В оценке предмета органически слиты элементы объективности и субъективности.

Объективность оценки выражается в том, что в ней оцениваются вполне конкретные свойства какого-либо (духовного или материального) явления, события, поступка. Однако в оценке неустраним и элемент субъективности, ибо она выражает значение этих явлений не самих по себе, а с точки зрения оценивающего субъекта.

Из мировоззренческих оценок вытекают смысложизненные правила, предписания, лозунги, императивы. Эти жизненные регулятивы обычно называют нормами. Нормы задают способ поведения личности или социальной группы, предписывают направленность определённых действий (например, «люби ближнего», «борись за свободу» и т. п.).

Важнейшим элементом ценностного подхода являются идеалы. Идеал — это ценностно-орнаментированный образ желаемого будущего. Специфическая особенность идеала состоит в том, что он носит целеуказующий характер, выражает должное, то, с чем следует соотносить свою деятельность, в отличие от дескриптивного образа, отражающего сущее. Будучи порождением своего времени, продуктом своей эпохи, идеалы специфическим образом отражают её социальные противоречия в форме расхождения между старым и новым, сущим и должным, воплощённым и желаемым, реальностью и мечтой.

Вопрос о форме бытия ценностей является главным философским вопросом в дискуссиях о природе ценностей. Вопрос этот весьма запутан в историко-философском дискурсе о сущности ценностей и до сих пор далёк от решения. В первом приближении этот вопрос можно сформулировать следующим образом: где (в какой форме) существуют ценности — в объективном мире, в сознании человека (или коллективного субъекта) или они существуют как третья самостоятельная реальность? В истории философии представлены все варианты решения поставленного вопроса.

Весьма условно и приближённо можно выявить три исторически следующих друг за другом методологических подхода к объяснению природы ценностей: натурализм, биологизм, социологизм. Натурализм исходит из признания естественной природы ценностей и считает, что объекты природы обладают особыми, ценными для животных и человека, свойствами. Человек и животные не создают ценности, а открывают (находят) их в окружающем мире. В натурализме абсолютизируется объективность ценностей. С точки зрения его представителей ценности (понимаемые как качественно определённые свойства объектов или просто ценностные вещи) существовали бы даже в том случае, если бы не было человека. Человек лишь использует эти вещи, которые существуют независимо от него.

Биологизм недалеко уходит от натурализма в трактовке ценностей, считая, что они представляют особо значимые для жизнедеятельности животных и человека свойства вещей. Ценности — особые вещи, находящиеся в окружающем мире, которые живые организмы (животные и люди) находят и используют в своих жизненных циклах. Ограниченность и натурализма, и биологизма, помимо отмеченной абсолютизации объективности ценностей, состоит ещё и в том, что эти концепции не

способны объяснить: а) существования духовных ценностей; б) вариативности ценностей от субъекта к субъекту; г) эволюции систем ценностей от одной исторической эпохи к другой.

В настоящее время доминирует социологический подход (социальный детерминизм) к объяснению сущности ценностей. Социологизм признает, что социальная жизнь людей, а точнее, их многообразные, качественно дифференцированные и взаимосвязанные социальные действия порождают особые социальные смысловые сущности — ценности. Ценности — это особые отношения в пространстве человеческого выбора действий, вернее — предрасположения и ориентиры в планировании и осуществлении социальных действий. С позиции ценностей оценивается не только настоящее, но и прошлое, и будущее.

Наиболее известной формой проявления социологизма в объяснении ценностей является трактовка их генезиса на основе утилитаристских понятий потребности и интереса. Однако в последнее время усиливается критика подобной социологической позиции как ограниченной и ведущей к утилитаризму и релятивизму в трактовке ценностей. Подобное обвинение предъявляет к указанной позиции и Д.А. Леонтьев. Он считает, что ценности обладают самостоятельным статусом. Их нельзя считать ни атрибутами вещей, ни значимостями, обусловленными интересами и потребностями людей. «... Понятие ценности, — утверждает наш автор, — описывает особую реальность, не выводимую из потребностей. Ценность не вторична, она обладает особым статусом среди множества других окружающих человека предметов ... Спектр конкретных определений ценности в рамках этой общей установки достаточно широк — от любой личностно осмысленной социальной нормы до осознанного и принятого смысла жизни»⁴⁴⁹.

Следует всё же отметить, что понятие интереса и потребностей не следует трактовать узкоэкономически, а тем более на консюмеристский лад. Спектр интересов и потребностей человека в современном мире не менее широк, чем спектр ценностей. Интересы и потребности людей, безусловно, влияют на формирование ценностей, но и сами ценности обуславливают формирование интересов и потребностей. Здесь властвует диалектика, система социальных связей и регуляций в обществе, а не противостояние того и другого. Стремление же искусственно оторвать ценности от интересов, потребностей, мотивов действий людей превращает их в некую трансцендентную сущность, стоящую над миром и человеком, что не продуктивно и возвращает нас к платоновскому миру всеобщих и вечных идеальных сущностей.

Как бы не относиться к эвристическим возможностям категорий интереса и потребности в объяснения генезиса ценностей (сами мы не исключаем этих возможностей), очевидно, что без глубокого анализа существующих в обществе связей и отношений субъектов, институтов, социальных действий мы не объясним происхождения загадочного феномена ценностей.

Вопрос о *познании* ценностей весьма специфичен и несводим к привычным для нас парадигмам научного познания. Не случайно в отношении раскрытия генезиса и сущности ценностей чаще применяют термин «аксиология», а не «гносеология». Гносеологию связывают с раскрытием в человеческом познании имманентных (собственных) свойств изучаемого объекта, тогда как ценности формируются в особом отношении субъекта к объекту. Это отношение можно мы назвали *оцениванием* объекта или *установлением значимости* его для человека или человечества. Субъект принципиально неустраним в генезисе какой-либо ценности. В философском понимании ценностей важно различать *генезис ценностей* и процесс их *познания*, осуществляемый философом, социологом, психологом и т. д.

⁴⁴⁹ См.: Леонтьев А.Н. О психологической функции искусства (гипотеза) // Художественное творчество и психология / Под ред. А.Я. Зися, М.Г. Ярошевского. М., 1991. С. 184.

Генезис ценностей складывается стихийно и чаще всего анонимно в жизненном мире в многочисленных интеракциях индивидов. Здесь доминирует оценивание. *Познание* же ценностей всегда является *рефлексией* учёного по отношению к уже установившимся в социуме ценностям. Задача социолога (и, конечно, любого другого учёного, стоящего на позициях науки), как настаивал М. Вебер, состоит в реконструкции существующих (или существовавших) ценностей, но не в приписывании социальным событиям собственных (авторских) ценностей. Тем самым М. Вебер принципиально различал позицию политика, который старается навязать людям (электорату) собственные ценности (или идеологию), и позицию социолога, который, придерживаясь объективной точки зрения в реконструкции существующих в обществе (или социальной группе) ценностей. В этом и состоит суть веберовского принципа нейтральности к ценностям.

В генезисе ценностных смыслов принципиально не применим распространённый в отечественной литературе принцип «отражения», скопированный с примитивной модели обыденного познания. Принцип отражения применим (да и то с известной долей ограниченности) лишь к познавательным отношениям, ориентированным на мысленное воспроизведение в сознании имманентных свойств объекта. В нём не учитывается творческая активность субъекта, его конструктивная деятельность, направленная на изменение мира. Как только мы переходим к анализу социальных действий, к «производству» артефактов культуры, здесь на первый план выступает *проективное отношение человека к миру*. Но именно ценности и образуются в проективном отношении человека к миру.

Ценность, возникающая в оценивании мира вещей, значимых для человека, обладает коварством кентавра, т. е. двойственной сущностью. С одной стороны, она возникает в сознании людей (как характеристика значимости чего-либо для человека), с другой стороны, она ориентирована на окружающий человека мир (природный, социальный, культурный). По своей форме бытия ценность ближе всего к такому феномену как смысл (далее следуют более отдалённые аналогии: знание, идея, представление и т. п.).

Раскрывая природу смысла, мы подчёркивали, что смысл есть осмысленное положение дел в мире. Смыслы всегда находятся в сознании субъекта, но характеризуют они объекты мира. Смыслы связывают человека с миром. Смысл есть некоторая мысль об объекте. Объект не обязательно представляет собой какую-либо вещь мира, тем более — материальную вещь. В качестве объектов осмысления могут выступать поступки людей, их действия, социальные институты и их функционирование и т. п. Но это может быть и Санта-Клаус или другой сказочный или фантастический персонаж. Смысл вообще безразличен к модусам его выражения (вопросания, утверждения, отрицания, истины или заблуждения). Смысл — это содержание мысли, которое можно отрицать, утверждать и т. д. Важно отметить, что в рамках суждения о мире этот объект всегда является мыслимым объектом, которому приписывается определённое свойство. Гуссерль называл этот мыслимый объект *ноэмой*, чтобы отличить его от реального объекта.

Смыслы являются объективно-субъективной конструкцией, ибо они конструируются субъектом, но в своей проекции они обращены к миру. Вектор осмысления исходит из сознания человека, но своим остриём он упирается в мир. Элементарной формой смысла является пропозиция «S есть P», где S означает предмет суждения, а P некоторое его свойство (предикат). Все смыслы могут быть условно разделены на когнитивные и ценностные, или просто — ценности. Характерно, что и ценностные смыслы могут быть выражены той же формулой суждения «S есть P».

В чём же различие когнитивных и ценностных смыслов? Когнитивные смыслы — следствие познания человека, осуществляемого в установке на «отражение» сущего во

всех его трёх временных ипостасях (прошлое, настоящее, будущее). Эта установка реализуется как в повседневном, так и в теоретическом познании.

Ценностный смысл выражает некоторую значимость для человека любого (материального или идеального) объекта, социального действия, или образа желаемого будущего. Ценностное отношение вовлекает этот объект в пространство возможных действий субъекта (как реальных, так и мыслимых), вынося ему некоторую оценку, либо выражает ценностную значимость определенных действий субъекта (норм), либо, наконец, формирует идеал возможных представлений о действительности.

Характеризуя различие в когнитивных и ценностных смыслах, можно воспользоваться выражением нашего известного отечественного психолога А.Н. Леонтьева, несколько видоизменив его. Когнитивная установка раскрывает нам «Что сие есть само по себе?», ценностная установка отвечает на вопрос «Что сие значит для меня?».

В когнитивном суждении Р есть характеристика объекта самого по себе, вне его какого-либо отношения к субъекту. Во всяком случае, такая элиминация субъекта требуется познавательной установкой. В оценочном суждении, наоборот, Р есть не собственная характеристика объекта, а характеристика значимости объекта (или его свойства) для субъекта. С гносеологической точки зрения элиминация субъекта в ценностях принципиально невозможна, хотя в повседневной жизни люди часто отождествляют свои оценки со свойствами самих вещей.

В жизненном мире люди обычно не осознают принципиальных экзистенциальных различий (т. е. различий в условиях существования) между смыслами о мире и самим миром. Понятие жизненного мира, которое ввёл Гуссерль, а затем развивали А. Шюц и его ученики (Бергер и Лукман), отличается отсутствием рефлексии по отношению к процессу происхождения и образования смыслов.

Это не означает, что люди в повседневной деятельности не мыслят, или не понимают смыслов слов, или не конституируют смыслов своих действий и поступков. Нет, наоборот, сознательные (т. е. достигшие социальной зрелости) субъекты делают всё это с успехом. Вся жизнь и деятельность человека пронизана смыслами о мире, благодаря чему, как говорил А. Шюц, *мир светится смыслами*. Чего они действительно не делают, так это то, что можно назвать *философской рефлексией* процесса генезиса смыслов и их отношения к миру. Ругать обычных людей за то, что они не являются философами, весьма неблагоприятная задача.

Когнитивный смысл, создаваемый людьми в установке «отражения», выступает в качестве мысленного заместителя (репрезентанта) в сознании «положения дел в мире». Благодаря содержательной направленности этого смысла на мир в сознании субъекта может возникнуть некритическое отождествление этого смысла с миром, пропозиции с реальным положением дел, понятия с вещью. Это отождествление смысла (существующего лишь в сознании) с положением дел в мире, имён с вещами мы и называем эффектом *склейки*. Однако ни понятие, ни пропозиция, ни смысл не существуют в вещах, но они повествуют о вещах. Мир и смысл мира принципиально различаются формами бытия: первое существует объективно (вне сознания субъекта), второе — лишь в сознании субъекта.

Недопустимое некритическое слияние того и другого существования явственно обнаруживается в следующем софизме античных стоиков «Телега»: «Всё, что ты говоришь, выходит из твоего рта? Ты говоришь *телега*, значит, она выходит из твоего рта». Ошибка в софистическом рассуждении обусловлена именно *склежкой* смысла слова «телега» с реальной телегой.

Признание субъективной формы существования смысла, по существу, дезавуирует принцип «зеркального» (иногда употребляют термин «механистического») отражения в смыслах самой окружающей действительности. Полного изоморфизма даже в установке отражения никогда не бывает.

Обескураживающее нас несовпадение смыслов и описываемой в них реальности выявляется лишь при обнаружении ложности смысла.

Критика механистического отражения в смыслах объективной реальности наиболее сильно была продемонстрирована в философии Канта, затем продолжена Гуссерлем ⁴⁵⁰, а потом поддержана социальными феноменологами (А. Шюцем и др.) ⁴⁵¹.

Еще явственнее проявляется различие в бытийности смыслов и вещей в *проективной установке*, которая реализуется в техническом, художественном, социальном и иных видах творчества. Проект, особенно новационный, относится к *замышляемому субъектом*, а не к реальному «положению дел». Реализация этого проекта мыслится как цель, осуществимая в будущем. В проективной установке принцип отражения не работает. Субъект здесь мотивирован на достижимость желаемого, нужного, полезного для себя или общества (всё это ценности), на необходимость созидания того, что отсутствует в мире.

Замышляемый проект и есть смысл, предпосылаемый созданию предмета культуры (артефакта). Ни один предмет культуры не может возникнуть в установке на принцип отражения в смыслотворчестве, ибо культура по своей сути есть преодоление существующего «положения дел» путём создания второго мира — мира артефактов.

Вернёмся теперь к проблеме существования ценностей. Можно сразу же предположить, что сфера их бытования принципиально не отличается от существования смыслов, т. е. они находятся в сфере человеческого (как индивидуального, так и общественного) сознания. Однако существует довольно распространённое мнение, что они находятся в самом мире, а человек лишь осознаёт (отражает) их в своём сознании. Объясняется оно несколькими причинами.

Во-первых, некритическим (примитивным) гносеологизмом, отождествляющим смыслы вещей и сами вещи. В ценностях эта склейка *субъективной значимости* чего-либо для человека со свойствами самого объекта достигает ещё большей силы и неотторжимости одного от другого. Именно благодаря этой склейке (осуществляемой сознанием субъекта) возникает превратное, иллюзорное мнение, что ценностные признаки присущи вещи самой по себе, без участия человека, который способен лишь осознавать их.

В дискуссиях о ценностях сложилось представление о двух типах ценностей: *предметных и субъектных*. Под предметными понимают ценности предметов (в широком смысле), выражающиеся в их оценке. Под субъектными понимают ценности, выражающие идеалы и нормы, иногда сюда относят ещё социальные установки, способы обоснования ценностей.

Оценка, как мы старались показать, всегда обладает двойственной объективно-субъективной сущностью. Цель оценивания состоит в выявлении значимости (в широком смысле) какой-либо вещи или явления для человека. Но выявление этой значимости всегда основывается на существовании определённых свойств оцениваемой вещи. Медь обладает высокой электропроводностью, и это делает её в представлениях людей *полезным* материалом для применений в технике. Когда мы выявляем объективное свойство меди (её электропроводность) в когнитивной установке, то мы не устанавливаем ещё никакой её ценности. Лишь в проективной установке мы рассматриваем возможности её применения для блага человека, выносим оценочное суждение: эта вещь *полезна* для нас.

Существует лишь один тип «вещей», которые имеют двойственный (кентаврообразный) характер: это образы сознания. Но среди них мы различаем когнитивные образы (от чувственных до осмысленных) и ценностные,

⁴⁵⁰ См.: Гуссерль Э. Идеи к чистой феноменологии и феноменологической философии. Т. 1. М. 1999.

⁴⁵¹ См.: Шюц А. Избранное. Мир, светящийся смыслом. М., 2004.

характеризующие значимость чего-либо для человека. Следовательно, *любые оценки существуют лишь в сознании людей*. Возражение против данного утверждения, основанное на аргументе, что указанная ценность всё-таки не беспочвенна, а основывается на объективных свойствах вещи, не меняет сути дела. Вещь со своими свойствами существует в объективном мире, а ценность — в уме.

Во-вторых, существует весьма распространенное мнение, что формы выражения ценностей (оценки, идеалы и нормы) существуют в сознании человека, но сами ценности существуют в объективном мире. Такое утверждение искусственно отрывает форму от содержания. Трудно себе представить какую-либо ценность, которая бы не выражалась человеком в форме оценки, идеала или нормы. Ценность — это то, *судится* человеком в каком-либо плане. Ценность без форм своего выражения — всё равно, что плод без конкретных форм своего воплощения (яблоко, вишен, апельсинов, и т. д.). Ценность — это общее название класса разнообразных значимостей для человека вещей, явлений, артефактов. Но отождествлять вещь и её ценность нельзя.

Ценность — одно из специфических свойств вещи, существующее лишь *в отношении* действующего субъекта к возможностям так или иначе использовать или учитывать её в своей деятельности. В основе аргумента обособления и противопоставления ценностей своим формам выражения (т. е. их разновидностям) лежит известная логическая ошибка — гипостазирование общего, придание ему предметной формы. Такое гипостазирование ценностей проявляется в указанной работе Леонтьева.

Проведём мысленный эксперимент с ценностями. Допустим, что у нас исчезло (каким-либо необъяснимым и чудесным образом) то, что мы называем ценностью. Что у нас останется? У нас останутся все природные вещи и артефакты. Например, останется религия, произведения искусства и т. д. со всеми их специфическими свойствами. Но теперь уже все артефакты лишаются статуса ценности. У нас исчезает возможность называть их ценностями, т. е. полезными, хорошими, благами, совершенными, нужными и т. д. «вещами». Правда, кое-что исчезнет из мира, особенно это касается предметов культуры, поскольку все они создаются в модусе полезного, благого и т. д. для человека или человечества. То, что не считается полезным, обычно и не создается человеком.

Наш мысленный (и весьма искусственный) эксперимент придуман лишь для того, чтобы подчеркнуть производность представлений о ценностях от отношения человека к природному и социальному миру. Ценности вне человека и человечества не существуют.

Наконец, существует третье обстоятельство, которое используется в качестве аргумента об объективности ценностей. Это существование надындивидуальных ценностей. Каждый индивид, вступая в социальную жизнь (т. е. социализируясь) застает в ней существование независимых ценностей, с которыми он вынужден считаться. Эти надындивидуальные ценности существуют в общественном сознании, и, как и прочие духовные явления (наука, право, мораль и т. д.), они объективны по отношению к сознанию индивида. Вообще говоря, Дюркгейм считал, что любое свершившееся социальное событие (факт) можно рассматривать как «вещь» социального мира.

Здесь следует различать многозначность понятия объективности. Объективность вещей материального мира означает их независимость от человека и человечества, их онтологическое существование вне человека. Все артефакты (т. е. материальные и духовные продукты человеческой деятельности), конечно, не существуют независимо от конкретного субъекта (актора) деятельности и его сознания. Объективность социальных феноменов состоит в том, что они объективны лишь по отношению к индивидуальному сознанию. Не я создал искусство, мораль, право и т. д., поэтому я воспринимаю их как нечто существующее объективно и навязанное мне обществом.

Абсолютизация объективности этих ценностей затушёвывает тот факт, что они сами подвергаются закону производства артефактов: т.е. являются, в конечном счёте, продуктом деятельности людей. И предметы утвари, и произведения искусства, и мораль, право и т. д. создают люди. И, конечно, надындивидуальные ценности также являются человеческим продуктом, генезис которых теряется в глубокой истории человечества.

Проблема объективности и общезначимости так называемых общечеловеческих ценностей коренится в диалектике связи индивидуальных и общезначимых (надындивидуальных) ценностей, которая обычно обсуждается в рамках соотношения личностных и общественных (общезначимых) смыслов ⁴⁵². Для отечественного читателя данная проблема знакома в связи с вопросом о соотношении индивидуального и общественного сознания. Но эта проблема уже выходит за пределы представленной нами в этот сборник статьи.

*Т.В. Торубарова **

⁴⁵² См. подробнее: *Кравец А.С.* «Второе дыхание герменевтики // Современные проблемы познания в социально-гуманитарных и естественных науках: материалы Всероссийской научной конференции. Воронеж, 2010.

≡ *Татьяна Викторовна Торубарова* — доктор философских наук, профессор кафедры философии Курского государственного университета. ttorubarova@rambler.ru



Метафизическое значение математического в Новое время

Чтобы выяснить метафизическое значение математического, важно рассмотреть следующие два вопроса: 1) Какая новая фундаментальная позиция человеческого бытия демонстрирует себя в преобладании математического как такового в современном мышлении? 2) Как математическое, согласно его собственной внутренней направленности, устремлено к восхождению метафизического определения человеческого бытия, когда философская антропология обретает доминирующее значение? Причём второй вопрос оказывается наиболее важным.

Средневековая *scientia* опиралась на истолкование истины Откровения, получившего церковную санкцию. Наука о природе не имела ни собственных оснований, ни собственной формы интеллигибельности. Отказ от Откровения как источника истины и от церковной традиции как авторитетной санкции познания, — всё это есть лишь негативные последствия того, что математическое становится фундаментальной характеристикой мышления. В математическом проектировании разум полагает основу всему сущему. В таком проектировании происходит не только освобождение от бытия-как-слова, но происходит также конституирование новой свободы, т. е. опыта связывания себя с заранее определяемыми обязательствами, имеющими принципиальный характер. «В познавательных ситуациях свобода оказывается такой же

парадоксальной, какой является суть математического мышления, где оно операционально, а это значит, что оно само себя ограничивает строго определёнными правилами. Развивается обязательство по отношению к принципам, требуемым самим математическим. Предвосхищающее мышление стремится утвердить себя в качестве всеобщего и установить правила, руководящие положения, благодаря которым автономное мышление, исследующий ум подчиняется своим собственным требованиям, выражающим его внутреннюю сущность»⁴⁵³. Математическое как таковое заключает в себе требования строго придерживаться определённых принципов и положений. Ведь в математическом мы в себе и от самого устанавливаем свою собственную сущность как основу нашего существа, но таким образом и всякого знания. Согласно этому внутреннему характеру математического и происходит освобождение в этой новой свободе, получившей сугубо антропоцентрическое измерение.

И здесь важно выяснить: как математическое, в силу присущего ему внутренне требования, возвышается до уровня метафизического определения человеческого бытия? Сократим этот вопрос так: как из математического, понимаемого в духе Платона, возникает новоевропейская метафизика? Из такой формы вопрошания уже вполне ясно, что математика не могла быть образцом для нового философствования; она не могла быть парадигмой, как если бы математические методы были бы обобщены надлежащим образом, и тогда они бы привели нас к новой философии. Скорее имело место обратное: новоевропейская метафизика, наука и математика имели один и тот же исток в математическом как таковом, в *mente concipere*. И поскольку метафизика достигает самого далёкого и основательного, т. е. всего того, что есть в тотальности, постольку она достигает глубочайшего в бытии всего сущего. Поэтому она должна выяснить условия и основу математического естествознания.

Вовсе не случайно то обстоятельство, что философское формирование математического основания новоевропейской мысли достигается сначала в Англии, Франции и Голландии; и вовсе не случайно то, что Лейбниц воспринял эту решающую инспирацию именно в период своего пребывания в Париже (1672–1676 гг.). Он через этот мир прошёл, и величие его было в том, что в своей гениальной рефлексии он положил первое основание для его преодоления, выдвигая на первый план самодостаточность какого угодно сущего. Декарта обычно представляют так, что академическая философия с её средневековым наследием запуталась в изощренных схоластических разъяснениях и сугубо терминологических толкованиях. А Декарт начал с сомнения во всём, и поскольку сомневается всегда то или иное Я, постольку всякий сомневающийся должен допустить лишь одно: «Я есть». Соответственно, «Я» неоспоримо. И вот Декарт якобы в каждом мыслящем человеке инициировал такого рода сомнения, позволяющее каждому мыслить о самом себе, о своем собственном Я. Таким образом, Я как человеческая субъективность провозглашается средоточием мышления. Отсюда убеждение, что в начале философствования должно быть сомнение. Скажем, размышление о самом познании и его возможности. Значит, до теории мира должна быть построена сначала теория познания, которая и есть якобы основа новоевропейской философии в отличие от средневековой.

Но основная работа Декарта — это «Размышления о первой философии», то есть о существовании Бога и т. д. Здесь ничего о теории познания как таковом. Декарт

⁴⁵³ *Торубарова Т.В.* Метафизика антропоцентрической свободы (от Декарта к Канту). Курск, 1994. С. 60.

заново ставил вопрос о бытийности всего сущего. Это было время, когда мышление вступило на путь овладения всей реальностью. Здесь ничего не было от скептицизма и субъективности. Страсть нового мышления в том, чтобы выявить в своей глубочайшей сущности сначала смутную, совершенно неясную и часто ложно интерпретируемую фундаментальную метафизическую позицию, в которой бытие понимается как сознание. И это как раз означает, что математическое будет само себя основывать в смысле осуществления своих собственных внутренних требований. Оно как бы наделяется непреодолимым уже стремлением эксплицировать себя как образец любого мышления и вследствие этого установить строго определённые правила. Так Декарт как раз участвует в этой работе рефлексии относительно фундаментальной значимости математического в новой метафизической позиции. Поскольку такая рефлексия касалась тотальности всего сущего, а также познания этого, то она становилась размышлением о метафизике и о всём том, что характеризует саму фундаментальную позицию. Об этом свидетельствует ранняя работа Декарта, к сожалению, не законченная, «Правила для руководства ума».

Что означает название этой работы? Правила суть базисные и руководящие положения, в которых математическое подчиняет себя своей собственной сущности. Они призваны для «руководства ума», т. е. для установления основания математического, чтобы оно в целом стало парадигмой и мерой исследующего ума. Как в подчинении чего-либо правилом, так и по отношению к внутренне свободному самоопределению разума, — всё это относится к базисному метафизически-математическому характеру новоевропейского мышления, и как раз это уже выражается в заглавии указанной работы. В ней посредством размышления о сущности математического Декарт постигает идею *scientia universalis*. К этой идее всё должно быть направлено и подчинено ей как единой авторитетной науке. И Декарт явно это подчёркивает, отмечая, что речь идёт не о *mathematica vulgaris*, но о *mathematica universalis*, т. е. о новом понятии науки. Декарт формулирует 21 правило, но из них мы рассмотрим третье, четвертое и пятое, поскольку в них наиболее явно отмечается базисный характер новоевропейского мышления.

Правило III: *«Касательно обсуждаемых предметов следует отыскивать не то, что думают о них другие или что предполагаем мы сами, но то, что мы можем ясно и очевидно усмотреть или достоверным образом вывести, ибо знание не приобретается иначе»*⁴⁵⁴.

Правило IV: *«Для разыскания истины вещей необходим метод»*⁴⁵⁵. Это правило не относится к тривиальному положению, что наука должна иметь свой метод. Оно гласит, что тот путь, на котором мы должны в общем преследовать вещи (*methodus*), определяет преимущественно и в основном то, какую истину мы будем искать при постижении вещей. Метод не есть один элемент снаряжения науки среди других, но первичный компонент ее, помогающий определять, каким может быть объект и как нечто становится объектом.

Правило V: *«Весь метод состоит в порядке и расположении тех вещей, на которые надо обратить взор ума, чтобы найти какую-либо истину. Мы будем строго придерживаться его, если шаг за шагом сведём запутанные и тёмные положения к более простым, а затем попытаемся, исходя из усмотрения самых простых, подняться по тем же ступеням к познанию всех прочих»*⁴⁵⁶.

Важно теперь отметить, как это размышление о математическом воздействует на традиционную метафизику, имеющую смысл «первой философии»; и как вследствие этого определяется дальнейшая судьба и форма новоевропейской философии. К

⁴⁵⁴ Декарт Р. Правила для руководства ума // Соч.: В 2 т. М.: Мысль, 1989. Т. 1. С. 82.

⁴⁵⁵ Там же. С. 85.

⁴⁵⁶ Там же. С. 91.

сущности математического, как предвосхищения и проекции, принадлежит аксиоматическое, заключающее в себе начало базисных принципов, на которых все дальнейшее основывается. Если математика в смысле *mathesis universalis* призвана основывать и определять познание в целом, то она требует наличия особенных аксиом, а именно: 1) Они должны быть абсолютно исходными, интуитивно достоверными сами по себе, т. е. совершенно ясными и отчётливыми. Такого рода ясность учувствует в решении присущей им истины; 2) Высшие аксиомы, раскрывающие сущность математического, призваны устанавливать заранее все то, что мы считаем действительным; что означает сущее, откуда и как вещьность вещей определяется. Но сами аксиомы выражаются в определённых положениях ⁴⁵⁷. Простое положение о присутствующих просто вещах сохраняет в своём содержании то, что вещи как таковые есть. Подобно наличным вещам те или иные положения так же находятся под рукой. И подобно вещам эти положения так же могут быть наличным резервуаром сущего.

Но для фундаментальной метафизической позиции, которая ещё только формируется, не может быть заранее данных вещей и соответствующих им базисных математических положений, такие положения не могут быть произвольными; они должны в самих себя заключать своё основание. Такого рода положение должно быть базисным принципом, причём абсолютно. Вот почему необходимо найти этот принцип как несомненную основу любых общих положений. Такой принцип призван сказывать нечто, нечто утверждать. Но *ὑποκειμενον*, т. е. *subjectum*, принимается не просто от чего-либо ещё, будучи «первой сущностью» в аристотелевском смысле. Такой *subjectum*, лежащий в основе всего сущего, обязан как таковой сначала выступать только для себя и устанавливаться в исходном и совершенно несомненном положении. Только таким способом устанавливается и есть *subjectum-fundamentum absolutum*, который очерчивает горизонт необозримого ранее океана всего сущего. Из положения как такового постулируется *subjectum*, неоспоримый и совершенно достоверный, т. е. *in concussum veritas*.

Коль скоро математическое устанавливает себя как основу всякого познания истины в смысле достоверности, то поэтому необходимо, чтобы всё наличное знание, каким бы прочным оно ни казалось, было бы поставлено под вопрос. Вот почему Декарт сомневается, а не потому, что он якобы скептик. Скорее, он вынужден и просто обязан стать сомневающимся, поскольку математическое как таковое он постулирует в качестве абсолютной основы познания истины, и он занят поиском такого основания, с которым будет согласовываться всякий акт нового познания. Это не есть лишь вопрос поиска фундаментального закона для той или иной сферы природы, но прежде всего поиск самого изначального и высшего принципа для всего сущего в целом. Такой базисный принцип, будучи абсолютно математическим не может иметь ничего впереди себя и он не может позволить ничего позади себя, т. е. прежде него данное. Оно выдвигается как исходное положение, как заранее постулируемая позиция мышления. Когда мышление мыслит себя, тогда оно оказывается совершенно математическим; т. е. оно получает такое знание, которое оно уже имеет. Коль скоро мышление и постулирование обращаются к самим себе, то мышление тем самым есть всегда *Ego cogito*. В акте полагания как таковом самое ясное и достоверное — это *Cogito-sum*. В «Я полагаю» уже присутствует «Я есмь». Бытие всего того, что есть, определяется из «Я есмь» как ясности полагания. *Sum* не есть следствие мышления, а напротив, основа его, *fundamentum*. В акте полагания «Я» есть *subjectum* в смысле греческого *ὑποκειμενον*. *Ego cogito* определяет все то, что уже присутствует как подлежащего представлению. «До Декарта, — пишет Хайдеггер, — и даже ещё внутри его метафизики сущее, поскольку оно сущее, есть *sub-iectum* (*ὑπο-κειμενον*), подлежащее, исходная пред-данность, сама собой лежащая в основе и своих постоянных свойств и

⁴⁵⁷ Здесь и далее мы опираемся на работу: *Сергеев К.А., Слинин Я.А. Диалектика категориальных форм познания (Космос Аристотеля и наука Нового времени)*. Л., 1987.

своих переменных состояний. Главенство исключительного — ибо в сущностном аспекте абсолютного — субъекта (как «лежащего в основе» всего) вырастает из притязания человека на обладание *fundamentum absolutum inconcussum veritatis* (покоящимся в себе непоколебимым основанием истины в смысле достоверности)⁴⁵⁸.

Несуществование ego cogito невозможно даже помыслить.

Ego cogito есть особо выделяемый *subjectum*, по отношению к которому все вещи определяют себя как *objectum*. До Декарта любая наличная вещь была сама по себе субъектом. Изменяется значение слова *objectum*. Сначала оно соотносилось с воображением: я воображаю золотую гору, алмазный дом и т. п. теперь для нас это есть просто «субъективное», поскольку золотая гора объективно не существует. Это радикальное изменение значения слов *subjectum* и *objectum* не является случайным; оно означает фундаментальное изменение человеческого бытия, когда на основе преобладания математического сущность вещей всё более раскрывает себя сугубо технически. Теперь ego cogito выделяется в сущностном постижении человека в понимании его как *animal rationale*. Cogito-sum, разум как таковой, согласно своему собственному требованию, определяет «логос» постижения вещей и выступает в качестве исходного основания всякого познания.

Уже у Аристотеля *lóyos* в смысле суждения был ведущим при определении категорий всего сущего. Но разум в общем не характеризуется как субъективность субъекта. Теперь же разум как ego cogito выдвигается в качестве ведущего принципа определений вещей как таковых. Высший принцип теперь есть Я-принцип, cogito-sum. Это есть фундаментальная аксиома всякого познания. Но это не есть просто аксиома разума. Это есть то, что полагается в *subjectum* как таковой. Но то, что высказывается и утверждается в предикате, не может говорить против субъекта. Это означает, что будучи высшим Я-принцип есть так же обоснование принципа непротиворечия. «Я мыслю» означает: я избегаю противоречия, т. е. следую принципу непротиворечия. Т. е. Я-принцип и принцип непротиворечия проистекают из природы самого мышления. «Я мыслю» есть фундаментальный акт разума. И всё то, что проистекает из «Я мыслю», проистекает единственно и только из самого разума. Так, постигаемый разум есть разум сам по себе, т. е. чистый разум⁴⁵⁹. Принципы, которые в соответствии с фундаментальной математической характеристикой мышления, проистекают только из разума, становятся принципами собственного познания, т. е. философии в смысле метафизики. *Принципы простого разума есть аксиомы чистого разума.* *Лóyos* понимается как чистый разум; и в такой форме он становится ведущим направлением в развертывании новоевропейской метафизики, т. е. основной инстанцией апелляции при определении бытия всего сущего, вечности вещей. Вопрос о вещи принадлежит теперь сфере чистого разума, математическому раскрытию его принципов. Аристотелевский *lóyos* входит в сферу чистого разума; «чистое» означает специальное образование математического.

Как вытекает из всего сказанного, в истории вопроса о вещи первая глава характеризуется взаимным отношением суждения и вещи, в котором достигаются общие определения сущего (категории). Вторая глава выдвигает на первый план сферу математического. Вот почему устанавливаются принципы, которые полагают сущность мышления, т. е. Я-принцип и принцип противоречия. Лейбниц добавил принцип достаточного основания, который уже содержится в сущности полагания. Третья глава в истории вопроса о вещи требует выяснения того, как

⁴⁵⁸ *Хайдеггер М.* Время картины мира // *Время и бытие: Статьи и выступления.* М., 1993. С. 58.

⁴⁵⁹ См. *Williams B.* Descartes: the project of pure enquire. New York, 1978.

развивается критика чистого разума из определения сущности вещей в сфере чистого разума. Указанные принципы суть абсолютные аксиомы, которые преобладают во внутренней структуре метафизики.

Не только в Средние века, но и в Новое время природа рассматривалась как сотворённый универсум. Новоевропейская метафизика от Декарта до Гегеля немислима вне христианских идей. Все сущее организуется по определённой иерархии, в которой человеку приписывается центральное положение. Человек есть такое сущее, к которому возвращаются все метафизические положения. Вот почему все вопросы метафизики, скажет Кант, проистекают из одного вопроса и снова к нему возвращаются, а именно: Что есть человек? В приоритете этого вопроса скрывается приоритет метода, отчеканенного в *Regulae* Декарта. Если мы используем отличие формы и содержания, чтобы характеризовать новоевропейскую метафизику, то мы можем сказать, что математическое в такой же степени принадлежит её содержанию, в какой христианское принадлежит её форме. Бог, мир и человек — это три основных направления метафизического вопрошания.

Но если всё сущее разрешается в сфере чистого разума, тогда прежде определений того, что есть Бог, мир и человек, должно быть априорное ведущее понятие относительно того, что есть сущее. Коль скоро мышление постигает и основывает себя математически, постольку проекция сущего как такового должна быть осуществлена явно как основание всего того, что есть. Тем самым исследованию в специальных сферах всего сущего должно предшествовать вопрошание о том, что есть в общем и вообще. Но такого рода вопрошание и есть *metaphysica generalis*. Но тогда теология, космология и психология составляют лишь *metaphysica specialis*, поскольку они изучают особенные сферы сущего. Но поскольку метафизика возвышает до своего уровня математическое, то общее вследствие этого не может оставаться только тем, что возвышается и витает над особенным. Теперь особенное должно быть производным из общего согласно всеохватывающей аксиоматике принципов. И это означает, что в *mathematica generalis* всё присущее сущему как таковому, определяющее вещьность вещей, должно в принципе определяться согласно аксиомам, особенно согласно исходной аксиоме, согласно ведущей схеме полагания и мышления как такового. Вопрос о том, что есть вещь, решается заранее исходя из высших основоположений всех принципов, т. е. исходя из чистого разума, причём до того, как любой может разумно рассуждать о божественном, мирском и человеческом.

Универсальное, постигаемое рациональным мышлением, освещение всех вещей согласно их вещьности, исходя из чистого разума, прогрессивное прояснение всех вещей — это и есть Просвещение, дух XVIII столетия. В этом столетии новоевропейская философия впервые обрела свою собственную форму, в которой восходила мысль Канта, т. е. ту форму метафизики, вне которой была бы немислима вообще метафизика XIX столетия.



Наука как *mathesis universalis*: от античной идеи к новоевропейской парадигме

С момента своего возникновения и вплоть до сегодняшнего дня наука, постоянно претерпевая серьёзные трансформации, прошла долгий и тернистый путь становления, развития и преобразования, и прежде чем стать такой, какой мы её знаем, она поочерёдно «примеряла» и последовательно сменяла социально-культурные формы, предзаданные ей историческим хронотопом. Античная *ἐπιστήμη* носила созерцательный, умозрительный характер и взывала к природе самих вещей. Средневековая *scientia* была привержена религиозным авторитетам и извлекала мудрость из книги Откровения. Ренессансная *studia humanitatis* превыше всего ставила духовно-культурное совершенствование личности, чем и объясняется её близость, устремлённость к искусству. Новоевропейская *mathesis universalis* черпала знания из «книги природы» и систематизировала их по образцу математики, с тех пор прочно утвердившейся в качестве эталона научности и универсального метода познания. Математика всегда привлекала мыслителей простотой, ясностью и отчётливостью, вдохновляла незыблемостью и непоколебимостью своих истин. Если обыденное сознание зачастую сводит математику лишь к

≅ Анжелика Геннадьевна Кузнецова — кандидат философских наук, преподаватель кафедры философии Курского государственного медицинского университета. angelica2301@mail.ru

совокупности формул, неравенств и уравнений, то философское умозрение представляет её в качестве универсального образца рационалистического познания и построения концепций в какой угодно области знания.

Mathesis universalis не есть какая-то конкретная область знания или дисциплинарный массив, имеющий дело с числовыми выражениями, соотношениями и пропорциями, но суть архитектурные принципы научно-познавательной деятельности. *Mathesis universalis* – это система абсолютного знания, в которой сосредоточены истоки всего природно-сущего и, следовательно, основания мудрости как таковой. Именно в такого рода интенции следует понимать требование Р. Декартом «вселенской математики», охватывающей весь природный универсум во всём его бытийном многообразии: «Должна существовать некая общая наука, которая, не будучи зависимой ни от какого частного предмета, объясняла бы всё то, что может быть обнаружено в связи с порядком и мерой, и эта самая наука должна называться именем всеобщей математики, ибо в ней содержится все то, благодаря чему другие науки и называются частями науки»⁴⁶⁰.

Идея «универсальной математики», лежащей в основе всех частных наук, восходит к Аристотелю. В «Метафизике» он отмечает: «Геометрия и учение о небесных светилах занимают каждая определенную сущность, а общая математика простирается на всё», — и добавляет, — «математика — умозрительная наука»⁴⁶¹. Проблема «универсальной математики» получает надлежащее осмысление в трудах Пифагора, Евклида, Ямвлиха, Прокла⁴⁶², а также в работах А. Пикколомини, К. Дасиподия, Б. Перейры и И.Г. Альштеда⁴⁶³. Необходимо отметить, что уже античные мудрецы, а также учёные-предтечи Нового времени небезосновательно утверждали наличие и даже необходимость существования такой науки, благодаря которой посредством числовых соотношений и уравнений становилось возможным обретение истинного знания. Научно-философская мысль XVI–XVII столетий в лице Р. Декарта, Г.В. Лейбница, Б. Спинозы, Н. Коперника, И. Кеплера, Г. Галилея и И. Ньютона обосновывает метафизический статус математики и закрепляет за ней звание универсального манускрипта постижения всего природно-сущего.

⁴⁶⁰ Декарт Р. Правила для руководства ума // Декарт Р. Соч. в 2 т. М., 1989. Т. 1. С. 90.

⁴⁶¹ Аристотель. Метафизика // Аристотель. Политика. Метафизика. Аналитика М. – СПб., 2008. С. 251–252.

⁴⁶² О проблеме «универсальной математики» в Древней Греции подробнее см.: Bechtle G. How to Apply the Modern Concepts of Mathesis Universalis and Scientia Universalis to Ancient Philosophy, Aristotle, Platonisms, Gilbert of Poitiers, and Descartes. In Platonisms: Ancient, Modern, and Postmodern. Leiden: Brill, 2007. P. 129–154.

⁴⁶³ О ренессансных истоках идеи *mathesis universalis* подробнее см.: Knobloch E. Mathesis // The Idea of a Universal Science. In Form, Zahl, Ordnung. Studien zur Wissenschafts- und Technikgeschichte. Festschrift für Ivo Schneider zum 65. Stuttgart: Franz Steiner Verlag, 2004. P. 77–90.

Согласно теоретикам и провозвестникам новоевропейской науки, в природе обнаруживается скрытая гармония, уловить и постичь которую позволяют только математические структуры. С точки зрения Лейбница, математическая конструкция является первоочередной и одновременно исчерпывающей характеристикой природного универсума, поскольку «нет ничего такого, что не допускало бы выражения через число»⁴⁶⁴. Философ высоко оценивал теоретическое и практическое значение математики, её когнитивные возможности. В работе «Элементы разума» он в очередной раз выражает приверженность сугубо математическому методу исследования и откровенно, но воодушевленно заявляет: «Судьба даровала нашему веку прежде всего то, что после столь долгих лет забвения вновь воссиял светоч математики»⁴⁶⁵. Математика для Лейбница была единственным и естественным «светом разума», уникальным в своём роде и универсальным по назначению органом познания: «Число есть как бы метафизическая фигура, а арифметика является своего рода статикой универсума, посредством которой исследуются потенции вещей»⁴⁶⁶. Мыслитель не просто обосновывал действенность математического инструментария при постижении сущности вещей, он был глубоко убеждён в изначальной укоренённости математики в бытийных структурах мироздания, а также в системе самого человеческого разума.

Именно Лейбницу принадлежит идея создания «универсальной характеристики» (*characteristica universalis*), благодаря которой «понятия, если они правильно проанализированы и в должном порядке расположены, могут выражаться в числах и соответственно истины, рассматриваемые в той мере, в какой они зависят от разума, будут доступны проверке исчислением»⁴⁶⁷. «Универсальная характеристика» продемонстрировала собой притязания новоевропейского ratio на обладание достоверным и несомненным знанием, которое может быть представлено на точном и совершенном языке математики. Лейбницианская *characteristica universalis* как раз и есть тот фундаментальный алгоритм познания, позволяющий раскрывать и уяснять математическое единство физического многообразия природного универсума.

Уточняя содержание алгоритма познавательной деятельности, Лейбниц отмечает, что вначале стоит упорядочить имеющееся знание, привести его в систему, а это, в свою очередь, предполагает установление первых принципов, далее неразложимых истин, из которых впоследствии при помощи дедукции будет выведено всё остальное знание. После определения исходных основоположений формируется так называемый «алфавит мышления», содержащий в свёрнутом виде необходимые истины. После того как знание приведено в порядок, а разум дисциплинирован, необходимо обнаружить способ установления связи между природным миром и человеческим мышлением. Таким согласующим компонентом выступает число, понимаемое Лейбницем в широком смысле. В философии Лейбница речь идёт о «характеристическом числе», «универсальном характере» той или иной вещи, который выражает не только и не столько внешние свойства и атрибуты, сколько её качественную специфику, то есть сущность.

Согласно Лейбницу, своего апогея «искусство характеристики» достигает именно в математике. Математика, благодаря однозначности и точности её «характеров», гарантирует получение достоверного знания, отражающего объективный порядок дел и вещей, существующий в природе. Очевидно, поэтому Лейбниц выражает сожаление по поводу того, что до сих пор «никто, однако не попытался создать язык,

⁴⁶⁴ Лейбниц Г.В. История идеи универсальной характеристики // Лейбниц Г.В. Соч. в 4 т. М., 1984. Т. 3. С. 412.

⁴⁶⁵ Лейбниц Г.В. Элементы разума // Там же. С. 452.

⁴⁶⁶ Лейбниц Г.В. История идеи универсальной характеристики // Там же. С. 412.

⁴⁶⁷ Лейбниц Г.В. Элементы разума // Там же. С. 459.

или характеристику, в которой одновременно содержались бы искусство открытия и искусство рассуждения, то есть знаки или характеры которой представляли бы собой то же, что арифметические знаки представляют в отношении чисел, а алгебраические — в отношении абстрактно взятых величин»⁴⁶⁸. В представлении Лейбница математика оказывается лишь частным случаем применения метода «универсальной характеристики», который он стремился распространить далеко за её пределы. Лейбниц отмечает, что система, построенная на основании «универсальной характеристики», позволит, во-первых, унифицировать всё знание, а во-вторых, разрешать проблемные, спорные ситуации посредством метода вычисления. Лейбницианский проект «универсальной характеристики», на деле представляющий синтез математического и логического знания, в дальнейшем был подхвачен и развит аналитической традицией философии математики⁴⁶⁹.

Как и Лейбниц, Декарт утверждает математику в статусе подлинного знания и её главную особенность усматривает в том, что в горизонте *mathesis universalis* человеческому мышлению как бы заранее открывается всё то, что подлежит дальнейшему изучению. Поэтому, согласно Декарту, «эта наука должна содержать в себе первые начала человеческого рассудка и достигать того, чтобы извлекать истины из какого угодно предмета»⁴⁷⁰. Такое постижение «какого угодно предмета» оказывается единственно возможным только в сфере математического, в которой открывается такой континуум идеализированных объектов, которые представляют собой двойные абстракции, то есть абстракции от абстракций. Следовательно, математика, коль скоро в ней всегда сохраняется возможность мыслить о чём угодно, оказывается моделью автономного, самоопределяющегося мышления, упрочивающего свои позиции и притязующего доискиваться до сущности интересующей его вещи. Таким образом, математика выступает как образец метафизической самоочевидности и демонстрируется в статусе абсолютного и совершенного знания. Свою приверженность сугубо математическому методу Декарт объясняет так: «Арифметика, геометрия и тому подобные науки, трактующие о вещах крайне простых и крайне общих, не заботясь о том, существуют они или нет, содержат кое-что несомненное и достоверное»⁴⁷¹. Это «несомненное» и «достоверное» суть то, что открывается как *a priori* присутствующее в структурах самого человеческого разума и составляет сущность математического как такового.

Вслед за Декартом Лейбниц был убеждён, что исходные математические истины не могут черпаться человеком из опыта и должны оставаться неизменными, всегда себе тождественными во всех «возможных мирах». Очевидно, что математические «семена» изначально укоренены в человеческом разуме, а значит, арифметика и геометрия потенциально пребывают в нас самих. Примечательно, что древнегреческое выражение *τα μαθηματα*, выражающее сущность математического как такового, оказывается производным от глагола *ματῶω* — «искать», «отыскивать», «домогаться». Человек в закромах своего собственного разума ищет и находит знание, которое расширяет его научный кругозор — этот интуитивный и одновременно целесообразный процесс сократовского «припоминания» Галилей выражает формулой *mente concipere*, «схватываю и постигаю в своём собственном уме». Итак, математическое — это «о» вещах, которые мы на самом деле давно уже знаем. Следовательно, мы не извлекаем

⁴⁶⁸ Лейбниц Г.В. История идеи универсальной характеристики // Лейбниц Г.В. Соч. в 4-х т. М., 1984. Т. 3. С. 412–413.

⁴⁶⁹ Подробнее об этом см.: Арепьев Е.И. Аналитическая философия математики. Курск, 2002.

⁴⁷⁰ Декарт Р. Правила для руководства ума // Декарт. Соч. в 2 т. М., 1989. Т. 1. С. 88.

⁴⁷¹ Декарт Р. Метафизические размышления // Декарт Р. Избр. произв. М., 1950. С. 338.

это из вещей, но привносим с собой в научно-познавательную деятельность. Неслучайно декартова «система координат» «точкой отсчёта» всего сущего избрала «когито», которое олицетворяет собой сферу математического как такового.

Декарт стремился обосновать своё «наукоучение» исходя из критериев ясности и отчётливости, которые в полной мере свойственны лишь математическому познанию. Математика всегда исходит из верховных основоположений, аксиом, которые человеческий разум приравнивает к посылкам дедуктивных умозаключений, из которых впоследствии развёртывается система научного знания. Первым таким основоположением, неразложимой далее истиной у Декарта выступает принцип «его cogito, ergo sum», обеспечивающий саму возможность человеческого существования. «Быть» в Новое время означает «мыслить», «знать», «осознавать» и даже «познавать». Но разум человека в самом себе *a priori* и *impliciti* содержит все знания, а значит, и саму истину. Только в сфере математического познания разум способен приложить усилие собственной мысли и осознать свою изначальность и беспредельность, преодолевая навязанную ему «книгой откровения» ограниченность и конечность.

В Новое время сама система человеческого разума оказывалась в сущности математической. Поэтому Лейбниц толковал об «элементах разума»⁴⁷², а Спиноза мечтал об «усовершенствовании разума»⁴⁷³. Раскрывая математичность разума Спиноза отмечал, что «разум заключает в себе достоверность, то есть знает, что вещи формально таковы, как они в нём самом объективно содержатся»⁴⁷⁴. Поэтому Лейбниц ставит перед собой задачу на основании «искусства характеристики» установить и упорядочить «элементы разума». В Новое время разум оказывается системой, в которой математический, метафизический и методологический компоненты оказываются неотъемлемыми друг от друга элементами.

Математическое в смысле древнегреческого *τα μαθηματα* есть то, что освобождает человеческий разум от «обязательной» и «обязывающей» истины откровения, а также различного рода «идолов». Математика, таким образом, есть модель свободного мышления: человек сам освобождает себя ради самого себя и для самого себя. Уже в эпоху Ренессанса утверждается опыт такой свободы, в которой и благодаря которой человек осознает себя не только и не столько как творение, сколько как творца и устроителя всего сущего, включая самого себя, вне ссылок и опоры на Священное Писание. В Новое время свобода есть не только независимость от церковных авторитетов, но метафизическое условие осуществления человеческого бытия как такового, а также онтологическая константа, задающая возможность какой бы то ни было деятельности вообще. Математическое становилось парадигмой исследующего ума, развёртывающего свои познавательные проекты в горизонте строго установленных им самим основоположений. Вот почему Декарт в «Правилах для руководства ума» и «Рассуждении о методе», а также Ньютон в «Математических началах натуральной философии» и «Оптике» разрабатывают парадигму исследующего ума и формулируют директивы практического разума – безусловно, речь идет о методологических правилах, принципах человеческого разумения, которыми человек необходимо должен руководствоваться при отыскании истины.

Любая научно-познавательная деятельность осуществляется как экспликация предвосхищающего мышления. Математичность заключается в том, что мы заранее определяем предмет и методы исследования, а также задаем направление и ориентиры когнитивного поиска, в процессе которого продуцируется истинное знание. Сущность подобного рода познавательной ситуации наглядно продемонстрирована Кантом:

⁴⁷² См.: Лейбниц Г.В. Элементы разума // Лейбниц Г.В. Соч. в 4 т. М., 1984. Т. 3. С. 446–460.

⁴⁷³ См.: Спиноза Б. Трактат об усовершенствовании разума // Спиноза Б. Избр. произв. В 2 т. М., 1957. Т. 1. С. 317–359.

⁴⁷⁴ Там же. С. 356.

«Ясность для всех естествоиспытателей возникла тогда, когда Галилей стал скатывать с наклонной плоскости шары с им самим избранной тяжестью, когда Торричелли заставил воздух поддерживать вес, который, как он заранее предвидел, был равен весу известного ему столба воды, или когда Шталь в еще более позднее время превращал металлы в известь и известь обратно в металлы, что-то выделяя из них и вновь присоединяя к ним. Естествоиспытатели поняли, что разум видит только то, что сам создаёт по собственному плану, что он с принципами своих суждений должен идти впереди, согласно постоянным законам, и заставлять природу отвечать на его вопросы, а не тащиться у нее словно на поводу»⁴⁷⁵. Таким образом, речь идёт о том, что в самой структуре человеческого *ratio* обнаруживается математическая конструкция, сущность которой не исчерпывается «числом», а выражается в конфигурации *mente concipere*, «схватываю и постигаю в своём собственном уме».

Хотя математика и уходит своими историческими корнями в практику, она отрывается от эмпирического базиса и оперирует предельными абстрактными конструкциями. Необходимо ещё раз отметить, что математика в Новое время понималась в предельно широком смысле: не как совокупность числовых операций с целью установления количественных данных, но, скорее, как «расчёт, который повсюду рассчитывает на взаимоприравниваемость системных соотношений с помощью уравнений и потому заранее “считается” с единым основополагающим уравнением для любой мыслимой системы»⁴⁷⁶, которым как раз оказывается декартовская формула «*ego cogito, ergo sum*», утверждающая первореальность самосознания. Новоевропейский *ratio*, стремящийся всё подвергнуть сомнению и скепсису, находит границу предельного вопрошания, коей оказывается принцип «когито», воплощающий в себе математическую достоверность.

В Новое время математика снискала себе славу критерия научности и выступала парадигмой исследующего ума. Она очаровывала всех исходной очевидностью своих истин, безупречной дедуктивной системой восхождения от известного к искомому. Кроме того, математические объекты как онтологические представления обладают достоверностью и гарантированной эмпирической интерпретацией. Свою приверженность сугубо математическому методу познания Декарт обосновывает так: «Когда я наблюдал, что одни только математики способны придумать некоторые доказательства, то есть достоверные и очевидные аргументы, я убедился, что они занимаются предметом наиболее лёгким из всех, а посему я решил, что мне прежде всего должно исследовать сей предмет, хоть я и не ожидал от этих занятий иной пользы, кроме той, что сумею постепенно приучить свой ум к познанию истины и к неприятию ложных доказательств»⁴⁷⁷. Согласно Декарту, математическое знание нельзя почерпнуть из книг, только на основе собственного опыта, постоянно оттачивая свой разум, можно приобщиться к этой «кладези» идей. Беспреданно упражняясь в занятиях математикой, и тем самым дисциплинируя свой разум, человек проникает в сокровенные тайны мироздания, управляемого математической гармонией. Главное

⁴⁷⁵ Кант И. Критика чистого разума. М., 2007. С. 21.

⁴⁷⁶ Хайдеггер М. Наука и осмысление // Хайдеггер М. Время и бытие: Статьи и выступления. СПб., 2007. С. 341.

⁴⁷⁷ Декарт Р. Беседа с Бурманом // Декарт Р. Соч. в 2 т. М.: Мысль, 1989. Т. 2. С. 484–485.

достоинство математики заключается в том, что она культивирует наш разум и «приучает нас к познанию истины»⁴⁷⁸.

Познание как свободное исследовательское предприятие развертывалось в континууме неотъемлемости друг от друга физики и математики. Считалось, что математика отражает объективный порядок дел и вещей, существующий в природе. Именно поэтому для мыслителей Нового времени физическое и математическое суть неотделимые друг от друга понятия, ибо сама «книга природы» «написана на языке математики»⁴⁷⁹. Если Коперник и Кеплер толковали о «восхитительной» гармонии, пронизывающей всё космическое мироздание, то Галилей, Декарт, Лейбниц и Ньютон стремились «упаковать» мир в доступную для понимания формулу. Тем не менее, и космологическое, и механическое мышление Нового времени вдохновлялось поиском в природе такой структуры, которая была бы соизмерима с математической системой человеческого разума. Позже, спустя столетия, Г. Вейль скажет: «В природе существует внутренне присущая ей скрытая гармония, отражающаяся в наших умах в виде простых математических законов. Именно этим объясняется, почему природные явления удается предсказывать с помощью комбинации наблюдений и математического анализа. Сверх всяких ожиданий убеждение в существовании гармонии в природе находит все новые и новые подтверждения в истории физики»⁴⁸⁰. Коль скоро новоевропейская физика успешно оформляется в математическую, следовательно, поиск законов, по которым универсум функционирует в качестве каузально организованного механизма, объявляется первостепенной задачей «новой» науки. Непреходящая эффективность математического инструментария в отношении физического мира является очевидным доказательством того, что в само мироздание заложены определенный порядок и гармония.

Математизация физики в Новое время сопровождалась математизацией социосферы и примыкающих к ней областей знания. Это было связано с тем, что, по убеждению Спинозы, «законы и правила природы, по которым всё происходит и изменяется из одних форм в другие, везде и всегда одни и те же»⁴⁸¹, а значит, существует единый и единственный метод познания, а именно – математическое исследование универсальных законов и правил природы, по которым функционирует мировой универсум⁴⁸². Очевидно, поэтому Спиноза намеревается «трактовать о природе и силах аффектов и могуществе над ними души по тому же методу, следуя которому [он] трактовал в предыдущих частях о

⁴⁷⁸ Там же. С 485.

⁴⁷⁹ *Галилей Г.* Пробирных дел мастер. М., 1987. С. 41.

⁴⁸⁰ *Вейль Г.* Философия математики и естественных наук // Цит. по: *Клайн М.* Математика. Утрата определённости. М., 1984. С. 399.

⁴⁸¹ *Спиноза Б.* Этика // *Спиноза Б.* Избр. произв. В 2 т. М., 1957. Т. 1. С. 455.

⁴⁸² Очевидно поэтому, одна из фундаментальных работ Б. Спинозы носит название «Этика, доказанная в геометрическом порядке».

боге и душе, и рассматривать человеческие действия и влечения точно так же, как если бы вопрос шёл о линиях, поверхностях и телах»⁴⁸³.

Построение системы точного, достоверного, раз и навсегда установленного знания вот чем грезилла математическая наука Галилея, Декарта, Спинозы, Лейбница и Ньютона. Именно математика в своих строгих и однозначных формах — понятиях, аксиомах, принципах — позволяет объективно и без излишних усилий фиксировать всё многообразие мирового универсума, не только учитывая его количественные, формальные показатели, но и сохраняя качественные, содержательные характеристики природного мира. В этом смысле «математика природы», по сути дела, оказывалась «метафизикой истины». В XVII столетии складывается совершенно иная познавательная ситуация, незнакомая ни античной мудрости, ни средневековой учёности, ни ренессансной образованности: формировался монолитный континуум науки, в котором математика, физика и метафизика тесно переплетались между собой и не мыслились одна без другой. Постигнуть законы мироздания, и прежде всего, архитектуру своего собственного мышления возможно только в сфере математического знания. Поэтому наука Нового времени выступала «универсальной математикой» (*mathesis universalis*), раскрывающей и возобновляющей действительную архитектуру мироздания. В новоевропейской культуре идея *mathesis universalis* позиционируется в трёх взаимосвязанных аспектах: во-первых, как концептуальное ядро науки галилеевского типа, во-вторых, как идейная матрица декартовской метафизики, и, в-третьих, как регулятивный принцип социально-политической доктрины Т. Гоббса.

Истинный план природы открывается человеку лишь в неустанном поиске. В математике этот поиск не встречает непреодолимых препятствий и получает полное признание. Вот почему именно математика оказывается моделью свободного мышления, предоставленного самому себе в познании «книги природы». В сфере *mathesis universalis* разум как бы в самом себе способен находить соответствующую формулу для какой угодно вещи, не важно, существует ли эта вещь в действительности или нет. В математическом континууме предельных абстракций и идеализаций оказывается возможным «мыслить о немислимом» и «воображать о невообразимом», но при этом соблюдалось требование рассуждать последовательно и систематически. Математическое мышление оказывается по своей сути парадоксальным: будучи операциональным и продуцирующим определённые принципы, оно этими принципами и ограничивается. Исследующий ум разрабатывает специфические правила для своего собственного наставления и разумения с той единственной целью, чтобы познавать всё сущее, только исходя из самого себя и черпая истины из *a priori* присущих ему познавательных форм. Следовательно, математическое как таковое определяет диалектическое развитие научного знания: поскольку математическая конструкция обнаруживается и в

⁴⁸³ Спиноза Б. Этика // Спиноза Б. Избр. произв. В 2 т. М., 1957. Т. 1. С. 455.

устроении природного порядка вещей, и в организации человеческого *ratio*, постольку математическое обретает метафизическое значение и оказывается вовлеченным в систему научного знания в качестве весьма значимого компонента её эвристической структуры.

В.В. Варава *



Рождение философии из духа Просвещения: опыт Дмитрия Вeneвитинова

Вопрос о русской философии, о её сущности, самобытности, начале остаётся и поныне вопросом *открытым*, чья вековая открытость является знаком уникальности русской философии, или, если сказать на другом, более научнообразном языке, типологической чертой отечественной философии. Нерешённость вопроса о сущности русской философии и является сущностью русской философии. Так, можно, по крайней мере, определить неопределимое, связанное уже не столько с необычностью отечественной философии, но и с необычностью

≅ *Владимир Владимирович Варава* — доктор философских наук, профессор факультета философии и психологии Воронежского государственного университета.
vladimir_varava@list.ru

отечественной культурной традиции, непрестанное находящейся в поиске своих основ и первоначал.

Большинство исследователей, среди которых авторитетнейшие историки русской философии, полагают, что начало русской философии следует датировать лишь XVIII–XIX вв. Вот несколько показательных суждений. Б.В. Яковенко: «Не может быть и речи о каком-либо самостоятельном философствовании в России до XVIII в.»⁴⁸⁴. Не менее известный А. И. Введенский говорит, что «временем появления философии в России можно считать 1755 г., т.е. год открытия Московского университета. ... Странно было бы говорить о распространении философии в русской обществе до открытия Московского университета»⁴⁸⁵. А.Ф. Лосев пишет: «Впервые философские интересы пробуждаются в России в XVIII в.»⁴⁸⁶. В этом же ряду и другие именитые фигуры (В.В. Зеньковский, Г.В. Флоровский, С.А. Левицкий, Г.Г. Шпет, Н.О. Лосский и др.). Такое мнение проецируется и в современность. Л.Н. Столович говорит, что «В течение первой половины XIX века Россия искала свою самобытную философию»⁴⁸⁷.

Иными словами, до XVIII века как бы нельзя говорить о философии в России как самостоятельной сфере духовной культуры. Есть, конечно, и другой подход, согласно которому философия была органично присуща России с момента появления её как культурной целостности. Однако оба подхода грешат некоей абсолютизацией. Если следовать логике первого подхода, то Россия, *будучи культурой, не имела философии*, причём не имела её долгое время. Но как же народ мог столько времени существовать без философии? В то же время второй подход задаёт *слишком широкие критерии понимания философии*, по которым феномены, явно далёкие от философии (религия, искусство), попадают в её пространство.

Парадоксы, связанные с русской философией, объяснимы тем, что это *неклассический тип философии*, предполагающий включение в её поле явлений, которые выходят за рамки классической (то есть академической и рационалистической) философии. Действительно, рационалистический тип философии, получивший в западной Европе преобладающее значение, стал ассоциироваться с философией как таковой. Теория познания (гносеология) исключила все остальные типы философии, что привело к существенному кризису самой западноевропейской рационалистической философии, значительно ослабившей свои позиции в обществе, культуре и образовании. Не случайно М. Хайдеггер говорил о том, что главный вопрос философии – *вопрос о бытии* — пришёл сегодня в забвение, и, следовательно, чтобы философии вернуть её исконное предназначение надо: «*De Frage nach dem Sinn von Sein erneut zu stellen*»⁴⁸⁸, то есть *вопрос о смысле бытия* нужно ставить вновь. Эта мысль проходит рефреном через все главные тексты философа, но, парадоксальным образом, именно она и

⁴⁸⁴ Яковенко Б.В. История русской философии. М., 2003. С. 26.

⁴⁸⁵ Введенский А.И. Судьбы философии в России // Введенский А.И., Лосев А.Ф., Радлов Э.Л., Шпет Г.Г. Очерки истории русской философии. Свердловск, 1991. С. 28.

⁴⁸⁶ Лосев А.Ф. Русская философия // Там же. С. 68.

⁴⁸⁷ Столович Л.Н. История русской философии. Очерки. М., 2005. С. 69.

⁴⁸⁸ Heidegger M. Sein und Zeit / Martin Heidegger. 11. Aufl. Tübingen. Max Niemeyer Verlag, 1967. S. 1.

не была усвоена профессиональным сообществом должным образом, предпочтившем утопить *слово философии* в непролазных «феноменологических» дебрях «хайдеггерианства».

Классическая философия в смысле академической философии очевидным образом исчерпала себя, поскольку гносеологический критерий, как бы значим и важен сам по себе он ни был, не даёт той глубины и полноты, которые могли бы соответствовать действительному образу философии. Поэтому в контексте европейской рационалистической философии возникают *неклассические философские дискурсы* (экзистенциализм, постмодернизм), которые, однако, вышли из классического образа философии как его антиподы. В этом смысле говорить обо всей русской философии как неклассической не корректно, поскольку у неё не было предваряющего классического периода.

Кроме деления философии на классический и неклассический тип, можно предложить, с нашей точки зрения, более точный критерий типологизации философии. Это восприятие философии как *феномена культуры* и как *феномена бытия*. Если говорить о философии как о культурном институте, то мы вынуждены считаться с рациональной западноевропейской традицией философствования, берущей своё начало в античности. Такой философии действительно в России до XVIII не было, как не было и других явлений (например, науки), которые возникли в недрах иной культуры. И если так смотреть на философию, то не кажутся кощунственным преувеличением слова, сказанные Г.Г. Шпетом в адрес русской философии: «История нашей науки началась с Петра, но протекала в *потёмках* общественного философского сознания. Лишь к концу второго века после Петра стало светать, отдельные и одинокие вершины зарделись золотым светом, умы стали просыпаться и разбрелись для дневной работы. В этом — история русской философии»⁴⁸⁹.

Однако, если постараться избавиться от культурицентристского детерминизма и посмотреть на философию как на бытийный феномен, то картина будет иной. Здесь философия становится уже *философствованием*, с помощью которого происходит как бы онтологическая легитимизация экзистенции. Иными словами, *философия как философствование* сопровождает человеческое присутствие всегда. И в этом смысле с помощью философствования человек обретает и почву под ногами, и небесную перспективу, иначе — смысл своего существования.

В работе Хайдеггера «Основные понятия метафизики» дано такое понимание философии, которое в принципе проливает свет на своеобразие русской философии. Во-первых, он говорит, что философию нельзя определить из не-философии, что философия есть философствование, которое появляется в сам момент философствования, что и «составляет основное событие присутствия»⁴⁹⁰. Во-вторых, он говорит о ни с чем несравнимым универсализмом философии: «Философия есть нечто такое, что касается каждого. Она не привилегия какого-то одного человека. ... Философия есть что-то исконно самостоятельное, но именно потому — не

⁴⁸⁹ Шпет Г.Г. Очерк развития русской философии // Введенский А.И., Лосев А.Ф., Радлов Э.Л., Шпет Г.Г. Очерки истории русской философии... С. 239.

⁴⁹⁰ Хайдеггер М. Основные понятия метафизики // В его кн.: Время и бытие: Статьи и выступления. М., 1993. С. 329, 344.

изолированное; наоборот, в качестве этого предельного и первого она изначально уже охватила всё, так что всякое её прикладное применение всегда опаздывает и оказывается недоразумением»⁴⁹¹.

Таким образом, по Хайдеггеру, *философия есть философствование*, которое есть: а) *самое главное* («основное событие присутствия»); б) *всеобщее* («касается каждого», «изначально уже охватила всё»).

Именно этот критерий и не позволяет отнять у России философию в качестве философствования, поскольку тогда просто не существовало бы России. Философствование есть способ бытийного присутствия, которой проявляется отнюдь не только в рационалистической форме. В этом смысле правомерно сказать, что нет народов нефилософичных, то есть не философствующих, но есть народы, у которых философия как рациональная форма культуры не приобрела господствующего положения. В России, можно сказать, именно философствование является доминирующим фактором, но не философия как определённая форма теоретического познания, присущей исключительно западноевропейской философской культуре. Вот почему тонкий и остроумный Г.Г. Шпет, желая пересадить Россию на рельсы западной *философии как знания*, восклицал, что «Именно философии можно научить, а философствовать надо отучиться», поскольку «Русская философия — по преимуществу философствование»⁴⁹².

Философия как культура коренится в греческой философии, в особенностях греческой культуры; *философствование как бытийное присутствие* коренится в человеке. Поэтому можно и не разграничивать философию и философствование, если иметь, виду бытийный, а не культурный смысл философии. В этом плане возраст философии как философствования равен возрасту человека, поскольку человек, чтобы существовать, не может не философствовать. И человек поэтому есть *Ното philosophicum* по-преимуществу, поскольку именно в философии он опознаёт и познаёт себя как человека. Только философия делает человека человеком, раскрывая «человеческое в человеке».

Обращаясь к русской философии первой трети XIX века, и особенно к роли Дм. Веневитинова, нужно сказать, что этот период действительно отмечен ярким «философским горением», которое многие, в том числе и Г.В. Флоровский, ошибочно приняли за появление, рождение философии как таковой. В «Путиях русского богословия» он посвящает целую главу, называя её весьма показательно и однозначно «Философское пробуждение».

В свете понимания философии как бытийного присутствия необходимо сказать, что в XIX веке *не философия появляется в России* (которая, естественно была всегда как способ бытийного присутствия), но появляется *вопрос об особенностях русской философии*. А поскольку ответить на этот вопрос можно было лишь с помощью *философского культурного языка*, которого в России не было, то и возникло весьма распространённое убеждение в том, что и самой философии в России не было до этого периода.

Уточним: *не философии не было в России, а не было языка рациональной философии*, который является по-преимуществу доминирующим языком западноевропейской философской культуры. В России официальным языком культуры был церковнославянский язык,

⁴⁹¹ Хайдеггер М. Основные понятия метафизики. С. 338, 345.

⁴⁹² Шпет Г.Г. Указ. соч. С. 258.

который в силу своей канонической формализованности не мог способствовать выражению неформатных, с точки зрения церковной ортодоксии, идей. И богословский язык, будучи насквозь заимствованным из западноевропейской католико-протестантской теологии, тем более не мог передать всю глубину вопрошающей бездны русского человека.

Иными словами, *способ бытийного присутствия России* потребовал адекватного выражения в языке, соответствующего общеевропейскому философскому стандарту. А европейский философский стандарт в XIX веке переместился в сторону неклассических форм (философская эссеистика и философский роман). Именно в этих неклассических для Запада, а для России классических формах и сказала она своё философское слово Европе и миру. Нельзя не отдать должное Шпету, тонко заметившему, что «Русская художественная литература героически боролась с кирилло-мефодиевским наследием в языке, и когда воссиял Пушкин, болгарский туман рассеялся навсегда»⁴⁹³.

Пушкинский язык светской литературы (не в смысле поверхностно-салонной, а в смысле неортодоксальной) создаёт возможности для выражения глубинных вопрошаний русского философского гения, о чём уже говорят многие наши современники.

Здесь ответ на вопрос о том, может ли литература быть философией, выступать в качестве философии? Чистая литература конечно нет. Но *философская литература*, то есть художественный текст, пронизанный *высшими нравственными вопрошаниями о смысле бытия*, в котором *художественная форма* служит средством для выражения *этического содержания*, так вот такая философская литература и есть национальная философия, в котором народ выговаривает свой способ бытийного присутствия. Присутствия, конечно всегда непонятного, жуткого, трагического и абсурдного, но столь же радостного и обнадеживающего, каким и может быть человеческое присутствие по-преимуществу и по-существу. Именно об этом и писал Вяч. Иванов, характеризуя литературное творчество Достоевского в терминах «романа-трагедии», который типологически соответствует жанру *нравственной философии* как наиболее адекватной философии для исследования таких понятий как «вина» и «возмездие»⁴⁹⁴.

Дм. Веневитинов первый уловил необходимость адекватных средств выражения для национальных глубин философского духа. Уникальность и оригинальность его статьи «О состоянии просвещения в России» переоценить просто не возможно. Здесь по сути дела «программа» для развития философии, культуры и образования в России, которая будет повторяться из поколения в поколение различными деятелями с теми или иными изменениями. При этом важно иметь в виду соотнесённость философских идей «отечественных любомудров» с корпусом идей

⁴⁹³ Шпет Г.Г. Указ. соч. С. 245.

⁴⁹⁴ Иванов Вяч. Достоевский и роман-трагедия // О Достоевском. Творчество Достоевского в русской мысли. М., 1990. С. 185.

немецкого романтизма, особенно с философией Шеллинга. Здесь не заимствование и подражательность, с которыми боролся Веневитинов, но универсальный философский контекст, в котором национальные культуры приобретают свою философскую самостоятельность.

Русский философ и критик Д. В. Философов ещё в 1914 году в рецензии на первую книгу выдающегося отечественного литературоведа В.М. Жирмунского «Немецкий романтизм и современная мистика» утверждал, что «...нельзя писать, напр. о В. Ф. Одоевском, Надеждине, кружке Любомудров, кружке Станкевича и вообще о русском романтизме двадцатых и тридцатых годов без знакомства со Шлегелями, Шеллингом»⁴⁹⁵. Философов верно отметил, что романтическое мирозерцание является «великой культурной силой», оказывающей существенное влияние на таких западных и отечественных писателей и мыслителей как Шопенгауэр, Ницше, Георг, Ибсен, Метерлинк, Жуковский, Достоевский, Вл. Соловьёв и др.). Особенно важно, что именно Веневитинов был одним из первых отечественных деятелей культуры, по достоинству оценившим значение теоретических идей немецкой философии для практического развития просвещения в России.

Здесь необходимо напомнить о тех смыслах Просвещения, которое вкладывают в него его собственные философские основатели, в том числе И. Кант. Немецкий философ полагает, что для просвещения требуется только *свобода*, «свобода во всех случаях *публично пользоваться собственным разумом*». Именно в этом уникальная автономная сила философии (её «исконно самостоятельное», по Хайдеггеру), способная действовать на собственных основаниях, без оглядки на внешние авторитеты. Кант продолжает: «Но вот я слышу голоса со всех сторон: *не рассуждайте!* Офицер говорит: не рассуждайте, а упражняйтесь! Советник министерства финансов: не рассуждайте, а платите! Духовное лицо: не рассуждайте, а верьте!... Здесь всюду ограничение свободы»⁴⁹⁶.

Просвещение, таким образом, и есть способность свободного самостоятельного суждения, то есть философского суждения. В этом смысле просвещение есть контекст, в котором возможно свободное философское высказывание. Именно об этом и говорит Дм. Веневитинов. Короткая статья его пронизана одновременно и чистыми философскими вопрошаниями, и в то же время вопросами о судьбах отечественной философии, просвещения и культуры.

В этой статье ставится чисто философский вопрос о главной особенности человека, проявляющейся в стремлении к разысканию первоначал себя и мира. Речь идёт об универсальности этой способности, которую улавливает лишь философия. Веневитинов подходит к формулировке *универсального закона национального самопознания*, который и есть цель просвещения: *философия, просвещение и национальное самопознание* образуют единое целое. Это некая формула просвещения, философская матрица, с помощью которой Веневитинов подходит к оценке России. И здесь сила критичности его мысли достигает небывалого для того времени размаха. Он разворачивает критические аргументы, значимость которых сохраняется до нынешнего времени. Важным является идея о заёмном характере культурных форм («наружная форма образованности»), что привело к воздвижению «мнимого здания литературы», в итоге — «мы получили форму литературы прежде самой её сущности». Ситуация, описанная Веневитиновым, регулярно воспроизводится в нашей культуре, вплоть до нынешнего времени.

⁴⁹⁵ Философов Д.В. Немецкий романтизм и русская литература // Критические статьи и заметки 1899–1916. М., 2010. С. 474.

⁴⁹⁶ Кант И. Ответ на вопрос: что такое просвещение? // Соч. в 6 т. М., 1966. Т. 6. С. 29.

Веневитинов даёт высокую оценку самой поэзии, уравнивая её с философией: «истинные поэты всех народов, всех веков были глубокими мыслителями, были философами и, так сказать, венцом просвещения». В его словах есть прямой призыв к философизации поэзии, а через неё всей литературы и культуры, которая страдает безмыслием, а следовательно, подражательностью. Это настоятельно требование буквально внедрения философии в толщу национального самосознания для его пробуждения: «Философия и применение оной ко всем эпохам наук и искусств — вот предметы, заслуживающие особенное наше внимание, предметы, тем более необходимые для России, что она ещё нуждается в твёрдом основании изящных наук и найдет сие основание, сей залог своей самобытности и, следовательно, своей нравственной свободы в литературе, в одной философии, которая заставит её развить свои силы и образовать систему мышления»⁴⁹⁷.

Это уже воззвание, обращённое не только к современникам Веневитинова, но и нашей современности, которая поражена отсутствием понимания значимости философии для культуры и образования. Веневитинов настоятельно говорит о национальных средствах выражения национального философского духа. Тем самым он прокладывает дорогу к тому явлению, которое приобретает название *литературоцентризма русской философии*, в котором и литературная критика (философичная по своей сути) и философская публицистика, и философская поэзия, и философский роман как её наивысшее воплощение в лице Достоевского, Л. Толстого и Платонова.

Литературоцентризм не означает, что философия является «служанкой литературы», как в иные времена она являлась служанкой религии или науки, но в том, что *в философской литературе выражает себя бытийное присутствие России*. Следует отметить равнозначный подвиг Пушкина и Веневитинова в деле созидания подлинных начал русской самобытности. Если Пушкин создал органичную литературную форму для адекватного языка русской культуры, то Веневитинов наполнил эту форму конкретным философским содержанием.

Смысловое ядро концепции отечественного просвещения, которая задана Веневитиновым, остается инвариантным. Исходя из этих смыслов, можно говорить о «рождении философии из духа Просвещения», то есть о появлении тех условий, в которых произошло *рождение языка русской философии*, чьи бессознательно-невербальные интенции коренились в непроявленных пластах национального духа. Иными словами, парадигма Просвещения создаёт условия для появления не самой философии, но философского языка, в категориях которого русская культура смогла осмыслить свою самобытность. С этого момента Россия уже не могла избавиться от мучительного поиска своего философского языка, что способствовало созданию великой русской культуры, приобретшей вселенское значение и звучание.

⁴⁹⁷ Веневитинов Д.В. О состоянии просвещения в России // Литературная критика 1800–1820-х годов. М., 1980. С. 280.



С.П. Щавелёв у ограды памятника 1000-летию России. Новгород Великий. 1998 г.

*А.С. Стрельцов **

Русская философия о культуре познания «призрачного» (непонятого) мира

*Должен ли отдельный человек — «на Гудзоне,
на Ниле, на Висле» (С. Островой) —
думать про общество прежде, чем о себе?
Кто ответит?*

В сложном процессе существования общества порою трудно найти его невидимые нити, соединяющие и ведущие, внешне кажущиеся разрозненными события в целостный объективный поток серьёзного изменения социальной действительности. В гуманитарной науке предлагаются разные основы бытия общества — от экономики (производства и потребления товаров) до нравственности (отношений добра и зла), или политики (борьбы личностей и корпораций за

[≅] *Анатолий Степанович Стрельцов* — доктор философских наук, профессор; профессор кафедры философии и социологии Калужского государственного университета имени К.Э. Циолковского. strelzow2010@yandex.ru

государственные рычаги в осчастливливании народа) и других. Очень редко основами общества предлагают считать возможность и степени понимания людей друг другом; те явления культуры, без которых по определению не может быть этого социального единства.

В современном информационном потоке, который общество направляет само на себя, совершенно не заботясь о последствиях такого воздействия, трудно найти ту точку опоры, которая всё-таки поможет удержать процесс социальности под контролем и не даст скатиться в состояние развала и коллапса, из которого оно уже не сможет выйти. Должен ли отдельный человек, «на Гудзоне, на Ниле, на Висле» (С. Островой), думать об обществе прежде, чем о себе? Заботиться о нём больше, чем о себе и своих близких?

Можно пойти другим путём — от определения сущности человека — и в который раз поискать необходимые основания для человеческого сосуществования. Современная теоретическая антропология вряд ли способна познать некую интегральную «тайну» человека и, следовательно, она не способна выявить и «тайну» его социального бытия. Для познания человека и личности нужны, я по-прежнему убеждён, особые — теологальные способы. Здесь неприемлемы обычные способы рационального да интуитивного познания, они просто ничего не могут дать, так как предмет познания особый, и поэтому нужны именно теологальные (божественные) подходы. Для познания человека и общества необходима самостоятельная интегральная (обобщённая) наука. Её представители не должны работать по принципам рационального или эмпирического познания. Исследовательская деятельность здесь может быть только своеобразной культурой познания. Историческое познание и философия истории призваны обрести свою теорию познания, как и всякая иная область человеческого познания. Имеющиеся концепции истории человечества не удовлетворяют, по моему мнению, задачам человеческого познания феномена исторического. Они односторонни, ограничены и не дают главного — познания души человека.

В русской философии антроподицея человека стала основной темой философских размышлений. Ещё К.Д. Леонтьева, В.С. Соловьёва, Н.А. Бердяева и иже с ними глубоко волновало катастрофическое положение человечества, и прежде всего России. Где выход? Упование на какого-то внешнего спасителя показало свою несостоятельность. «Наступают времена в жизни человечества, — писал Н.А. Бердяев в «Смысле творчества», — когда оно (человечество) должно помочь само себе, сознав, что отсутствие трансцендентной помощи не есть беспомощность, ибо бесконечную имманентную помощь находит человек в себе самом, если дерзнёт раскрыть в себе творческим актом все силы Бога и мира, мира подлинного в свободе от «мира призрачного»⁴⁹⁸.

Но как определить и разгадать эту самую «призрачность» мира? Сделать это очень трудно, потому что наше (европейцев, в том числе россиян) мышление приучено доверять рационализированным знаниям. Они для нас изначально достоверны и близки к истине, ибо даны наукой. За годы тотального распространения марксизма старшие поколения соотечественников разучили сомневаться и не доверять выводам учёных.

⁴⁹⁸ Бердяев Н.А. Философия свободы. Смысл творчества. М., 1989. С. 256.

После снятия идеологических шор положение не улучшилось, так как сегодня мы в большинстве своём не умеем анализировать окружающую реальность и собственные возможности, и принимать решение на основании своих взглядов, которых порою тоже нет. Свобода «философских размышлений» приводит к таким, например, текстам. В печатном органе российского философского общества читаем: «Речь идёт именно о сознательном преодолении, поскольку *de facto* стихийное размывание *гомоэгоцентризма* является генеральной линией развития цивилизации. И как ни парадоксально, размывание гомоцентрической позиции проявляется не в сокращении сферы применимости человеческого измерения, но, напротив, в её неуклонном расширении!»⁴⁹⁹. В этом наукообразном высказывании вроде бы есть всё: и специальные термины, и внешняя учёность автора (игра иностранными словами) — нет только чёткости мысли и, следовательно, близкого к истине смысла высказывания. К имеющимся дефинициям общественной современности добавляются всё новые: общество симулякра, общество риска, общество спектакля и так далее.

Современное российское общество общепризнанно переживает кризис, и, по моему мнению, выход из него нужно искать не в понятийно размытом процессе модернизации, искусственного подтягивания специфичного социума к какому-то внешнему облику, а в осознанном движении к культуре, в преобразованиях образа жизни человека, его культурных основ, заложенных в национальных традициях страны, её коренных народов. Все остальные сферы жизнедеятельности общества потянутся в этом процессе за культурой.

Обращение к культуре как основе общества, тому фундаменту, на котором строится любая форма социальной жизни, сегодня всё больше приобретает значение первостепенной проблемы духовного и иного развития. Если посмотреть на тематику пленарных заседаний всемирных и российских философских конгрессов, то можно сделать вывод, что исследование культуры и поиски её новых парадигм стало первостепенной задачей обществоведов. А, скажем, Китай заявил о проведении у себя раз в два года Мирового культурного форума — по аналогии с Давосским экономическим форумом. Первый такой форум прошел 18–19 мая 2011 г. в г. Тайху.

Сегодня всё чаще выходит на первый план требование новых принципов познания в гуманитарных науках. Современная социальная ситуация, как представляется, нуждается в целостном интегральном осмыслении, не разделении, а сочетании основных её смысловых проявлений. На смену прежним социально-классовым, нормативно-политическим подходам приходят обобщающий анализ явлений культуры. Учитывается национальное своеобразие культур. Вместо прежнего деления различных феноменов духовной культуры по признаку «прогрессивности» или «реакционности», современный этап развития теории культуры исходит из представления о её живом единстве в многообразии связей философии, религии, науки, образования и воспитания как элементов целого социального образования. Экономика, политика, нравственность оказываются только сферами применения и реализации культурных программ и принципов. Иллюзия думать, будто общество начинается с законов, оно начинается с культуры бытийного принятия законов общества его членами.

Культура, как известно, явление синтетическое, сложное, её природа скрывается в некоем синтезе духовных качеств людей и в организации их жизнедеятельности. Для познания культурных феноменов нужны особые приёмы и «априорные» методологические формы (методологемы). Основные, глубинные характеристики культуры можно получить только на стадии укоренения философии в культуре, и только с помощью философии, которая органически входит в ту или иную культуру, определяя её специфику. Преобладание политики над экономикой и всем обществом

⁴⁹⁹ Фармаковский В.В. Развитие дискурса науки и религии // Вестник РФО, 2011. № 2. С. 102.

сделало его тоталитарным, однобоким и породило одномерного человека. От того, какую философию изберёт, примет, положат в основу культуры, зависит сама культура и общество, построенное на её основе. Диалектическая философия не позволяет культуре превращаться в абсолют, обновляет ее, обогащает вливанием новых культур. Метафизическая — ведёт к стагнации и умиранию, самолюбованию и пренебрежению другими культурами.

Со времён формирования традиционных наук познание сводилось к детерминистически построенному знанию, а сам процесс познания / образования строился на получении знания, его запоминании и воспроизводстве. Однако в современном обществе мы столкнулись с тем, что принцип детерминизма в его устаревшей механистической трактовке, лежащий в основе классического миропонимания, не даёт нам достаточного правильного знания о мире, тем более он не приводит к новому знанию. Одним из примеров трудностей так называемых «научных» методов гуманитарного познания является провал международной программы по выходу из экологического кризиса «Повестка дня на XXI век» (Рио-де-Жанейро, 1992), разработанной 178 экспертами из 178 стран мира. Через десять лет в Иоханнесбурге в 2002 г. эта программу признали абсолютно несостоятельной.

Гносеологическая традиция философии со времён И. Канта доминирует в философских спекуляциях. Неокантианство всё ещё обещает удивить мир истиной знания о мире. Но по-прежнему можно согласиться с П.Д. Успенским: «Самое трудное: знать, что мы знаем и чего мы не знаем»⁵⁰⁰. Весь процесс познания вращается в одной системе: объективный мир и субъективное сознание и «нам всё время приходится определять одно неизвестное посредством другого». Любое познание происходит через человека, который путём рассуждений пытается установить, «что в действительности мы знаем только свои собственные ощущения, представления и понятия — и мир объективного познаем, проектируя вне себя причины своих ощущений, которые мы у них предполагаем»⁵⁰¹.

Русская философия сегодня не имеет права повторить те ошибки, которые присущи другим школам общетеоретической мысли. Она, несомненно, должна отойти от материализма из-за его концептуальной грубости и смыслового примитивизма. Более подходит в качестве методологической основы русской философии идеализм. Но в своей рафинированной форме, немецком идеализме, и он показал свою несостоятельность. В «Самопознании» Бердяев отмечал: «Я прошёл через идеализм, но не остановился на нём и скоро начал его преодолевать»⁵⁰². Ради того, чтобы философия была «не о чём-то, а чем-то, обнаружением первоначальности самого субъекта»⁵⁰³.

Вместо европейской философии, построенной на рационализме и потому не способной получить истину социума и его истории, русская философская культура в лице В.С. Соловьёва и близких ему философов, пророчила иные решения. В «Вехах» тот же Бердяев формулирует: «Нам нужна не кружковая отсебятина, а серьёзная философская культура, универсальная и вместе с тем национальная»⁵⁰⁴. Но интеллигенция в России, (во все времена, начиная с петровских преобразований), занимала и, к сожалению, всё ещё занимает прозападную (по сути компрадорскую) позицию. В наше время многие проблемы общества связаны с «отношением интеллигенции к философии. Традиционное отношение русской интеллигенции к философии сложнее, чем может показаться на первый взгляд. В сознании

⁵⁰⁰ Успенский П.Д. Tertium organum Ключ к загадкам мира. М., 2000. С. 12.

⁵⁰¹ Там же. С. 14.

⁵⁰² Бердяев Н.А. Самопознание М., 1990. С. 87.

⁵⁰³ Там же, С. 88.

⁵⁰⁴ Бердяев Н.А. Философская истина и интеллигентская правда // Вехи. Из глубины. М., 1991. С. 27.

интеллигенции преобладали консерватизм и косность в сочетании с поиском (бездумной погоней и страстью к подражанию — А.С.), новинок в европейских течениях. Но ни в той, ни в другой стороне не было достаточно глубокого усвоения содержания философии. Бросается в глаза, — пишет Бердяев, — что отношение к философии было так же малокультурно, как и к другим духовным ценностям: самостоятельное значение философии отрицалось, философия подчинялась утилитарным общественным целям»⁵⁰⁵.

Мировоззрение интеллигенции в основном строилось на материализме, «самой элементарной и низкой форме философии». «Интеллигенция не могла бескорыстно отнестись к философии, потому что корыстно относилась к самой истине»⁵⁰⁶. Подлинная философия оставалась закрытой и непонятной. Более того, о существовании русской философии почти не подозревали. «Первостепенного русского философа у нас меньше знают, чем третьестепенного немца»⁵⁰⁷. Бердяев убеждён в том, что и философия в какой-то степени повинна в её не востребованности в русском обществе. Идеалистическая философия немцев, в частности панлогизм Гегеля, «привела к появлению материализма как Немезиды гегельянства, божьей кары за грех идолосотворения и идолопоклонства. Философия ясно обнаружила роковое своё бессилие познать бытие, соединить с бытием познающего субъекта»⁵⁰⁸. Диалектика Гегеля была объявлена «азбука революции». Дух человеческий оказался в плену необходимости Новейшей истории. «Наука есть реакция самосохранения человека, потерянного в тёмном лесу мёртвой жизни»⁵⁰⁹. Она оперирует дискурсивным мышлением, но дискурсивное мышление есть царство середины, никогда не начало и не конец. Концы и начало скрыты в интуиции. Наука по своей сути «не есть творчество, а послушание необходимости, её стихия послушание, её стихия не свобода, а необходимость. Философия любит мудрость. Философия первороднее, исконнее науки. Она ближе к Софии»⁵¹⁰.

Для спасения мира, по мнению упоминаемых русских мыслителей, нет иного средства как обратиться к творческому акту. «Творческий акт всегда есть освобождение и преодоление. В нём есть переживание силы... Ужас, боль, расслабленность, гибель должны быть побеждены творчеством»⁵¹¹. Избежать противопоставления веры и знания философия может, только восстановив свое жизненное религиозное «питание». Философия ни в коем случае не должна стать прислужницей теологии. «Философия должна быть органической функцией религиозной жизни, а не прислужницей теологии, — это разница огромная. Философия не может и не должна быть богословской апологетикой, она открывает истину, но открыть её в силах лишь тогда, когда посвящена в тайны религиозной жизни, когда приобщена к пути истины»⁵¹². В этом и причины возвращения философии к религии, ибо индивидуальный разум, индивидуальное усилие не способны открыть универсальной истины. Единство веры и знания в процессе познания становится национальной традицией русской философии.

Религиозно-философское понимание веры «есть раскрытие в своём “я” иного, божественного, выход из “я” и отдавание себя высшему»⁵¹³. Вера есть связь человека с абстрактно-всеобщим. Для осуществления связи с конкретным существует наука.

⁵⁰⁵ Там же. С. 11.

⁵⁰⁶ Там же. С. 17.

⁵⁰⁷ Бердяев Н.А. Философия свободы М., 1989. С. 96.

⁵⁰⁸ Там же, С. 18.

⁵⁰⁹ Там же. С. 266.

⁵¹⁰ Там же. С. 264.

⁵¹¹ Бердяев Н.А. Философия свободы М., 1989. С. 255.

⁵¹² Там же. С.26.

⁵¹³ Там же. С.56.

Научное знание, как и вера, есть проникновение в реальную действительность, но частную, ограниченную. По мнению адептов соловьевьянства, между верой и знаниями не существует той противоположности, которую обычно предполагают. Задача совсем не сводится к тому, чтобы взаимно ограничить области знаний и веры, как это делал Кант, установив пропорции знания и веры. Русской философии принадлежит творческий почин в органическом сочетании веры и знаний. Первыми в России это сделали И. Киреевский и А. Хомяков. В русской философии совершается переход от отвлечённого идеализма к «идеализму конкретному» (Вл. Соловьёв).

«Призрачность мира» трудно раскрыть через науку о мире, но можно попытаться «снять» через познание самого человека, субъекта познания. «Доступность» этой задачи многих подвела и увела в дебри мнимого научного человековедения. Но по большому счёту, человек — это всегда тайна. Ответить на вопрос, в чём тайна личности, значит познать её, а это познание есть такой интимный внутренний акт, который основывается только на духовном слиянии, на сокровенном касании душ. По мнению С.Н. Булгакова, человека делает личностью САМОсознание. Личность как осознанная сущность человека. «Русская душа стремится к целостности, она не мирится с разделением всего по категориям, она стремится к Абсолюту... и это религиозная в ней черта»⁵¹⁴.

«В известном смысле, — размышляет С.М. Булгаков, — всякий человек есть неразгаданная тайна, хотя мимо неё обыкновенно проходят не замечая... Ответить на вопрос, в чём тайна личности, значит, познать её, а это познание есть такой интимный внутренний акт, который основывается только на духовном слиянии, на сокровенном касании душ, скорее, на непосредственном восприятии, нежели на рефлексирующей деятельности рассудка»⁵¹⁵.

Для людей, воспитанных на основах материалистического мировоззрения, трудно даже представить себе какое-то «касание душ», ещё более — понять их же непосредственное взаимовосприятие. Хотя в таком подходе явно больше человеческого и приемлемого для мироустройства, чем в трактовке человека как совокупности общественных отношений (К. Маркс). Давайте признаемся себе, что на эту совокупность человек порою смотрит совершенно поверхностно, или, наоборот, использует её далеко не в социально полезных целях.

Русская религиозная философия разрабатывала свою методологию социального познания, стараясь не отступить от догматов веры и в то же время разработать научные, философские основы общественного устройства. Её исходной позицией было «соединение теоретического и практического разума, достижение целостности в познании. Это есть познание совокупностью духовных сил, а не одним разумом. «Русская религиозная философия, — отмечал Н.А. Бердяев, — особенно настаивает на том, что философское познание есть познание целостным духом, в котором разум соединяется с волей и чувством и в котором нет рационалистической расчленённости»⁵¹⁶.

С.Н. Булгакова же не устраивает социоцентристский принцип обществоведения, ибо он неминуемо приводит к абстрактным схемам, лишённым живых черт общества, бездушным парадигмам социальных наук. Их «бог» — мёртвый бог абстрактных социологий. Человеку нужен «Бог живых религий», где его божьи глаза и глаза человека есть одно.

Односторонний подход к самопознанию социума и человека даст только полумеры, раздельно существующие практика и теория будут лишь увеличивать дихотомию общества. Цельность же общества исходит из цельности человека и

⁵¹⁴ Бердяев Н.А. Истоки и смысл русского коммунизма М., Наука. 1990 С.19.

⁵¹⁵ Булгаков С.Н. Венец терновый // Булгаков С.Н. Соч. в 2 т. М., 1993. Т.2. С. 222–223.

⁵¹⁶ Бердяев Н.А. Русская идея // Вопросы философии. 1990. № 2. С. 103.

цельности той культурной среды, в которой он живёт. Это возможно только через культурную работу на повышение культуры общества. Человек в своей жизнедеятельности исходит из главного принципа своего мировоззрения – его единства с миром и с человеком. Как существо социальное, он стремится прежде всего думать и делать всё для сохранения этого единства как условия его существования. По этому принципу Бердяев в своё время предсказывал падение Советской власти, когда победит тип «шкурника» — человека, который не будет больше думать о России, а только о себе. Так оно и получилось.

Культура познания непонятого мира как сложное чувство и умение человека через соединение объекта и познающего субъекта даёт уверенность, устойчивость, практичность движения вперед. Определяет мировоззренческую целостность и единство общества. Решает проблемы соотношения человека и общества в пользу человека и, следовательно, в пользу общества. В этой связи хотелось бы отметить, что основной принцип построения культурного общежития (общества, учитывающего национальное своеобразие и конкретную специфику входящих в него народов): нужно уважать и признавать приоритет культуры местного коренного народа, а потом уже за ним, если ты приезжий сюда, ставить свои национальные правила и обычаи. В этом первое правило культурного человека. Отрицание его всегда будет вести к противоречиям и проблемам.

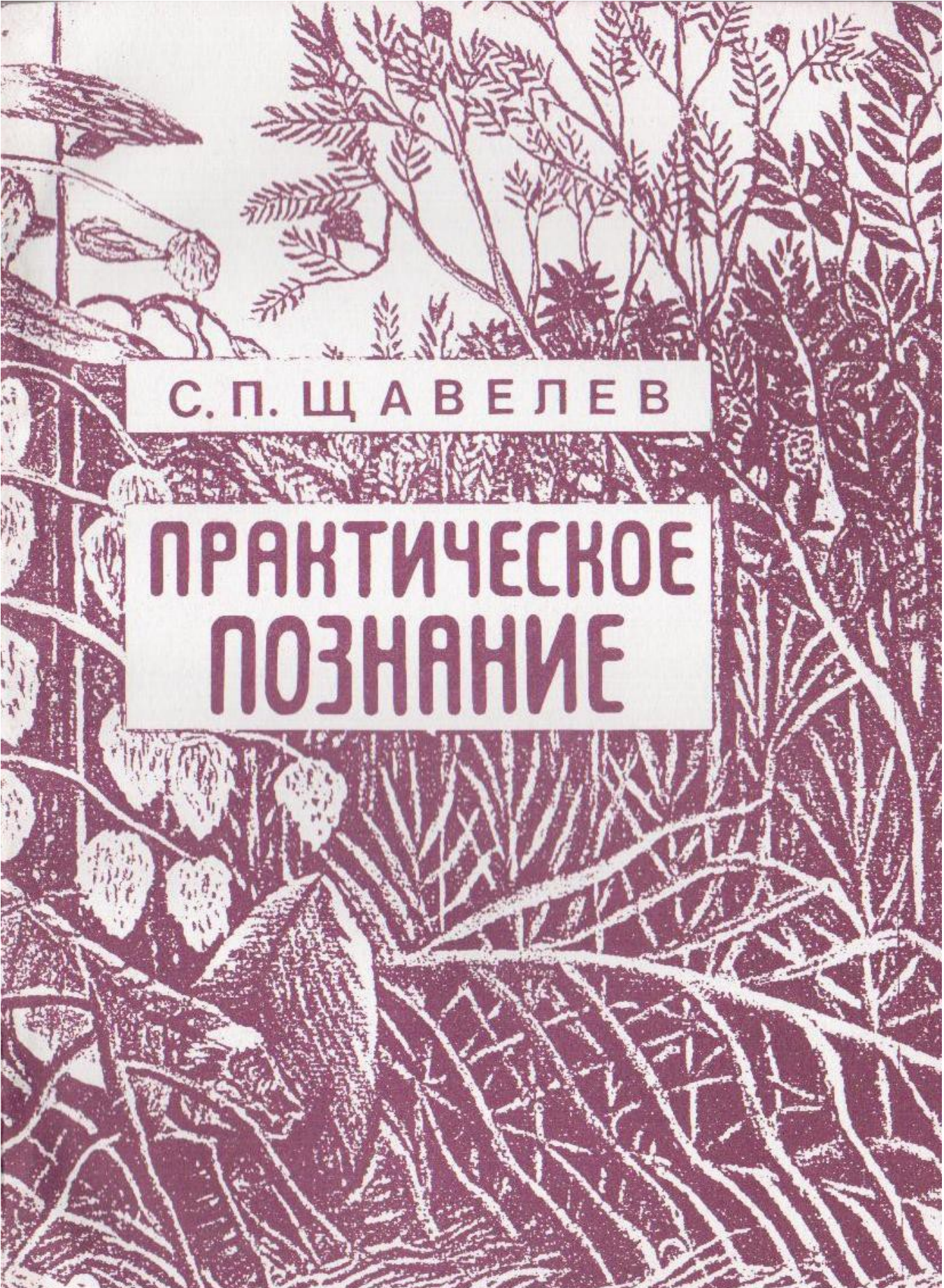

С. П. ЩАВЕЛЕВ

**ПРАКТИЧЕСКОЕ
ПОЗНАНИЕ**



Универсально-персоналистический проект русской идеи И.А. Ильина

Творческое наследие И.А. Ильина, правоведа и религиозного философа, огромно. Научное новаторство Ильина заключается в создании им концепции самодержавного правового государства как высшего типа государственности. До него в русском консерватизме таких попыток не было. «Катастрофа, — пишет мыслитель, — разразившаяся в истории русского народа и с тех пор угрожающая и другим странам, произошла оттого, что на протяжении многих десятилетий, слагающихся по совокупности в века, в душах меркла и исчезала *духовная очевидность*, т. е. верное восприятие и переживание великих духовных Предметов — Откровения, Истины, Добра, Красоты и Права»⁵¹⁷. Мыслитель, таким образом, относит право к **основам** человеческого бытия. Отсюда с неизбежностью следует признание права абсолютной ценностью, категорий *правосознания* и *правопорядка* фундаментальными для

≡ Людмила Георгиевна Королёва — доктор философских наук, профессор; декан факультета философии, социологии и культурологии Курского государственного университета. koroleva_l_g@mail.ru

⁵¹⁷ Ильин И.А. О монархии и республике // Собрание сочинений: В 10 т. М., 1994. — Т. 4. С. 444.

жизнедеятельности любого общества. И спасение Родины видится ему в создании правового государства. Правопорядок, по Ильину, представляет собой «как бы живую систему взаимно признаваемых прав и обязанностей», призванную связать людей друг с другом на основе взаимности. Отстаивая свои права, человек желает их признания и соблюдения со стороны других людей. Вместе с тем он вменяет и себе в обязанность признавать и соблюдать права других. Очевидно, что «*правосознание* есть воля человека к соблюдению права и закона, воля к *лояльности* своего поведения, воля к законопослушанию»⁵¹⁸. В правосознании участвуют *все* душевные силы человека.

И.А. Ильин различает *естественное право* и *положительное право* (правовые нормы, установленные правовой властью и подлежащие применению). Естественное право лежит в основе положительного, присутствуя в нём в качестве известного «минимума правоты» и в лице своих основных категорий. Полная концепция естественного права изложена философом в его монографии «О сущности правосознания» (опубликована в 1956 г.). Правовые нормы, стоящие в согласии с моралью и справедливостью, он называет естественным правом: «Единичное человеческое существо есть единственная возможность одухотворенной жизни; вести такую жизнь, создавая ее самостоятельно и свободно, есть *основное и безусловное право каждого*. Его можно назвать *естественным правом*, потому что оно выражает существенную *природу* духовной жизни человека: его можно назвать *вечным* правом, потому что оно сохраняет свое значение для всех времен и народов; его можно назвать *неотчуждаемым* правом, потому что всякое умаление или попрание его извращает духовную жизнь и унижает достоинство человека»⁵¹⁹. Признание такого естественного права за каждым человеком утверждает начало правовой *обязанности* и правового *равенства* в жизни людей. Это необходимо, т. к. люди *не равны* друг другу «ни телом, ни душой», а также по содержанию своей духовной жизни. Но они *равны* по своему праву на достойную жизнь, на свободное самоутверждение.

Ильин уточняет далее, что право вести духовно достойную жизнь не сводится к отсутствию препятствий к существованию и обладанию лишь «насушным хлебом». Оно включает право на досуг (которого требовал ещё Аристотель для «свободного от природы человека»). А самостоятельность духа предполагает *право на образование* и развитие души, *самоуправление* человека как свободного субъекта права, *духовную свободу*, *духовную самостоятельность*, *духовное достоинство* и *равенство*. В этой части своего учения консерватор И.А.Ильин продолжает лучшие традиции русской либеральной мысли, провозгласившей право человека на «достойное существование».

⁵¹⁸ Там же. С. 447.

⁵¹⁹ Ильин И.А. О сущности правосознания // Собрание сочинений: В 10 т. Т. 4. С. 197.

И.А. Ильин — сторонник иерархического сословного строя, общества, основанного на ранге. Лишь в возврате к этим началам мыслит он плодотворное будущее России. Люди и перед лицом Божиим и от природы разнокачественны, разноценны и потому не должны быть равны в своих юридических правах. Здесь он наследник не только Т. Карлейля, которого он цитирует, но и К.Н. Леонтьева. Справедливость требует, по мнению Ильина, не равенства, а *предметно-справедливых привилегий*. Справедливо, чтобы беременные женщины имели известные привилегии, преступники и душевнобольные были лишены права голоса, а государственные должности давались талантливым, умным и честным людям. Необходимо умение верно, жизненно и творчески распределять ранг, указывает философ. Но у читателя тут же встаёт вопрос о правомерности, критериях, границах этих «предметных привилегий» (и соответственно, ущемлении прав других, не привилегированных людей).

И.А. Ильин критикует республиканское правосознание за то, что оно склонно дать право голоса женщинам, понизить политический возрастной ценз, обложить высокой пошлиной наследства. Оно намерено отменить майораты, оспорить всякие права и преимущества короны, ввести избираемость, срочность и ответственность для главы государства, отменить гвардию, отказать в субсидии дворянскому интернату, отделить церковь от государства, экспроприировать имущественные верхи, ввести совместное обучение мальчиков и девочек, открыть женщинам доступ в адвокатуру и парламент и т. д.⁵²⁰ Будучи противником эгалитаризма, он отвергает, таким образом, все основные права и свободы, выработанные длительным развитием либеральной мысли и демократической практики.

Человеку как творческому духовному центру, считает Ильин, необходимо иметь на земле прочное, вещественное «гнездо» — частную собственность. И государство должно принять хозяйственную свободу граждан, не стремиться к изъятию их собственности. Философ обосновывает необходимость частной собственности тем, что она вызывает в человеке духовные мотивы для напряжённого творческого труда, стимулирует хозяйственную предприимчивость и личную инициативу (и тем укрепляет характер), даёт чувство уверенности, научает творчески любить труд и землю, свой очаг и родину, пробуждает и воспитывает правосознание, хозяйственную солидарность и свободу⁵²¹.

Возражения современного читателя вызывает вовсе не тезис И.А. Ильина о необходимости частной собственности как гарантии хозяйственной независимости личности, а его отрицание либеральных принципов. В современном производстве изолированный свободный частный собственник давно не является доминирующей фигурой. Он включён в различные экономические структуры. Рыночные отношения — между товаровладельцами, товаропроизводителями, продавцами и

⁵²⁰ Там же. С. 485.

⁵²¹ Ильин И.А. Путь духовного обновления // Собрание сочинений: В 10 т. Т. 1. С. 272–273.

покупателями рабочей силы — основаны на принципе *формального равенства*, против которого как раз и выступает Ильин. Иначе происходит экономическое и духовное присвоение человеческой личности государством.

Значительное место в творчестве И.А. Ильина занимает рассмотрение проблем истинного патриотизма и национализма. Основа нормального правосознания делает человека членом *единой всемирной общины* — гражданином вселенной. Но эмпирические условия жизни делают необходимым разделение людей на особые — территориальные, национальные, государственные — общины. Правовое единение внутри государства отнюдь не исключает правового общения, уходящего за его пределы. Всемирное единение народов на основе международного права является задачей человечества. Патриотическая любовь, расторгающая всемирное естественное братство, есть «творческий акт духовного самоопределения». К сожалению, пишет Ильин, любовь к родине часто живёт в душах в виде неразумной, предметно неопределённой склонности, вырождаясь то в воинственный шовинизм, то в лицемерный пафос. Тот, кто говорит о родине, понимает сознательно или бессознательно духовное единство своего народа. Любовь истинна, когда человек обретает предмет, заслуживающий её по своему объективному достоинству. И если «этим предметом является *духовная жизнь и духовное достояние его народа* — то он становится *истинным патриотом*: он совершает акт духовного самоопределения, которым он *отождествляет, в целостном и творческом состоянии души, свою судьбу с духовною судьбою своего народа*»⁵²².

Этого *интимного укоренения* в личной духовности нет в республиканском правосознании. Ильин считает, что для республиканцев чувство любви к родине, её народу, армии, чиновникам просто смешно. Только тот, кто любит Государя действительно, по-настоящему, тем строит свое государство. Монархическое правосознание вносит в государственное служение и в политическое строительство начало *чувства* искренней, благородной, активной любви, «любви к монарху, которая неразрывно сплетается с любовью к своему *народу и отечеству*. Самый монархический строй требует от гражданина не только законопослушания, но участия чувства и сердца»⁵²³. Как и в других положениях о превосходстве монархии над республикой, Ильин оперирует неким символом, идеальной моделью монархии. Под этим понятием скрыт безусловно положительный и вневременной образ России. Республика у Ильина — безусловно отрицательный образ Европы и Северной Америки. Конечно, он справедливо фиксирует отрицательные стороны западной демократии, например, зависимость кандидата в президенты от партий и от массы избирателей. Предвыборная агитация нередко ставит его в положение искателя, массового «угодника», демагога, речам которого внимают праздные и жадные толпы народа, которые могут выразить ему неодобрение в самых грубых и унижительных формах. Кандидат старается угодить толпе — пожимает руки, демонстрирует свою жену, даёт политические и экономические обещания и т. д. В республике недоверие к главе государства выражается в системе ограничивающих и обезличивающих его «гарантий».

Согласно учению И.А. Ильина, монархия и республика различаются по принципам строения. Монархия строится как *учреждение* — сверху, а не снизу, образована и функционирует в виде опеки над заинтересованными людьми. Государство есть учреждение, когда «народ в нём не управляет собой и не

⁵²² Ильин И.А. О сущности правосознания // Собрание сочинений: В 10 т. Т. 4. С. 247–248.

⁵²³ Ильин И.А. О монархии и республике // Собрание сочинений: В 10 т. Т. 4. С. 502.

распоряжается, а получает свой правопорядок и все его блага (безопасность, гарантию прав, правосудие, финансовое управление, лечение, просвещение и т.д.) в порядке опеки, повиновения и воспитания»⁵²⁴. Он фактически сам признает, что принцип учреждения, проведенный последовательно до конца, погасит всякую самостоятельность граждан, убьёт свободу личности и духа и приведёт к тоталитарному строю и его каторжным работам.

Республика как *корпорация* строится снизу, начинается с индивидуума, его мнения, свободы и интереса, состоит из активных, уполномоченных и первоначально равноправных граждан. Они объединяются в единую организацию по собственной воле, уполномочены формулировать общую цель, выбирать голосованием необходимые органы, решать вопросы большинством голосов. Но принцип корпорации, проведенный последовательно до конца, ведёт к всеобщей анархии. И.А. Ильин считает, что монархист, организующий своё государство, должен считаться, прежде всего, с наличными в данной стране и в данную эпоху уровнем народного правосознания и данными условиями жизни. По ним определяется правильное сочетание черт учреждения и корпорации. Но он указывает при этом такие условия, что предпочтительность монархии для России не вызывает сомнений.

Ильин делает общий вывод: монархическому правосознанию присуще тяготение к интеграции, республиканскому — к дифференциации, дискретности, а потому республиканскому строю присущ характер механический и случайный.

Одна из причин русских революций 1917 г., по Ильину, — отсутствие крепкого и верного монархического правосознания народа. Беспечность правых охранительных партий, трагическое положение пролетариата, бездумное бунтарство крестьянства и утопизм интеллигенции привели к страшной катастрофе. Другой причиной революций было центробежное тяготение славянского характера. Жизнь на огромном равнинном пространстве с редкой населенностью и дух азиатского кочевничества подталкивали русских к антиобщественному поведению. Уходу от творческого труда к смуте и погрому⁵²⁵.

Ильин был убежденным монархистом, но «непредрешенцем». Он считал, что *навязывать* народу, разучившемуся иметь царя, монархию *неосмотрительно* и *вредно*. Для России после крушение большевизма необходимо, по его мнению, найти правильное сочетание монархического и республиканского предпочтений с аристократическим, ведущим слоем «национальной диктатуры».

И.А. Ильин свой вариант решения проблемы соотношения культуры и цивилизации, особенностей русской культуры. Предметом его внимания был дух — внутренний и внечувственный опыт. Для постижения духовных сущностей И.А. Ильин использовал метод Гуссерля, трактуемый следующим образом: «Вначале быть, потом действовать, после этого философствовать». Главным предметом философских исследований И.А. Ильина были Россия и русский народ. В лекциях, прочитанных на немецком языке в разных городах Швейцарии в 1941 году под общим названием «Сущность и своеобразие русской культуры», он подчёркивал, что именно духовная культура предполагает определённую содержательную глубину и ведёт к самым потаённым и святым основам бытия, к источникам жизни. Поэтому нельзя толковать культуру как нечто *материальное* или *формальное*. Философ справедливо говорит о необходимости чётко различать культуру и цивилизацию. «Культура *духовна, первична, творчески целенаправлена, органична*. Цивилизация *технична, вторична, размножаема, механистична, вещественно* и инструментально создаваема. Культура касается внутреннего мира, самого значительного в нем, святого, главного. Цивилизация касается более *внешнего, полезного, материального, второстепен-*

⁵²⁴ Там же. С. 539.

⁵²⁵ См.: Ильин И.А. Наши задачи // Собрание сочинений: В 10 т. Т. 2. Кн. 2. С. 92–108.

ного»⁵²⁶. Основой, «праломом» культуры является нравственность — «глубокое, любящее, верное сердце». Железная дорога, шоссе, телефон, самолёт, капитал и т. п. — всё это цивилизация, к культурным ценностям она индифферентна, может служить и идеальному государству, и коммуне, и антисоциальному капитализму. Цивилизация всегда имеет дело с вопросом «как?» и никогда с вопросом «что?».

Это различие позволяет И.А. Ильину объяснить цивилизационное отставание России: «*Россию с её цивилизацией веками разрушали, потрясали, превращали в руины, тормозили, сдерживали, и потому русский народ заботился о внутренней культуре*». Большевик философ определяет как носителя бескультурной, мёртвой насильственной цивилизации. Вполне в духе консервативной идеологии XIX века И.А. Ильин объясняет разделённость России и Европы недоброжелательностью последней, незнанием друг друга, конфессиональными различиями, политическими предрассудками. «Запоздало пришедший» (как Гегель в Иену, где заведовал кафедрой Шеллинг) всегда неправ. Он отстал, неопытен, загадочен, замышляет что-то непонятное. Но *отсталая в плане цивилизации, Россия всегда оставалась самобытной в своей культуре и творчески развитой страной*.

Установками русской православной души являются, по Ильину, сердечное созерцание, любовь к свободе, детская непосредственность, живая совесть, воля к совершенству во всём; вера в божественное становление человеческой души. Прафеноменами русского православия являются молитва, старчество, праздник Пасхи, почитание Богородицы и святых, иконы. В понимании их ключ к русской религии, душе и истории. «Русская культура построена на чувстве и сердце, на созерцании, на свободе совести и свободе молитвы»⁵²⁷. Вторичными силами выступают воля, осознанная мысль, правовое сознание и организаторские функции. Отличая образ Бога в русской культуре от «интеллектуализированного идеализма» немецкой философии, Ильин характеризует его в духе традиции Богочеловечества как *реальное совершенство*. Царство Божие, понятие в становлении, нас всех охватывает и всех преображает.

На формирование русской культуры оказали влияние природа и климат России. Неверно, указывает Ильин, мнение жителей Западной Европы об упоении русских «разрушением», «беспорядком» как таковым. Наслаждение интенсивностью бытия, непосредственной близостью природных стихий сочетается со способностью к «вчувствованию» в божественную сущность мира. Поэтому национальная мощь и страсть поддаются форме. В очевидной духовной стихии народа дремлет совершенный порядок и гармония. Пример этому — творчество Пушкина и Достоевского. Победа хаоса, бесхарактерности, раскованности (распущенности), понятых как свобода, — великая жизненная задача русской культуры. И.А. Ильин справедливо замечает, что такие установки русского национального самосознания, как мечтательный максимализм, беспочвенный идеализм, отсутствие дисциплины, готовность преступить букву закона, консервативность, отсутствие стремления к созидательной собственности, отрицательно сказываются на развитии экономики и права. Русский крестьянин «под частной собственностью... понимает только «моё» и остаётся равнодушным или воспринимает скептически всякое чужое — «твоеё». То, что принадлежит «мне», неприкосновенно; а то, что принадлежит «тебе», ты должен защищать от моих внеправовых и потенциально противоправных притязаний»⁵²⁸.

Говоря о творческой идее России как свободной христианизации культуры, философ, однако, горячо протестовал против идеи *клерикализации* государства и культуры: «Культура и государство — в плане их формы, сущности бытия,

⁵²⁶ Ильин И.А. О русской культуре // Собрание сочинений: В 10 т. Т. 6. Кн. 2. С. 590.

⁵²⁷ Там же. С. 592, 411.

⁵²⁸ Там же. — С. 409.

инстинктивных побудительных сил — должны оставаться *светскими и свободными*»⁵²⁹. Земная культура творится народом. И потому ни государство, ни церковь не должны помышлять о том, чтобы подавить, вытеснить, заменить эту деятельность.

В работах И.А. Ильина, посвящённых названным проблемам, мы находим символическую, идеальную модель России, причем России не какой-то определённой эпохи и в каком-то определённом состоянии, а России вообще. Эта вневременная, внеисторическая реальность есть псевдоним самобытного культурно-исторического типа, чуждого (как и у славянофилов, и у Н.Я. Данилевского) Западу. В этом внеисторическом и надисторическом феномене воплощены абсолютные положительные ценности. России, оказавшейся в силу обстоятельств в трудном положении, И.А. Ильин указал единственно верный, на его взгляд, и единственно достойный её замечательных качеств способ спасения. Анализ работ И.А. Ильина важен потому, что в рамках «переоценки» русского консерватизма выявилась тенденция некритического принятия отдельных его положений, «выдергивания» цитат, увлечения поверхностно усвоенным «монархическим сознанием».

Ильин создал антидемократическую, антиевропейскую, антилиберальную модель-концепцию общества. Но одновременно он высказал много плодотворных идей: о природе общественных ценностей и институтов, их органическом характере, опасности небрежного и произвольного отношения к ним; о вне- и над- партийной политике, о патриотизме и подлинном национализме. Они требуют нашего внимания и осмысления.

Анализ социально-политических процессов в нашей стране позволяет подтвердить основной тезис консерватизма о том, что всегда надо стремиться к улучшению социальных институтов, а не ставить задачу переделать их целиком и немедленно. Необходимо, как указывал ещё Эд. Бёрк, постоянно действовать внутри и в пределах как ценностей, так и институтов, которые созданы не нами⁵³⁰. Аналогичные мысли высказывает в своей работе «Открытое общество и его враги» К.Р. Поппер, создавая концепцию социальной инженерии. Преобразователи общества, которые хотят полностью перестроить социальный мир незамедлительно, подобны художнику, стирающему всё с холста, чтобы написать всё на нём заново. Они не понимают, что тем самым разрушают и собственные мысли, и планы, и свою утопию, включённые также в старую картину. В результате получается не платоновская идеальная модель, а хаос. При этом нет оснований полагать, что полная реконструкция социального мира приведёт сразу к работающей системе. Все равно потребуются долгий и трудный

⁵²⁹ Там же. – С. 618.

⁵³⁰ Э. Бёрк писал: «В Англии мы ещё не полностью распотрошили наши национальные внутренности, мы всё ещё ощущаем, ценим и культивируем эти унаследованные от родителей чувства, которые являются для нас полными веры стражами, активными наставниками в наших обязанностях, действительными защитниками всех либеральных и гуманных моральных норм... Мы боимся Бога; мы смотрим с благоговением наверх, на короля; с заинтересованностью на парламентариев; с чувством долга на магистратов; с почтением на священников; и с уважением на аристократию» (Burke E. Reflections on the Revolution in France. N.Y., 1955. P. 97-98).

процесс мелких исправлений, другими словами, рациональный метод постепенной инженерии, который надо бы было применять изначально⁵³¹.

В качестве общего вывода можно отметить продуктивность и либеральных, и консервативных установок русской общественной мысли, необходимость их применения к анализу и совершенствованию реалий современной социальной жизни России. Ранее отмечалось, что в русском либерализме была разработана модель социального государства, органически впитавшая в себя традиционные ценности русской культуры. В современных общественных теориях должны, на наш взгляд, сочетаться две тенденции: уважение к свободе отдельного индивида и защита традиционных для консерватизма ценностей. Это предполагает:

- опору на силу и возможности государства в реализации экономических и социальных программ;
- усиление роли коллективистских начал наряду с признанием индивидуальной инициативы;
- осознание общечеловеческих интересов, тенденций развития современной цивилизации;
- опору на патриотизм, служение долгу, ответственность, уважение к традициям, трудовую этику;
- ориентацию личности на собственные силы и осознание неплототворности доминирования сугубо гедонистической и иждивенческой морали.

*М.С. Прокопов **

Является ли теология наукой?

«Не преклоняйтесь под чужое ярмо с неверными, ибо какое общение праведности с беззаконием? Что общего у света с тьмою?»

⁵³¹ *Поппер К. Р.* Открытое общество и его враги. Том 1: Чары Платона. М., 1992. С. 210.

≅ *Максим Сергеевич Прокопов* — выпускник филологического факультета Курского государственного университета; соискатель кафедры философии Курского государственного медицинского университета. prokopov_m@mail.ru

Несколько лет назад российское государство и Русская православная церковь достигли, кажется, принципиального согласия по вопросу о введении богословских дисциплин в учебные планы государственных высших школ. Однако многие представители академического сообщества страны не готовы принять в «семью наук» теологию. Здесь можно вспомнить знаменитое «письмо десяти академиков» против этого решения, которое в свою очередь было встречено дружным отпором со стороны РПЦ. Вообще же в лагере представителей богословской мысли можно увидеть завидное единогласие по далеко не однозначному вопросу о «секулярной науке» теологии. Моя статья есть попытка критического взгляда на эту проблему как бы изнутри этого последнего лагеря. Что будет представлять собой теология в кругу светских наук? Какие цели и задачи будет ставить перед собой эта наука, какой вектор исследовательского развития будет она иметь? И если это наука, какой статус мы должны ей присвоить: естественная она или гуманитарная?

Если считать богословием «комплекс наук, которые изучают историю вероучений и институциональных форм религиозной жизни, религиозное культурное наследие (религиозное искусство, памятники религиозной письменности, религиозное образование и научно-исследовательскую деятельность), традиционное для религии право»⁵³² и т. д., то это, без сомнения, наука гуманитарная. Но настораживает одно обстоятельство. Как известно, одним из компонентов, лёгшим в основу сложного слова «теология» является греческое слово *θεός*, что по-русски означает Бог, о котором в этой дефиниции не упоминается вовсе (неужели составители этого документа забыли перевести слово «теология» на русский язык?). Впрочем, подобное обстоятельство мне кажется весьма симптоматичным и даже естественным в сложившейся ситуации. Любая научная дисциплина должна оперировать «фактами, логикой, доказательствами, но отнюдь не верой». Вступая в круг академических наук, принимая их методологические основы, теология по необходимости, учитывая «факты, логику и доказательства», перестаёт претендовать на обладание абсолютным знанием (свойство, которое ей было всегда присуще) и низводит понятие о Боге ниже уровня научной гипотезы, поскольку любые рассуждения о существовании Бога не являются научными⁵³³. Очевидно, что место Бога находится за пределами опытного и рационально аргументированного знания, поскольку находится за пределами нашего чувственного восприятия. Попробуйте, используя

⁵³² См.: Государственный образовательный стандарт высшего профессионального образования. Специальность «Теология».

⁵³³ С научной точки зрения, гипотеза о существовании Бога (и связанных с ним понятий «душа», «дух», «рай», «ад» и т. д.) не отвечает известному критерию Поппера, так как не имеется и не предполагается возможность проверки этого научным методом.

рациональное мышление, «факты, логику и доказательства», оправдать православный символ веры (как это делал, например, Лев Толстой), и вы увидите, как мало от него останется.

Совершенно понятно и естественно, что составители этого документа будучи поставлены перед необходимостью определять статус богословия «как науки», были вынуждены игнорировать понятие Бога, чтобы присвоить этой «науке» статус гуманитарной (ведь не естественной же её признавать), т. е. статус дисциплины, изучающей человека (не Бога) в сфере его духовной, умственной, нравственной, культурной и общественной деятельности. Предметом такой науки является не Бог, существование или несуществование которого ей совершенно безразлично, а человек, который, будучи социальным существом, проявляет себя, в том числе, и в рамках религиозного культа. Итак, если считать под богословием науку, занимающуюся изучением источников и постижением их смысла, то богословие распадается на множество наук (за исключением собственно «богословия»). При таком подходе вместо богословия получаем церковную археологию, библеистику, патрологию (как часть философии), социологию, психологию религии, религиоведение в целом и т.д. А между тем под собственно теологией должно понимать только систематическое богословие, которое давало бы ответы на вопросы о Боге, а в связи с ним и о человеке, и о мире.

Впрочем, составители государственного образовательного стандарта не одиноки. Некоторые представители духовенства разделяют подобную точку зрения на предмет «науки» теологии. Так, дьякон А.В. Кураев приводит выше цитируемую дефиницию в качестве одного из контраргументов против «письма 10 академиков», акцентируя внимание на культурологической традиции исследования христианских текстов. Складывается впечатление, что он, как бы оправдываясь перед ними, говорит: вот, посмотрите на предмет нашей дисциплины, она отвечает всем критериям научности, понятия Бога, которое не удовлетворяет критерию Поппера, вы не найдёте в определении нашей науки. Он пишет: «Мне представляется, что отличие теологии от религиоведения состоит в том, что теология призвана реконструировать внутренний смысл религиозного текста — так, как он переживается адептами (автором и читателями) внутри данной религиозной традиции, а не анализировать его с точки зрения современной (и сиюминутно нгажированной) “психологии религии” или “социологии религии”»⁵³⁴. Также ни слова о Боге. Ни слова о том, что религиоведение вообще не занимается проблемой существования Бога, а для теологии это ключевой вопрос. Разница, по Кураеву, состоит лишь в способах реконструкции текстов религиозного содержания, которые, по всей видимости (учитывая логику и устремлённость научного исследования «науки» теологии), рассматриваются уже не как Божественное Откровение, а всего лишь как

⁵³⁴ Кураев А.В. Спор двух академий // Патриархия.ru. 2007. 30 июля.

культурное наследие человечества, чего, впрочем, Кураев и не скрывает. Далее он пишет: «Все методы современной теологии не имеют отличий от тех методов, что используются в других гуманитарных науках. Собственно, гуманитарные науки — от археологии до психологии — не занимаются ничем иным, как устанавливают смысл текстов, учат людей понимать друг друга. Установление авторства текста, обстоятельств и причин его возникновения, способы его фиксации, транслирования, особенности восприятия разными кругами читателей, реконструкция его внутренней логики и смысла...»⁵³⁵. Но для чего исследуются эти тексты, какова цель этого исследования, каким эпистемологическим статусом обладают эти тексты, какое знание мы должны из них извлечь и какое прикладное значение имеют эти знания? Или это знание ради знания, схоластика, и более ничего?

Чтобы попытаться ответить на эти вопросы, необходим небольшой экскурс в историю теологии. Создателями христианского богословия считаются отцы Восточной Церкви, духовные подвижники II–VIII вв., разработавшие *догматическое учение* христианства. Понимая Бога не как безличную сущность, но как рационально непостижимое Существо, Православие выдвигает на первое место *анофатическое богословие*, тем самым подчеркивая необходимость для христианина, дерзающего заниматься богопознанием, духовного общения с Богом, с его нетварными *энергиями*. Человек, не имеющий духовного опыта *богообщения*, не может претендовать, согласно православной традиции, на истинное знание о Боге. В древней Церкви было принято разделять *богословие* и иконономию. Это разделение восходит уже к IV веку. При этом под богословием понималось учение о Троицином Боге в Самом Себе (св. Афанасий Великий, св. Василий Великий, св. Григорий Богослов), а областью иконономии — познание внешних действий Бога в тварном мире — учение о *творении, промысле и спасении*. Однако в то же время гораздо чаще, устойчивее и определённое богословием в древней церкви называли науку другого рода. Под богословием понимали не исследования о Боге, его отношении к миру, его действиях, а учение о *правильной духовной жизни*, её путь, её признаки (теос — Бог; логос — знание, ведение, видение, т. е. теология как боговидение). «Совершенство чистоты есть начало богословия», — говорит Иоанн Лествичник. Таким образом, богословие имеет *абсолютно прикладное* значение: целью его является не познание текстов религиозного содержания, а помощь человеку в познании Бога в живой и непосредственной связи с ним. Так определяют цель богословия древние отцы христианства. Делом богословия является дело спасения человека. Всё догматическое учение, которое является содержанием религиозных текстов, — это всего лишь вспомогательный материал, имеющий большую или меньшую богословскую ценность, в зависимости от того, насколько знание, которое мы можем из них извлечь, приложимо в деле спасения человека. Простые знания этих истин не являются гарантом

⁵³⁵ Там же.

того, что человек будет спасён, и, наоборот, незнание этих истин совершенно не означает того, что спасение для этого человека невозможно. Мария Египетская не имела богословского образования и не занималась «реконструированием внутреннего смысла религиозных текстов», однако более чем кто-либо преуспела в познании Бога.

К сожалению, такое понимание богословия со временем всё больше и больше утрачивалось. Появилась схоластика, при которой богословие изучалось ради богословия, «наука» ради науки. Главная цель оставлена, забыта, выброшена. Сейчас под богословием, в большинстве своём, понимают исключительно внешнюю сумму знаний. Было утрачено самое главное, ради чего существуют эти знания. Теология как светская гуманитарная наука ответить на этот вопрос не в состоянии и вряд ли даже ставит перед собой такую цель, ведь сама задача спасения, которая стоит перед каждым верующим, для неё представляется сомнительной. В таком случае, что же она может дать человеку, кроме «чистого знания»? По-видимому, ничего.

Теперь попробуем рассмотреть богословие в рамках отдельной конфессии, как она изучается в духовных школах. Предметом её является Бог как Истина, т. е. как некий универсальный закон, который лежит в основании мира и управляет этим миром. Бог здесь признаётся объективно существующей духовной реальностью. Богословие интересуется природой этой духовной реальности, качества и явления этой природы, которые могут воздействовать, в том числе, и на человека и частью которой является человек. Несложно заметить, что богословие претендует на то, чтобы занять место своего рода метанауки. Действительно, теология очень похожа на философию. Философия, как и теология, пытается постигнуть всеобщее, т. е. ответить на вопросы: кто такой Бог? Кто такой человек? Что такое мир? Но несмотря на это видимое сходство, теология и философия, как известно, имеют и немало различий очень существенного характера. «Философы только стремятся к истине... христиане же владеют ею»⁵³⁶. Отсюда вытекают догматический характер теологии и полная творческая свобода философа, которая не приемлет тесных врат в поисках Царства Божьего. Догматическое содержание теологии понимается как вечное, абсолютное, не подлежащее какому бы то ни было историческому изменению. «Огненным вихрем, ветром вьющимся, коловращением, упругим, как гиростаты, — явит свою определённую философия. Неизменности и окончательности противостоит пульсирование и рост»⁵³⁷. Теология претендует на объективность, субъективизм — это тот источник, который питает жизненными силами философию. Такова противоположность их устремлений. Поэтому, на мой взгляд, попытки легитимизации теологии как философской дисциплины не имеют под собой оснований. Философия и теология, в силу разнонаправленности своих исследовательских уклонов, взаимно исключают друг друга, и

⁵³⁶ Тертуллиан. Избранные сочинения. М., 1994. С. 214.

⁵³⁷ Флоренский П.А. Антиномия языка // Вопросы языкознания. 1988. № 6. С. 98.

любые попытки синтеза этих противоположных начал должны привести либо к взаимному отторжению, либо полной ассимиляции одного другим. В таком случае теология рискует превратиться в религиозную философию со всеми вытекающими отсюда последствиями.

Существует также попытка рассмотрения теологии в качестве опытной науки. И для этого есть достаточные основания. С этим могут не согласиться люди, далёкие от богословской мысли, но в православных кругах это утверждение, как мне кажется, не должно встретить возражений. По крайней мере, изнутри себя самой она воспринимается именно таковой. Богопознание — это точная наука, которая имеет свою последовательность, свои условия, свои критерии истинности. В качестве такого критерия в богословии выступает духовный опыт святых отцов, который имеет здесь силу научного факта. Однако если задаться вопросом, можно ли такой опыт сравнить с экспериментом в науке, то придётся ответить отрицательно. Да, хотя в богословии и говорится о возможности познания человеком Бога и в св. Предании мы находим строгую и последовательную методологию богопознания (путём очищения себя от страстей), в строгом смысле это нельзя назвать экспериментом (хотя каждый человек может это осуществить на себе и для себя, но, конечно, не во имя науки, а во имя Божие). Такой, своего рода, бездоказательный подход возможен лишь в рамках религиозной традиции ортодоксального вероучения, где осуществляется примат веры над разумом.

Итак, к числу гуманитарных наук богословие отнести нельзя, поскольку тогда мы забываем о предмете и цели богословия (познание Бога с целью спасения человека) и погружаемся в околорелигиозные вопросы.

К числу естественных наук также нельзя: нет возможности (во имя настоящей науки!) экспериментальной проверки. Что же нам остаётся?

Понятно, с одной стороны, стремление церкви присвоить богословию статус академической науки — она тем самым стремится расширить область миссионерской деятельности. Но вдумайтесь: теология стремится присвоить себе статус *секулярной* науки! Это всё равно что спуститься с небес на землю. Теология, по выражению отцов церкви, есть «наука из наук». Не лучше ли ей и впредь оставаться таковой, стоять особняком, в стороне от ограниченного, условного знания, добытого слабым человеческим разумом, и не компрометировать себя этой связью? Светской науке истина, как её понимает богословие (Бог есть истина, «мы Им живём и движемся и существуем»), неизвестна, она к ней только стремится, только на пути к ней (и неизвестно, достигнет ли она её). Теологии же эта Истина была известна всегда, и главная цель теологии — научить человека следовать этой Истине. Но будучи светской наукой, она оставляет за собой право на обладание лишь относительным знанием. Не произойдёт ли на этой почве некое смешение понятий? Не превратится ли теология в религиоведение? Для некоторых это, по-видимому, уже произошло.



Право на свободу совести и религиозное образование

Исследование места и роли религиозного образования в постсекулярном мире несомненно возрастает. Прежде всего, это объясняется утратой религии своего влияния на современное общество, возрастанием глобализационных процессов и попытками сохранить национальную и культурную идентичность. При этом речь идёт не только о проблемах, свойственных целым странам и народам, но и о праве отдельного человека на собственный мировоззренческий и нравственный выбор — на свободу совести, а главное — возможности реализации этого выбора.

Кроме того, будучи составной частью общего образовательного процесса, религиозное образование имеет свою специфическую особенность. Его можно считать успешным в том случае, если оно воспитывает ребёнка в духе толерантности во взаимодействии с общими целями образования, подготовленного к «ответственной жизни в свободном обществе в духе понимания, мира, толерантности, равенства полов и дружбы между народами, этническими, национальными и религиозными группами» (1). Речь идёт не просто о передаче ребёнку знаний, накопленных человечеством, а о выборе родителями (или их законными представителями) религиозного и нравственного образования

[≅] Елена Михайловна Мирошникова — доктор философских наук, профессор кафедры философии и теологии Тульского государственного педагогического университета имени Л.Н. Толстого. miroshnikovaem@gmail.com

своих детей. Иначе говоря, интересы ребёнка — основной принцип образовательной политики — реализуются опосредованно (что, разумеется, объяснимо с точки зрения возрастной и социальной зрелости), то есть не самим ребёнком, а родителями (или лицами, их замещающими), государством, конкретным школьным руководством, учителями, религиозными организациями. На практике получается, что каждая из «семи нянек» почитает себя главной, забывая иногда о самом ребёнке. Поэтому хотелось бы ещё раз обратить особое внимание на то положение международных нормативных правовых актов, указывающее на первостепенное значение роли родителей, семьи в вопросах религиозного образования. Разумеется, признавая ведущую роль семьи, никоим образом не стоит умалять влияние государства на процесс религиозного образования, основными целями которого являются передача знаний о религии, уважение религиозных традиций, формирование нравственной личности (Позволю себе не останавливаться на проблеме профессионального религиозного образования, поскольку это, прежде всего, дело самих религиозных организаций, так называемое «внутреннее дело церкви»). В поликонфессиональном обществе их реализация осложняется как с точки зрения содержания религиозного образования, так и организационной формы. Каков критерий отбора религий, знаний о какой-то одной или нескольких религиях, как достичь уважения разных религиозных традиций, чтобы воспитать нравственного человека и гражданина? Какая модель обеспечения религиозного образования в государственной школе является наиболее перспективной?

Для ответов на поставленные вопросы, прежде всего, следует определиться с понятием «религиозное образование». Наиболее чётко и полно оно нашло свое обоснование в Толедских принципах по обучению в вопросах религии 2008 года. В этом важном международном документе Организации по безопасности и сотрудничеству в Европе подчёркивается, что религиозное образование — это обучение насчёт религии, но не индоктринация в определённое вероисповедание. В 2010 году на международном форуме в Вашингтоне по сравнительному праву на специальном заседании «Религия и светское общество» я поделилась со своими коллегами идеей написать своего рода энциклопедию по религиозному образованию в современном мире. После двух лет работы вместе с моим американским коллегой профессором Дерекком Дэвисом над этим уникальным проектом, объединившим усилия почти шестидесяти участников и одного из ведущих мировых издательств Routledge, вышла в свет в 2012 году книга *The Routledge International Handbook of Religious Education* (2).

Это издание содержит не имеющий сегодня аналога обзор содержания и форм религиозного образования в 50 странах; там даны обобщающие статьи по Азии, Латинской Америке и Европейскому Союзу, а также самый полный библиографический указатель по теме. Мы не пытались охватить все страны в силу технических и издательских причин, но представили разнообразную палитру моделей как религиозного образования, так и государственной политики по религиозному

образованию. В результате удалось осветить все современные основные подходы в этой сфере. Книга включает обзор ситуации в Австралии, Канаде, США, 23 европейских странах, включая 7 стран бывшего социалистического лагеря, являющимися теперь членами Евросоюза, и отдельные эссе о ситуации в Англии и Шотландии, 6 латиноамериканских странах, 8 странах Восточной и Южной Азии, России, Украине, Азербайджане и Казахстане из бывшего Советского Союза, 3 из Среднего Востока, 8 стран преимущественно с мусульманским населением и 4 африканских стран (включая франкоговорящие и англоговорящие). Страны предоставляют многообразие религиозных культур и основных религий, включая различные направления христианства (католицизм, протестантизм, различные ветви православия), ислам (суннизм и шиизм), буддизм, индуизм и различные религиозные меньшинства. Тем самым это издание представляет широкий спектр достижений и вызовов свободе совести, связанных с развитием религиозного образования в современном мире. Анализ мирового опыта в области религиозного образования позволяет выделить две основные тенденции: за и против религиозного образования.

Сторонники религиозного образования считают его необходимым, поскольку всё меньшее количество детей могут познакомиться с теми или иными аспектами религиозной культуры в секулярном обществе; в связи с возможными угрозами со стороны «сект» и различного рода религиозных экстремистов. Для своей собственной безопасности молодые люди должны иметь соответствующие знания, чтобы не попасть по наивности в сети опасных организаций; знания о религиях необходимы для лучшего понимания памятников мировой культуры; учение о религии могло бы способствовать взаимопониманию между молодыми людьми и укреплению толерантности в обществе, поскольку знания об убеждениях, жизненных принципах, ценностях, религиозных праздниках других людей привело бы к согласованию и урегулированию конфликтов между социальными группами.

Противники религиозного образования обосновывают свою позицию тем, что всё меньше учащихся желают принимать участие в религиозных занятиях, что существует риск косвенного прозелитизма; что религиозное образование может усугубить проблемы этнической и религиозной самоидентификации в учебных заведениях; равнодушные к вопросам веры учащиеся оказываются в дискриминационном положении, если учение о религии не включает вопросы светского гуманизма; религия является лишь одним из аспектов объяснения современного мира, но не фундаментальным элементом, каковым, например, можно считать экономику; кроме того, история, политология, культурология и этика способны лучше помочь людям в решении социальных проблем.

Исходя из своего анализа моделей государственно-церковных отношений в современном мире (3), я предлагаю понимать под моделью религиозного образования совокупность трёх основных элементов: концептуальная основа (собственно содержание), конституционно-правовой механизм и организационная структура.

В наши дни имеют место две основные модели религиозного образования в мире: конфессиональная и неконфессиональная (4).

Конфессиональная модель основана на организации религиозного занятия для учеников определённого вероучения, и основной акцент делается на знания о какой-то одной религиозной традиции согласно соответствующим правовым нормам. Вместе с тем школьники имеют право на освобождение от религиозного занятия или выбор альтернативного курса (этика, философия). Неконфессиональная модель предполагает передачу знаний о различных религиях, включая и изучение нерелигиозных учений, чтобы помочь школьникам выбрать своё собственное мировоззрение.

Разумеется, эти две модели представляют собой своего рода, веберовские «идеальные типы». В конкретной стране они имеют свое специфическое выражение, в том числе в зависимости от социально-политических и культурных особенностей. В настоящее время в мире наметился сдвиг в сторону неконфессиональной модели. В частности, там, где еще 20–30 лет назад могла преподаваться только одна религия, теперь возможно преподавать несколько религий (Италия, Испания и Португалия). За пределами Европы панорама ещё разнообразнее. В Южной Корее и Японии, Новой Зеландии, США религиозное образование вообще исключено из государственных школ. Но тут очень важно подчеркнуть, что в таких случаях общество как бы перенимает на себя ответственность за религию как социальный институт в целом, и религиозное образование в частности. Например, отсутствие обязательного религиозного образования в государственных школах США компенсируется активной деятельностью в этой сфере родителей, религиозных организаций и целым рядом общественных организаций. Согласно результатам многолетних социологических исследований на фоне общего снижения внимания к религии в мире наиболее религиозной страной остается США (5).

К основным проблемам конфессионального религиозного образования можно отнести следующие.

1. Обязанность выбора другого учебного предмета теми, кто не хочет посещать конфессиональное религиозное образование. А почему собственно эти люди вообще должны выбирать, если они в принципе не хотят участвовать в процессе? Принудительный выбор при всём своём демократическом оформлении ставит под сомнение достижение высоких целей. Кроме того, наблюдается тенденция уничижения светской культуры, сведение ее к «агрессивному секуляризму, скрывающему свою разрушительную сущность под белыми одеждами гуманизма и толерантности» (6).

2. Отбор учителей по преподаванию конфессионального религиозного образования. Особенно в тех случаях, когда зарплату учителям платит государство, но, например, для преподавания католического религиозного занятия в государственной школе необходимо разрешение католической церкви на такой род деятельности (*missio*

canonica). При этом стали возникать негативные ситуации, возникающие на почве морального облика того или иного учителя.

3. Гарантия прав родителей из религиозных меньшинств. Противоречие возникает на основе реализации прав и равенства в правах, если при решении возникающих коллизий на первый план выступает право большинства. И хотя осуществить реальное равноправие в отношении религиозного образования в государственной школе трудно, прежде всего, технически и организационно, между тем нельзя не видеть влияния социально-политического фактора.

В этом отношении очень показательным решением Европейского суда по правам человека является решение *Lautsi v. Italy*. В марте 2011 г. обращение Италии в Большую Палату Суда получило поддержку и прежнее решение, принятое Европейским судом в ноябре 2009 г. в пользу госпожи Лаутси, было отменено. Напомню, что гражданка Италии, уроженка Финляндии, обратилась в Европейский суд, поскольку, по её мнению, изображение распятия в государственной итальянской школе нарушает её родительское право воспитывать детей согласно своему мировоззрению. Европейский суд в своём первом решении высказался в поддержку семьи Лаутси. В Италии это решение вызвало широкую волну возмущения, включая политических деятелей, и в итоге Европейский Суд по правам человека отменил своё первое решение, решил, что изображение распятия в государственных итальянских школах не является индоктринацией и потому разрешается.

Это решение аккумулировало в себе, по сути, наиболее актуальные вопросы, касающиеся религиозного образования в современном мире: публичный статус религии и роль религиозных символов, глобализация и национальная идентичность, прозелитизм и миссия, права человека и возможности их ограничений, ответы на вызовы культурного и религиозного плюрализма и т. д. Наиболее значимым аргументом с точки зрения сторонников решения Европейского Суда по правам человека — необходимость уважения права большинства и культурных традиций. Аргумент, к силе которого мы приучены с детства. Но именно эта аргументация наводит на грустные размышления. С одной стороны, мнение большинства является столь веским аргументом, что не учитывать его — просто отказать в здравомыслии. С другой стороны, извечная проблема права человека на собственное мнение, его реализацию в контексте воспитания своих собственных детей вообще теряет надежду на положительное решение. Дилемма персонального мировоззренческого выбора усугубляется политическими перцепциями. Сколько раз, например, нашу страну обвиняли и обвиняют за невнимание к человеку (в основном оправданно), за преследование меньшинств и т. п. на самых разных международных уровнях, включая и площадку Европейского суда по правам человека. Он стал воплощением последней надежды на справедливость для определённого числа сограждан.

И вот, когда дело коснулось собственно стран членов ЕС, когда задело и государственные интересы и личные верования (католиков) — тезис о необходимости внимания к человеку уступил место тезису о преобладающем праве большинства, о национальном законодательстве, суверенитете. Я назвала второе решение Европейского суда по правам человека «искушением». Испытанием и для религии властью, и для власти религией. Его последствия важны не только для Италии и других членов Европейского Союза. Ведь по сути дела давно назрела проблема международного масштаба: проблема публичного статуса религии в зеркале религиозного образования. Первым сигналом к тому явилось решение Федерального Конституционного Суда ФРГ 1995 года о распятии в государственных школах Баварии. Дело Лаутси говорит о том, что, несмотря на подавляющее мнение большинства, проблема не только не исчезла, но и нарастает. На поверку оказалось,

что роль религиозного образования противоречива и, к сожалению, порождает двойные стандарты, в том числе и в деятельности Европейского суда по правам человека.

Однако я говорю об этом не столько в осуждение, сколько с сожалением. Очевидно, что найти баланс между сохранением национальной идентичности и обеспечением права граждан и человека на свободу совести, пока не удаётся. Помимо этого, практика двойных стандартов умаляет роль (даже в тех случаях, когда выносятся объективные решения) европейских политических институтов в целом на развитие демократии в странах, в частности в России. Более того, ставится под сомнение вообще необходимость выполнения международных рекомендаций, включая исполнения решений Европейского Суда по правам человека. На мой взгляд, это решение внесло «свою лепту» в усиление клерикальных процессов в РФ, обоснование необязательности соблюдать нормы международного права не только в области свободы совести, но и в более широком социально-политическом контексте.

Собственно, это судебное решение убедительно говорит о роли государственной политики в области религиозного образования, так что мы вправе говорить о различных моделях не только религиозного образования, но и о моделях государственной политики в области религиозного образования. Коротко их можно обозначить как запрет и разрешение. Причём разрешение имеет два направления: разрешение на обучение о религии (неконфессиональная модель) и разрешение на обучении религии (конфессиональная модель).

Запрет на религиозное образование в государственных школах действует, например, в таких странах, как США, Япония, Южная Корея, Китай, Мексика, Уругвай, Куба, Индия, Новая Зеландия, Канада, Франция, Португалия, то есть в странах, где законодательство в той или иной степени зафиксировало принцип отделения религиозных организаций от государства. Среди причин, по которым религиозное образование не вводится в государственных школах, чаще всего называются: необходимость соблюдения нейтралитета государства в религиозных вопросах, перегрузка программы, сложность и затратность подготовки сертифицированных учителей, специализирующихся на данном предмете.

Так, например, в **Японии** (7) Конституция (ст. 20) гарантирует свободу вероисповедования и отделение религии от государства. Статья 89 запрещает правительству оказывать финансовую помощь религиозным организациям. Государство и его органы не должны заниматься религиозным образованием или какой-либо другой религиозной деятельностью. Государство не должно давать религиозным организациям какие-либо привилегии. В Японии не должно быть признанной государственной религии. Бюджетные средства не могут быть потрачены для пользы, выгоды или поддержки какой-либо религиозной организации. Акт об Образовании 2006 года устанавливает в государственных школах религиозный нейтралитет. Вместе с тем правительство признаёт необходимость нравственного образования. В государственных школах запрещено посещение религиозных мест с целью поклонения или участия в религиозных церемониях и фестивалях; разрешено посещение религиозных мест с учебной или культурной целью, если только детей не вынуждают к походам туда; возможно использование религиозных материалов в классе для научных или образовательных целей, исключая восхваление или отрицание определённой религии; в качестве факультативной деятельности ученикам разрешено формировать религиозные группы. В старшей школе на занятиях по этике студенты изучают основы христианства, буддизма, конфуцианства, и ислама в дополнение к древнегреческой философии. В качестве регионального компонента японских традиций разрешается преподавание синтоизма. Ученики имеют право на выбор этого курса. Во

время изучения истории к религии относятся как к историческому факту японской и мировой истории.

Китай (8) осуществляет политику отделения церкви от государства. КПК очень внимательно относится к политическому аспекту религии, особенно христианства и ислама, так что правительство Китая тщательно контролирует и направляет религиозную деятельность, включая религиозное образование. Согласно «Белой Книге» Государственного Совета Китая религиозное образование осуществляется посредством учреждения религиозных школ. Религиозные школы и институты, основанные различными религиозными организациями, обучают религии в соответствии со своими верованиями, издают произведения религиозных классиков и периодические издания. В Китае более 3000 религиозных организаций. Но буддистских школ и колледжей всего около 30; 15 даосских школ; 18 зарегистрированных христианских семинарий и школ Библии. Обучение морали и социальным нормам — одна из отличительных черт традиционных религий Китая. В последнее время им уделяется всё большее внимание: восстанавливаются буддистские и даосские храмы, изучаются классические конфуцианские тексты в государственных школах, издаются серии книг на тему конфуцианства, публично обсуждаются специальные программы о конфуцианстве, устанавливаются памятники Конфуцию в центре Пекина и т. п. В Китае религия не относится к предметам, преподаваемым в школе, хотя некоторые институты высшего образования и исследовательские институты проводят исследования в области религии. Религиозные курсы включены в учебную программу по философии. Например, философский факультет Пекинского университета предлагает следующие дисциплины: введение в религиоведение, марксизм и религия, классические тексты китайского буддизма, классические тексты китайского ислама, введение в Коран, оригинальные тексты даосизма, введение в Библию, философия религии, история христианства, история буддизма, религия и наука. Факультеты английского языка и литературы в университетах Китая также предлагают некоторые религиозные дисциплины, такие как «чтение Библии», но в культурном, а не теологическом контексте.

В Уругвае (9) 66% населения считает себя католиками, 2% — протестантами, 1% — иудеями, и не исповедующими никакой религии — 31%. При этом согласно исследованиям Национального института статистики, который впервые в истории провёл опрос о религиозных верованиях, более 80% уругвайцев утверждают, что верят в Бога. Конституция (ст. 5) объявляет все религии равными, провозглашает свободу вероисповедания и освобождает религиозные организации от уплаты налогов. Вмешательство государства в образовательный процесс сведено к контролю за санитарно-гигиеническими нормами, нравственным поведением и безопасностью учебного процесса. Признаётся право родителей в соответствии с международным законом о правах человека обеспечивать религиозное и нравственное образование своих детей либо воспитанников в соответствии с их собственными убеждениями». Статья 17 определяет принцип светскости гарантом целостного и равного отношения к общему образованию. Уругвай на сегодняшний день оказался единственным государством Латинской Америки, где религия абсолютно отделена от государственных школ. В настоящее время в государственных школах нет религиозного образования. Вместе с тем действуют очень важные для осуществления права на свободу совести нормы, например, отказ от дачи обязательной клятвы или почитания национальных символов не влияет на возможность продолжать образования; в год разрешено до четырёх пропусков по религиозным причинам. В государственных университетах установлены стандарты, запрещающие студентам и преподавателям пропускать занятия по религиозным причинам, аргументируя это тем, что университет не должен аффилировать себя с какой-либо религией.

Страны с конфессиональной моделью религиозного образования. Прямую противоположность запрету на религиозное образование представляет собой модель государственной политики, разрешающей конфессиональное религиозное образование, а именно религиозное занятие в качестве постоянной обязательной части программы обучения. С точки зрения моделей государственно-церковных отношений, это наиболее типичный элемент кооперационной системы. Такая политика чаще всего осуществляется в регионах со значительным процентом католического населения, таких как Австрия, Испания, ФРГ, а также во многих латиноамериканских странах, например, Колумбия, Чили и Перу.

Согласно Основному Закону ФРГ, провозгласившему отсутствие государственной церкви, сотрудничество государства с религиозными организациями в сфере образования осуществляется на легитимных основах. В соответствии со статьёй 7 Основного Закона религиозное занятие - обязательный предмет в государственной школе. В основном в государственных школах преподаётся или католическое, или протестантское религиозное занятие. Родители определяют выбор религиозного занятия до достижения ребёнком «религиозного совершеннолетия», наступающего, согласно немецкому законодательству, с 14-летнего возраста. Далеко не все существующие в современной Германии религиозные организации могут осуществлять религиозное образование в государственной школе, а только те, которые, во-первых, имеют особый публичный статус в рамках государственного права и, во-вторых, действуют на основе государственно-церковных договоров (ст. 140. Основного Закона ФРГ).

Важно отметить, что существуют определённые нормы численности минимального количества школьников, необходимые для организации и проведения религиозного занятия определённого вероисповедания религиозной организации, являющейся субъектом публичного права. К слову сказать, мусульманские организации ФРГ не имеют статуса субъекта публичного права на сегодняшний день со всеми вытекающими отсюда последствиями (В некоторых землях ФРГ возможно проведение мусульманского религиозного занятия, но, например, на турецком языке). Основными ответственными за проведение религиозного занятия в государственной школе являются наряду с государством религиозные организации, иногда имеет место совместной ответственности. Но общий контроль за образовательным процессом в государственной школе принадлежит государству.

Чёткий и отлаженный механизм кооперационной модели государственно-церковных отношений в Германии вызывает искреннее уважение и его опыт в области религиозного образования, несомненно, необходим и возможен при определённых условиях для применения в нашей стране. Однако для большего положительного эффекта надо учитывать проблемы, с которыми сталкиваются в современной ФРГ в сфере религиозного образования. Среди них особенно даёт себя знать проблема содержания религиозного занятия, необходимость его совершенствования. На это обстоятельство обращается серьёзное внимание в материалах регулярной конференции министров по делам культуры и образования земель в отношении протестантского и католического религиозного образования. В частности, среди основных недостатков особо отмечается узость конфессионального подхода. В связи с реформами в старших классах гимназий серьёзные правовые проблемы возникли в отношении места религиозного занятия в учебных планах. С увеличением роли дифференцированного обучения, выбора обязательных предметов, возможна перспектива потери религиозным занятием статуса обязательного предмета. Большую озабоченность вызывают результаты социологических исследований, показывающих тенденцию отхода от церкви молодых людей, то есть тех, кто лишь недавно окончил

школу с обязательным предметом по религиозному образованию, поиска ими смысла жизни за пределами больших церквей. Споры о приоритетном праве родителей и церквей о религиозном образовании находятся в центре внимания государственных школ. Новые проблемы возникли после падения Берлинской стены в 1989 году и объединения с восточными землями, в которых только треть населения считает себя христианами (10).

Насколько серьёзно в ФРГ относятся к подготовке учителя, говорит, например, система профессиональной подготовки учителей религии (11). Она включает в себя 8 квалификаций по 3 сферам компетенций:

1 а: связанная с биографией компетенция восприятия — способность к рефлексии собственной религиозности;

1 б: ориентирующаяся на школьников компетенция восприятия: способность к осторожному обращению с религиозностью и жизненным настроем учеников;

2 а: компетенция богословского раскрытия: способность к дидактически профессиональному раскрытию центральных богословских тем;

2 б: компетенция межрелигиозного раскрытия: способность к дидактической полемике с другими конфессиональными, религиозными мировоззренческими формами жизни и мышления;

2 в: компетенция культурного раскрытия: способность к дидактическому раскрытию религиозных аспектов современной культуры;

3 а: компетенция религиозно-педагогических методов: способность вариативно строить религиозные учебные процессы;

3 б: компетенция религиозно-педагогической модерации;

3 в: компетенция религиозно-педагогической диагностики: способность к оценке развития религиозной компетенции каждого ученика.

Помимо столь серьёзного подхода к подготовке учителей, следует отметить влияние собственно социально-политического фактора на изменение модели религиозного образования. В тех землях ФРГ, где действует так называемая Бременская оговорка, то есть на 1 января 1949 года отсутствовала конституционная норма обязательности религиозного занятия в государственной школе, намечился чёткий переход на преподавание этики и религиоведения. В 2006 году в Берлине земельный парламент, несмотря на протесты граждан, принял закон об обязательном преподавании этики для всех учащихся, начиная с 7 класса. Инициатива родителей относительно обязательного выбора между этикой и религией, несогласных с таким решением, весной 2009 потерпела фиаско. Федеральный Конституционный Суд подтвердил правомерность обязательного предмета «Этика». «Законодатель земли может противодействовать возникновению религиозно- или иначе мировоззренчески мотивированного «параллельных обществ» и прилагать усилия, направленные на интеграцию меньшинств (общества-ЕМ). Интеграция не только не обособляет меньшинства, но и они сами не отмежевываются и не отгораживаются от диалога с инакомыслящими и иноверцами. Учиться этому и практиковать это в смысле живой толерантности и может быть для законодателя земли важной задачей государственных школ ... чтобы добиться легитимных целей общественной интеграции и толерантности ... При разделении школьников в соответствии с вероисповеданием и при осуществляемом раздельном преподавании религии или возможности отказаться от уроков этики, не смогут быть равным образом учтены поставленные задачи» (12).

Особый интерес представляет опыт земли Бранденбург, где введён новый предмет L-E-R (Lebensgestaltung-Ethik-Religionskunde) «Образ жизни — этика — религиоведение» (обращаю внимание на немецкий оригинал «Religionskunde», а не «Religion») вместо традиционного религиозного занятия. Цель нового предмета — передача основных принципов нравственного образа жизни, знаний об основных

аспектах философии и этики, а также о различных религиях. Предмет не носит конфессионального характера.

Нейтральное обучение знаниям о религии, то есть неконфессиональная модель религиозного образования выступает как эффективный инструмент для достижения наибольшего прогресса в уважении и понимании религиозного плюрализма и явно набирает обороты в последнее десятилетие. В ФРГ, где в течение многих десятилетий практикуется конфессиональная модель религиозного образования, происходят существенные сдвиги в сторону неконфессиональной модели. Государство, по мнению немецких коллег, видит, что его заинтересованность в приобщении к общим ценностям в школе всё меньше покрывается за счёт преподавания религии, привязанной к определённым убеждениям. Всё больше его желание преподавать этику с религиоведением.

Страны, разрешающие обучение о религии в государственных школах (неконфессиональная модель): Норвегия, Великобритания, Турция, Россия. Например, в Великобритании плюралистический подход заменил прежний курс с преимущественно христианским акцентом. А в Норвегии появились судебные иски со стороны гуманистов и мусульман в отношении религиозного образования в государственных школах. В 2007 году Европейский Суд по правам человека в рамках дела «Фольгере и другие против Норвегии» рассмотрел обращения родителей, возражавших против обязательного преподавания в норвежских начальных школах предмета, предполагающего изучение христианства и религиозной философии. Европейский Суд признал включение этого предмета в обязательную программу норвежских школ неправомерным и нарушающим Конвенцию о защите прав человека и основных свобод.

Приведённый мною краткий аналитический обзор международного опыта религиозного образования имеет самое непосредственное отношение к российской политике в области религиозного образования. Религиозное образование в **России** представляет собой сложную проблему в контексте её легальности и легитимности.

Согласно социологическим данным Левада-Центра (13) религиозного возрождения за двадцать лет в России не произошло, но «пирамида перевернулась»: сегодня называют себя православными около 70%, а неверующими — 20%. При этом крещёными являются 88–90% населения. Среди тех, кто называет себя православными (НСП), крещены 68–70%; около 40% твёрдо верят в существование Бога и загробной жизни, а 1/3 НСП не верят в Бога вообще и не относят себя к религиозным людям, утверждает эксперт. У более чем половины НСП дома нет никакой религиозной литературы; 80% из них не причащаются; 55% не посещают богослужения и только 15% НСП непременно бывают в храме на Пасху; 10% из них регулярно постятся и ежедневно молятся, 3–4% знают 10 заповедей и Символ веры.

Осуществлённая в 21 субъекте РФ в 2010–2012 гг. апробация комплексного учебного курса для общеобразовательных учреждений «Основы религиозных культур и светской этики» объединяла в себе по сути две основные модели религиозного образования: и конфессиональную, и неконфессиональную.

По итогам апробации очевиден наибольший интерес родителей и детей к неконфессиональной модели, а именно выбор большинством светской этики и основ культур мировых религий.

«Основы православной культуры» выбрали почти 32%, «Основы ислама» 4%, «Основы буддизма» 0, 4%, «Основы иудаизма» 0, 1%, «Основы мировых религиозных культур» 21,2%, «Основы светской этики» — почти 43%.

Картина **по стране в целом**: ОПК — 31,7%; ислам — 4%; ОМРК — 21,2%; ОСЭ — 42,7%.

По Москве: ОПК — 23,43%; ислам — 1,02%; ОМРК — 27,7%; ОСЭ — 47,4%.

По Санкт-Петербургу: ОПК — 9,46%; ислам — 0,07%; МРК — 37,7%; ОСЭ — 52,6%.

Несмотря на то, что факультативное проведение занятий было вполне законным делом, лоббирование религиозного образования в государственных школах за последнее десятилетие привело к отходу от конституционного принципа отделения религиозных объединений от государства. По сути дела реализуются отдельные нормы кооперационной модели ГЦО без должного правового обеспечения. Идея первичности выбора, лежащая в основе такой модели преподавания знаний о религии в России, на мой взгляд, служит не столько заботе о мировоззренческом выборе родителей и их детей, сколько средством, своеобразным щитом закрепления за собой конфессиональной моделью места в системе государственного школьного образования.

В сентябре 2012 года согласно президентскому указу был введён соответствующий учебный курс во всех государственных школах России. А в декабре 2012 на фоне бурных споров и дискуссий Государственная Дума РФ приняла новый Закон «Об образовании», закрепивший дихотомичный характер государственной политики в области религиозного образования, при действующем конституционном принципе отделения религиозных объединения от государства в практику вводится наряду с неконфессиональной и конфессиональная модель религиозного образования. Пункт 1 ст. 91 нового Закона РФ «Об образовании» гласит: «В целях формирования и развития личности в соответствии с семейными и общественными духовно-нравственными и социокультурными ценностями в основные образовательные программы **могут быть включены**, в том числе на основании требований соответствующих федеральных государственных образовательных стандартов, учебные курсы, предметы и дисциплины (модули), направленные на получение обучающимися знаний об основах духовно-нравственной культуры народов Российской Федерации, нравственных принципах, исторических и культурных традициях мировой религии (мировых религий), или альтернативные им учебные курсы, предметы и дисциплины (модули). Выбор одного из учебных курсов, предметов и дисциплин (модулей), включённых в основные общеобразовательные программы, осуществляется родителями (законными представителями) обучающихся».

С одной стороны, данное изменение в законодательство об образовании в РФ (словосочетание «могут быть включены») указывает на легальность религиозного образования, а с другой, очевидно, что законодатель понимает невозможность жёсткой нормы по причине отделения, зафиксированного 14 статье Конституции. В то же время в законе чётко обозначено право религиозных организаций на учебно-методическое обеспечение курсов духовно-нравственного воспитания: (п. 2 ст. 91) «в централизованной религиозной организации на предмет соответствия их содержания вероучению, историческим и культурным традициям этой централизованной религиозной организации». Такой же экспертизе должны подвергаться программы по теологии в светских вузах, а преподавать на теологических факультетах и кафедрах —

преподаватели «из числа рекомендованных соответствующей централизованной религиозной организацией» (п. 3 ст. 91).

Отмеченные нормы, на мой взгляд, подтверждают приоритет конфессиональной модели религиозного образования, то есть выбор пути вспять уже пройденному многими странами опыту и пытающимися решить накопленные серьёзные проблемы через неконфессиональную модель. В конечном счёте, эти нормы ставят под сомнение светский характер государства. Поиск эффективных путей решения назревших проблем в области религиозного образования является одним из наиболее сложных проектов, требующих тщательной правовой проработки, времени, терпения и любви к детям. Религиозное образование тогда достигнет своих целей, когда будет и легальным, и легитимным. Уважение права на свободу совести является неременным условием государственной политики в области религиозного образования.

Литература

1. Право на религиозное образование зафиксировано в различных международных документах: Всеобщая Декларация ООН по правам человека 1948 г. (ст. 26, п. 3); Европейская Конвенция о защите прав человека и основных свобод 1950 г. (ст. 2 Протокола № 1); Международный Пакт о гражданских и политических правах 1966 г. (ст. 18, п. 4); Декларация ЮНЕСКО о ликвидации дискриминации в образовании 1969 г. (ст. 5, п. 1); Конвенции о правах ребенка 1989 г. (ст. 29.1 д).

2. The Routledge International Handbook of Religious Education / Edited by Derek H. Davis and Elena Miroshnikova First published 2013 by Routledge, Printed and pound in Great Britain by the MPG Books Group. 414 p.

3. See more : *Miroshnikova Elena*. The cooperation Model in State-Church Relations. Experience and Problems-LAM Lambert Publishing, Germany, 2011; *Мирошникова Елена*. Значение немецкого опыта для религиозного образования // Преподавание религии в школе: актуальная дискуссия в России и Германии. Материалы международной конференции, организованной Русской Православной Церковью и Московским отделением Фонда им. Конрада Аденауэра. Москва 24–25 февраля 2010 г. / Под общ. ред. Л.П. Шмидта. М., Отдел внешних церковных связей Московского Патриархата, 2011. С. 152–164.

4. См.: *Плезнер Ингвил Торсон*. Укрепление толерантности посредством религиозного образования // Свобода религии и убеждений. Основные принципы. М., Институт религии и права, 2010. С. 587–615 (In: *Facilitating Freedom of Religion or Belief: A Deskbook*, Editors : Tore Lindholm, W.Cole Durham, Jr; Bahia G.Tahzib Lie. 2004, Netherlands).

5. См.: доклады Центра Ю. Левады 28 сентября 2011 г. на открытии Международной конференции «Служение Богу и человеку в современном мире» в Москве // Портал-Credo.ru. 30-09-2011.

6. *Метлик Игорь*. Сохранить духовную свободу // Преподавание религии в школе... С. 139.

7. См. подробнее: Eiichiro Takanata. Religious Education in Japan / The Routledge International Handbook of Religious Education/ edited by Derek H. Davis and Elena Miroshnikova First published 2013 by Routledge, Printed and pound in Great Britain by the MPG Books Group. Pp. 181–190 (Перевод наш — Е.М.).

8. *Zhou Jinghao*. Religious education in China // Ibid. Ppp.76–83 (Перевод наш — Е.М.).

9. *Pereira Carmen Asiain*. Religious education in Uruguay // Ibid. Pp. 383–390 (Перевод наш — Е.М.).
10. *Schmaelzle Udo Friedrich*. Religious education in Germany // Ibid. Pp.122-129 (Перевод наш — Е.М.).
11. *Энглерт Рудольф*. Создание и структура подготовки учителей // Преподавание религии в школе С. 125–126.
12. *Ноорманн Харри*. Правовые рамки для преподавания религии // Там же. С. 71–72.
13. Религия и общество // Newsru.com 13 июня 2012
14. <http://echo.msk.ru/blog/aav/930092-echo/> <http://минобрнауки.рф/пресс-центр/2590>

Б.П. Буравков *, *С.Е. Руженцев* *≡

Истоки и сущность гуманизма: социальная версия

≡ *Борис Петрович Буравков* — доцент кафедры философии и гуманитарной подготовки Воронежской государственной медицинской академии имени Н.Н. Бурденко.

≡* *Сергей Евгеньевич Руженцев* — кандидат исторических наук, доцент; заведующий кафедрой философии и гуманитарной подготовки Воронежской государственной медицинской академии им. Н.Н. Бурденко. rsevrn@gmail.com

При всей многочисленности определений гуманизма, встречающихся в литературе, можно выделить общее ядро, суть которого в следующем: гуманизм неразрывно связан с идеей о человеке как высшей ценности, обоснованием его права на счастье, гармоническое развитие духовных и физических сил. Однако понимание гуманизма как общественного феномена весьма различно. Он может рассматриваться как чисто духовное явление, ограничиваясь сферой общественного сознания, редуцируясь до принципа мировоззрения и нравственного сознания. А может пониматься как духовно-практическое явление, единство практической деятельности с идеями и взглядами, обосновывающими свободу, братство, счастье и т. п. идеалы жизни людей почти во все времена.

Идеи Аристотеля, Эпикура, Цицерона и других мыслителей заложили основы гражданского, этического, религиозного, либерального, социального и иных видов понимания гуманизма. В них имелся общий принцип жизнеустройства на основе признания самоценности человеческой жизни. Каждая эпоха, опираясь на свои традиции и ценности, формировала собственный образ «идеального человека». Так, гуманистический идеал человека в эпоху Возрождения включал в себя представления о человеке образованном, умеющем хорошо говорить и убеждать собеседника, глубоко уважающем достоинство другого и прочее в том же духе. Однако очевидно, что до Нового времени «гуманизм был нереализуемым идеалом в отношении возможностей обеспечения всех людей жизненными благами» (Сандагийн Э. Основные версии гуманизма // Вызовы современности и философия. Бишкек, 2004. С. 135). И ныне аспекты гуманизма сохраняют свою значимость в связи с актуализацией проблемы человеческого фактора в современном общественном развитии. Это связано с потребностями и попытками установить общекультурные, образовательные, социальные стандарты социума, с необходимостью синтеза идеи гуманизма с практикой социального государства.

На наш взгляд, гуманизм нельзя рассматривать только как принцип мировоззрения или практической деятельности. Он представляет собой сложное духовно-практическое явление. В нём выражается ориентация мировоззрения и практики социальных групп, общества в целом, фиксируется исторически достигнутый уровень социальной свободы и удовлетворения культурных потребностей членов общества, мера человечности отношений между ними. Гуманизм заключался, прежде всего, в обосновании и развитии теоретических положений о значении человека как свободного творческого субъекта истории, о его месте и роли в материальной, политической, познавательной, художественной и других сферах деятельности. Гуманизм был связан с оценкой человека как высшей ценности на Земле, с требованием свободного всестороннего развития личности, с верой в её безграничные созидательные и творческие возможности. Поэтому объективно гуманна была и та социальная практика, в ходе которой снимались ограничения для всестороннего

проявления человеческой сущности, увеличивалась степень социальной и индивидуальной свободы, устанавливались отношения взаимной помощи и уважения достоинства каждой человеческой личности.

Гуманизм вобрал в себя всё многообразие возвышенных чувств человека, которыми руководствуются люди, подчиняя свои мысли и дела служению общественному благу. Ибо в них формируется способность к самоограничению и самопожертвованию во имя счастья и будущего народа, воспитывается участие и сострадание к горю и нуждам других, стремление к бескорыстной помощи нуждающимся в ней. Одновременно гуманизм — это и ненависть, нетерпимость ко всем силам, которые уродуют, унижают и подавляют личность.

Как духовное явление гуманизм может функционировать на эмпирическом и теоретическом уровнях. В теоретической форме он представляет собой собственно учение о человеке, понимание его сущности, путей достижения им счастья и всестороннего гармонического развития. В то же время объективно-гуманный характер деятельности той или иной социальной группы на определённом этапе развития мог и не осознаваться ими, не формулироваться в чёткой теоретической форме, существовать в рамках повседневного обыденного сознания.

Элементы гуманизма в своём взаимодействии образуют противоречивое, постоянно развивающееся, динамичное целое. Исторически они не возникают одновременно, а развиваются неравномерно и в каждую эпоху образуют свою особую систему взаимодействия и взаимоподчинения. Как самостоятельное общественное явление гуманизм возникает лишь при условии полного набора необходимых элементов. И если искусственно вырвать один из общей связи и отождествить с гуманизмом, то становление гуманизма совпадает во времени с появлением первых признаков человеческого общества.

Как известно, особенностью гуманизма является неразрывное единство практики, общественного сознания и чувственности, их синтез, осуществлённый на целостном мировоззренческом уровне. А для этого обществу понадобилось достичь определённой степени социальной зрелости. И если в условиях первобытного общества формируются человеческие чувства и гуманные отношения, а социальная практика объективно способствует освобождению от животного состояния, то из этого не следует, что гуманизм как социальное явление складывается в этот период человеческой деятельности, ибо человечество было ещё неспособно осознать себя в качестве исторического субъекта. Сторонники точки зрения о возникновении гуманизма в условиях первобытного строя опираются на анализ нравственных процессов, свойственных этой стадии общества. Приводя исследования нравственного состояния первобытного общества, они акцентируют своё внимание лишь на тех моментах, в которых фиксируется относительно высокий уровень нравственного сознания и поведения его членов. По сути, роль нравственности в становлении человека первобытного общества чрезвычайно преувеличивается, а её гуманистическое содержание абсолютизируется. Ведь нравственное поведение членов первобытного коллектива, с одной стороны, не связано со свободным выбором личностью своего поведения и отношения к обществу. А с другой стороны, человек этого общества ещё не стал личностью в полном смысле этого слова, он не выделял себя из коллектива и для него не существовало дилеммы «я» и «мы». Ещё К. Маркс отмечал, что «человек обособляется как индивид лишь в результате исторического процесса. Первоначально он выступает как родовое существо, племенное существо, стадное животное» (Маркс К., Энгельс Ф. Соч. Т. 46. Ч. 1. С. 486).

Кроме того, нравственные запреты и нормы однозначно и непосредственно

определялись условиями экономической жизни. Почти полная зависимость жизни общины от стихийных сил природы, крайне низкая производительность труда отдельного общинника, неспособность индивидуальным трудом обеспечить его существование и уравнилельный принцип распределения требовали полного и безусловного подчинения каждого члена общины тем исторически выработанным формам поведения, которые позволяли людям выжить в трудной борьбе с природой. И всякая попытка нарушить сложившиеся традиции и нормы поведения были равносильны смерти для индивида, ибо род или племя являлись границей его существования.

Равное отношение к условиям первобытного производства, социальное равенство в период неразвитости человеческого индивида как личности, если и рождало идеи о лучшем будущем, то могло представляться как укрепление существующих отношений, ещё более подчиняющих его и ещё более связывающих развитие личностных свойств индивида в условиях рутинных форм жизни. Поэтому главная идея гуманизма о всестороннем развитии и счастье личности, о человеке как цели развития общества не могли найти социальной основы в подобных условиях. Она противоречила исторической необходимости данного этапа состояния общества.

Первобытные отношения способствовали формированию у человека родового общества чувства собственного достоинства, прямодушия, сильного характера и храбрости. В то же время эти качества вступали в противоречие с узкими рамками существующих общественных отношений. Ибо примитивной коллективности первобытного общества соответствовала неразвитая индивидуальность его членов. Естественно, что в этих условиях гуманизм как целостное явление сформироваться не мог из-за неразвитости общественной практики и общественного сознания. Человек как субъект исторического процесса не осознал себя как личность, как самоценность. Ведь объективные условия жизни не давали возможности для многосторонней реализации человеческой индивидуальности однозначно предопределёнными существующими традициями, обычаями, табу.

Однако, подчёркивая факт подчинённости индивида общине, ограниченные возможности развития индивида и первобытного коллектива, не следует абсолютизировать этот момент. Всякий прогресс связан с нарушением традиции, силы обычая, рутинных приёмов деятельности. В рамках первобытной общины человечество достигло важных успехов: от собирательства и охоты перешло к земледелию и скотоводству, развило первые ремёсла, открыло тайны металлов, создало первые художественные произведения. Все эти достижения были возможны в той мере, в какой отдельный индивид преодолевал сложившийся до него и ставший привычным, освящённый обычаями и традициями, мир представлений, приёмов хозяйственной деятельности и форм общественной жизни. Несомненно, что в ходе этого процесса многие стороны человеческой деятельности объективно приобретали гуманный смысл и формировали высокие человеческие качества, отражаясь в неразвитом общественном сознании, главным образом, нравственном и искусстве. Но это ещё не был гуманизм, а лишь его предвестники.

Только с развитием общественного производства и социальной дифференциации общества создаются определённые объективные условия для возникновения гуманизма как социального явления. В результате вопросы о сущности человека, его месте в мироздании, смысле и цели существования становятся ядром философских систем, предметом пристального внимания общества, по крайней мере, интеллектуальной его части. Острота гуманистической проблематики была связана также с тем, что перед человечеством открылись возможности многообразного выбора путей собственного определения. Для господствующих слоёв — это вопросы организации общественной жизни, способы эксплуатации, определение идеала человека, выбор форм и приёмов воспитания, деятельности, организация досуга и прочее. Для низших слоёв — выбор

своего отношения и поведения к доминирующим группам общества, их культуре и образу жизни. Возникшие глубокие противоречия не могли не породить исторически первые формы гуманизма. Именно в этот период разрабатывается учение о всестороннем и гармоничном развитии личности, которое составляет до сих пор центральную идею всех типов гуманизма. В афинской мусической и гимнастической системах воспитания делается попытка воплотить в жизнь гуманистический принцип гармоничного духовного и физического развития человека. В эпоху расцвета афинской демократии идеалом стал свободный гражданин рабовладельческого полиса, который являлся одновременно носителем и защитником его материальной и духовной культуры.

Становление гуманизма происходило в упорной борьбе между демократической и аристократической частями античного общества. В нём нашли отражение и получили своё отражение лучшие результаты и тенденции культурно-исторического развития человечества периода его становления и социальной зрелости. Отражая известную узость и ограниченность рабовладельческих отношений, гуманизм господствующих слоёв также был ограничен. Он касался лишь рабовладельцев и свободных граждан античного общества, но совершенно не распространялся на рабов, ибо раб был «говорящим орудием» и законы человечности для него не существовали. К тому же и сам человек рассматривался не как самоценность, не как автономная личность, а только в отношении к государству, полису, с точки зрения его места и функций в его, государства, системе.

Гуманизм господствующих слоёв был аристократическим. В нём не могли найти отражение интересы людей труда, так как труд презирался и рассматривался как занятие, недостойное человека. Поэтому лучшие человеческие качества, рождавшиеся в процессе трудовой деятельности, не воспринимались господствующими классами как социальные ценности гуманистической значимости, не включались в качестве элементов гуманистического мировоззрения и деятельности господствующих слоёв общества. Ведь имело место широко распространённое обоснование неравенства человеческой жизни, права господствующих групп по своему усмотрению распоряжаться жизнью рабов. Естественно, что и гуманистические идеи доминирующих кругов общества не были доступны «низам» и не воспринимались ими. В их среде формировались идеи, отражавшие реальное положение трудящихся, ненависть к угнетателям и уважение к труду.

Как видим, с момента своего возникновения гуманизм никогда не был однородным социальным явлением. Господствующие социальные группы, используя методы духовного, экономического, политического воздействия, тормозили рост гуманистического сознания широких слоёв общества, навязывая свои идеи и взгляды, пытались вытравить у них всякие следы свободомыслия, пытались полностью подчинить себе.

В условиях эксплуатации, нищеты, огромной силы предрассудков и религиозного дурмана, гуманистические чувства, идеи простого народа подавлялись и ограничивались в своём проявлении самим антигуманным характером существовавших общественных отношений, всеми условиями жизни. При этом на протяжении рабовладельческого, феодального и на ранних этапах капиталистического общества из-за абсолютной неграмотности, нужды и подавленности народные массы в ясной теоретической форме не могли выразить и обосновать основы своего гуманизма. Гуманистические идеи широких масс общества формировались на уровне обыденного, повседневного, практического сознания. Хотя они возникали стихийно, но обладали

большой действенной силой, поскольку непосредственно вплетались в содержание общественной психологии, функцией которой является воплощение убеждений, установок и других социально-психологических образований в реальные отношения и поведение людей. Однако это не означает, что в рамках практического сознания воспринимались и осмысливались второстепенные явления общественной жизни, отражались «заземлённые» интересы людей. В практическом сознании неизбежно находили отражение и оценивались самые высокие идеалы и крупнейшие политические события, которые преломлялись сквозь призму собственного опыта, определяя отношение к коренным проблемам общественного бытия.

Гуманистические представления низов общества закреплялись в многочисленных формах духовного творчества, в традициях и обычаях, социальных чувствах и привычках широких масс. В них находили своё проявление представления трудящихся о добре и зле, мечты о социальной свободе и материальном благополучии, о праве на счастье и высоком предназначении трудовой деятельности, воспевались творческие силы человека труда. В свою очередь, общественные процессы влияли на укрепление чувства собственного достоинства, презрение к паразитическому образу жизни и нравственным порокам, проходили проверку чувства дружбы, взаимопомощи и товарищества. В горниле повседневной жизни происходила историческая проверка и отбор наиболее жизненных форм гуманистической мысли и практики широких слоёв общества, закреплявших в себе результаты и перспективы общественного прогресса. Именно этот процесс подготовил духовную основу, на которой впоследствии расцвёл гуманизм эпохи Возрождения. Забвение того, что его предпосылки коренились в духовном развитии общества и творчестве широких народных масс, неизбежно приводило к отчёту истории гуманизма лишь с момента появления первых теоретических доктрин и связывалось с деятельностью господствующих слоёв.

Абсолютизация роли теоретического уровня в развитии гуманизма служит одной из причин существующего мнения о том, что время становления гуманизма совпадает с периодом крушения феодализма и становления капиталистических порядков. Действительно, освобождаясь от духовной диктатуры церкви, идеологи буржуазии сумели создать учение, которое высоко подняло человека, поставив его в центр мира, обосновав право каждой личности на земное счастье. Однако нельзя правильно понять причины превращения гуманизма в мощное идейно-политическое течение данной эпохи, не установив тесной зависимости его содержания с жизнедеятельностью народных масс, в которой во всей полноте проявилось богатство гуманизма их духовной культуры и повседневной практики, выработанное на протяжении предшествующей истории. Буржуазия только потому и могла создать мировоззрение, обладавшее значительным гуманистическим содержанием, что в период свершения буржуазных революций её интересы объективно совпадали с интересами широких слоёв народа, с ходом исторического прогресса. Её идеологи, представляя будущее как царство разума и всеобщей справедливости, опирались на выработанные низами общества гуманные мечты о всеобщем братстве, равенстве и справедливости.

Потребность общества в свободном работнике, энергичном и предприимчивом, способном осваивать всё новые области действительности, борьба с религиозно-мистической идеологией Средневековья настоятельно требовали систематического обоснования права человека на всестороннее развитие, личную свободу, возможность распоряжаться собой, быть творцом своего счастья. В силу указанных обстоятельств именно буржуазный гуманизм впервые в истории получил законченную теоретическую форму и оказал огромное воздействие на все стороны общественной жизни. И поскольку в первом приближении при

знакомстве с историей развития гуманистических идей внимание прежде всего фиксирует факт логической завершённости и многогранность разработки проблем гуманизма в сочинениях идеологов Возрождения, а позднее Просвещения, то возникает иллюзия относительно того, что история гуманизма начинается с периода становления капитализма и связана главным образом с деятельностью идеологов буржуазии.

Литература

Антонович И.И. Социальное кредо буржуазного гуманизма. Минск, 1976.

Баткин Л.М. Итальянское возрождение в поисках индивидуальности / Ред. С.С. Аверинцев. М., 1989.

Борзенко И.М., Кувакин В.А., Кудишина А.А. Человечность человека. Основы современного гуманизма. М., 2005.

Горфункель А.Х. Гуманизм и натурфилософия итальянского Возрождения. М., 1977.

Жукоцкий В.Д. Основы современного гуманизма. М., 2005.

Каримский А.М. Проблема гуманизма в современной американской философии. М., 1978.

Кудряшова М.Е. Социалистический гуманизм и современная идеологическая борьба. М., 1979.

Орлов И.Б. Социальный гуманизм: теория и общественно-государственная практика // Россия: путь к социальному государству / Материалы Всероссийской науч. конференции (Москва, 6 июня 2008 г.). М., 2008.

Попов С.И. Социализм и гуманизм. М., 1974.

Проблемы гуманизма в марксистско-ленинской философии (история и современность) / Под ред. *А.Г. Мысливченко и Л.Н. Суворова.* М., 1975.

Сандагийн Э. Основные версии гуманизма // Вызовы современности и философия: Материалы «Круглого стола», посвящённого Дню философии ЮНЕСКО. Бишкек, 2004.

Сутыришина Т.А. Истоки гуманистических идей // Педагогическое образование. 2007. № 1.

Чхиквадзе В.И. Социалистический гуманизм и права человека. М., 1978.

Ярочкин Б.А. Гуманизм как философский принцип // Методологические проблемы философского знания. Харьков, 1991.

Б.В. Марков *

≡ *Борис Васильевич Марков* — доктор философских наук, профессор; заведующий кафедрой философской антропологии философского факультета СПбГУ; заслуженный деятель науки РФ. bmarkov@mail.ru



Образ государства в философии и религии

Самым насущным для России сегодня является согласование либеральной экономики и государства. Ностальгия по советскому свидетельствует об изменении негативного к нему отношения на позитивное. Критика тоталитаризма расценивается как диссидентское наследие и уступает место тенденции усиления вертикали власти. Объективно такая трансформация сознания вызвана тем, что при социализме государство регулировало едва ли не все сферы жизнедеятельности. Сегодня, наоборот, политику государства определяет рыночная экономика, а граждане хотели бы защиты от её негативных последствий и злоупотреблений, одним из которых является коррупция. При этом важно не перегнуть палку: не вернуться к полицейскому государству, а научиться управлять экономикой для повышения благосостояния людей. Это и могло бы стать сильным фактором консолидации общества.

Оценка тоталитаризма не может быть однозначной. Проще всего представить дело так, что жестокие изверги уничтожали невинных людей. История тоталитаризма отсчитывается от Гитлера и Сталина. А кто был Николай I, отправивший в сибирскую ссылку Чернышевского, кто были остальные цари, безжалостно казнившие политических противников? Конечно, гитлеровские и сталинские лагеря поражают воображение численностью жертв. Очевидно, что их создание определялось какими-то нечеловеческими законами. Возможно, это были не только лагеря смерти, а особые предприятия, нечто вроде каторги, где заключённых использовали как рабочую силу.

Разумеется, это не оправдывает организаторов. Но так мы можем их хотя бы понять. Иначе прошлое останется для нас каким-то адом, где вообще не действуют человеческие законы. А если мы не поймём, как такое оказалось возможным, то не сможем предотвратить рецидивов «ужасного» прошлого. Поэтому, идя путём ненависти, мщения, ressentimentа, мы не сможем уберечь себя от того, с чем боремся. Нельзя уподобляться тем, кто использует насилие. Но и толстовское непротивление тоже не метод. Нужно сопротивляться злу силой. Причём это нужно делать сразу и на месте. Прощение возможно после понимания. Нужно чтобы прошло время. Даже евреи в Израиле, кажется, относятся к СССР лучше, чем многие наши сограждане. Также и мы относимся сегодня к немцам с большим пониманием. То же должно произойти и с Чечней и Грузией.

За такими массовыми предприятиями, как ГУЛАГ и фашистские концлагеря, стоят силы, превосходящие индивидуальную рефлексию. Люди, которые их обслуживали, не были психопатами, монстрами. Они делали свою работу, и беда их в том, что они не хотели или не могли опираться в своих действиях на «способность суждения». Вот где причина тоталитаризма, она не в Гитлере или Сталине, не в Германии или СССР. Причиной таких страшных дел является то, что Маркс называл отчуждением. Причём тоталитаризм ретроактивен, он является, как думал В. Беньямин, расплатой за беспечность демократии, которая порождает болтовню вместо решительных действий. Поначалу так и было. Европейские интеллектуалы всерьёз считали, что фашизм сделает Европу более мужественной и стойкой. Все началось с тотальной мобилизации.

Настоящее держит нас в тисках обстоятельств. Вряд ли мы свободны сейчас. Будущее тем более не в нашей власти. Единственный выход — суждение, обращённое в прошлое. Без него всё было бы бессмысленно. Способность суждения выполняет онтологическую функцию укоренения человека в мире. Как полагал Кант, мир без суждения не имеет человеческой значимости. Власть — это господство, которое должно стать легитимным, т. е. признанным. Основанная на игре сил, она является временной и сопровождается страхом утраты в результате предательства ближних и нападения дальних. Есть порядок, и есть ценности. Между ними возможно как согласие, так и противоположность. Существующий порядок может критиковаться с точки зрения высших ценностей. Конечно, религия формально сегодня отделена от государства. Однако было бы ошибкой не замечать влияния религии на жизнь общества. Не только в мусульманском мире, но и в Америке ритуал инаугурации включает молитву о божественной поддержке.

История это не архив и не музей, не постепенная гуманизация, а творческое проявление вечности в течение времени. Сегодня же речь не идёт ни о вечном возвращении, ни об эсхатологии: люди не связаны друг с другом большими планами. Постигание истории связывается с замыслами человека, а не с предопределением. Отсюда происходит тривиализация и

даже опoшление политики. Кто станет утверждать, что политики должны преследовать вовсе не земные, экономические, а более высокие, трансцендентальные интересы? В 1808 г. Наполеон сказал Гёте в Эрфурте, что политика — это судьба, а то, что происходит в разговоре специалистов — это не политика, а театр. Сам Наполеон это реализовал буквально⁵³⁸. Если же говорить о трагедии, то это история не прозрения, а ослепления. Таким образом, основная историческая метафора «прозрение» оказывается под вопросом. Страшная ночь после сражения под Иеной перемещает историю на место трагедии. Она является историей не только прозрений, но и заблуждений. Лев Толстой в «Войне и мире» противопоставил Наполеону Кутузова, а вымуштрованному до автоматизма французскому солдату хитроватого русского мужика. И последующие века истории показывают, что взять судьбу в свои руки ещё никому не удавалось. Но, несмотря на это, метафора «прозрения» остаётся ведущей для современного исторического сознания.

Современное самосознание строится на основе истории или утопии. Правящая элита и руководимая ею масса опирается на философско-историческое знание. Любая пропаганда ссылается на историческую реальность. Она создаёт иллюзию, что власть соответствует духу времени. К. Лёвит отметил, что варварство не знало истории и придерживалось мифа о вечном возвращении [Лёвит 2002, с. 498]. Действительно, схема вечного возвращения не предполагает исторического метода. Вместе с тем, идея прогресса, выдвинутая в эпоху Просвещения, это ни что иное, как секуляризованная иудео-христианская эсхатология. В соответствии с современным историческим самосознанием, историки ищут в прошлом параллели с настоящим. Например, можно указать на сходство современности с эпохой принятия христианства в Риме. Но всё же не ясно, почему именно раннее христианство, а не иные исторические события, использованы как средство для понимания современности. Об этом уже было много споров, но параллелизм Римской истории и современности не подвергался сомнению и, вообще говоря, не был даже толком изучен. Циклические и эсхатологические архетипы обусловили их поиск исторических параллелей. Уже в эпоху Просвещения говорили о закате зона творческого времени и ожидали нового цикла истории. Гегелевская модель прогресса превратила круги в спираль. Поэтому христианство рассматривалось как начало творческого зона, Очевидно, что жизнь, смерть и воскрешение Христа повлияли на его восприятие истории.

Совместимы ли историческое сознание и эсхатология? На этот вопрос почти всегда отвечают отрицательно. Эсхатология ещё меньше способствует возникновению истории, чем циклическое вечное

⁵³⁸ Во время пятинедельного пребывания в Кремле, он делал то, что греки приписывали богам, набросал устав театра французской комедии. Он, вероятно, не видел, что творится вокруг. А если посмотреть заметки К.Н. Батюшкова, то волосы встают дыбом от того, как насколько похожим образом вели себя в России немцы и французы.

возвращение. Живое ожидание конца света лишает историю всякого смысла. И всё же между ними есть связь. Удивительным её примером является история средневекового кайзерства в интерпретации К. Шмитта. Мостом между историей и эсхатологией является образ силы, которая проявляется в конце и побеждает зло. Такого понимания государства придерживался Лютер. Поворот совершил Кальвин, который мыслил власть уже не как рейх, а как проповедь Слова Божия. Можно сравнить российское и германское понимание предназначения царской власти. Священная римская империя германского народа и Святая Русь — это христианизированные (вряд ли секуляризированные) трансформации Восточной и Западной римских империй. Смысл этих объединений не только военно-экономический. Как Великая Русь, так и Германский рейх взяли на себя миссию христианства.

Монотеизм как имперская религия не сводится к политической идеологии. Политика, как и теология, сохраняет волю к абсолюту, а не руководствуется земными интересами людей. Но нельзя забывать и о том, что естественное состояние, по-разному описанное Гоббсом и Руссо, обнаруживает драматический конфликт одного субъекта права с другим субъектом права, следовательно, человека с человеком. Это препятствует абсолютизации политического и теологического господства. На заднем плане находятся политэкономические посылки, согласно которым нужда является естественным состоянием человека. Но и Маркс, вовсе не освободил политику от трансцендентных целей. Он писал о победе разума в форме диктатуры пролетариата. Идея мировой революции — это новый абсолютизм, новая политическая теология. История понимается как преодолевающий сам себя своей имманентной энергией кризис.

Если антропогенез — это кризис всех кризисов, ибо человек является продуктом не одной только биологической эволюции, но и производства условий самой жизни, то абсолютизм — это продукт не только теологии, но и самой действительности. Человек преодолевает абсолютную чуждость природы тем, что превращает неблагоприятные условия в благоприятные. Какой абсолютизм привнесёт человек в историю, этого он не знал в фазе возникновения. Но человек — это мастер обращения с абсолютом.

Государство как творение дьявола. Римская империя имела не только политические и цивилизационные, но и космологические цели, ибо утверждала порядок во всём мире. Превращение Константином христианства в государственную религию привело к тому, что началась борьба за власть между папой и императором. В результате Григорий VII объявил государство творением дьявола. На Востоке отношения церкви и государства складывались более мирно, так сказать, по принципу разделения властей, в основе которого лежало различие Закона и Благодати. Их соотношение было определено Илларионом в «Слове о законе и благодати»: сначала благодать, а потом закон. Закон предполагает возмещение ущерба, т. е. основан на модели обмена. Преступник должен возместить потерпевшему ущерб. Наказание преступника, которое экономически бессмысленно, становится понятным, если речь идёт не только о материальном, но и о «моральном» или символическом возмещении. Однако ни возмещение ущерба, ни наказание не ведут к восстановлению единства.

Жертва, как правило, не получает удовлетворения, да и преступник тоже считает себя обиженным законом. Достоевский и Гегель видели выход в христианском решении конфликта. Обидчик должен покаяться, а жертва осуществить прощение. Только в этом случае восстановится целостность общества.

Что эффективнее: закон или благодать? Ответ на этот вопрос зависит от того, как представлять общество. Если мы мыслим его как солидарное единство, т. е. как моральную общность, то вопрос решается в пользу религии. Однако, пожалуй, никогда не удалось в полной мере создать на Земле Град божий, и поэтому всегда оставалась проблема, где может исполняться Нагорная проповедь.

Собственно, это обнаруживает и история церковного права. Непогрешимость папы предполагала, что он является верховным судьей мира. Следствием становится диктатура, крайним выражением которой была инквизиция. Но и легаты — это комиссары, наделённые особыми полномочиями. Не удивительно, что в России, считавшейся носителем православия, большевики применяли стратегию иезуитов.

После окончания религиозных войн в Европе меняется статус права. Если раньше оно было правом сильного, устанавливалось победителями, закрепляло их привилегии, то теперь оно мыслится философами и юристами как универсальное право суверенного субъекта. Юрист, как когда-то священник, находится между враждующими сторонами и хочет их примирить. Но не является ли такая модель универсального права иллюзорной?

На самом деле порядок складывается не как результат осознания абсолютной истины или всеобщего права, а как относительно устойчивый баланс противоборствующих сил. Обычно, вслед за Гоббсом, считают, что суверенитет закона устанавливается как результат победы разума над страстями. Наоборот, в этих универсальных правах скрыта история победы реальных сил. Первоначально суверен мог действовать и вопреки праву. Когда настала эра господства судебной власти, он стал мыслиться как его гарант. Любое посягательство на конституцию, будь-то со стороны частных лиц, партий, церкви, бизнеса или интеллектуалов, включая президента, расценивается как нарушение порядка. Но как же тогда происходит развитие общества? Путём поправок к конституции и даже её изменения? Но они вносятся, так сказать, задним числом, когда на арену истории выдвигаются те или иные интересы и цели нового класса, завоевывающего господство. В любом случае речь идет об утверждающем действии. Политический, религиозный, военный лидер и даже идеальный законодатель, получивший или захвативший власть, выступают как учредители нового порядка. Но что значит верховенство законов, если они учреждаются не на правой основе? Можно ли и как судить самих учредителей, например, бывших партийных и государственных лидеров? Эти вопросы делают разговоры о праве и ответственности перед законом весьма актуальными и сегодня.

Христианство было восстанием, в том числе, против государства. Возможно, первоначально это чувство ненависти было реактивным. Однако ресентимент евреев находил поддержку и у других народов. Раскольники также негативно относились к государству и объявили царя антихристом. Секуляризация не затронула это глубинное недоверие к власти. В результате в нашем сознании колеблются два архетипа. Один — образ царя-батюшки, другой — антихриста. В эпоху Просвещения государству было противопоставлено общество. Уничтожение государства было целью не только анархистов, но коммунистов, которые говорили об отмирании государства. И сегодня идеологи либерализма настаивают на подчинении его рынку и минимизации его функций. Так что слова ап. Павла оказались миной замедленного действия.

Едва ли найдётся слово, столь часто употребляемое и столь мало вызывающее сомнения, как «секуляризация». Именно оно выражает общий профиль нового времени. В Средние века мир считался конечным, а Бог бесконечным, в Новое время мир наделялся атрибутами Бога. В работе «Секуляризация и самоутверждение»

Г. Блюменберг вступил в полемику с К. Шмиттом, который интерпретировал рационализм как своего рода учреждающее действие, восстание против господства теологии. [Блюменберг, Шмитт 2007, S. 167]. Блюменберг же считал рационализм Просвещения исторически закономерным событием. [Блюменберг, 2002, S. 17–26]. Можно также предположить, что секуляризация во многом была следствием притязания папы на имперскую власть.

Легитимация — это автономный процесс, не связанный с самоутверждением разума. Как теоретик государства, К. Шмитт сводил секуляризацию к легитимации. Раскрытие взаимосвязи секуляризации и легитимации — это его важнейшее открытие. Секуляризация привела к проблеме легитимации земной власти. Благодаря этому теология трансформировалась в политику. Однако гражданская война богов, т. е. конфессий обнаружила сомнительность абсолютизма.

Абсолютизм Гоббса — это секуляризация политической теологии, потому что власть понимается не как судьба, а как базис рациональности. Таким образом, чистый волюнтаризм оказывается равноценен чистому рационализму. Абсолют — предикат Бога, а разумность — человека. Поэтому война всех против всех у Гоббса преодолевается на основе рационального общественного договора. Легитимация противоположна волюнтаризму, и теория общественного договора — это вовсе не констатация факта, не описание реального события, а решение, которое следует принять и исполнить.

Согласно Руссо, государство — это организм со своим телом и душой. Суверен является представителем разумной воли народа. Руссо понимал абсолют как органическое целое и романтизировал естественное состояние. Он преодолел драматический конфликт естественного состояния, описанный Гоббсом, на основе идиллии о простодушии селян, которая оказала огромное влияние на теории развития человека. На самом деле комфортабельность существования — это не начальная, а конечная точка развития человечества.

Гегель обратил внимание на то, что воля к государству с необходимостью предполагает существование волящей личности. Секуляризация проявляется в том, что доказательства суверенитета Бога и короля практически совпадают. Гегель, конечно, не был средневековым реалистом, да и секуляризация не сводится к превращению христианства в идеализм. В онтологической дедукции существования суверена заранее предполагается то, что следует доказать. Легитимация у Гегеля не безосновна, она опирается на его учение о понятии, которое соединяет абстрактное с конкретным. Рационализм — это продукт не индивидуального, а коллективного духа, выражающего внеличные, общественные отношения людей. Волюнтаризм, наоборот, прочно связан с субъектом. Поэтому он предполагает личность и, соответственно, поднимает проблему юридической ответственности. Проблема ответственности возникает в рамках волюнтаризма, т. е. предполагает допущение свободы воли. В области природы, там, где действуют независимые от человека законы, строго говоря, некого привлекать к ответственности. Абсолютизация причинной связи в природе питает фатализм. Столь же очевидно, что этос труда продолжает аскетическую традицию. Точно также постулат о равенстве граждан перед законом является продолжением тезиса о равенстве перед Богом. На этом основании в своей «Политической теологии» К. Шмитт пришёл к выводу, что основные понятия учения о государстве есть ничто иное как секуляризованные понятия теологии. [Блюменберг, Шмитт 2007, S. 165]. Даже «Коммунистический манифест» Маркса можно интерпретировать как секуляризацию поисков библейского рая или апокалипсического мессианизма. Речь идёт о конце истории как некоей эсхатологии без Бога. Сен-Симон, Кант, Гёте, Шиллер, Руссо Гёльдерлин и др., все они секуляризовали Священное Писание. А если обобщить дневники и автобиографии Нового времени, то обнаруживается их сходство с исповедями и пиетистской саморефлексией. Все эти взятые наугад сравнения

обнаруживают стремление к обмирщению. Но при этом секуляризация – это не просто разложение традиционной религии, но и изменение, трансформация различных институциональных идеологий. Термины «секуляризация» и «легитимация» следует считать не событиями, а продуктивными метафорами для описания специфики Нового времени.

Поэтому можно говорить не об устранении государства, а о его трансформации, в ходе которой оно не только не ослабевает, но, наоборот, уродливо усиливается. Ницше называл кнуто-германскую империю Бисмарка «самым холодным из чудовищ, когда-либо существовавших на Земле». И вместе с тем он был пылким сторонником государства по римскому образцу. Он выдвинул проект государства как произведения искусства. Идеологи консервативной революции мечтали вернуться от меркантильно-бюрократического государства к подлинно аристократическому государству, где правят лучшие. Наконец, возможно ли, так сказать, экзистенциальное государство, которое существует для человека, и где нет отчуждения? Как совместить индивидуальное существование и судьбу народа, свободу выбора и культ вождя? На практике у диктаторов, стремящихся построить идеальное государство, получалась смесь бонапартизма и бюрократизма, в худших вариантах террор и репрессии.

В Средние века никакого государственного народа ещё не было. Соответственно, не было и понятия отечества, а руководитель не воспринимался как «отец народа» или «царь-батюшка». Старые мифы и сказания не конституировали отечества, а воспевали предков и проецировались на землю. Память о порядке рождения сохраняется в материнском языке, как символ Родины-матери, как символ братства и сестринства. Несмотря на обмен женщинами и историю завоеваний, несмотря на различие диалектов и языков, этимология слов неизбежно приводит к структурам родства. Точно так же история героев, устанавливающих закон братства на завоёванной территории, делает символ «отечества» архетипическим. Фантазм общего происхождения от героических предков заставляет навязывать материнский язык завоёванным народам. Собственно, «патриотизм» и состоит в принятии этого языка в качестве господствующего на данной территории над другими диалектами и языками с тем, чтобы легитимировать государственное «равенство и братство». Для фундаменталистов знания языка и факта рождения на данной территории недостаточно, необходимо установление родства. Неудивительно, что в некоторых постсоветских республиках бывшего СССР фантазм братства переходит в национализм и даже расизм. Сегодня образ идеального государства не даёт покоя оставшимся не у дел философам, мечтающим об управлении и воспитании людей в духе служения и ответственности.

Образ государства у историков и юристов. Государство выступает не как нечто неизблемое – естественное или заповеданное Богом, а как социальная конструкция. Отсюда различие философско-юридического и политико-исторического дискурсов о власти. Первый опирается в истолковании общества на право и свободу, второй — на войну. По Гоббсу, война – негативное условие общества, кошмар, который преодолевается общественным договором. По мнению Канта, война, наоборот, является позитивным условием общества. Перефразируя Клаузевица, Фуко выдвигал тезис о том, что политика — это продолжение войны, т. е. господства и подчинения, другими средствами. При этом речь идёт о войне рас, которая тайно ведётся под личиной мира. Но это не только биологический расизм. Это дискурс аристократов, который обращён как против быдла, так и продажного короля. Речь идёт о внутреннем расизме, расизме вырождения и очищения, выступающим средством нормализации.

Первые историки славили и укрепляли власть, которая объединяет людей в общество. Генеалогическая история апеллировала к великим предкам, к славной древней истории с целью пробуждения героики настоящего. История понималась как форма «живой памяти», осуществляющей перенос величия предков на потомков: деяния королей не являются мелкими и бесполезными, любой поступок короля

превращается в подвиг. Наконец, ещё одна функция такой истории – это формирование примеров для настоящего.

Положение радикально меняется в XVII веке. История перестаёт быть ритуалом суверенитета. Отныне власть больше не является связующим началом единства города, нации, государства. Раскрывается её обратная сторона: победа одних — это поражение других. Те, кого славил, генеалогическая история, разоблачаются как насильники и узурпаторы. Римская история побед сменяется библейской историей поражений [Фуко 2005, с. 87]. Это история разоблачений поработавшей нас власти. Отсюда проистекает и теория классовой борьбы, которая была найдена Марксом у французских историков, писавших о войне рас.

Формой синтеза исторического и юридического дискурсов о власти можно считать политическую теологию К. Шмита. Целью политики являются вовсе не земные, экономические, а более высокие, трансцендентальные интересы. Политическая теология сохраняет волю к абсолюту, а не руководствуется земными интересами людей. Конституция, согласно К. Шмиту, определяет фундаментальную организацию государства и решает вопрос, в чём собственно заключается порядок [Шмитт 2005, с. 258]. Существо права состоит в определении, какой порядок является нормальным, в чём состоит интерес общества, общественная безопасность. Если бы каждый отвечал на эти вопросы самостоятельно, то это была бы анархия, а не государство. Понятие порядка не сводится к административному, полицейскому режиму, который вводится во время чрезвычайного положения, когда принимаются меры для сохранения общественного порядка. Но и они имеют границы, не должны затрагивать судопроизводство и независимость судей, которые выносят приговоры, руководствуясь нормами права, а не ситуативными мерами. Гражданский кодекс — это не «мера», а совокупность правовых принципов. Постановление же имеет временный характер и не является законом. Поэтому соблюдается различие между мерами и правовыми нормами.

Объединение людей становится особо прочным, если оно не ситуативно, а построено в соответствии с принципами этики и права. Конечно, и в этом случае необходимо действует принуждение, так как отдельные индивиды не всегда соблюдают законы. Естественным основанием государства является солидарное единство людей – народ, составляющий общество, основанное на справедливости. Легитимность задаётся либо рациональной верой в некие общеобязательные этические принципы, либо религиозной верой в спасение. Отсюда послушание силе может базироваться на разных основаниях: на обычаях и праве. Существующий порядок может оцениваться и критиковаться с точки зрения как высших ценностей, так и сложившихся традиций.

У Гоббса лекарством от анархии выступает право на жизнь. Но насколько страх смерти удерживает сегодня человека в лоне правопорядка? Насколько применимы для обоснования конституции современного общества религиозные и этические ценности? Капиталистическое общество с точки зрения этих ценностей оказывается чем-то совершенно бессмысленным? Поэтому обычаи, традиции, судьба народа, а также высшие философские и религиозные ценности могут стать источником протеста, т. е. беспорядка. Например, Л. Толстой критиковал государство по моральным основаниям, и этим доставлял большое беспокойство как светской, так и церковной власти.

Является право целью или средством? Используется оно для узаконивания силы, ограничения анархии, или для реализации высших ценностей? Хотя социалисты смотрят вперед, а консерваторы назад, в любом случае речь идёт о приоритете морали перед правом. На самом деле право не подавляется высшими целями, а используется для их реализации как техника принятия решений. Проблема в том, что она довольно громоздкая и неэффективная, когда речь идёт о быстрых и эффективных мерах. Юристы топят суть дела в бесконечных процессах. Если речь идёт о «правом деле» кажется разумным отказаться от крючкотворства. Тогда наступает стадия либо «суверенной»,

либо «комиссарской» диктатуры», при которых насилие оправдывается как «священное»? Тут обнаруживается проблема и парадокс власти. Если право ее ограничивает, то почему оно поддерживалось королём; если право не ограничивалось, а, наоборот, вводилось властью, то, как оно может бороться с нею? Как показывает история, на практике суверен-самодержец вводит право как форму подчинения, а не свободы подданных, но потом право может быть использовано народом против самоволия короля.

Метафизика власти. Естественное право, если вдуматься, — весьма противоречивое понятие. Правовое состояние отличается от естественного. Но есть же некие права, защищающие естественные человеческие потребности. Право — не инстинкт, а произвольная, искусственная норма. Пример примитивного общества: в случае преступления против жизни или имущества, суд вершит вождь. Если он даёт знак, что человек виновен, его казнят. И это уже право, потому что «естественный» человек сам бы наказал преступника. Право соединяет людей в общество. Оно и есть совершенствование способов построения цивилизованного общества. Право зависит от моральности народа и аналитической проницательности законодателя. Уважение к свободе и собственности становится моральной основой римского права [Чемберлен 2012, с. 304].

Естественное право не видит никаких проблем в использовании насилия для достижения справедливых целей. Это стало основой террора во время французской революции. Проблема возникает, если его используют для достижения несправедливых целей. Таким образом, насилие считается естественным, потому что законным. Этому во многом способствовала и дарвиновская теория с её тезисом борьбы за существование. То, что казалась в эпоху Дарвина естественным законом, на самом деле она было инспирировано законами существования в рамках капитализма, схваченными Мальтусом. То, что считали "естественным", было социально обусловлено. В рамках положительного права насилие расценивается с точки зрения не целей, а средств. Насилие нельзя оценивать критерием справедливости, который применим к целям. Хотя насилие как принцип подлежит нравственной оценке, лучше оценивать его критерием, применимым к оценке средств. Отсюда главным становится не справедливость, а законность. Оба подхода совпадают в том, что справедливые цели должны достигаться законными средствами, а оправданные средства могут быть использованы для достижения справедливых целей. Выход из этого тупика осуществляется путём разделения критериев законности и справедливости. Позитивное право слепо в отношении безусловности целей, а естественное — в отношении законности средств. Поэтому теория позитивного права является приемлемой при оценке разных видов насилия независимо от случаев его применения. Она различает исторически признанное и не санкционированное насилием. Однако для различия между необходимым и неоправданным насилием нет чётких критериев. Обычно насилие подвергается критике как при достижении естественных, так и правовых целей. В позитивном праве допустимы лишь юридически оправданные

цели, достигаемые законными средствами. Задача видится в том, чтобы ограничить насилие при реализации естественных целей, например, ограничить использование наказаний в педагогической практике. Естественные цели входят в противоречие с правовыми, если достигаются целями, подрывающими правопорядок. Государство монополизирует справедливость и не разрешает индивиду использовать насилие.

Юристы различают правоустанавливающее и правоподдерживающее насилие. Если право понимать как основу порядка, необходимого для мирного существования, то для его сохранения допустимо и насилие. Существование полиции, по сути, означает, что государство не может достигнуть своих целей посредством права. Если в монархии её существование кажется естественным, то при демократии её действия часто вызывают возмущение.

Нельзя ли снять противоречие интересов, не опираясь на насилие? В голову приходит христианское прощение и покаяние или их варианты в стиле Достоевского и Толстого. Кроме принципа совести можно вспомнить о развитом чувстве стыда в примитивных общностях или о чести в сословном обществе. Ненасильственное урегулирование конфликтов не может опираться на правовые договоры, так как их неисполнение тоже приводит к применению насилия. Без насилия право перестаёт существовать. Как известно, парламент был продуктом революционного насилия. Сегодняшние демократы уже не понимают смысла правоустанавливающего насилия и надеются на достижение компромисса. На самом деле он тоже коренится в сущности насилия. Это подтверждается тем, что компромисс имеет вынужденный характер. Парламент, таким образом, не является ненасильственной формой снятия конфликтов, так как он опирается на право, в основе которого лежит насилие. Ненасильственные отношения между людьми опираются не на право, а на культуру сердца. Вежливость, симпатия, миролюбие – вот основы ненасилия. Но они реализуются на основе специфической технологии, например, беседы, как формы ненасильственного соглашения.

Насильственные средства стоят в непримиримом отношении к справедливым целям. Возможны ли оправданные средства для достижения справедливых целей? Но кто решает вопрос об оправданности средств и справедливости целей? Цели в одних условиях кажутся справедливыми, а в других нет. А также, если насилие совершено в порыве ярости, оно не является средством достижения справедливых целей. Такое манифестирующее насилие Беньямин называет мифическим [Беньямин 2012, с. 87]. Сорель отклоняет любые правовые ограничения революционного движения. Революция — это ясный простой бунт. Правоустановление – это акт непосредственной манифестации насилия. Это священное насилие учреждающего действия, оно является гарантией власти.

Что же кладёт предел правоустанавливающему мифическому насилию? По Беньямину, мифическое насилие вызывает вину и грех, а

божественное действует искупляюще. Божественное насилие не является правоустанавливающим [Беньямин 2012, с. 87]. Оно является уничтожающим, искупительным в отношении собственности и других благ, но не в отношении другого. Что касается опасности его допущения, то оно ограничено заповедью «Не убий». Это не закон и не угроза наказания. Она не мера приговора, а руководство к действию, обращённое к индивиду. И каждый, кто её переступает, берёт ответственность на себя.

Бороться со злом силою, или прощать врагов наших? В раю нет места вражде и, следовательно, политике. Райская коммуна — это друзья, это место реализации этического отношения друг к другу. Но и после убийства Авеля Каином встреча с врагом не заканчивалась фатально в масштабах целого. Люди продолжали жить и даже мирились с соседями. Как залечиваются раны войны? Для ответа на этот вопрос приходится выходить в сферу психоистории и рассматривать эволюцию сознания как победителей, так и побеждённых.

Собственно, эта история и раскрывается в нашей совместной с С.П. Щавелёвым дискуссионной книге «Критика тоталитарного опыта» (Курск, 2011). Подводя итоги исследования причин ностальгии по советскому прошлому, можно с позиций психоистории определить её как способ избавления от коллективного стресса. В дострессовой фазе внутри группы благодаря хвалебным и воодушевляющимся словам развивается единство общества. Революции начинаются с митингов и речей. В 1917 г. популярными ораторами были сначала Керенский, а потом Троцкий и Ленин. У нас Перестройка открылась как эра гласности. Попов, Афанасьев, Собчак воодушевляли массы. Из этого возникает не вполне симпатичная сегодня смесь хвастовства и исключительности, которую можно считать вполне нормальной. Гораздо хуже группы, объединённые на основе ресентимента. Сначала говорили о европейской идентичности, затем наступила ностальгия по старой России. В фазе кульминации стресса группа превращается в коллективное тело, которое с целью выживания утверждает себя в качестве объекта собственного предпочтения. Коллективная паранойя приводит к вспышкам шовинизма и формированию образа врага. Проблема в том, что часто вместо реального агрессора в политике используется воображаемый.

В борьбе есть победители и побеждённые. Для организации хорошей жизни, конечно, лучше быть победителем. Но и побеждённые как-то должны продолжать жить. Этот вопрос особенно важен для русских, которые с 1991 г. пребывают в состоянии поражения. Замена марксизма экзистенциальной философией есть продукт этой эпохи. Вспышки «духа войны» всего лишь кратковременные неудачно заканчивающиеся фазы реванша. Невостребованные интеллектуалы, говоря о победе, обманывали самих себя, поэтому им рекомендовали умерить свои ожидания, заняться «деконструкцией» патриотических ценностей и освободиться от политических амбиций. В современной фазе развития постстрессовой ситуации снова заговорили о патриотизме. В принципе, такие настроения

можно расценивать как переход от уныния к пассионарному подъёму. Важно не растратить попусту накопленную энергию и использовать её в позитивных целях.

Итак, противопоставление общества и государства нуждается в уточнении. Философский анализ обнаруживает теологические предпосылки в теориях государства и права. Хотя и сегодня общество будущего не вызывает доверия, однако нельзя отрицать, что современные технологии, в том числе и социально-антропологические, позволяют сделать общество более гуманным. Задача философского анализа государства состоит в выявлении набора антропологических констант, которые должны воспроизводиться на любом уровне развития цивилизации.

Литература

Беньямин 2012 — *Беньямин В.* Критика насилия // Учение о подобию. Медиаэстетические произведения. М., РГГУ, 2012. С. 87.

Блюменберг, Шмитт 2007 — *Blumenberg H., Schmitt C.* Briefwechsel. 1971–1978. Fr. Am Mein, 2007. S. 167

Блюменберг 2002 — *Blumenberg H.* Die Legimitaet der Neuzeit. Fr. Am Mein, 1966. S. 17-26.

Blumenberg H., Schmitt C. Briefwechsel 1971–1978. Fr. Am Mein. 2007. S. 165

Лёвит 2002 — *Лёвит К.* От Гегеля к Ницше. СПб., Наука 2002. С. 498.

Марков Б.В., Щавелёв С.П. Критика тоталитарного опыта. Курск, 2011.

Шмитт 2005 — *Шмитт К.* Диктатура. СПб., Наука, 2005. С. 258.

Чемберлен 2012 — *Чемберлен Х.С.* Основания XIX столетия. В 2 томах. СПб., Русский мир, 2012. Т. 1. С. 304.

Фуко 2005 — *Фуко М.* Нужно защищать общество. СПб., Наука 2005. С. 87.

В.П. Римский *

≡ *Виктор Павлович Римский* — доктор философских наук, профессор, член Союза писателей России; заведующий кафедрой философии Белгородского государственного национального исследовательского университета.
Rimskiy@bsu.edu.ru



Заседание Диссертационного совета по философии при Тульском государственном педагогическом университете. Слева — председатель совета профессор В.Н. Назаров. Выступает заместитель председателя совета профессор В.П. Римский.

Метаморфозы тоталитаризма, или Когда же наступит посттоталитарное завтра?

О встрече.

Мы с Сергеем Павловичем (С.П.) пересеклись дважды: второй раз в профанном хронотопе «здесь и сейчас», в начале двухтысячных в Туле, на заседаниях регионального диссертационного совета по философским наукам. Мы не всегда совпадаем в каких-то вопросах, спорим до гипертонического жара в словах и красноты в лице, но как только дело касается оценки «советского прошлого», наш запал находит поразительное сопряжение, интеллектуальные и жизненные тонусы совпадают, всплывает в глубине души то, что не может не роднить двух людей... А та первая, мистическая встреча, что случилась с нами давным-давно... И о которой мы сами не знали больше полувека, а могли бы и вовсе не узнать. Если бы С.П. не подарил мне книжку, которую они составили в результате полемики с Борисом Васильевичем Марковым, профессором Санкт-

Петербургского университета ⁵³⁹, как раз на тему этой моей статьи-размышления. Из этой книжки следует, что первый раз мы с ним пересеклись таинственным образом в проекте будущего, которое и случилось потом, в начале двухтысячных и длится, «здесь и сейчас».

Он родился в 1953 году на Колыме. В феврале. Вы можете представить и чувственно вообразить себе февраль на Колыме? Я нет. Я не люблю зиму, не люблю снег, не люблю морозы, особенно не люблю февраль, особенно число «23», эту выморочную, придуманную дату какой-то выморочной победы кого-то над кем-то, каких-то защитников непонятно от кого...

И как хорошо, что в феврале есть дата «21» — день рождения Сергея Щавелёва!

Я знаю, всем своим нутром знаю, что где-то там, в холодной тьме колымской февральской полуночи наши души таинственным образом встретились. Нам — душе родившейся и душе проективной — было легко носиться над колымскими снегами, где «шаг влево – шаг вправо»... Мы резвились и знали, что это не навсегда, что наступит когда-нибудь постколымская весна, с курскими соловьями и разливами Дона... Да, всё это и случилось потом, и пока от нас никуда не ушло — и курские и белгородские соловьи, и разливы рек, и мальчишеские споры вроде бы «солидных профессоров»...

А тогда, февральским колымским «днём», его отец, Павел Щавелёв, тихо радовался своему явившемуся Сережке. А мой отец, Павел Римский, навсегда покидая ледяную пустынь Колымы по УДО, тихо радовался, предчувствуя меня. Вот так мы и встретились, в том далёком, февральском времени и колымском пространстве 1953 года.

Но и его, и меня, чувствую, мучает один и тот же вопрос: когда же наступит наше посттоталитарное завтра?

Что говорят умные люди?

Думаю, что это тот вопрос, на который до конца не ответил никто из умных людей, а тем более я.

Вопрос вроде бы прост: если тоталитаризм является *негативным* определением культуры и общества, то что является *позитивным* или хотя бы «*нормальным*»?

Демократия? Но все тоталитарные режимы или выросли на почве демократии (в том числе и западной, либеральной), или мимикрировали в имитационных формах демократии — факт весьма очевидный.

Посттоталитаризм? Но становится ли «посттоталитаризм» лишь тем, что «следует за тоталитаризмом», или это некое качественно новое, *положительное состояние свободы* человека и человечества?

Или тоталитаризм никуда не уходил, а лишь превратился в неототалитаризм?

⁵³⁹ См.: Марков Б.В., Щавелёв С.П. Критика тоталитарного опыта. Курск, изд-во Курского гос. мед. ун-та, 2011. 160 с. (При участии А.Ю. Бубнова, Д.П. Кузнецова, А.С. Щавелёва).

Можно было бы подобные антиномии множить до бесконечности.

Уже русские философы-эмигранты — от Н.А. Бердяева до И.А. Ильина — первыми провозгласили различие *негативного тоталитаризма* и *позитивной тотальности* как многообразия культурно-цивилизационного и личностно-свободного бытия человека и человечества. *Положительная тотальность* фактически и соответствовала «*посттоталитарному*» будущему человека, которое мыслилось в их концепциях в версиях «христианского социализма» или «православно-христианского либерализма».

Западная теория тоталитаризма пошла другим путём: в политической философии (Х. Арендт, К.Й. Фридрих и З. Бжезинский и др.) были определены основные типологические (негативные) признаки тоталитаризма:

- 1) *общеобязательная идеология*, подчиняющая своему воздействию все стороны жизни человека, в том числе и частную жизнь;
- 2) монополизация власти одной *партией «вождистского» типа*;
- 3) *полицейский террор*, постоянно нагнетаемое в обществе чувство страха, охота за инакомыслящими;
- 4) *монополизация средств массовой информации* в интересах правящей партии и идеологии;
- 5) *централизация экономики*, плановое ведение хозяйства, уничтожение гражданского общества.

Ими был дан достаточно объективный анализ «реального тоталитаризма», но здесь сказалась европоцентристская и сциентистская парадигма, оправдывавшая, прежде всего, западную модель буржуазной демократии. И если классический труд Х. Арендт «Истоки тоталитаризма» ещё достаточно объективно сравнивал национал-социализм и сталинизм как две формы *однопорядкового* феномена, то в работах К. Фридриха и З. Бжезинского берёт начало та тенденция, которая рассматривает в качестве «идеального типа» прежде всего советский тоталитаризм, который сводился к пресловутой «русской национальной специфике». Здесь либерально-идеологическая тенденция выходила на первый план, откровенно подменяя объективный научный анализ.

Однако в 1960-е годы положение резко меняется. Победа в ряде западных государств партий социал-демократической ориентации, оживление леворадикальных группировок маоистского толка, анархистские выступления студенческой молодёжи в конце 1960 – начале 1970-х годов и становление молодёжной контркультуры вновь оживили в кругах западной интеллигенции критическое и прямо нигилистическое отношение к ценностям либерально-капиталистической демократии, возбудили интерес к коммунистическим идеям. Теория тоталитаризма подверглась критике в академической среде. Началась «эра разрядки», и уже сами западные политики и политологи стыдились называть советскую систему «тоталитарной».

В 1980-е годы в поле зрения советских философов и социологов попадают идеи западной теории тоталитаризма как первой волны, так и последней, вызванной «перестройкой» и крушением тоталитаризма в Восточной Европе. В 1990-е годы интерес академических исследователей к проблеме заметно ослабевает, он если и поднимается, то в сугубо культурологических интерпретациях. Возобновляется интерес в начале нового столетия. Таким образом, уже более двух десятилетий концепт «тоталитаризм» употребляется в идеологической войне, ведущейся на всём постсоветском цивилизационном пространстве.

Особую остроту пост/тоталитарной проблематике придают новые попытки переинтерпретации нашей отечественной истории и действительности.

Праволиберальная команда использует концепт «тоталитаризма» в качестве идеологической бомбы, стремясь разрушить всю советскую историю (заодно разрушается и предшествующая русская история, якобы содержащая в себе самые уродливые зародыши современного, путинского «неототалитаризма»). Левые, отрицая само понятие «тоталитаризм», стремятся вопреки исторической реальности доказать, что у нас была «особая цивилизация», «Великая эпоха», а творцом их стал Отец народов — товарищ Сталин. Но, как отмечал замечательный критик советского тоталитаризма И.Л. Солоневич, выход из парадоксов культурно-исторического бытия находится «не в двухмерном мире, где все поделено на «правое» и «левое», а в трёхмерном — где есть и более высокое и более глубокое».

Я бы сказал, что измерения таких сложных вопросов находятся даже не в эвклидово-ньютоновской трёхмерности, а в многомерных хронотопах человеческого бытия, порой не подвластных нашей рефлексии. Поэтому нам предстоит преодолеть подобную двухмерность и трёхмерность не только теоретически, но и практически.

При этом следует помнить другое высказывание И.Л. Солоневича о том, что коммунизм — это болезнь, но коммунизм — это не дряхлость. Его слова находят подтверждение не только в нэповском развитии Китая, но и в победе ряда просоциалистических движений в Латинской Америке, в нигилизме левого постмодерна и постмарксизма, в возрождении нового «бюрократического патриотизма» в путинской России и т.д.

Так что же такое тоталитаризм?

Я в своё время ⁵⁴⁰ попытался определить тоталитаризм как культурно-цивилизационный тип, возникший в своих классических формах в результате глобального социокультурного кризиса в начале XX столетия и имеющий следующие типологические признаки:

⁵⁴⁰ См.: Римский В.П. Демоны на перепутье: культурно-исторический образ тоталитаризма. Белгород, 1997; Римский В.П. Тоталитарный Космос и человек. Белгород, 1998; Римский В.П. Понятие «тоталитаризм» и «посттоталитаризм»: методологический анализ и культурные реалии // Дух и время: философско-культурологический альманах. Вып. 3. Белгород, 2000.

- 1) *идеодицея* — исходная идеальная (культурная) модель-парадигма;
- 2) *политико-идеологические социальные технологии*, подчиняющие в *эkleктическом синтезе* традиционно-архаические и научно-модернистские формы деятельности;
- 3) *гипертрофированное бюрократическое государство как институт традиции и партия как институт обновления*;
- 4) *утопический социокод*, воплощённый в *политической символике и мифологии*;
- 5) *маргинальный «человек массы»*, живущий в особых измерениях *сакрально-репрессивного хронотопа*;
- 6) *государственно-политический ритуал*, связывающий всю систему в целостность нового типа.

Становление тоталитаризма подчинялось всеобщему закону культурогенеза: любая культурная модель предполагает определённые социокультурные парадигмы и ритуал, порождает уникальную повседневность, формы идентификации личности и специфическую картину мира, воспаряющую из бессознательных ментальных глубин и застывающую в образах мифосознания и концептах идеологии. Возникает тот неповторимый культурный космос, в котором разворачивается историческое действие народов и протекает бытие личности.

В большинстве современных исследований отмечается мифопорождающая потенция тоталитарной культуры, миф рассматривается в качестве основной знаково-символической системы и способа личностного бытия в тоталитарном жизненном мире. Миф служил легитимации политического режима, сложению нового социума, становлению превращённой формы эксплуатации человека посредством идеологического продуцирования «энтузиазма».

И энтузиазм действительно был присущ человеку той эпохи. И это не был, как может показаться на первый взгляд, энтузиазм раба, посвящённого в тайные мистерии господина.

Кто «раб», а кто «господин»?

Но кто же «раб», а кто «господин», если «вожди» объявляют себя «слугами народа», а народ зовётся не иначе как *Herrenvolk*, «господин-народ»?

Гегелевская инверсия «раба» в «господина» постоянно имела место в практике тоталитаризма. Человек не был застрахован от того, что мог в одночасье из энтузиазма экзотерического символического мира провалиться в «дыры» репрессивно-тайного пространства, где действуют уже *свои законы*. И, наоборот, вынырнуть из тьмы субъектного небытия к сияющим вершинам «блистательного мира». «Если же это перевёртывание, — пишет Гегель, прозревая нашу эпоху, — которое проявляется в *наказывании* преступления, возводится в *закон*, то и оно, в свою очередь, есть только закон одного мира, которому противостоит сверхчувственный мир *наизнанку*, где в почёте то, что в первом презирается, а к тому, что в нём в почёте, относятся с презрением. Наказание, которое по *закону первого* мира, позорит и уничтожает человека, превращается в соответствующем ему перевёрнутом мире в помилование, сохраняющее человеку жизнь и доставляющее ему почёт»⁵⁴¹. «Кто был ничем, тот станет всем...» Это не пропагандистское клише, а действительный, эмпирический факт,

⁵⁴¹ Гегель Г.В.Ф. Феноменология духа. Соч. Т. IV. М., Мысль, 1959. С. 87.

что мы видим в образе булгаковского Шарикова. И, поверьте, в этом заключалось главное достижение, и состояла истинная привлекательность тоталитарных режимов и социокультурных систем. Отец автора, прошедший сквозь ужасы сталинской каторги, вполне искренне в споре с диссидентствующим сыном говорил в 1970-е годы, что «советская власть дала тебе образование...». Неужели широкие слои народа, «народные массы» действительно обрели в тоталитаризме желанную целостность и полноту жизни?

Давайте всмотримся в кинокадры того времени, не только в образы «Кубанских казаков», но и в довоенную и военную кинохронику. Расспросим оставшихся в живых очевидцев. Всё и все говорят об энтузиазме, полноте жизни, чувстве уверенности... И подтверждают это не только «верные сталинисты», но и люди, на долю которых, как в случае с отцом автора, выпали и война, и плен, и концлагеря. От ветеранов можно услышать, что люди «тогда» были доброжелательнее, много пели и смеялись («жить стало лучше, жить стало веселее?»), жили бедно, но «в тесноте, да не в обиде»... Что здесь — действительная реальность эпохи или обычная ностальгия человека по своей молодости? Мифологизация юности? Лично наше поколение помнит и бараки, и коммуналки, но там было всё: и веселье, и пьяные драки, и дружелюбие, и вечные склоки. На двенадцати квадратных метрах комнаты нас жило шесть человек, три поколения. Как можно было отдохнуть после двухсменной «пахоты» на стройке или в шахте? А постоянное подсчитывание скромного семейного бюджета? И те же ветераны помнят постоянный голод (впроголодь жили и в нацистской Германии), всевластие чиновников, ночные аресты и выселение невинных людей. Но часто мудро отвечают: «Что было, то было... Может, так и надо было, по-другому не получалось, время такое было...».

В силу потрясающей маргинализации и гипердинамики всех социокультурных систем модерна в начале XX века гегелевская инверсия «раба» и «господина» в практике тоталитаризма претерпела наиболее существенные метаморфозы.

«Человек массы», продукт индустриальной цивилизации модерна, в тоталитарной системе оставался до поры до времени (а может быть и навсегда?) на уровне «обыденного сознания», тех феноменологических ступеней, которые Гегель отвёл «сознанию» в форме чувственной достоверности, восприятия-иллюзии и рассудка. Ведь даже «рабское сознание» возникает лишь в форме *самосознания*. Этот «маленький человек», открытый великой русской литературой, *анонимный «человек массы»*, с ужасом обнаруженный европейскими интеллектуалами за стенами собственных кабинетов, оказался символом «нашего времени», заявил о своих правах именно в создании тоталитарного космоса.

Да, человек массы удивительно амбивалентен и инверсивен, но это не гибкость червя, слепо рыхлящего почву истории. При всём трагизме пережитой нами эпохи надо отдать ей должное: она впервые не только предоставила рупор, чтобы прозвучали анонимные «голоса из хора» (Н.Н. Козлова), но грозно предупредила человечество: каждый человек имеет право на самость, самый последний Акакий Акакиевич должен обладать не только тёплой шинелью, отдельной квартирой и гарантированным минимумом социальной защиты, правом на труд — он должен иметь шанс возвысить свой *индивидуальный голос*, стать *субъектом* культурного творчества и социальной динамики. Другое дело, что эта великая идея, рождённая ещё в «осевой период» человеческой истории, в нашем мире приобрела уродливые черты и далека от реального осуществления, как и девяносто лет назад.

Разумеется, речь не идёт о каком-то «героическом сопротивлении» тоталитаризму (и неототалитаризму!), о котором столь много стали писать бывшие лагерные «придурки» и «доходяги» в годы перестройки. Действительно, в любой системе легко оставаться «актером», пылью в вихре «мусорного ветра» (А. Платонов). Легко внимать голосу из репродуктора или телевизора, исполнять обыденный ритуал «хождения на

службу» и участия во всех «мероприятиях», наслаждаться зрелищем парадов и демонстраций, спортивных соревнований и народных гуляний (а может, и митингов оппозиции?)... А потом в кругу семьи тяпнуть рюмку-другую, помечтать о прибавке к жалованью, пожуричь сына. Не это ли Н.Н. Козлова называла «немым сопротивлением дисциплинарным технологиям»? «Это — род манипуляции событиями, которые могут превратиться в возможности, — отмечала она. — Чуждые цели оборачиваются в собственную пользу через комбинации гетерогенных элементов. Так становятся возможны победы слабых над сильными (людьми во власти, насилием разного рода, налагаемым порядком и т. д.) с помощью трюков, охотничьего чутья, сложных маневров, использующих полиморфные ситуации, обнаружения щелей и зазоров, в которые можно проскользнуть. Слабый не может победить сильного, но он его использует. Система слишком огромна и мощна, чтобы можно было ощутить её как «свою». Она слишком опутывает, чтобы можно было её избежать. Движение в эти системы, без которого они вряд ли смогли бы существовать, привносят именно тактики. Последние напоминают способы мимикрии растений и рыб, которые пришли из лесов и океанов на улицы наших деревень и городов»⁵⁴². Конечно, прекрасная картина «мифологического планктона» тоталитарной культуры, который порождается самой повседневностью индустриальной цивилизации. И вряд ли стоит спорить о том, что эти тактики «социальной мимикрии» подтачивают изнутри тоталитаризм (и неототалитаризм). Но является ли это сутью эпохи?

Вся трагедия эпохи и заключалась в том, что тоталитарная мифология для того и создавалась, чтобы не только эффективно управлять безликим человеком массы. Она желала *сознательного* строительства тоталитарного космоса. Научно-рациональная сторона тоталитарного мифа, его «наррадиigma» требовала определённого уровня *рефлексии* — и в этом ещё одно принципиальное отличие тоталитарной идеологии от рационально-либеральной. При тоталитаризме производство и потребление, сама экономическая система зависят от эффективности идеологических технологий и адекватности мифологического социокода, от степени репрезентативности тоталитарной культуры и идентификации индивида.

Но ведь это уже более высокая ступень в развитии сознания: человек массы уходит от простой «единичности», от простого опыта чувственной достоверности «здесь и теперь» — рождается первый проблеск рефлексии на пути к истинному самосознанию. И если первый ментально-антропологический образ можно было бы назвать *эгалитарной*, «*атомарной личностью*» и соотнести эту персонификацию с атомарным индивидом первичного, «дикого капитализма» или индивидом, погружённым в революционный и послевоенный хаос уравнительности (абстрактная единичность), то второй феноменологический образ, *идентификационный проект*, выводит нас на другой уровень ментальной персонификации, когда чувственная достоверность преодолевается на пути к *восприятию-иллюзии* от простого созерцания.

Усомнившиеся Макары или Макары, не помнящие родства?

Обратимся вновь к Гегелю, который отмечал, что на определённой ступени развития личности возникает *сомнение* в чувственной достоверности, в «здесь и теперь». Гегель соотносил эту феноменологическую персонификацию с определённой экзистенциальной установкой («*усомнившийся Макар*» с умной силой в руках и порожней ёмкой головой).

Символично ритуальное хождение «усомнившегося Макара» из одноимённого рассказа А. Платонова: Макар Ганушкин, народный умелец-изобретатель, у которого «свободная умная сила в руках» и «порожняя ёмкая голова» едет в Москву, проходит через все лабиринты социалистического строительства и бюрократизма, ведёт монолог с чудищем, «научным человеком», и обретает ум, встретив «простого коммуниста»

⁵⁴² Козлова Н.Н. Горизонты повседневности советской эпохи: голоса из хора. М., 1996. С. 86.

Пётра, надеющегося «существовать вроде Ильича-Ленина». Так рождался миф о «новом человеке», восходящий к другому комплексу архаических мифологем — о творении Богом мира и создании человека.

Библейский миф — один из вариантов: «И создал Господь Бог человека из праха земного, и вдунул в лице его дыхание жизни, и стал человек душою живою» (Бытие, 2:7). Интересно, что и Макар Ганушкин, действуя «своими умными руками и безмолвной головой», первоначально добывает железную руду из *глины*. Но душу получает Макар от *партии* (в лице коммуниста Петра, глядящего «и вдаль, и вблизи, и вширку, и вглубь, и вверх»). Мифологическая модель «Макар – Петр» (апостол партии Петр?) очень скоро реализуется во всей массе счастливого человечества: теперь «и сами бедные могли думать и решать также, и трудящиеся стали думать сами за себя на квартирах». Миф, утопия и идеология, миф и наука в синтетическом, искусственном синкретизме легитимировали ту реальность, которая сложилась в ходе реализации тоталитарного проекта революционной партии. Сомневающийся и критический дух Просвещения наконец-то нашёл своего Макара...

Дух Просвещения, породивший антиномичность светской и религиозной культуры, дошёл до собственного отрицания в политической мифологии тоталитаризма. «Пролетарский атеизм» оказался достойным продолжателем якобинцев, топивших аббатов в Сене и утверждавших государственный культ Разума. Европейский Разум, так воспетый Гегелем, окончательно скончался в Версальском саду восемнадцатого года прошлого века...

Но человеческий дух не терпит пустоты: человек не живёт одним «разумом» — у него болит «душа», он любит, страдает, верит и надеется. Человеческое сознание и психика не могут долго существовать ни в состоянии «двойничества» (феномен, открытый Достоевским), ни в состоянии «шизофренического рационализма» ЭВМ. Люди быстро устают от бремени свободы, возложенной на них свободной конкуренцией, либеральной демократией, наукой и безрелигиозной культурой. И тоталитарная мифология удовлетворяет извечную тягу человека к целостности, уравновешенности и гармонии. Тоталитарный миф оказывается более эффективным, чем другие формы легитимации режима — эффективнее, чем репрессии, так как он и становится главной репрессивной формой (в Италии, например, террор вообще не был главным оружием фашизма — итальянский тоталитаризм держался на одном «очаровании» мифом).

Феноменологическое постижение ментальных персонификаций тоталитарной культуры предполагает интерпретацию таких её форм, как фольклор и «низовая», «массовая» культура. Фольклор и миф, искусство и мораль, наука и идеология, как бы они не были синкретизированы в рамках тоталитарной мифологии, — функционируют *по модели «двойничества»*. Здесь, как и в любой другой культурной системе, мы обнаружим «официальную» и «неофициальную» культуру, «официальное» и «неофициальное» искусство, «официальную» и «неофициальную» науку и т.д.

Идеологическая машина постоянно озабочена не только «просвещением» атомарной, абстрактной личности, «актеров» исторического процесса, но и обработкой «усомнившихся Макаров», пытающихся строить собственный идентификационный проект в поле социалистических «преобразований».

Именно народную фольклорно-ритуальную культуру, оставшуюся в наследие от порушенного традиционного мира, тоталитаризм не столько стремился уничтожить, сколько поставить себе на службу, включить в мифологический эффект идеологических технологий. Стилистика лубка воспроизводится в социальной рекламе и политическом плакате, политических шоу (митинги, демонстрации), антирелигиозная пропаганда имитирует фольклорно-ритуальные стереотипы. Фольклор начинает постепенно трансформироваться в тоталитарную «низовую» культуру, которая постепенно дополняется официальной профессиональной культурой, и, в конце концов,

в 30-е годы возникает (почти одновременно со странами Запада!) *массовая культура социализма*, как феномен именно индустриальной, городской цивилизации. В эти годы фольклор, с одной стороны, канонизируется, включается в тоталитарный ритуал наряду с профессиональным искусством, получает идеологическую санкцию. Рождается совершенно новый, *официальный социалистический фольклор* (хотя парадокс содержался в самой установке на «официальность» фольклорной культуры). Именно в стихии фольклора рождался тот ментально-антропологический феномен, который мы ранее обозначили как «*сомневающееся сознание*».

Сомневающийся массовый человек вопреки официальному фольклору и продолжает создавать свой, *масскультовский фольклор*. Например, распространение в советские годы «ненормативной лексики» было одним из мощных проявлений сопротивления фольклорного нарратива идеологическому дискурсу, сомневающееся сознание говорит на *ином языке*.

Интересно, все исследователи отмечают, что в дореволюционной деревне «мат» подвергался жёсткой религиозной и бытовой табуизации как свойство «изгоев», «босяков», «люмпенов». В тридцатые годы прошлого столетия происходит его как бы «вторичный запрет» в наукообразной идеологической лексике тоталитарной культуры, но «мат» выплёскивался из коммунальных квартир на улицы, становился способом коммуникации. Здесь не только следствие нашего общего «маргинального» происхождения, но именно свидетельство *раздвоенности* сознания, «усомнившийся Макар» пытается заговорить на *ином языке*.

Да, здесь пока уровень «социальной мимикрии», но сомневающееся сознание обретает свой грубый, но *иной язык*. В тоталитарную культуру вместе с сомневающимся сознанием на смену «серьёзному Макару» приходит ментально-антропологический *тип простака*, балагура-пьяницы, Иванушки-дурачка, *трикстера*.

Иванушка-дурак или Иван-царевич?

Сомневающийся массовый человек, стремящийся забыться в своём искусственном мирке, «мещанском быте», невольно поднимается на уровень гегелевского восприятия, когда вещи понимаются как «изменчивые и несущественные», предназначенные для потребления («жить стало лучше, жить стало веселее»?). Иванушка-дурачок оказывается предрасположенным к *иллюзиям* – и здесь нарушается единство массового сознания, оно тяготится самим фактом собственной «задумчивости», перестаёт быть «вещью в себе», открывает *другого*. Иванушка-дурачок отправляется на поиски утопической Жар-птицы: возникает потребность не только в биографической самоидентификации (случай сомневающегося сознания), но и в *символическом* соотношении с социокультурным миром. Иванушка-дурачок должен встретить «мудрую старуху» или «мудрого старика», которые дадут ему волшебный клубок, ведущий к заветной Жар-птице, и научат ритуальным заклятиям «злых сил». Возникает символический, *языковой тип массового человека и сознания*, которое *добровольно* желает усвоить социокод и тексты эпохи, освободиться от первичной рефлексии и идентифицироваться с «большим обществом».

В тоталитарной социокультурной системе мы изначально наталкиваемся на установку знаково-символического однообразия и унификации, на стремление свести традиционный, естественный «языковой мир» к абстрактному, унифицированному символизму то ли научного, математизированного дискурса, то ли интернационального «эсперанто». И другие знаково-символические системы — язык этики, религии, художественных форм — были лишены своей традиционной семантики, произошло радикальное перекодирование всех социокодов, деформированы глубинные знаково-символические структуры. Все знаково-символическое тело культуры функционирует в превращённой форме политико-идеологических технологий и ритуалов. Но главным языком тоталитаризма оставался всегда и прежде всего письменный нарратив. Наш феноменологический Иванушка-дурачок в погоне за Жар-птицей и должен был

научиться расшифровывать эти мифологические письмена — их магия давала ему силу, открывала путь наверх, по лестнице социальной мобильности...

Пройдя партийную инициацию (вступление в комсомол и партию) и усвоив нарративно-утопический социокод, он мог достичь жизненного преуспевания. Интересно, что сама логика тоталитарных текстов строилась по схемам воспринимающего иллюзорного сознания, которую подметил Гегель: «софистика воспринимания» опирается на принцип формального воспроизводства противоречий действительности, через их перечисление «с одной стороны — с другой стороны», через выделение различных «аспектов» (особенно в этой софистике преуспел Сталин — именно сталинские тексты и нужны были «иванушкам» эпохи, а сам вождь выступал верховным жрецом, владеющим тайной, скрытой за таинственными письменами).

Разумеется, читая идеологические тексты эпохи, Иванушка-дурачок превращался в одного из своих прагматичных и хитрых братьев — здесь, будто по Гегелю, мы вступаем в *царство рассудка* и некий «*сверхчувственный мир*». Простак-чудак как ментально-антропологический тип превращался в совершенно иной, жёсткий, рационально-прагматичный, волевой и мужественный — назовём его *рационально-технократическим типом* (Володя Макаров из повести Ю. Олеши «Зависть»). Именно *молодой технократ* был востребован эпохой индустриализации и подготовки к грядущей войне: его можно было встретить везде — на заводе и в поле, в армии и студенческой аудитории, в райкоме и Союзе писателей. Эти молодые технократы действительно совершили *чудо* ценой *сверхъестественных* усилий. И это уже настоящие *субъекты исторического действия*: приобщаясь через идеологические мифы-тексты к духу тоталитаризма, они искренне верили в то, что *делают*, они опьянялись «игрой сил» (Гегель), хотя уже начинали *задумываться* над текстами эпохи. Ведь и в русских сказках Иванушка-дурачок, проходя сквозь испытания, показывает свой природный ум и сметку, начинает примерять вместо шутовского колпака богатырский шлем. Иван в преодолении опасностей начинает вести себя *правильно*, он вступает в *мир нормативности, закона* и устойчивости, превращается в Ивана-царевича.

Но перед Иваном брезжит перспектива отправиться туда, куда усомнившийся Макар и телят не гонял... На Урал, в Сибирь и на Колыму — добывать и железную, и золотоносную руду.

Тоталитарное пространство и время.

Реализуя метафору «пути-дороги» в её архетипике и отправляя Ивана в путь-дорогу за Жар-птицей, мы должны помнить, что идёт он не по девственному пространству русского космоса, а бродит по неизведанным дорогам тоталитарного пространства, во тьме тоталитарного времени. Каким он был, *тоталитарный хронотоп*?

Тоталитарное *сакральное пространство* заполнялось пространством многочисленных музеев, памятников и мемориальных центров. Некоторые из них со временем станут действительно памятниками эпохи, но большинство сооружалось по канонам бесцветного соцреализма и пролетарской массовой культуры. Хотя то, что мы воспринимаем как клише и штампы, «Иванам» не казались таковыми — для них это было пространство действительно новой культуры (другой они уже не помнили или не хотели помнить). Интересно, как пролегал в тоталитарном пространстве *архетип «пути»* к сакральному центру и «мудрецу-вождю»: ходоки к Ленину сменяются депутатами, съезжающимися в Кремль к товарищу Сталину — и те, и другие преодолевали на своём пути трудности (борьба со стихией голода и «врагами революции», с бюрократизмом

«товарища Чумового» и «вредителями»). Все они идут за *правдой*, за наказом, как «лучше жить» (секрет Жар-птицы). Кремль — самый главный *сакральный центр*.

Но существовало и пространство *тоталитарной повседневности*, несколько инвертированное, но столь же наполненное сакральными смыслами. Пространство заводов и фабрик, городских посёлков и деревень опутывалось своей знаково-символической паутиной: плакаты, лозунги, призывы, «красные уголки», портреты вождей, названия площадей и улиц. Даже жилище наполнялось семантической энергией. Это было «повседневное», «*профанное*» пространство, связанное в бинарную оппозицию с «сакральным», но единое «*сакральное-профанное*», *тоталитарное пространство* составляло *экзотерическую* сторону исследуемого мира. *Экзотерическое тоталитарное пространство-время* как перевертывание традиционного культурно-символического хронотопа на определённой стадии своего формирования претерпевает как бы *вторичное перевертывание*. Что же это за «вторичный перевертыш»?

Это тeneвая сторона тоталитарного мира, *эзотерический тоталитарный топос*, невидимый и вездесущий, *репрессивное пространство* ГУЛАГа, мрачное потустороннее, скрытое «за семью замками» во тьме «сундука», «за семью морями» царство Кощея Бессмертного. Сакральное, *видимое* и террористическое, *невидимое пространство* не отделены друг от друга, но и не слиты — здесь наблюдается обратный изоморфизм: что в сакральном мире «сладко», как заметил ещё Гегель, то в потустороннем «кисло». Репрессивное пространство *пронизывало* и мир повседневности: обычный хлебный фургон мог обернуться душегубкой, друг — стукачом, «дорога к мудрому вождю» — этапом (многие жалобщики часто отправлялись в ГУЛАГ), «стройка коммунизма» — полем рабского труда зеков.

Этот вечно двоящийся мир также способствовал воспроизводству в обществе и культуре постоянного хаоса, который и следовало преодолевать нашему Ивану — очень трудно локализовать тоталитарное пространство, оно принципиально *безвекторно*. Это путь в *никуда*, так как стремится быть *езде*. При этом всюду привносится конфликт *экзотерического* (культурно-символического) и *эзотерического* (репрессивно-телесного) тоталитарного пространства: природа не только цивилизуется, осваивается человеком, «строителем коммунизма», но и постоянно уничтожается, «покоряется» репрессивным пространством, которому не хватает места на планете. И человек не был застрахован от того, что мог в одночасье из энтузиазма экзотерического символического мира провалиться в «дыры» *репрессивно-тайного пространства*, где действуют уже *свои законы*.

Тоталитарное время не только слито в континуум с тоталитарным пространством — оно и ведёт человека массы по *временному пути* во тьму неизданного, потустороннего мира.

Тоталитарное время причудливо слагается из синкретического наложения исторического времени просветительно-модернистского проекта и традиционного мифологического времени в некий извращённый, *антимирный хронос*, характеризующийся *безвекторностью*, хаотичностью под маской упорядоченности, направленностью в *никуда*, в дурную бесконечность. Казалось бы, в тоталитарной культуре, одержимой *болезненным переживанием будущего*, знаково-символическое время должно, в конце концов, размыкаться из цикла доистории в стрелу истории. Но утопическое будущее тяготеет к мифологизации по принципу *вторжения будущего* (не здесь ли тайна хайдеггеровского проекта?) не только в настоящее (где в повседневности грань между «теперь», «вот» и «потом»?), но и в прошлое, когда вся историческая память постоянно переписывается, перекодируется в угоду тоталитарному утопическому проекту – все временит будущим... Потому-то и нет принципиальной разницы, на каком утопическом материале строится тоталитарная концепция времени: на консервативном, фашистском, где будущее изначально опрокинуто в «арийское прошлое», или на революционном социалистическом проекте, в котором «светлое будущее» втягивает в воронку временного круговорота (метафора «мусорного ветра» у А. Платонова!) прошлое. Архетипы золотого века и эсхатологические, утопические мифы смыкаются в едином временном цикле *хилиастической* тоталитарной мифологии.

Таким образом, тоталитарный хронос оказывается, как и топос, не только двух- или трёхмерным, но *многомерным* из-за гибридного наложения разных социокультурных моделей хронотопа. Тоталитарное время делится также на «*сакральное*» (героическая мифология и идеология) и «*профанное*» (время повседневности). Но и повседневная жизнь человека втягивается в круговорот тоталитарной мифологии: обыденные ритуалы рождения, взросления, любви, семьи, смерти получают символическую санкцию «большого» сакрального времени. И сакральное, «большое» время, и профанное, «малое» оказываются, как и в случае с тоталитарным пространством, лишь видимым, *экзотерическим* временем. Хронос оказывается двуликим, как Янус: имеется и тёмная, антимирная сторона тоталитарного времени — время ГУЛАГа, *репрессивное время*, вернее, *безвремяе*. Не то небесное ожидание второго пришествия Спасителя, а земной «провал», «чёрная дыра», абсолютное *безвремяе*, та «вечность» в виде «баньки с паутиной и пауками по углам», как у Достоевского.

Можно заключить, что тоталитарный хронотоп содержит помимо бинарной структуры «сакральный / профанный», имеющей культурно-символический смысл, ещё и внутреннюю, умопостигаемую оппозицию «экзотерический – эзотерический хронотоп». *Эзотерическим хронотопом* и оказывается невидимый, тайный механизм «бессознательного власти», *хронотоп репрессивно-террористический*. Именно напряжение внешнего, экзотерического и внутреннего, эзотерического измерений тоталитарного

космоса и порождает то поле, в котором рождается *«раздваивание» сознания.*

Тоталитарное двойничество.

Собственно, здесь мы имеем не один ментально-антропологический тип, а как бы проявление в реальной культурно-исторической магме двух антропологических форм — *конформистской и авторитарной личности.* При этом «двойное сознание» не только порождает два самостоятельных ментально-антропологических типа, но и своеобразного трикстера: *нонконформистскую личность, бунтаря.* «Конформизм — авторитаризм» выступают в контексте тоталитарной культуры *основными ментально-личностными структурами,* составляющими субстанцию системы. Данная культурная антропология позволяет тоталитарному обществу структурироваться совершенно на иных основаниях: человек массы в силу гипердинамизма маргинализованного общества мог *перемещаться от статуса к статусу,* легко превращаясь из одного типа личности в другой (вот тайна тоталитарных «социальных лифтов», о которых некоторые сейчас вспоминают с тоской). Вчерашний нонконформист, бунтарь, революционер «на полном серьёзе» становился прагматичным технократом или шутом при дворе всесильного вождя. Двойничество превращало «стойкого революционера» в кающегося «врага народа».

Как конформист легко становится «функционером-манипулятором» (Адорно) или авторитарным вождём, так наблюдается и обратная инверсия: «господин», «лидер массы» зависит от этой массы, вынужден приспосабливаться к ней. Ещё более амбивалентным оказывается бунтарь-нонконформист: *нонконформист — несостоявшийся тиран, которому предстоит стать обывателем-конформистом.* В этот феноменологический спектр попадают и все разновидности «стоицизма» и «скептицизма».

И, наконец, страх смерти пробуждает человека к *свободному сознанию.* Действительно, многие бывшие узники сталинских концлагерей отмечали, что тот, кто преодолевал в первые часы и дни страх смерти и отчаяние тюремного заключения, впоследствии *будто преображались* к новой жизни, обретали глубинную, внутреннюю свободу (пример А. Солженицына). Многие из них, ранее закоренелые атеисты, обращались к вере — чаще всего к *традиционному православию.* Интересно, что чаще всего в лагерях ломались и быстро становились «лагерной пылью» именно бывшие революционеры-бунтовщики, превратившиеся в годы тоталитаризма в бюрократов-манипуляторов, «маленьких вождей». А бывшие крестьянские парни брали в руки кирку или лом, спускались в шурф и добывали, подобно Сизифу, «золотую руду» для воплощения утопических проектов. И выживали.

Героический Иван.

Истинную свободу мы наблюдаем на войне. Именно Великая Отечественная война породила жертвенно-героический, *духовно-нравственный (религиозный!) тип личности:* это был массовый подвиг

российского народа, но он стал возможен лишь благодаря индивидуальному героизму, героизму свободной личности. В эти роковые годы начинается крах классических форм тоталитаризма. Героическая личность, рождённая в страшной войне столетия, открыла трудный, но реальный путь к нормальной человеческой жизни, где уже никто не надеется на «мудрого волшебника», оборачивающегося Кощеём. Да и Кощей оказался смертным...

Да, «тоталитарный человек» убоился быть «слишком широким» (Достоевский), предпочел одномерность и узость бытия, а «сверхчеловеческую широкость» предоставил вождям. И тем не менее человек тоталитаризма жил в своеобразном космосе, который был для него пусть плохим, но *Домом*, целым уникальным миром. Человек в тоталитарном мире не был простой «лагерной пылью», поднимаемой «мусорным ветром» историй. Здесь мы находим воспроизводство в ускоренном темпе почти всего богатства культурно-ментальной антропологии человечества.

Тоталитарный человек в такой же мере человек, как и античный, христианский или капиталистический. Это тем более важно было подчеркнуть, что не только наши деды и отцы отдали все свои жизненные силы на поиски «третьего» пути человечества, но и мы сами не в меньшей мере, подобно сказочному Иванушке-дурачку, гонялись и гоняемся за утопической Жар-птицей (коммунистической, национальной или либерально-демократической). Тоталитарный мир рухнул.

Но что мы строим на пустыре?

Здесь как бы вновь уместно вернуться к вопросам о «посттоталитаризме» и «неототалитаризме».

В этом отношении показательна дискуссия, которая прошла на страницах журнала «Логос» (2001. № 5–6. (31)), начатая статьёй Игоря Джохадзе «Массовое общество и демократический тоталитаризм: свобода без выбора» (см. также дискуссионные выступления: Владислав Софронов-Антони. «Положение вещей, которое будет общество получше и общество похуже»; Эдуард Надточий. «Об идоле субъекта»; Юрий Тюрин «Критика и компромисс в пост-демократическом обществе»; Владимир Сальников «Новый тоталитаризм?»; Ярослав Шимов «Четвёртый Рим, или Бессилие сильных. *О Западе как русском интеллигентском комплексе*»).

Свои главные идеи относительно демократического неототалитаризма И. Джохадзе сжато выразил, отвечая оппонентам, так: «Виртуализация политического процесса, прагматическое обесценивание и вульгаризация интеллектуальной, художественной, научной практики, размывание границы между «приватной» и «публичной» сферами существования, стремление власти к приручению оппозиции, этико-политический конформизм и идеологический релятивизм — все эти признаки *астенического* (свидетельствующего об усталости духа и вырождении) состояния социального организма, которое я обозначил

термином «демократический тоталитаризм», мы имеем возможность наблюдать и в современной России»⁵⁴³.

С его идеей вряд ли можно согласиться, так как само по себе упрощение действительно ведёт к тоталитаризму, но необязательно реализуется. С точки зрения системно-диалектического подхода процесс тоталитаризации, как я показал выше, выглядит несколько иначе. Но это уже отдельный сюжет, «демократический неототалитаризм» как *негативное пост-...*

Есть ли выход и прорыв к *положительному посттоталитаризму*, к новым культурно-цивилизационным и личностно-экзистенциальным реалиям?

Действительный, а не мнимый посттоталитаризм станет возможен в том случае, если мы, как в своё время наши деды, откажемся от ложной дилеммы — либерально-индустриальный или социалистически-индустриальный проект — в пользу *третьего пути*. В посттоталитарной (постиндустриальной?) цивилизации коллективный дух традиционализма и традиционной религии, личные связи общения в семейной и этнической среде должны быть совмещены с достижениями научно-технического прогресса и новыми информационными и интеллектуальными технологиями. Возрождение комплекса традиционных национально-культурных ценностей, семьи, религии и государства должно сочетаться с передовыми достижениями современной культуры, религиозный гуманизм со светским гуманизмом. Информационные технологии, либерально-рыночные принципы в экономике необходимо совмещать с национальными формами демократии, личную инициативу и свободу — с социальной ответственностью и справедливостью. Мы стоим на пороге *нового Просвещения...*

⁵⁴³ Джохадзе И. Ответ на критику // Логос. 2001. № 5–6. (31).

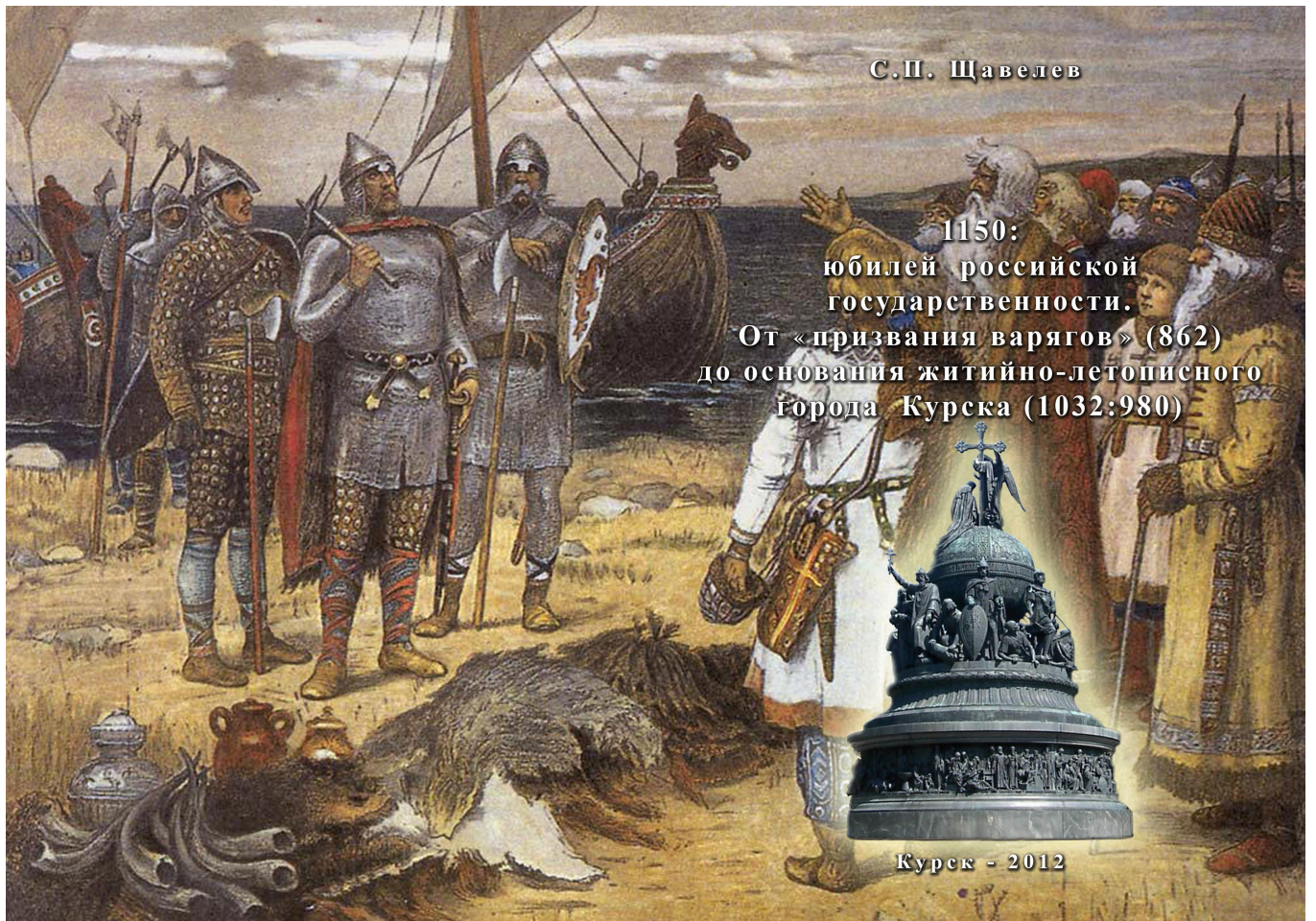

Издание актовой лекции С.П. Щавелёва в день 77-й годовщины КГМУ 9 февраля 2012 г. на открытом заседании Учёного совета университета.



Чтение актовой речи «1150: юбилей российской государственности. От «призвания варягов» (862) до основания житийно-летописного города Курска (1032: 980)» С.П. Щавелёвым в день 77-й годовщины КГМУ 9 февраля 2012 г. на открытом заседании Учёного совета университета.



Об индексе Хирша и проделках с ним

В нескольких публикациях я задевал работы американского профессора русского происхождения А.А. Клёсова по изучению гаплогрупп, считая эти работы очень близкими к конструированию лженауки. Вдобавок Клёсов воспылил в Америке патриотическим ражем и выступил в защиту антинорманизма, а я критиковал и это увлечение. Клёсов решил в ответ уничтожить мою научную репутацию. Для этого он на портале Переформат.ру (Клёсов 2013) подверг мои работы анализу по вычислению индекса Хирша — и получил к своему великому

⁵⁴⁴ *Лев Самуилович Клейн* — археолог, филолог, историк, антрополог; доктор исторических наук. Профессор Санкт-Петербургского государственного университета. Преподавал в Свободном университете Западного Берлина, Венском, Копенгагенском, Даремском университетах, университете Вашингтона (Сиэтл) и других университетах мира. Один из основателей Европейского университета в Санкт-Петербурге.

Автор более 300 печатных работ, включая более двадцати книг (в том числе их переводы на русский, немецкий и другие языки).

удовольствию индекс 1, чрезвычайно маленький. А для того, чтобы добиться места постоянного профессора в США, нужен индекс не меньше 12–15. Клёсов подверг такому же анализу работы другого своего противника, «норманниста» Е. Пчелова⁵⁴⁵, и получил индекс 2, тоже маленький.

Из моих 600 с лишним печатных статей индекс зацепил только несколько: три в американском журнале переводов советских работ «Советская антропология и археология» (Клёсов назвал его неправильно: «Антропология и археология Евразии») и одну в «Природе». Естественно, в таких журналах я печатался очень мало, в «Археологии, этнографии и антропологии Евразии» (такой журнал выходит в Новосибирске) вообще не печатался.

Клёсов делает оговорку: «Должен, впрочем, сказать, что я смотрел именно на вклад в мировую, международную науку. Если ввести фамилию русскими буквами, то цитируемость будет в России, но не в мире. Тогда у Л. Клейна индекс цитируемости будет 12, у Пчелова — 6». Вот спасибо! Да ведь и это передёржка. Это тоже малая часть ссылок на мои работы.

Уловка почтенного профессора состоит в том, что индекс Хирша применяется только к наукам естественным и точным, но не к гуманитарным, не к культурологическим, не к *Geisteswissenschaften*. Ведь журналы по этим наукам, даже очень авторитетные, как правило, не входят в число реферируемых международными службами библиометрии и не попадают в ту базу, на основе которой вычисляется индекс Хирша. Так что со стороны моего оппонента скорее мошенничество, а не ошибка, потому что Клёсов должен это знать.

Затем индекс Хирша не учитывает монографии, а у меня их несколько десятков — на них основная масса ссылок. Моя первая книга, вышедшая 35 лет назад, переиздана в серии «Классика археологии». Не учитываются переводы книг — мои книги переведены в Англии (несколько), Германии, Испании, Словении (несколько), не говоря уж о переводах статей (больше сотни). Это в солиднейших журналах и издательствах: Оксфорд Юниверсити Пресс, Петер Ланг и др. На некоторые мои книги есть десятки рецензий и откликов (на мои мемуары — больше 20). В 1993 г. в Кембриджском театре (не нашлось более вместительных залов) состоялась моя лекция «Принципы археологии», объявленная за два года до того, и на неё съехались видные археологи со всей Англии. Редактор журнала «*Current Swedish Archaeology*» спрашивал меня в интервью (1994, с.7): «На днях у Вас была встреча с группой выдающихся шведских археологов,

⁵⁴⁵ *Евгений Владимирович Пчелов* — кандидат исторических наук (1997). Доцент, заведующий кафедрой вспомогательных и специальных исторических дисциплин факультета архивного дела Историко-архивного института РГГУ (Москва); ведущий научный сотрудник Института «Русская антропологическая школа» РГГУ. Член Геральдического совета города Москвы (с 2012). Автор более 650 опубликованных работ. кандидат исторических наук, заведующий кафедрой вспомогательных и специальных исторических дисциплин

включая государственного антиквара и глав университетских кафедр. В приглашениях на эту встречу Вы были представлены как один из легендарных археологов мира. Что Вы скажете об этом легендарном статусе?». Сейчас у меня выходит по несколько монографий в год. В 2011 году на международной конференции в Бирмингеме без моего участия обсуждали мой вклад в мировую науку.

Пишу об этом не ради саморекламы (не нуждаюсь в ней на старости лет), а чтобы показать, что и у гуманитариев может найтись, на что опереться в оценке своих достижений.

Я отнюдь не считаю (в ответ) А.А. Клёсова лжеученым. Его научная репутация зиждится на его исследованиях энзимов, на конструировании лекарств (я мог насчитать не менее 5 книг или брошюр, вероятно, их больше). Даже его новейшее увлечение гаплотипами и гаплогруппами само по себе ничего дурного не содержит, но те исторические толкования, которые он давал своим материалам, рассуждая о русском «роде» в глубине тысячелетий и арийстве славян, содержат явный уклон в лженауку, а его нападки на тех, кто придерживается взглядов, которые ему не нравятся, просто смехотворны. Как и некоторым другим учёным-естественникам, ему кажется, что в науках, изучающих культуру, историю и гуманитарную сферу, всё просто и лежит на поверхности, особых методов, критериев и ограничений нет, со знанием естественных наук можно легко во всём разобраться. Они страшно негодуют, когда им указывают, что это не так. Ведь за ними индекс Хирша!

Можно иметь не только высокий индекс Хирша, но даже нобелевскую премию по химии и быть профаном в медицине, или быть асом в фармакологии и грубо заблуждаться в древней истории, археологии и лингвистике.

Уклонение Клёсова в лженауку можно ухватить и по его стилю, ибо только лжеученые выражаются так: «И Клейн, и Пчелов — активные норманнисты. Но их презрение к славянам и истории славян уже выплескивается за пределы норманнизма, и переходит на личность тех, кто изучает древнюю историю славян». Или на мои слова, что «*тезис Клёсова о славянах и ариях сделал его изгоем среди учёных, занимающихся популяционной генетикой*». Клёсов: «Вопрос — а зачем Л. Клейну эта ложь нужна? А так, структура мозга такая. Это называется "попытка дискредитации", и у клейнов это получается автоматически, как дыхание. Они этим живут». Но ведь Клёсов действительно изгой, солидные исторические издания отвергают его статьи, и все популяционные генетики это знают. Все эти издания в руках «норманнистов» и ненавистников славян с «переходом на личность»? Между тем, ещё недавно Клёсов очень хвалил мой подход к науке.

Не хочется применять резкие выражения в оценке деятельности Клёсова, а ведь он их заслуживает.

Этот казус побуждает ещё раз подумать над параметрами оценки научного труда в сообществе учёных. Видимо, индекс Хирша дает

представление только об успехах в естественных и точных науках, притом давних. Очень разумной представляется мне статья А. Дыбо и С. Крылова «Наукометрия в лингвистике», помещённая в 18 номере интернет-газеты учёных «Троицкий Вариант» — о неприменимости существующих измерителей успешности научного творчества (индекса Хирша и других) к лингвистике. Они неприменимы не только в лингвистике. Но в принципе формализация оценки труда учёных возможна и для гуманитарных наук, библиометрия и тут может пригодиться, но лишь как подсобное средство и безусловно в сильно расширенном виде.

Для более общей оценки требуется ввести в формальные показатели наличие индивидуальных монографий или точно определённых вкладов в коллективные монографии, а также реакцию общественности на них. Нужно отметить приглашения на преподавание в иностранных университетах (с учётом их рейтинга) и обсуждаемость трудов в международных конференциях. Разумеется, также получение Нобелевской и других международных премий должно повышать ранг оцениваемого учёного (национальные премии не называю, так как они у нас часто зависят от административного ресурса и близости к начальству). К сожалению, ни научные степени и звания, ни выборные указатели научного статуса (академик, член-кор.) не могут войти в общий индекс, потому что они у нас слишком дискредитированы массовыми фальсификациями и использованием административного ресурса (по крайней мере, применительно к гуманитарным, социально-экономическим и философским наукам, а относительно выборов в академии — ко всем).

Все эти параметры требуется формализовать и ввести их ранжирование. Разработка такого индекса могла бы существенно улучшить объективность оценки научного труда и повысить к ней доверие.

Литература

Клёсов А.А. Что говорит Google Scholar о пчёлах и их вкладе в науку // Переформат.ру, 30. 7. 2013.

*О.В. Раздорская **



Креативная образовательная среда: из опыта воссоздания в высшей медицинской школе

В современной педагогике высшей российской школы наблюдается тенденция к замене парадигмы «человека знающего», то есть вооружённого системой знаний, умений и навыков, на парадигму «человека, подготовленного к жизнедеятельности», то есть человека, способного творчески мыслить и активно действовать, постоянно саморазвиваться и самосовершенствоваться. Студент, согласимся с этим, это не только субъект педагогического воздействия, прослушивающий курс лекций и посещающий практические занятия, но и личность, развивающаяся и воспитывающаяся, приобретающая профессиональные навыки, в том числе и творческие. Педагогу необходимо давать учащимся возможность максимально проявлять свою креативную инициативу в контексте изучаемых предметов и, в том числе, показывать им взаимосвязь

[≡] *Олеся Владимировна Раздорская* — кандидат педагогических наук, старший преподаватель кафедры иностранных языков Курского государственного медицинского университета. razdorski@yandex.ru

гуманитарных дисциплин. Постараться вырастить компетентного, конкурентоспособного и творческого специалиста можно с помощью инновационных методов обучения (имитационные и ролевые игры, проблемные ситуации, дидактические спектакли).

Термин «дидактический спектакль» (театр), заимствованный многими педагогами из воспитательной системы В.А. Караковского, явно недостаточно ещё применяется в современной педагогике, рассматривается в основном как средство воспитания дошкольников. По нашему мнению, дидактический спектакль в высшей школе должен быть основан на принципе межпредметных связей и иметь познавательный характер. Можно сказать и по-другому: дидактический спектакль — это занятие, на котором учащиеся получают полезную информацию в процессе театрализованного действия. Дидактический спектакль открывает много новых возможностей для творчески мыслящего педагога и обучаемых им студентов, которые могут попробовать себя в качестве сценаристов, режиссёров и актёров, получая при этом знания по предмету.

Дидактический спектакль является важным средством развития креативных навыков студентов, а этап рефлексии, проводимый и инициируемый преподавателем после постановки спектакля, способствует развитию у студентов навыков самооценки, инновативного мышления, вербальной креативности (1).

В нашем опыте дидактический спектакль является альтернативной формой самостоятельной работы студентов по дисциплине «Иностранный язык». Наряду с написанием рефератов, составлением презентаций, кроссвордов по изучаемым темам, дидактический спектакль является. Так, студенты лечебного факультета принимают участие в дидактическом спектакле «Кто лучше: врач или целитель?», поставленном в форме небезызвестного ток-шоу «Больничные скандалы». Сюжет был предложен студентам преподавателем, действующие лица спектакля были таковы: ведущий ток-шоу; врач-терапевт; целитель (представитель псевдомедицинской секты); пациент, который лечился у терапевта, но затем предпочёл лечение у целителя; пациент, поддерживающий методы врача-терапевта; главный врач больницы, в которой работает терапевт; коллеги врача-терапевта; профессор философии.

Остальные студенты выступают в роли зрителей ток-шоу, они принимают участие в дискуссии, задают вопросы главным героям и высказывают своё мнение. Согласно сюжету, пациент разочаровался в традиционных методах лечения и решил обратиться к целителю. Он утверждает, что целитель лечит и тело, и душу. С ним полемизирует пациент, утверждающий, что традиционная медицина более эффективна и прогрессивна. В свою очередь целитель спорит со всеми врачами, профессором философии, ведущим и зрителями, пытаясь доказать свою правоту. На этапе послеигровой рефлексии, инициируемой преподавателем, студенты обсуждают, чьи доводы были убедительнее, кто из участников ток-шоу более аргументированно отстаивал своё мнение.

Студентами — будущими врачами-педиатрами совместно с преподавателем был разработан сюжет дидактического спектакля «В поисках излечения». Согласно сценарию, две студентки идут гулять и встречают цыганку, обещающую предсказать им будущее. По её словам, одна студентка серьёзно больна и вскоре умрёт. Увидев в газете рекламные объявления различных целителей, студентки обращаются к шаману, экстрасенсу, Геннадии Малахову, ведьме. Убедившись в том, что методы шарлатанов

не эффективны, девушки обращаются к врачу, который не обнаруживает болезнь и рекомендует не обращаться к целителям.

На практических занятиях по английскому языку студенты репетируют фрагменты спектакля (тем самым закрепляя профессионально ориентированную лексику) и становятся креативными соавторами сценария спектакля. Участие в спектакле способствует формированию коммуникативных навыков, а также навыков дискуссии на иностранном языке. Студенты подбирают костюмы для персонажей спектакля, а также саундтрек для каждого фрагмента спектакля.

На просмотр спектаклей приглашаются преподаватели кафедр философии и иностранных языков, российские и иностранные студенты. Они также принимают участие в дискуссиях после просмотра спектаклей.

Одним из направлений воспитательной работы кафедры иностранных языков, формирующим естественнонаучное мировоззрение, является участие студентов в студенческом межвузовском научном круглом столе «Россия и мир: история и современность», региональной научно-практической конференции «Наука и гуманизм: взгляд в будущее», в Знаменских и Пасхальных чтениях в КГМУ и Кирилло-Мефодиевских чтениях в Курском государственном университете, Международном форуме студенческих научных обществ и молодых учёных светских и духовных учебных заведений в рамках Международного конгресса «Духовность — основа единства и развития». Студенты узнают о духовно-нравственных аспектах мировых религий, формируют уважительное отношение к представителям разных конфессий. Наибольший интерес для студентов представляют темы, связанные с критикой тоталитарных сект и паранауки. Доклад студентки Ольги Мартыновой «Кого лечит целитель Малахов?» был также опубликован в газете «Курские епархиальные ведомости» (2009. Март. № 5–6).

Основываясь на информации, полученной на занятиях по философии, студенты находят, в том числе, и источники на английском языке и переводят их при подготовке сообщений. Таким образом, мы надеемся, объединяются образовательные и воспитательные усилия нескольких кафедр медицинского университета, направленные на подготовку гуманных и научно мыслящих специалистов.

Литература

Раздорская О.В. Дидактический спектакль как технология развития рефлексивно-креативных навыков студентов // Российский научный журнал. 2011. № 5 (24). С. 171–176.



Раздорская Инна Михайловна -
доктор фармацевтических наук,
профессор, заведующая кафедрой
управления и экономики фармации
Курского государственного
медицинского университета.



Щавелёв Сергей Павлович -
доктор исторических наук,
доктор философских наук,
профессор, заведующий
кафедрой философии
Курского государственного
медицинского университета.

• ОЧЕРКИ ИСТОРИИ ФАРМАЦИИ •

И.М. Раздорская
С.П. Щавелёв



ОЧЕРКИ ИСТОРИИ ФАРМАЦИИ

Фармация Античности,
Средневековья и раннего
Нового времени



2010

Слово предоставляется юбиляру



«ПРОГРАММА

Жаббс-Холл. Банкетный зал.

1. *Вступительное слово.* Выст. м-р Жабб. (в течение вечера м-р Жабб произнесёт ещё несколько спичей). После него, пожалуй, и другие гости могут кое-что сказать.

2. *Доклад.* Краткое содержание доклада. Наша тюремная практика. По рекам и каналам старой Англии. Барышничество: путь к преуспеянию. Собственность: права и обязанности. Назад, к земле. Типичный английский помещик: опыт анализа.

3. *Песня.* Исп. М-р Жабб. (Сочинение исполнителя). В ходе вечера *композитором* будут лично исполнены и другие вокальные произведения *композитора»*.

*Кеннет Грэхем.
Ветер в ивах.*

Я всё время думал, что у меня нет друзей. То есть с кем-то я общался ближе среди тех, кто окружал меня в жизни. В магаданском дворе, моём первом «университете», это был «ботаник» Костя Матросов; во второй магаданской школе — Витька Кабанов (мой сосед по парте в магаданской школе № 2, тоже «ботаник», но гений математики, физики и химии; потом научный сотрудник сейсмографической лаборатории в том же Магадане, кандидат соответствующих наук) и Женька Крохмаль (хотел стать журналистом, писателем, теперь кем-то в Израиле); в курском педагогическом институте — Лёнька Стародубцев (ныне московский

олигарх, возглавляет свой банк и группу компаний); в армии... разве что сам командир дивизиона ПВО подполковник Альфред Васильевич Мельник (может, уже генерал?); в ленинградской апирантуре (одна комната на троих в общежитии на Васильевском острове) — Витя Чуешов (теперь профессор при белорусском президенте) да Паша Зайдфудим (потом штаб стройки БАМа, Госкомсевер, после тоже своего рода московский олигарх и просвещённый издатель); в медицинском институте, где я работаю уже 33 года, покойный ныне Викторин Васильевич Новиков, биохимик и педагог от бога, кое-кто из моих «кафедральщиков», в первую очередь Дмитрий Петрович Кузнецов и Елена Борисовна Зыкина. На улице курской слободы Мурыновки, где я прожил почти полвека, уже никого, кроме жены. Ну и, конечно, сын. По ходу жизни сочинился стих: «У меня круг общения узкий — / Из мильона моих земляков / у меня два приятеля в Курске — / Саша Курцев да Валя Смирнов...». Профессор Курского университета и инженер-энергетик железной дороги.

Почти все авторы этого сборника — мои знакомые. Среди них есть и нынешние друзья, и приятели со студенческих, аспирантских лет; и мои старшие возрастом наставники в науке и жизни; и сотрудники по многим научным проектам; и встречавшиеся мне на многочисленных конференциях коллеги. Несколько текстов выполнены знакомыми моих знакомых. При моём врождённом и пожизненном инфантилизме, замкнутости, боязни общения — всё, что помещено выше — достижение. Как с моей, так и, особенно, с их, моих добрых приятелей, стороны. Всем тем, кто откликнулся на призыв участвовать, мой низкий поклон. Если им когда-нибудь потребуется закопать труп, пусть позовут, я это сделаю без вопросов (определение дружбы по О. Генри).

Надо ли говорить, что эта книга могла выйти в несколько раз большей по объёму. Кому-то из знакомых коллег я сам не послал приглашения — «если друг оказался вдруг...». Ещё большее число потенциальных авторов приглашение получили, но либо не смогли, не успели, либо просто не ответили на него. Среди этих последних большинство составляют лица, находящиеся в хроническом цейтноте и не могущие за полгода найти время и силы, чтобы соорудить несколько страниц текста. Да я и сам такой, как говаривал мой любимый Сергей Довлатов. Вполне понятно: вторая половина любого года для нас означает ворох отчётов, сдачу грантов.

Мне особенно жалко, что не вошли в эту книжку статьи филолога Леонида Юрьевича Гусева (Курск) и археолога Александра Владимировича Кашкина (Москва), философов Дмитрия Петровича Кузнецова (Курск) и Александра Юрьевича Бубнова (Москва).

Что говорить об ушедших из жизни моих учителей. Прежде всего, конечно, я мечтал бы о статье Александра Александровича Формозова (1928-2009). Увы, этот сборник украсили только обложки его курских изданий. По его собственному признанию, подтверждённому Марианной

Казимировной Трофимовой, эти курские брошюры поддержали его в закатные годы, помогли ответить своим гонителям.

Есть среди отказников и такие, кто посчитал мой юбилей и провинциальное издание по его поводу не слишком престижной для себя «площадкой». Эти удостаивают меня личного и эпистолярного общения, но не рискуют продемонстрировать это публично.

Короче, всё, что опубликовано выше, логично и для меня, и для авторов статей. Пользуясь привилегией «виновника торжества», в заключение книги откликнусь на некоторые статьи «со своей колокольни».

Я сам с огромным интересом проглотил статьи украинских, воронежских, белгородских, брянских, курских археологов. В этих статьях — масса нового, более или менее принципиально важного материала для познания далёкого прошлого нашей Восточно-Европейской равнины. Я высоко ценю то доверие, которое оказывали мне эти и другие коллеги-археологи, принимавшие меня в экспедициях и на конференциях, в коллективных изданиях — как своего рода «попутчика», волонтёра с лопатой и пером (в смысле компьютером). Пусть их раскопы будут и в дальнейшем богаты сенсациями, а деньги на экспедиции поступают бесперебойно!..

Если я и считаю себя специалистом в какой-то области, то это историография. Точнее говоря — история русской археологии. В неё меня посвятил Александр Александрович Формозов, мой незабвенный учитель. Попасть в узкий круг историографов, идущих во многом по стопам Формозова, для меня большая честь. Как и то, что большинство современных лидеров этого научного направления представлено в этом сборнике. Что до попыток написать историю русского краеведения, паратройка из которых содержится здесь же, то они наряду с несомненной пользой, содержат, на мой взгляд, изрядную долю идеализации своих персонажей. В своё время меня это за то же самое правильно поругивал А.А. Формозов. Историко-археологическое краеведение всегда было и остаётся крайне противоречивым общественным явлением. Воссоздать эту противоречивость я попытался в статье, принятой в сборник Института археологии РАН, находящийся сейчас в печати.

Хотя я с детства и мечтал быть историком, вряд ли эта мечта сбылась. Но и здесь я «побывал и отметился галочкой» (А.Т. Твардовский). Собранные в этом разделе сборника статьи, разные по объёму и тематике, так или иначе примыкают к тем моим попыткам исторического нарратива, что отражены в библиографии моих публикаций. Мне кажется, собственно исторический раздел сборника демонстрирует как то, что без археологии древняя и средневековая история не может обойтись, так и то, что попытки целостного воссоздания и, особенно, оценки прошлого выходят гораздо более контрастными по убедительности.

Такого рода смысловые контрасты достигают максимума в заключительном — философском разделе сборника. Когда-то верхом

схоластики и догматизма мне казались диалектический и исторический материализм в их советском издании. Сейчас ещё встречаются заповедники тогдашней идеологии (образчик — статья воронежских коллег о гуманизме). Хотя сказать, что нынешняя история русской религиозной философии в моих глазах светлее, чем марксистские дебри, не могу. Здесь вижу тот же структурно-типологически спектр — от объективных вариантов реконструкции былых идейных систем (статьи Л.Г. Королёвой, Т.В. Торубаровой, др.) до непонятных мне заклинаний про народ-богоносец и миссию нашей земли обетованной, без малейшей попытки соотнести свои оценки с реальной историей страны и мира (как у А.С. Стрельцова, и не у него одного). Теология если и наука, то в учебном, а не в исследовательском смысле (вопреки убеждению М.С. Прокопова, вдруг меняющего какую-никакую аналитику на те же заклинания). Мы, старые позитивисты (в вопросах науки) и мистики (в изгибах жизни), так и не станем путать веру и знание. Природу и культуру. Гармонию первой и чуда второй. Учёные должны относиться к религии и церкви внекофессионально, без придыхания, а спокойно (образец научности в этих вопросах показывает Е.М. Мирошникова).

В споре про тоталитаризм мы с Борисом Васильевичем Марковым, моим высочтимым наставником, остались каждый на своих позициях. И у него, и у меня нашлись сторонники. А охватить эту дискуссию единым взглядом хватило мысли и духу у Виктора Павловича Римского. На примере его вдохновенного монолога и видно, между прочим, как могут и должны сочетаться рационализм и мистицизм, в каких пропорциях.

Нетрудно представить, с каким изумлением одни участники этого сборника будут читать статьи других... Скажем, археологи — философов (о «познании невидимого», например). А философы — каталоги выкопанных из земли вещей... Что ж, такой заочный диалог разных специалистов-гуманитариев мне представляется небесполезным. После исторического и философского факультетов я твёрдо усвоил: хочешь философствовать — разберись в какой-то из частных наук, а ещё лучше — в нескольких.

Выражаю особую признательность Алексею Сергеевичу Щавелёву и его товарищам Марине Александровне Курышевой (Институт всеобщей истории РАН), Александру Сергеевичу Преображенскому (МГУ) и Алексею Александровичу Фетисову (Государственный музей Востока), без чьей активной поддержки этого сборника было бы не составить.

Как видно, друзей и единомышленников у меня «по жизни» оказалось больше, чем мне самому мнилось. Не в этом ли основной итог какого-никакого юбилея?

С.П. Щавелёв.

14 ноября 2013 г.

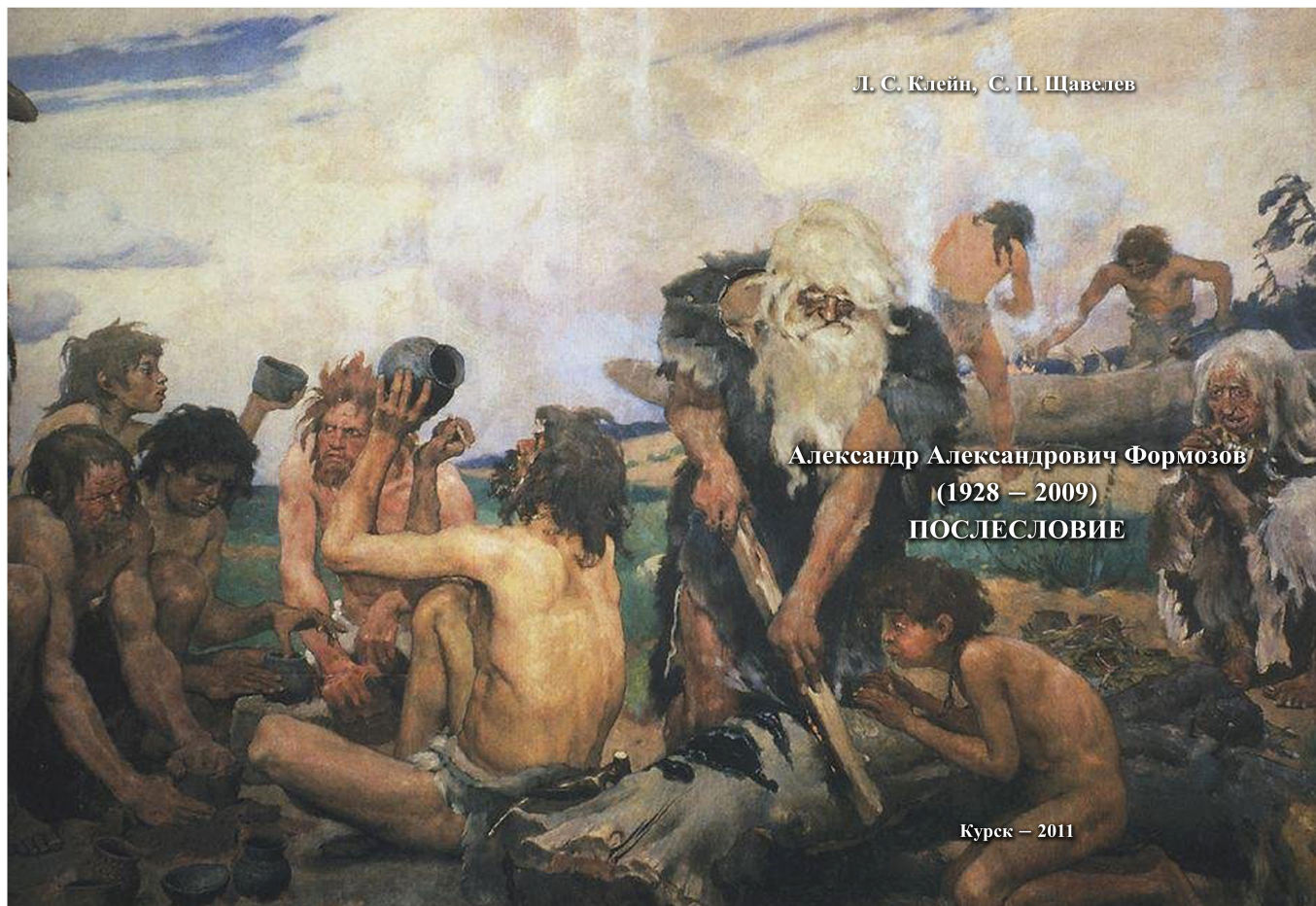

Л. С. Клейн, С. П. Шавелев

Александр Александрович Формозов
(1928 – 2009)
ПОСЛЕСЛОВИЕ

Курск – 2011

Список сокращений

АЕ – Археографический ежегодник. М.

АИ – Археологический институт.

АН – Академия наук.

АЛЛУ – Археологічний літопис Лівобережної України.

АО – Археологические открытия. М.

АРК – Автономная Республика Крым.

АС – Археологический съезд.

БЛДР – Библиотека литературы Древней Руси.

ВГУ – Воронежский государственный университет.

ВДИ – Вестник древней истории. М.

ВИ – Вопросы истории. М.

ВИК – Волостной исполнительный комитет.

ВМЧ – Великие Минеи Чети, собранные всероссийским митрополитом Макарием.

ВУА – Военно-учёный архив Главного штаба.

ВУАК – Всеукраїнський археологічний комітет.

ВЦНИЛКР – Всесоюзная центральная научно-исследовательская лаборатория по консервации и реставрации музейных ценностей.

ВХУТЕМАС – Высшие художественно-технические мастерские.
ГААРК – Государственный архив Автономной Республики Крым.
Симферополь.
ГАВО – Государственный архив Воронежской области.
ГАКО – Государственный архив Курской области.
ГАОО – Государственный архив Одесской области. Одесса.
ГАРФ – Государственный архив Российской Федерации. Москва.
ГАТО – Государственный архив Тверской области.
ГАИМК – Государственная Академия истории материальной культуры.
ГИМ – Государственный Исторический музей.
Главнаука – Главное управление научными, музейными и научно-художественными учреждениями Наркомпроса РСФСР.
ГСК – Губернский статистический комитет.
ГубОНО – Губернский отдел народного образования.
ГУАК – Губернская учёная архивная комиссия.
ДАС – Донецкий археологический сборник.
ДОКМ – Донецкий областной краеведческий музей.
ДРИ – Древнерусское искусство.
ЖМНП – Журнал министерства народного просвещения.
ЗООИД — Записки Одесского общества истории и древностей.
Одесса.
ЗРАО – Записки Русского археологического общества. СПб.
ЗРАО НС – Записки Императорского Русского археологического общества. Новая серия. СПб.
ИАК – Императорская археологическая комиссия.
ИГАИМК – Известия ГАИМК. М.–Л.
ИИМК – Институт истории материальной культуры.
ИМАО – Императорское Московское археологическое общество.
ИНК – Историческое наследие Крыма. Симферополь.
ИОАИЭ – Известия Общества археологии, истории и этнографии при Казанском университете. Казань.
ИРАО – Императорское Русское Археологическое общество.
ИРГО – Императорское Русское Географическое общество.
ИР НБУВ НАНУ – Институт рукописи Национальной библиотеки Украины им. В.И. Вернадского Национальной академии наук Украины. Киев.
ИТОИАЭ – Известия Таврического общества истории, археологии и этнографии. Симферополь.
ИТУАК – Известия Таврической учёной архивной комиссии.
Симферополь.
КГМУ – Курский государственный медицинский университет.
КСИА – Краткие сообщения Института археологии. М.
КСИИМК – Краткие сообщения Института истории материальной культуры. М.–Л.

МИА – Материалы и исследования по археологии СССР. М.–Л.
НА – Научный архив.
НА ВОКМ – Научный архив Воронежского областного краеведческого музея.
НА ИА НАН Украины – Научный архив Института археологии национальной Академии наук Украины.
Наркомпрос – Народный комиссариат просвещения.
НГБ – Новгородские грамоты на бересте.
НКП – Народный Комиссариат просвещения.
НПЛ – Новгородская первая летопись.
НЭ – Нумизматика и эпиграфика. М.
ОАМ НАНУ – Одесский археологический музей Национальной академии наук Украины. Одесса.
ОВ – Одесский вестник. Одесса.
ОГПУ – Объединенное главное политическое управление
ОЗ – Отечественные записки. СПб.
ООИД — Одесское общество истории и древностей. Одесса.
ОПИ ГИМ – Отдел письменных источников Государственного исторического музея.
ОР РГБ – Отдел рукописей Российской государственной библиотеки.
ОСО – Особое совещание.
ПВЛ – Повесть временных лет.
ПСЗРИ – Полное собрание законов Российской империи.
ПСРЛ – Полное собрание русских летописей.
РА – Российская археология.
РАН – Российская академия наук.
РА ИИМК РАН – Рукописный архив Института истории материальной культуры Российской Академии наук.
РАНИОН – Российская ассоциация научно-исследовательских институтов общественных наук.
РА НА ИИМК – Рукописный архив Научного архива Института истории материальной культуры Российской академии наук.
РГБ – Российская государственная библиотека.
РГГУ – Российский государственный гуманитарный университет.
РГВИА – Российский государственный военно-исторический архив. Москва.
РПЦ – Русская православная церковь.
РО НБФ – Рукописный отдел Национальной библиотеки Финляндии.
РСА СПбИИ РАН – Русская секция архива Санкт-Петербургского института истории РАН. СПб.
СПФ АРАН – Санкт-Петербургский филиал Архива Российской академии наук. СПб.
СА – Советская археология.
СЭ – Советская этнография.
Твер.УАК – Тверская учёная архивная комиссия.

- ТГОМ – Тверской государственный объединенный музей.
ТОДРЛ – Труды Отдела древнерусской литературы.
УІЖ – Український історичний журнал.
ЦМиАР – Центральный музей древнерусской культуры и искусства имени Андрея Рублёва.
ESA – Eurasia Septentrionalis Antiqua. Helsinki.
CIG – Corpus inscriptionum Graecorum / Ed. A. Boeckhius. Berolini, 1843. Vol. 2.
IPE – *Latyshev B.* Inscriptiones orae septentrionalis Ponti Euxini graecae et latinae. Petropoli, 1916. Vol. I.
JO – Journal d'Odessa. Odessa.
SMYA – Suomen Muinaismuistoyhdistyksen Aikakauskirja. Helsinki.
INQUA – Международный союз по изучению четвертичного периода.
FUF – Finnisch-ugrische Forschungen. Helsinki.

Издательство Курского государственного медицинского университета.
305041, г. Курск, ул. К. Маркса, 3.

Лицензия ЛР № 020862 от 30.04.99 г.

Формат издания 60x84 ¹/₈. Усл. печ. л. 79,5.

Тираж 300 экз.

Отпечатано в типографии КГМУ.

305041, г. Курск, ул. К. Маркса, 3.

Заказ № 79.



КУРСКИЙ ГОСУДАРСТВЕННЫЙ МЕДИЦИНСКИЙ УНИВЕРСИТЕТ

ул. К. Маркса, 3, г. Курск 305041 Тел.: (4712) 58-81-32; факс.: (4712) 56-73-99; 58-81-37
Интернет-адрес: www.kurskmed.com Электронная почта kurskmed@mail.ru

Медицина - дело на все времена!

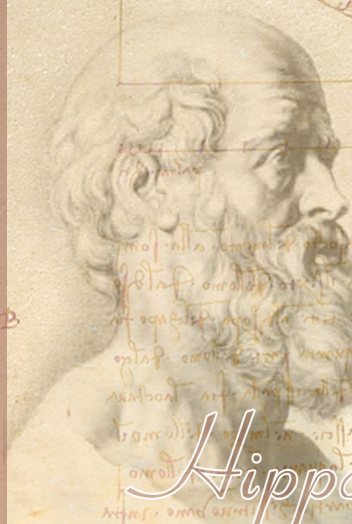

Hippocrates



Avicenna